



العددان ٢٠١

العددان ٧٥ قرشا

الجمعة ١٤ يناير ٢٠٠٥ - ٦ طوبه ١٧٢١ ش

السنة الثالثة والثلاثون

## المهنتون بعيد الميلاد المجيد

والمستشار يحيى عبد المجيد محافظ الشرقية  
حضر أيضاً اللواء نبيل العزبى مساعد  
أول وزير الداخلية ومدير أمن القاهرة،  
والواء أحمد نبيل (حضر القداس)،  
ود. سامى سعد زغول أمين عام مجلس  
الوزراء، ود. فرخندة حسن أمين عام المجلس  
القومى للمرأة،  
والسفيرة سميحة أبو ستيت بوزارة  
الخارجية، واللواء طيار ممدوح موسى رئيس  
حى الوايلى، وأ. محمد الغمراوى أمين الحزب  
الوطنى بالقاهرة، [البقية ص ٥]

كما حضر العيد أيضاً الدكتور ممدوح  
البلتاجى وزير الإعلام، والدكتور محمد  
عوض تاج الدين وزير الصحة والسكان،  
وم. أحمد التليتى وزير الزراعة،  
والمستشار محمود أبو الليل وزير العدل،  
ود. عبد الرحيم شحاته وزير الحكم المحلى  
وأ. أحمد العمادى وزير القوى العاملة،  
ود. حسن خضر وزير التعمين،  
ود. حسن يونس وزير الكهرباء،  
والوزيرة فائزة أبو النجا وزيرة الدولة،  
ود. عبد العظيم وزير محافظ القاهرة،

كان الاحتفال بعيد الميلاد المجيد احتفالاً  
جمع كل ممثلى الدولة والأحزاب وكافة  
القيادات وأفراد الشعب فى الكاتدرائية الكبرى  
والمقر البابوى.

حضر مندوب الرئيس أ. سعيد زاده  
وتجلى الرئيس أ. جمال مبارك،  
ورئيس الديوان الجمهورى د. زكريا عزمى  
كما حضر رئيس الوزراء د. أحمد نظيف  
ورئيس مجلس الشعب د. فتحى سرور  
ورئيس مجلس الشورى د. صفوت الشريف  
ود. صوفى أبو طالب الرئيس الأسبق  
لمجلس الشعب، وأ.د. بطرس غالى.

وأ. كمال الشاذلى وزير مجلس الشعب  
ود. عمرو موسى أمين الجامعة العربية،  
كما حضر الإمام الأكبر شيخ الجامع  
الأزهر، ووزير الأوقاف د. حمدى زقزوق،  
وفضيلة المفتى، وعدد كبير من شيوخ  
المسلمين.

وقد وصلت برفقيات تهنئة من السادة وزير  
الدفاع، ووزير الداخلية، مع مندوب لكل منهما  
حضر قداس العيد.

حضر د. يوسف بطرس غالى وزير المالية  
وكان حضر فى اليوم السابق للعيد أ.د.  
يوسف والى، ود. ممدوح رياض وزير البيئة  
السابق، والمستشار فؤاد أبو هندب، وكذلك  
أ.د. حسين بهاء الدين وزير التعليم السابق.



الصف الأول من المهنتين بالعيد فى الكاتدرائية العرقسية الكبرى بالقاهرة

# إستقبالات عيد الميلاد المجيد



مع الأستاذ جمال مبارك



مع د. أحمد نظيف رئيس مجلس الوزراء



مع أ. سعيد زاده كبير أمناء القصر الجمهوري



مع د. صفوت الشريف رئيس مجلس الشورى



مع د. زكريا عزمي رئيس ديوان رئيس الجمهورية



مع أ.د. بطرس غالى



مع أ.د. صوفى أبو طالب رئيس مجلس الشعب الأسبق



مع د. عمرو موسى أمين عام الجامعة العربية

# استقبالات عيد الميلاد المجيد



مع أ.د. يوسف والي نائب رئيس الحزب الوطني



مع فضيلة الإمام الأكبر د. طنطاوى شيخ الجامع الأزهر



مع د. ممدوح البلتاوى وزير الإعلام



مع د. حمدى زقزوق وزير الأوقاف



مع أ.د. حسين بهاء الدين وزير التعليم السابق



مع د. عبد العظيم وزير محافظ القاهرة



مع مستر ديفيد وولش سفير أمريكا



مع المستشار يحيى عبد المجيد محافظ الشرقية

# استقبالات عيد الميلاد المجيد



مع أ. كمال الشاذلي وزير الدولة لمجلس الشعب



مع أ.د. فتحي سرور رئيس مجلس الشعب



## البابا يستقبل يوم العيد

- ❖ أ.د. نظيف رئيس مجلس الوزراء.
- ❖ فضيلة الإمام الأكبر شيخ الأزهر .
- ❖ د. حسن خضرة وزير التكوين .
- ❖ فضيلة المفتي د. علي أحمد .



مع أ. خالد محيي الدين زعيم حزب التجمع



مع الوزيرة فائزة أبو النجا



مع أ. سيف الإسلام حسن البنا



مع أ.د. حمدي السيد نقيب الأطباء



## البابا يحفل بعيد الغطاس في الإسكندرية

### مع أسقف سوهاج وكهنته

استقبل قداسة البابا في المقر البابوي بالقاهرة يوم الاثنين ١١/١/٢٠٠٥ نيافة الأنبا باخوم أسقف سوهاج، وبعده سبعة من الآباء الكهنة. وحضر اللقاء نيافة الأنبا بيسن، ونيافة الأنبا ارميا، والأساقفة ممنوح فيلس من رجال الأعمال بالاقصر.

### مع بعض أطباء لوس انجلوس

استقبل قداسة البابا صباح الثلاثاء ٢١/١٢ نيافة الأنبا سرابيون أسقف لوس انجلوس، وبعده مجموعة من أطباء إيبارشيتة وعائلاتهم. وقد زاروا بعض نواحي أنشطة الكنيسة الأم، وكذلك بعض الأديرة.

### وفد من العراق

استقبل قداسة البابا في مساء الأربعاء ١٢/١ في المقر البابوي بالقاهرة: الشيخ رعد الحمداني الأمين العام لمجلس الشيوخ العراقي السني، والشيخ حسن الزرقالي (من الشيعة) سأل زعيم الشيعة مقتدى الصدر. وكان الحديث عن العراق ومستقبله ورغبة العراقيين في إنهاء الاحتلال، وكذلك عن موضوع الانتخابات. وحضر هذا اللقاء صاحباً النيافة الأنبا يونس، والأنبا ارميا.

### نيافة الأنبا دانييل

### أسقف سيدني وتواجها

وصل نيافته إلى مصر يوم الأربعاء ١٢/١ في زيارة للكنيسة الأم، وحضر لاجتماع الأربعاء بالكاتدرائية. وسوف يشترك مع قداسة البابا في صلاة عيد الغطاس بالإسكندرية.

### بافتي إستقبالات عيد الميلاد

حضر من رجال الدين المسيحي:

- ❖ غبطة الكاردينال اسطفانوس الثاني بطريرك الكاثوليك الأقباط
- ❖ نيافة المطران يوحنا قلته
- النائب البطريركي للأقباط الكاثوليك
- ❖ نيافة المطران ماركو ديلو بروجي سفير الفاتيكان بمصر
- ❖ نيافة المطران ليقولاوس (الروم الأرثوذكس).

❖ القس أشود - قائمقام مطران الأرمن الأرثوذكس.

❖ القس عبد - كنييسة العذراء سيدة الرسل (الكاثوليكية).

### حضر من الوزراء أيضا:

- أ. أنس نبيل الققى وزير الشباب.
- أ. د. محمود محيي الدين وزير الاستثمار
- اللواء م. ماجد جورج وزير البيئة.

### وحضر من رجال القضاء:

المستشار مقييل شاكر النائب الأول لرئيس محكمة النقض.

### وحضر من أعضاء الأحزاب السياسية:

عدد كبير من أعضاء الحزب الوطني، ومن حزب الوفد، ومن حزب التجمع، ومن حزب العمل، ومن حزب الأحرار، ومن الحزب الناصري، وحزب الجيل الديمقراطي، ومن حزب الغد يمثلته أش. أيمن نور رئيس الحزب وبعض أعضائه.

والحزب الدستوري يمثلته أ. ممنوح رمزي نائب رئيس الحزب، وبعض الأعضاء.

وحزب الجيل الديمقراطي.

### وحزب الوفاق يمثلته لفيث من أعضائه.

### وحضر من الشخصيات العامة:

الأستاذ الدكتور مصطفى الققى. الأستاذ سامح عاشور نقيب المحامين ورئيس اتحاد المحامين العرب. الأستاذ صابر عمار الأمين المساعد لاتحاد المحامين العرب.

السيد كمال درويش رئيس نادي الزمالك

### ومن الوزراء السابقين:

الدكتورة فيليس جودة

### نيافة الأنبا ميصائيل

استقبل قداسة البابا في المقر البابوي بالقاهرة صباح الأربعاء ١٢/١ نيافة الأنبا ميصائيل أسقف برمنجهام.

### مقابلات متنوعة

استقبل قداسة البابا في اجتماع الأربعاء: ❖ وفداً من أساتذة جامعة كولونيا في ألمانيا، ومعهم بروفسور باقرى من بون، ❖ وفداً من كنائس الدنمارك.

### الأنبا يوانس في اليونان

سافر صباح الأحد ١٦/١ إلى أخت أديرة منطقة Pendeli باليونان لحضور اجتماع اللجنة الدائمة للخدمة الأرثوذكسية

### Steering Committee for Orthodox Diakonia

والتي يشرف عليها مجلس الكنائس العالمي، وتتكون هذه اللجنة من سبعة أفراد من جميع الكنائس الأرثوذكسية في العالم. هذا وعاد نيافته إلى القاهرة في مساء الاثنين ١٢/١.

### نيافة الأنبا رافائيل

### وسفّره إلى السودان

بدعوة من صاحبي النيافة: الأنبا صرابامون والأنبا إيليا، سافر نيافة الأنبا رافائيل إلى السودان في مساء الأحد ١٠/١ لإقامة مؤتمر لشباب الإيبارشيتين. وسيكون الموضوع عن: طريق الخلاص الأرثوذكسي، مع موضوع آخر عن:

ماذا يزيد الشباب من الكنيسة؟

وماذا تريد الكنيسة من الشباب؟

### نياحة سيدة فاضلة

رحلت عن عالمنا الفاني:

### السيدة دميانة فيليس مطر

شقيقة كل من نيافة الأنبا ايسونورس أسقف ورئيس نهر اليراموس، والمسئول بشري فيليس مطر عضو المجلس الملي العام. وصلى على جثمانها الأحد ٢ يناير بمطرية شبين الكوم أصحاب النيافة الأنبا بنيسامين، والأنبا ايسونورس، والأنبا ساراهيم، والأنبا داود، والأنبا ارميا (مندوباً عن قداسة البابا). نياحاً لروحها وعزاء لأولادها ولأُسرتها

# يوم حافل وسعيد بدير القديس مارمينا تدشين الكاتدرائية وسيامة آباء كهنة ورهبان



الابا يقص الشريط لافتتاح الكاتدرائية الكبرى بالدير وحوله الآباء الأساقفة

## في المقر البابوي بدير الأنا بيشوى

غانر قداسة البابا المقر البابوي بدير الأنا بيشوى ظهر يوم الأحد ٩ يناير إلى دير مارمينا بصحراء مريوط، وبرفقته أصحاب النياقة الأنا صرابامون، والأنا رويس، والأنا إبرام، والأنا لوكاس، والأنا ديمتريوس، والأنا إيسموثورس، والأنا يونس، والأنا سارافيم، والأنا أبوللو، والأنا كيرلس أفامينا، والأنا ارميا

## في دير مارمينا

وصل قداسته والآباء الأساقفة الدير الساعة الثالثة والنصف ظهراً، وسط تهليل الرهبان وفرحة الشعب المزدهم بالدير، وكان عند الشعب حوالي ألفي نفس، وبارك قداسته الموجودين بالدير.

وبعد فترة راحة قصيرة، والانتهاه من صلاة العشية، بدأت مراسم الاحتفال، حيث توجه قداسته إلى الكاتدرائية (الكنيسة الكبرى) ومعه الآباء الأساقفة الذين حضروا مع قداسته وانضم إليهم أصحاب النياقة الأنا أنجيلوس، والأنا بندراوس، والأنا متاوس، والأنا أغابوس، والأنا يسطس، والأنا رافائيل، والأنا لئاسيوس، والأنا سارتيروس، والأنا أغاثون، والأنا قزمان.

## سيامة ستة عشر راهباً؛

وقص قداسته الشريط إعلاناً ببده الاحتفال، وفي هذه الليلة سام قداسة البابا عند ستة عشر راهباً لدير القديس أبو فالسا بديرية ملوى ودير مارمينا بصحراء مريوط. فقد تم تغيير الشكل الرهباني لعدد خمسة رهبان من دير مارمينا إلى دير القديس أبو فانا وهم: الراهب أنطوني، والراهب شنوده، والراهب فيلي، والراهب مينسا، والراهب كيرلس.

وسيامة عدد سبعة رهبان لدير القديس أبو فانا وهم: الراهب بافلي، الراهب باخوم، الراهب مكاري، والراهب مرقس، والراهب بيشوى، والراهب يونس، والراهب يساك. وسيامة عند أربعة رهبان لدير مارمينا



صورة جامعة للرسامات الجديدة في دير مارمينا، مع الآباء الأساقفة



الابا والآباء الأساقفة مع الرهبان الجدد لدير أفاقانا

بمربوط وهم: الراهب إرمينا، والراهب دانيال، والراهب بموا، والراهب بستقروس. وقد أليس قداسة اليايا خمسة أخوة جدد طوافي (ثلاثة لدير مارمينا، واثنين لدير أبو فانا).

## إلباس الإسكيم :

وفي هذه الليلة أيضاً أليس قداسة البابا الإسكيم للراهب زوسيمافامينا (الذي سيم راهباً في ٢٤ يونيو ١٩٧٨)، واشترك مع قداسه في صلوات إلباس الإسكيم أصحاب النيافة الأنبا صرابامون، والأنبا متلاوس، والأنبا أيسوثوروس، والأنبا كيرلس أفامينا.

## ملخص كلمة قداسة البابا :

وفي ختام هذه الليلة ألقى قداسة البابا كلمة عن تاريخ تشييد هذه الكنيسة الكبيرة حيا فيها روح الممتنح القمص صليب أفامينا، وروح الممتنح الأنبا مينا أفامينا، وأشد قداسه بحامل الأيقونات، والنقوش والزخارف، والتنظيم البديع حول الكنيسة واهتمام نيافة الأنبا كيرلس أفامينا بتشطيب الكنيسة، وشكر قداسه أيضاً كل من له تعب في هذه الكنيسة.

## مع الآباء الأساقفة والرهبان :

وجلس بعدها قداسة البابا جلسة خاصة مع الآباء الأساقفة، ثم توجه قداسه مع الآباء الأساقفة إلى مضيعة الدير في تمام الساعة الثامنة والنصف والتقى مع مجمع رهبان دير مارمينا، ودير أبو فانا، وأجاب على استئلتهم، ووزع قداسه على جميع الحاضرين بعض الهدايا التذكارية.

## إزاحة الستار عن اللوحة التذكارية لتدشين الكنيسة الكبرى بالدير :

في الثامنة صباح الاثنين ١٠/١ قام قداسة البابا بإزاحة الستار عن اللوحة التذكارية التي وضعت على الكنيسة الكبرى بالدير بمناسبة تدشين كنيسة مارمينا العجائني بالدير وقد انضم للآباء الأساقفة الموجودين مع قداسة اليايا أصحاب النيافة: الأنبا باخوميوس، والأنبا تانرس، والأنبا بطرس، والأنبا بساده، والأنبا فام، والأنبا بيسنتي، والأنبا توماس، والأنبا باسيلوس، والأنبا دانيال، والأنبا شاروبيم، والأنبا ثالوفيلس،



مع الآباء الأساقفة والرهبان الأربعة الجدد لدير مارمينا

المعلم إبراهيم عياد وذ. رشدي واصف.

## سيامة سبعة قسوس :

وفي هذا القداس أيضاً قام قداسة ليايا بسيامة سبعة قسوس، القس بافلي لدير أبو فانا، وستة قساوسة لدير مارمينا وهم: القس سرابيون، والقس تداوس، والقس برصنوفوريوس، والقس أبيفانيوس، والقس لبطوليوس، والقس مكاربيوس.

## شكر خاص :

ولا يفوتنا أن نشكر بكل الحب والامتنان كل من كان له تعب في التنسيق أو التنظيم لهذه الزيارة التاريخية، فقد كان هذا اليوم رائعاً وبهيجاً في الدير. وقد اشترك في ترتيب وحفظ النظام شباب الكشافة بأسقفية الشباب. كما قام مركز اليايا شنوده للمعلومات بالتنظيم وتكنولوجيا المعلومات بنقل هذه الاحتفالات على الهواء مباشرة لكل العالم من خلال شبكة الإنترنت.

نسأل الله أن يديم لنا وعلينا حياة وقيام لبينا الطوباوي اليايا المعظم الأنبا شنوده الثالث سفين عديدة وأزمنة سلامية منبدة، وبارك كل عمل لمجد اسمه القدوس.

والأنبا بيم، والأنبا ناوصروس، والأنبا رافائيل، والأنبا سلوانس، والأنبا استقانس، وأيضاً العديد من رهبان الأديرة وبعض الآباء كهنة القاهرة والإسكندرية والإبارشيات.

## تدشين الكنيسة الكبرى :

وبعد ذلك قام قداسه بتدشين مذابح الكنيسة الكبرى، واشترك مع قداسه ٣٧ من الآباء المطارنة والأساقفة.

ودشن قداسه المذابح على النحو التالي:

المذبح الرئيسي باسم الشهيد مارمينا العجائني. والمذبحان بالجهة القبليية باسم الأنبا أنثاسيوس والأنبا أرسانيوس.

المذبحان بالجهة البحرية باسم الشهيد استقانس، والقديس ساويرس الأنطاكي.

وأرسل قداسة البابا بعض الآباء الأساقفة لتدشين مذابح كنيسة السيدة العذراء، وكنيسة القديس مارمرقس بالدير.

## قداسة البابا يرأس صلاة القداس الإلهي :

رأس قداسة البابا صلاة القداس الإلهي بالكنيسة الكبرى بالدير، وحضر الصلاة حوالي ٥٠٠٠ نفس، اكتظت بهم الكنيسة، والسرايق المقام، وقاد الألقان والمسردات



البابا والآباء الأساقفة أثناء تدشين الكنيسة الكبرى بالدير

# نيافة الأنبا بيشوى فى سوهاج

بدعوة من نيافة الأنبا باخوم قام نيافة الأنبا بيشوى بزيارة إيمارشية سوهاج فى الفترة من ٢٨-٣٠/١٢. وقام نيافة الأنبا باخوم بدعوة الآباء أساقفة محافظة سوهاج وكهننتها وخدامها ووكيل مطرانية جرجا. فى اليوم الأول زار مع نيافة الأنبا اشعيا ونيافة الأنبا باخوم دير الأنبا شنوده بسوهاج، ثم لقي كلمة فى اجتماع عام لخدام إيمارشية محافظة سوهاج عن مكانة الكتاب المقدس واستحالة تحريفه وأجاب على الأسئلة. وقد حضر فى الاجتماع أصحاب النيافة الأنبا بساده، والأنبا اشعيا، والأنبا قام.

والأنبا باخوم.

وفى اليوم التالى ألقى محاضرة لاجتماع كهنة محافظة سوهاج حضره عدد كبير من الآباء الكهنة من إيمارشيات سوهاج، وأخميم، وطهطا، وطما وجانب من كهنة البلينا ووكيل مطرانية جرجا والآباء الرهبان أمنا ديسرى الأنبا شنوده الأبيض والأحمر ودير الملاك بأخميم وكانت المحاضرة عن تجسد الكلمة فى شروحات القديس كيرلس الكبير اللاهوتية وأجاب على أسئلتهم.

وفى المساء لقي عظة فى الكاتدرائية بسوهاج والتي امتلأت عن آخرها وخارجها بالشعب عن "لماذا الفداء؟" وأجاب على

بعض الأسئلة.

وحضر هذه الاجتماعات الآباء الأساقفة أنفسهم.

وفى اليوم الثالث التقى مع اجتماع كهنة إيمارشية سوهاج.

كما التقى فى نفس اليوم بوفد من إيقا التابعة لإيمارشية سوهاج ومعه صاحب النيافة الأنبا باخوم، والأنبا بساده.

وقام نيافة الأنبا باخوم بتوديع نيافة الأنبا بيشوى فى مطار أسيوط فى طريق عودته إلى القاهرة التى سافر منها إلى الإسكندرية حيث حضر لجنة البر مع قداسة البابا وقدم لقداسه تقريراً عن رحلته إلى سوهاج.



الصورة فى كاتدرائية مارجرس فى سوهاج - مع الآباء الأساقفة والكهنة

# نيافة الأنبا بيشوى فى اليونان

بدعوة من مجلس الكنائس العالمى أوفد قداسة البابا شنوده الثالث نيافة الأنبا بيشوى إلى اليونان لحضور Orthodox Pre Assembly الاجتماع الأرثوذكس السابق لاجتماع الجمعية العامة التاسعة لمجلس الكنائس العالمى فى العام القادم فى البرازيل. وقد طلب من نيافة الأنبا بيشوى أن يقوم بإلقاء محاضرة عن مستقبل العمل المسكونى فى ضوء تقرير اللجنة الخاصة بمشاركة

الأرثوذكس فى مجلس الكنائس العالمى والتي كان نيافة الأنبا بيشوى عضواً فيها، كما أنه عضو فى لجنة الإدارة الخاصة بها. كما فوض نيافة الأنبا سربايون نيافة الأنبا بيشوى فى تقديم التأمل الروحى الذى كان مطلوباً من نيافته فى هذا الاجتماع. ونظراً لأن هذا الاجتماع عُقد فى جزيرة رودس باليونان فقد توجه نيافة الأنبا بيشوى إلى أثينا لصلاة القديس الإلهى يسوم الأحد

الموافق ٢٠٠٥/١/٩ ولقاء مع الشعب. وفى اليوم التالى قام نيافته بتوقيع طلب الترخيص بمباني كنيسة فى أثينا بناء على توكيل قام قداسة البابا بتقويض نيافته فيه معتمداً من السفارة اليونانية بالقاهرة. ثم يتوجه إلى رودس. وسيعود بمشيئة الله يوم ١/١٧ إلى القاهرة ليصلى عيد الغطاس المجيد فى إيمارشية كفر الشيخ.





### مزايا العَمَل بروح الجماعة (بروح الشركة)

لاشك لنا من خلال العمل بروح الفريق . أننا نجني ثمرة ومزايا التخلي الحقيقي عن الذات وتضع أمام أعيننا مجد الرب في كل شيء لاشك أن جماعة الخدام التي تعمل بروح الفريق يسعى كل منهم نحو مساعدة الآخر، ويريد كل واحد النجاح للآخر، وبسلك تقل المداخلة الفردية بعضهم وبعض. ويسعى كل خادم نحو تعاون أكثر لصالح الكنيسة. هم يتحملون المسؤوليات ويواجهون الصعوبات بإزانتهم من أجل تحقيق الهدف الواحد من خدمة الكنيسة.

لاشك أن العمل الجماعي بين الخدام الذين تعلموا تقديم الدعم والثقة بعضهم ببعض ويقدمون المعلومات بحرية ويدركون مدى أهمية تبادل المعلومات المطلوبة بينهم للعمل بطريقة أكثر فاعلية تتدفق المعلومات بحرية بين كافة الخدام والأمناء والعكس صحيح.

لاشك أن في العمل الجماعي استخدام أكثر للمواهب والقدرات والمهارات، فعندما يوجد خلل في معلومة أو خدمة أو ميدان من الميادين نجد أن المهارات التي مع أحد الخدام الآخرين تعالج هذا الخلل وبالتالي نتجنب الغثل.

إننا نبني قاعدة أخرى من هذا العمل الجماعي وهو أن اتخاذ القرارات والحلول في وقت واحد حيث أن كل عضو يتعرف على واجبه وما هو مطلوب تحقيقه من أهداف والوقت المطلوب للإيجاز، كل هذا في وقت واحد وليس بالتتابع. وهذا ما يضيع الوقت ويفقد الحماس لأن القرارات المتتالية تضيع الوقت وهذا الوقت تفقد الحماس وعدم وضوح مسؤولية كل واحد.. وربما تشتت الأفكار وتضيع في وسط هذا الإزدحام..

لاشك أن جماعة الخدام الذين يشتركون في اتخاذ القرار وتنفيذه يشعرون بالالتزام نحو تنفيذ القرار والسعي نحو الحلول بنجاح.

إن الخدام بهذا الأمر فيما يشعرون بالالتزام عميق نحو مسؤوليتهم بما يدركون ضرورة النجاح من أجل خلاص نفس واحدة. وكذلك عدم تعاون جماعة الخدام في خدمتهم. العمل الجماعي يجعل المجموعة تهتم بالجودة والثقة لأن الجميع يشعرون أنهم أعضاء في جسد واحد وهذا الجسد يجب أن يظهر بأقوى وأجمل صورة.

### دور الأمناء (القيادات) في بناء فريق الخدمة

لاشك أننا لكي ما نقيم مجموعات خدمة في كافة مجالات أنشطة الكنيسة يقوم قادة الخدمة سواء الأب الأسقف - الأب الكاهن - الشماس - أمين الخدمة بدور فعال في بناء فريق الخدمة على أسس روحية سليمة في التدبير وهنا نقترح عدة وسائل أرجو أن يتبعها مديرو الخدمة حتى يقومون بنورهم في بناء جماعات الخدمة.

اجعل الخدام يشتركون دائماً في مناقشة وصنع القرارات الخاصة في الأمور التي في مقدرتهم إنجازها بصورة جيدة، وشجعهم على المشاركة الكاملة في المناقشات لطرح الأسئلة المناسبة ومن ثم الوصول إلى القرار بالإجماع، وأحرص دائماً على

أن يشعر الخدام أنهم شركاء معاً في اتخاذ القرار وتحمل المسؤولية ويقدر ازدياد اشتراكهم في صنع القرار يزيد التزامهم بتحقيقه.

يحرص المدير على ضرورة وجود تدفق للمعلومات التسليمية عن الخدمة سواء من خلال المقابلات معهم أو التقارير أو الزيارات لموقع الخدمة، وأشرك الخدام فيما لديك من معلومات باستثناء المعلومات التي لها نوع من الخصوصية، لأجل سلام الكنيسة.

عند وجود مشكلة في الخدمة شجع الخدام في البحث عن أفضل الحلول وأبعد عن إلقاء اللوم أو الموافقة على التخلي عن المسؤولية أو تركها أو البعد عن مواجهة المشكلة وحث الخدام على الإحساس بالمسؤولية نحو تحقيق الأهداف والنظر إلى المكافأة السمائية والفرح بخلاص نفس إنسان الذي يفرح السماء بكل صفوفاها. وتحقيق أهداف أي مشروع.

عندما يوجه أحد الخدام ملاحظة إلى المدير على طريقتة في قيادة الخدمة. امتدح له صراحتة التي له في المحبة وأترك أن اختلاف الفكر مادام بنقاوة هدف لا يضر الخدمة.

لا تشعر بالقلق عندما تعطى قدر من مسؤولياتك لأحد من الخدام (مثل الأسقف المساعد - الكاهن الشريك - تقسيم لمانات الخدمة) ولا تعتبر ذلك إضعافاً لك عندما تشرك الخدام في صنع القرار واسمح لهم بأنجازهم بطريقتهم (مادامت تتفق مع الوصية بأمانة).

أعطى فرصة للخدام لتنمية مهاراتهم بالدراسة - أو الممارسة لخدمات أخرى - أو حضور المؤتمرات) ويكون هناك تقدير ومكافآت بأنه يتسلم مسؤوليات أكبر لأن الأمين في القليل أمين أيضاً في الكثير وهذا منهج المكافأة والتشجيع الروحي للخدام.

المدير دائماً يشرك خدام كثيرين في الخدمة، وكذلك يزيد اشتراكهم في القرارات.

ضرورة اللقاء بالخدام في أوقات متقاربة لمراجعة خطط العمل وتقييم الأداء كوسيلة لتحسين فاعلية الخدام، ولذاكهم أن توجيه المدير هو رغبة منهم في مساعدتهم ليصبحوا أكثر كفاءة وبحقق نتائج أفضل. التشجيع بكل الوسائل الروحية بعيداً عن المديح لازم جداً، لكن أحرص الأفرط في المديح أو الدعاية.

الاهتمام بعمل اجتماعات صلاة من أجل تحقيق الأهداف ونقاوة السلوك. وقدم العمل في أسهل صورة تنفيذية حتى تزيد ثقتهم في ذاتهم وقدرتهم على الإنجاز.

## حياة وخدمة السيد المسيح لتيافة الأنبا بيشوى



### إفتقد وصنع فداء لشعبه :

حينما ولد يوحنا المعمدان إمتلاً زكريا أبوه الكاهن من الروح القدس وتنبأ قائلاً: "مبارك الرب إله إسرائيل لأنه افتقد وصنع فداء لشعبه. وأقام لنا قرن خلاص في بيت داود فتاه. كما تكلم بقم أنبيائه القديسين الذين هم منذ الدهر" (لو ١: ٦٨ - ٧٠).

كان زكريا يتكلم عن تحسد الله الكلمة في بطن العذراء القديسة مريم الذي بدأ قبل كلامه هذا بنحو ثلاثة أشهر، ولم يكن السيد المسيح قد ولد بعد من العذراء. ولكن الروح القدس نطق على لسانه بكلمات هذه النبوة.

والعجيب أنه قال إن الرب الإله قد إفتقد وصنع فداء لشعبه كما لو كان الخلاص قد تم، ولكن كثير من السنوات ذكّرت بصيغة الماضي قبل حدوثها بالآلاف أو مئات السنين.

فمثلاً قيل عن مجيئ السيد المسيح إلى مصر من مصر دعوت إبنى" (هو ١١: ١).

وقيل عن صليبه "تقبوا يدي ورجلي.. يقسمون ثيابي بينهم وعلى لباسي يقترعون" (مز ٢٢: ١٦، ١٨).

وقيل عن نبح أطفال بيت لحم "صوت نبع في الرامة لروح ونبكاء وعبول كثير. راحيل تكي على أولادها ولا تريد أن تتعزى لأنهم ليسوا بموجودين" (ار ٣١: ٥).

ونكن لأن مواعيد الله هي بلا نائمة ولأنه معلوم عند الله أعماله منذ الأزل وكما قيل عن صلب السيد المسيح "مُسَلِّماً بمشورة الله المحنومة وعلمه السابق" (أع ٢: ٢٣). لذلك فإن النبوة ترتفع فوق الزمان وتتكلم عن الأشياء غير الموجودة كأنها موجودة أو عن الأشياء التي بدأت وكانها قد تمت بالفعل.

كان الخلاص قد بدأ بتجسد الكلمة في بطن العذراء وتكلم زكريا بالروح القدس وقال إن الرب الإله قد إفتقد وصنع فداء لشعبه.

وحينما دخلت السيدة العذراء إلى الهيكل وهي تحمّل الطفل يسوع بعد ولادته بأربعين يوماً حمله سمعان الشيخ على ذراعيه وبارك الله وقال "الآن تطلق عبدك يا سيد حسب قولك بسلام. لأن عيني قد أبصرتنا خلاصك الذي أعدته قدام وجه جميع الشعوب نور إعلان للأمم ومجداً لشعبك إسرائيل" (لو ٢: ٢٩ - ٣٢). وكان

سمعان الشيخ قد "أقبل بالروح إلى الهيكل" (لو ٢: ٢٧) ونطق بهذه الكلمات بوحى من الروح القدس الذي كشف له أن هذا الطفل هو المسيح مخلص العالم. وقال إن عيني قد أبصرتنا خلاص الرب لأنه ابصر الكلمة المتجسد. وإن كان قد أوضح أيضاً أنه هو الخلاص المعد أمام وجه جميع الشعوب. فالخلاص من الناحية الزمنية لم يكن قد إكتمل بعد، ولكنه من ناحية تحقيق الوعد قد بدأ بتجسد الكلمة. والنبوة كما قلنا ترتفع فوق الزمان لأنها بوحى من الروح القدس.

ونلاحظ أن زكريا قد أشار بالروح القدس إلى أهمية تحقيق النبوات التي أوحى بها الروح القدس بقوله: كما تكلم بقم أنبيائه القديسين الذين هم منذ الدهر" (لو ١: ٧٠).

لم تكن النبوات قد قيلت في زمن قريب بل بسدأت منذ آلاف السنين ودونت في الأسفار أى الكتب المقدسة بداية من سفر التكوين إلى سائر أسفار العهد القديم واستغرق كتابتها قرابة ألف وستمئة عام قبل مجيئ السيد المسيح بالجسد.

إن أحد أسباب قوة المسيحية هو إستنادها إلى عديد من الرموز والنبوات الواضحة التي تحققت في مجيئ السيد المسيح والتي ما زالت محفوظة إلى يومنا هذا في أيدي اليهود الذين رفضوا السيد المسيح وناصروه العدا وحكموا عليه بالموت.

### بأحشاء رحمة إلهنا :

أكمل زكريا للكاهن أقواله النبوية الرائعة إلى قوله "بأحشاء رحمة إلهنا التي بها افتقدنا المشرق من العلاء ليضئ على الجالسين في الظلمة وظلال الموت لكي يهدي أقدامنا في طريق السلام" (لو ١: ٧٨، ٧٩).

إن الله قد سبق أن قال لموسى النبي عندما ظهر له في هيئة نار مشتعلة في علفقة في البرية: "إني قد رأيت مذلة شعبي في مصر وسمعت صراخهم من أجل مسخريهم. إني علمت أوجاعهم فزلت لأتقدمهم" (خر ٣: ٧، ٨).

ما أجمل عبارة "بأحشاء رحمة إلهنا التي بها افتقدنا.. إن أحشاء رحمة الرب تعنى رحمته العميقة الناشئة عن محبته الجياشة والقباضة تتحرك نحونا باستمرار. وقد استخدم أيضاً القديس بولس الرسول هذا التعبير بقوله "فإن الله شاهد لى كيف اشتاق إلى جميعكم في أحشاء يسوع المسيح" (فى ١: ٨).

إن الرب يشعر بالآلما ومذلتنا وأوجاعنا.. وقد رأى كيف تمزقت البشرية في مخالب الشيطان القاسى الذى لا يرحم..

وتحركت أحشاء رحمته وزلزل ليخلصنا وبقينا من فم الأسد كما  
 خُص داود النبي إحدى غنمه من فم الأسد والذب، ولازال الرب  
 هو نفسه يرى آلام شعبه ويعمل من أجل راحتهم ونجاتهم.  
 والرب نفسه قال أيضاً من أجل شقاء المساكين وتهدد البائسين  
 الآن أقوم يقول الرب أصنع الخلاص علانية\* (مز ١٢: ٥) مزمو  
 ١١ في الترجمة القبطية.

إن صراخ البشرية قد وصل إلى أذني رب الجنود وقسام الأب  
 السماوي بتجهيز كل شيء من أجل خلاص البشرية، وفي مساء  
 الزمان أرسل ابنه الوحيد مولوداً من امرأة لئال النبي. وفي إعداده  
 للخلاص أعطى وعوداً وعهوداً.. وكان الثالوث القدوس يعمل بكل  
 قوة من أجل إتمام الخلاص. فكل ظهورات الله في العهد القديم هي  
 ظهورات لئال الوحيد قبل التجسد وكل النبوات نطق بها الروح

القدس على فم الأنبياء القديسين الذين هم منذ الدهر. والآب  
 السماوي أرسل ابنه الوحيد لإتمام الفداء وأرسل مواعده بالروح  
 القدس ليوقد الكنيسة لاقتناء الفداء، كما أنه قد دبر مع الابن والروح  
 القدس كل شيء من أجل خلاص البشرية ومنحها المواهب والنعما  
 النازلة من عند أبي الأنوار.

أما في قول زكريا الكاهن "المشرق من العلاء" فإن هذا يذكرنا  
 بقول ملاحى النبي ولكم أيها المعتقون إسمي تشرق شمس البر  
 والشفاء في أجنحتها (ملا ٤: ٢). إن شمس البر هو السيد المسيح  
 الذي فتح ذراعيه مثل جناحين على الصليب من أجل شفائنا من  
 مرض الخطية. وهو الذي أظهر لنا نور الأب بل إنه هو نفسه بهاء  
 مجد الأب، كما أن الروح القدس هو الذي بنير عقولنا وقلوبنا حتى  
 نتعنى ونقول مع المرثم "بنورك يارب نعاين النور" (مز ٣٦: ٩).

## كيفية استعمال وسائل الإعلام

### تيافة الأنبا مرقس

عرفنا أهمية التكنولوجيا والأجهزة الحديثة التي تساعد كثيراً من  
 الخدمة الكنسية، وعرفنا أهمية وسائل الإعلام والاتصال، والأن  
 كيف تستعمل هذه الوسائل:

### أولاً: الكمبيوتر :

لكي تستعمل هذا الجهاز الذي تطور من كمبيوتر يستعمل  
 الكارت المثقوب إلى جهاز ضخم بإمكانات وقدرات كبيرة وتوضع  
 به شريحة تصل إلى أكثر من جيجا بايت GB وبه كاميرا فيديو  
 وفوتوغرافيا وريكوردر وتليفون محمول..

أولاً: إذا أحببت هذا الجهاز وتأكدت أنه مفيد لك ولا يضيع  
 الوقت وإنما يوفر كثير من الوقت، فإبدأ بفتح الجهاز بعد توصيله  
 بالكهرباء. تظهر أمامك بعض الأيقونات أو الحافظات أو الملفات،  
 لنبدأ مثلاً بكتابة جواب:

١ - افتح وورد Word تحدد صفحة ببيضاء، أضغط بالسهم  
 على الملف File، تظهر بنود كثيرة منها New, Open, Save,  
 Save as، تضع السهم على New لتظهر صفحة بيضاء.

٢ - اختر اللغة التي تريد الكتابة بها (وتجد على المسطرة العليا  
 على اليمين هل تبدأ من اليمين، أم اليسار، أم من الوسط).

٣ - اكتب ما تشاء، إذا أردت تكبير الخط سنجده واضحاً على  
 المسطرة العليا.

٤ - وإذا أردت حذف أى كلمة أو حرف عن طريق  
 Backspace, Del.

٥ - وبعد أن تنتهى من الكتابة عليك بحفظه عن طريق Save  
 as وتكتب ما تشاء لحفظه ويمكن عمل حافظة إذا كان له عدد من  
 الملفات.

٦ - لكي يتم الغلق عن طريق Close.

٧ - لكي تفتح الملف مرة أخرى تفتح File ثم Open.



٨ - يمكن عمل جداول كما يمكن استعمال برنامج Excel  
 لعمل الجداول كما يمكن عمل الحسابات بنفس البرنامج مع استخدام  
 الخطوات السابقة في الكتابة وفي الحفظ، كما يمكن الاستعانة  
 ببرنامج Access لعمل برامج بسيطة وسهلة، ويحتاج إلى تعليم  
 ودراسة.

بنفس الطريقة يمكن الاستعانة ببرنامج Power Point لعمل  
 تحريك متنوع للصور أو الصفحات.

### ثانياً : كيف تعمل لنفسك بريداً إلكترونياً E-mail :

سواء من أشهر البرامج مثل mail city, Hotmail, msn, Yahoo.

تدخل على الإنترنت سواء برقم الكنيسة ٧٧٧٢٣٣٠، أو أرقام  
 مشابهة. ثم يكتب [WWW.Yahoo.com](http://WWW.Yahoo.com) أو أى برنامج كما سبق،  
 ثم يختار mail.

يجد صفحة يمكن ملأ البيانات ووضع كلمة مرور Password  
 ويمكن استعمال هذا البريد في إرسال واستقبال رسائل متنوعة  
 متعددة.

يمكن حذف أى نوع غير مرغوب من الرسائل بأوامر نجدها  
 في الصفحة أثناء الاختيار في البنود الموضحة أثناء ملأ البيانات.

يمكن الاشتراك في مجموعات مثل St. mary, Zeitun  
 وهكذا، وفي المجموعة يسهل تبادل الرسائل خاصة أثناء تبادل

دراسة الكتاب المقدس أو أى دراسات أخرى أو القصص أو دروس  
 مدارس الأحد أو الشباب وهكذا.. (للموضوع بقية)

# مثالية المسيح وشخصيته المتكاملة

## الباب ثالث الثالث



(٤٠). كان يعلم، ويفتح أعين العميان، ويقم موتى.. وكان كل من يقابله، ينال منه بركة. فأحبه الجميع.



❖ وكان السيد المسيح يجمع بين العظمة والتواضع.

كان يجمع بين الهيبة والوقار من جهة، والبساطة من جهة أخرى. كانوا في هيئته يدعونه "يا معلم" أو "أيها المعلم الصالح" أو السيد.. البعض كان يستمع إليه وهو جالس عند قدميه، والبعض كان يسجد له.. وكانت له مكانة كبيرة عند الناس، وتوقير واحترام، وشعبية هائلة جداً..

وفي عظمته وقف في نور عظيم، متجلياً على جبل طابور (مز ٩).

ومن جهة التواضع، أخلى ذاته وأخذ شكل العبد (فى ٢: ٧). وأحنى وغسل أرجل تلاميذه (يو ١٣)، وسلك فى بساطة مع الأطفال. وحضر مواعيد العشارين والخطاة. وحينما كانوا يلومونه على ذلك كان يقول "لا يحتاج الأصحاء إلى طبيب بل المرضى.. لأنى لم ات لأدعو أبراراً بل خطاة إلى التوبة" (مت ٩: ١٢، ١٣).



❖ وفى تكامل شخصيته، كان المسيح أيضاً يجمع بين الوداعة والحزم:

كان ودعياً ومتواضع القلب (مت ١١: ٢٩). قيل فى وداعته إنه كان "لا يخاصم ولا يصيح، ولا يسمع أحد فى الشوارع صوته، قصبة مرضوضة لا يقصف، وفنيلة مدخلة لا يطفئ" (مت ١٢: ١٩، ٢٠). كان رقيقاً شفوفاً إلى أبعد حد. وفى رفقته، بكى على اورشليم (لو ١٩: ٤١). وبكى فى طريقه إلى قبر لعازر (يو ١١: ٣٥).

وفى وداعته أيضاً، تحدث مع السامرية دون أن يختش شعورها (يو ٤). وبنفس الوداعة تحدث مع الخاطلة المصبوطة فى ذات الفعل (يو ٨) بكل رفق..

ولكن وداعته لم تمنع حزمه. وهكذا فى حزم وشدة، طرد الباعة من الهيكل، وقلب مواقد الصبازفة. وقال لهم "مكتوب بيئسى بيست الصلاة يدعى، وأنتم جعلتموه مغارة لسصوص" (مت ٢١: ١٣). وبنفس الحزم وبخ الكتبة والفريسيين (من علماء اليهود). وقال لهم "ويل لكم أيها الكتبة والفريسيين المرلاون، لأنكم تغلقون ملكوت السموات قدام الناس. فلا تدخلون أنتم، ولا تدعون الداخلين يدخلون"

أفنتكم يا أخوتى وأبناى جميعاً ببدء عام جديد وبعيد الميلاد سعيد، جعلها الله ليأماً سعيدة عليكم جميعاً، وعلى بلادنا المحبوبة مصر. وعلى العالم أجمع، مصلين أن ينجيه الله من أخطار الزلازل والفيضانات والحروب، وبعيد السلام والبنيان إلى تلك المناطق المنكوبة، وأن يخفف آلام ما بقى من شعوبها، وأن يسطر رحمته على العالم، كإله رحيم ومتحنن.

وإن يعطينا بركة هذا العيد وقايلته فى حياتنا.

❖ ولعله من المناسب أن نتأمل فى شخصية السيد المسيح له المجد، وكيف أنها شخصية مثالية متكاملة فى الفضائل والصفات. فقد كان يتصرف بحكمة سامية، كما قيل فى سفر الجامعة لكل شئ تحت السموات وقت. فكان يقوم بالعمل المناسب فى الوقت المناسب. لا يسلك بونيرة واحدة فى كل حالة، ومع كل أحد. وهكذا كان يعرف متى يشفق ومتى يذنب، ويكون فى تأديبه لطفة.

ويعرف متى يتكلم ومتى يصمت، وتكون فى صمته حكمة وموعظة.

متى ينظر فى حنو، ومتى ينظر فى غضب؟ متى يستخدم القوة، ومتى يستخدم اللين؟ وعموماً كيف يتصرف مع كل نوع من الناس. وهكذا كان الشخصية المتكاملة فى أسلوب عمله، يجمع بين صفات تبدو مختلفة عن بعضها البعض، ولكنها منسجمة فى تناسق عجيب..



❖ كان يجمع بين الخلوة والعمل لأجل الآخرين.

كان يجمع بين حياة التأمل، وحياة العمل. وحياة التأمل كانت له على الجبل. والتجبل فى حياة السيد المسيح له مكانته ووضع، والحديث عنه يلزمه مجال أوسع، ومن أشهر أماكن خلوته، كان جبل الزيتون، وبستان جسيمالى. لذلك ما أقبل عنه فى الإنجيل "مضى كل واحد إلى خاصته. أما يسوع فمضى إلى جبل الزيتون" (يو ٨: ١).

على الجبل كان يسكب محبته للأب السماوى. وفى المدينة كان يقصص بحبته على الناس. وقيل عنه إنه كان يجول يصنع خيراً، ويشفى جميع المستلطف عليهم إبليس" (أع ١٠: ٣٨). كان يعلم فى محاسنهم، ويكرز ببشارة الملكوت، ويشفى كل مرض وكل ضعف فى الشعب (مت ٤: ٢٣).. يقدمون إليه جميع المرضى بأنواع أمراض كثيرة، فكان يضع يديه على كل واحد منهم فيشفيهم" (لو ٤:

(مت ٢٢: ١٣). كما وُح الصدوقين فبالأولاهم تصطلون إذ لا تعرفون الكتب (مت ٢٢: ٢٩).

كما وُح اليهود أكثر من مرة على حرفيتهم في حفظ السبت. وكان يعتمد أن يجري بعض معجزاته في يوم السبت، كما فتح عينى المولود أعمى في يوم السبت (يو ٩). وأقام لعازر من الموت في يوم السبت (يو ١١). وشفى مريض بيت حسداً في يوم السبت. وذلك ليربهم أنه يحل عمل الخير في السبوت (مت ١٢: ٩-١٣). وأحياناً كان يوبخ تلاميذه على أخطائهم، على الرغم من محبته الشديدة لهم.

❖ ❖ ❖

❖ أيضاً كان في تكامل شخصيته، كان يعرف متى يتكلم ومتى يصمت؟

كان إذا تكلم يُفجع، وإذا حاور يُفحم ويهكم، وكثيراً ما كان يتكلم كسليم، وكانوا يبهرون من تعليمه (مت ٧). كان في حديثه كلام منفعة، ووعظ وتعليم. كان أحياناً يتبسط في التعليم، ويلقيه أحياناً في هيئة أمثال. وأحياناً أخرى يتكلم بسطان (مت ٧: ٢٩). ويقدم التعليم كقاعدة ملزمة.. وكثيراً ما كان يصحح المفاهيم القديمة، ويبدأ بعبارة "أما أنا فأقول لكم.." (مت ٥).

وأحياناً كان يصمت فيكون صمته أبلغ من الكلام، وفي صمته حكمة كما كان صامتاً أثناء محاكمته أمام مجمع السنهدريم (مت ٢٦)، وأمام بيلاطس (مت ٢٧).

❖ ❖ ❖

❖ كان أيضاً يعرف متى يمتنع، ومتى يمنع؟

كان في منحه كثير العطاء. ففتح تلاميذه أنواعاً من السلطان والمواهب. ومنح مكانة للطفل وللمرأة، مما لم يكن معروفاً لدى اليهود. وفتح باب الملكوت أمام الكل، وبخاصة للأمم وللسامريين الذين ما كان اليهود يتعاملون معهم (يو ٤: ٩). ومنح شفاء للمرضى. وعفاً للمأسورين من الشياطين، وكذلك عطقاً على الضعفاء والساكين، ومغفرة للخطاة (لو ٧) (يو ٨) (مر ٢). وبركة للكثيرين..

وكما كان يمتنع، كان أحياناً يمنع. مثلما منع الكهنوت عن كهنة اليهود في أيامه، وقال لهم "إن ملكوت الله ينزع منكم، ويعطى لأمة تصنع تماره" (مت ٢١: ٤٣). وكما رفض طلب الكتبة والفريسيين في أن يصنع لهم آية (أي أعجوبة). وقال لهم "جول شيرير وفاسق يطلب آية ولا تعطي له" (مت ١٢: ٣٩).

❖ ❖ ❖

❖ وكما كان المسيح رجل الجماهير، كان كذلك يهتم بالفرد الواحد.

كانت تتبعه الآلاف، وتردحم حوله الجموع والجماهير. وفي معجزة إلباع الجموع من الخمس خبزات، قيل عن الجموع الذين حوله إليهم كانوا خمسة آلاف رجل ما عدا النساء والأولاد (مت ١٤: ٢١). أي نحو ١٢ ألفاً. وفي معجزة شفائه للمفلوج، كان الزحام شديداً حول البيت لدرجة أنهم أنزلوه إليه من السقف (مر ٢: ٤). وفي عظته المشهورة على الجبل، قيل في مقدمتها إنه لما أصر الجموع صعد إلى الجبل (مت ٥: ١).

وعلى الرغم من ازحام الجموع حوله، كان يهتم بالنفس الواحدة. ففي قصة زكا العشار، كان الزحام شديداً جداً، لدرجة أن زكا صعد إلى جميصة لكي يراه، فمن وسط هذا الزحام، قال له السيد "يا زكا، إسرع وانزل، لأنه ينبغي أن أمكث اليوم في بيتك". ولما تكلم اليهود على دخوله إلى بيت رجل خاطئ، قال لهم "اليوم حصل خلاص لهذا البيت إذ هو أيضاً ابن إبراهيم. لأن ابن الإنسان جاء يطلب ويخلص ما قد هلك" (لو ١٩: ١-١٠).

وتركه الجموع ليبحث عن الواحد الضال تكررت في (لو ١٥). وبحثه عن النفس الواحدة، ظاهر في لقائه مع نيقوديموس، ومع المرأة السامرية، ومع مريم ومرثا..

❖ ❖ ❖

❖ وفي الحديث عن الشخصية المتكاملة للسيد المسيح، نذكر بعض أمثلة منها:

❖ جمعه بين العدل والرحمة، يغير تقاض بينهما. فكان رحيماً في عدله، وعادلاً في رحمته. كان عدله مملوءاً برحمة، ورحمته مملوءة عدلاً.

❖ أيضاً اهتمامه بالروح والجسد. فمع اهتمامه الكبير بالروح، لدرجة قوله "الكلام الذى أكلكم به هو روح وخياة" (يو ٦: ٦٣)، كان يهتم جداً بالجسد وشفائه (مت ٩: ١٢).

❖ كان منقفاً في تنفيذ أوامر الشريعة. ولكنه في نفس الوقت، كان يهتم بمفهومها السليم، وبروحانية الوصية وليس مجرد حرفية الوصية.

❖ ❖ ❖

ختاماً، لقد ترك السيد المسيح لنا نموذجاً تسير عليه في تكامل شخصيته، حتى نسلك حسب مثاله.

وفي هذا العيد، نرفع صلواتنا من أجل بلادنا العزيزة، ومن أجل أن يؤيد الرب الرئيس حسلى مبارك بقوة من عنده، ويوفقه في كل جهاده وأسفاره لأجل السلام في الشرق الأوسط، في فلسطين والعراق والسودان وباقي البلاد الشقيقة. وكل عام وجميعكم بخير..

### مسايقه العبد

## ١- أخوة على خلاف

- أجب على الأسئلة الآتية مع ذكر شاهد من الكتاب:
- ١ - من هو الأخ الذى قال "قوم وقتل أخى"؟
  - ٢ - أحد أبناء داود الملك تسبب في قتل أخيه (ليس شقيقه)؟
  - ٣ - على من قال الأخوة: "هَمْ نقتله ونطرحه في أحد الأبار"؟
  - ٤ - من هو الأخ الذى غضب ولم يفرح لرجوع أخيه؟
  - ٥ - أخوان غير شقيقين اتفقا وكل منهما صار أباً لشعب؟
  - ٦ - من النبى الذى وبخ أخاه الأكبر على خطية عظيمة؟
  - ٧ - من قتل أخوته السبعين رجلاً على حجر واحد؟
  - ٨ - من قالت "مصارعات الله صارعت مع أختي"؟

# الشباب والإنترنت «١»

## لنيافة الأنبا موسى

لقد انتشرت شبكة المعلومات الدولية (الإنترنت)، في كل أنحاء العالم، وبدأ الجميع - وبخاصة الشباب - يتعاملون معها، ويقضون وقتاً طويلاً أمامها.

ولاشك أن هذا العدد سيتنامى باستمرار، وبخاصة بعد أن أصبح الكمبيوتر هو لغة العصر، وبعد المشروع المصري الهام كـمبيوتر لكل بيت، بالتسيط المريح.

وهنا تأتي عدة أسئلة:

١ - ما هي الإيجابيات والسلبيات في هذه الشبكة؟

٢ - كيف أميز بين الإيجابيات (الاستفيد منها)، والسلبيات (لأنحاشي تأثيرها)؟

٣ - كيف أفض اختيارى للإيجابيات، رغم إجراءات السلبيات الطاغية والمتجددة والضاغطة؟

٤ - ما دور مسيح القيامة.. المسيح الحي.. في مساعدتى في ذلك؟

٥ - كيف أقتنى مسيح القيامة، ليسندنى في هذا الميدان اليومي الهام؟

**أولاً، الإنترنت.. مالها وما عليها؟**  
لاشك أن شبكة الإنترنت مليئة بالإيجابيات، ولكنها - في الوقت نفسه - تحمل إلينا الكثير من السلبيات.

وقد أثرت أن أسأل شباب المرحلة الثانوية في أحد مؤتمرات الشباب بالولايات المتحدة هذا السؤال، لأتعرف على رأيهم في ذلك.. فقالوا إن الإنترنت إيجابيات وسلبيات، لخصوصها كما يلي:

## أولاً، إيجابيات الإنترنت:

- ١ - تشارك كمية هائلة من المعلومات.
- ٢ - انتشار كلمة الله.
- ٣ - التعرف على مفردات المسيحية والأرثوذكسية.
- ٤ - التواصل اليومي بين الناس.
- ٥ - حجرات الدرس العامة.
- ٦ - كافة نشاطات الإنترنت الإلكترونية.
- ٧ - التلفزيون التفاعلي.

## ثانياً، سلبيات الإنترنت:

- ١ - الأفلام المخلة بالأداب.
- ٢ - الإدمان الكومبيوترى.



٣ - متاعب فى الإبصار.

٤ - متاعب صحية.

٥ - متاعب إجتماعية.

٦ - للمعلومات المضادة.

٧ - الإستخدام الخاطى.

فلنتحدث عن ذلك بشئ من التفصيل ثم

نسال: كيف نتعامل مع الإنترنت؟

## أولاً، إيجابيات الإنترنت:

١ - تدفق كمية هائلة من المعلومات فى كافة فروع المعرفة: العلم والأدب والفن والثقافة والأثار.. بحيث لا يحتاج الإنسان إلى شراء كتب وموسوعات، بل يجد كل شئ أمامه، ومن خلال ماكينة البحث Search Engine يصل إلى أدق معلومة فى أى موضوع، وخلال دقائق قليلة.

٢ - انتشار كلمة الله، الإنجيل المقدس، إلى كل أنحاء العالم، بدون أى عشاء أو طباعه أو شحن، وما يتكلفه ذلك من أموال طائلة، ومجهودات هائلة. لقد أصبح من الممكن الآن لمن يريد الإطلاع على أية آية، فى أى موضوع، وأى سفر من الكتاب المقدس، أن يجد ذلك متاحاً، ويمكن أن يحمل الكمبيوتر الشخصى، أو C.D. بسط، ليجد عدة ترجمات للكتاب المقدس، مع تفسيرات لكل كلمة فيه.

٣ - التعرف على مفردات المسيحية والأرثوذكسية يمكن من خلال هذه الشبكة. وبالطبع سيجد الباحث العديد من الدراسات حول الكتاب المقدس، والإيمان المسيحى، والعقيدة الأرثوذكسية، من مصادر متنوعة، فكل كنيسة لها الآن مواقعها المتعددة على الإنترنت، تحكى آراءها، وتعبّر عن فكرها، وتعلن عن نشاطاتها، من خلال هذه الشبكة الدولية.

٤ - التواصل اليومي بين الناس صار ممكناً من خلال هذه الشبكة، ومن خلال قائمة البريد الإلكتروني التى يمكن أن تضم

الآلاف من أبناء كنيسة واحدة، ويستطيع كل خادم أن يتواصل مع مخدوميه، من خلال رسالة يومية بالبريد الإلكتروني، وهذا ما نراه حالياً بين الشباب، الأمر الذى يمكن أن يكون بمثابة إفتقاد يومي، وتغذية وتعزية روحية، بكلمة الله أو بالقول القديسين..

## ٥ - حجرات الدرس العامة Paltalk

التي تستخدمها بعض الكنائس للتواصل مع أبنائها فى كل عام.. وكما كنت سعيداً حين أخبرنى الشباب فى أستراليا أنهم يستمعون إلى حجرة درشة كنيسةنا فى زويفلة وغيرها: القداسات والعظات والأحان وغير ذلك. إنها وسيلة تعليمية ممتازة، تشبع أحياءنا فى كل العالم، ويمكن أن يستمع إليها كل البشر من مختلف اللغات والجنسيات، فيتعرفوا على كنيسةنا ومسيحيتنا الأرثوذكسية الثبوية فى العدد المقبل إن شاء الله.

## عزاء

يعز علينا انتقال الأرخن للفاضل:



## الأستاذ عادل عازر بسطوروس

الذى كان عضواً فى المجلس العلمى السكندري لدورات عديدة.

وهو من مشاهير المحامين بالإسكندرية تخرج من كلية الحقوق سنة ١٩٤٤.

تتبع يوم الأحد ٢٠٠٥/١/٩ عن عصر يناهز ٨٠ عاماً ونصف.

وشيعت جنازته من الكنيسة المرقسية الكبرى بالإسكندرية، بحضور نيافة الأنبا باخوميوس مطران البحيرة، والقمص شاربوم الباخومى وكيل البطريركية مندوباً عن قداسة البابا، ولفيف من الأباء للكنيسة.

ليباحاً لروح الطاهرة فى فردوس النعيم وعزاة لأسرته الكريمة وجميع محبيه.

# الهوس الأول

## لثيافة الأنبا رافائيل



فقال موسى للشعب: لا تخافوا، فقلوا وانظروا خلاص الرب الذي يصنعه لكم اليوم. فإنه كما رأيتم المصريين اليوم، لا تعودون ترونهم أيضا إلى الأبد. الرب يقاتل عنكم وأنتم تصمتون\* (خر ١٤: ١٣-١٤).

إنه خلاص الرب الذي صنعه مع شعبه.. رمزا وتمهيدا للخلاص الحقيقي، الذي أتمه رب المجد على الصليب المجيد...

كانت المعجزة باهرة جدا.. من مثلك بين الآلهة يارب؟ من مثلك معتزا في القداسة، مخوفا بالتساويح، صانعا عجائب؟ تمد يمينك فثبتت يمينهم الأرض\* (خر ١٥: ١١-١٢). من يصنق أن البحر ينشق نصفين، ويعبر شعب الله على اليابسة في وسط البحر.. والماء سورا لهم عن يمينهم وعن يسارهم\* (خر ١٤: ٢٩).

كانت هذه المعجزة العظيمة هي مركز التاريخ لكنيسة العهد القديم، وكان يتقنى بها الأنبياء في كل الأحقاب..

+ فهذا نعميا القديس يصلي مستخفا الله قائلا: ورأيت ذلك أبائنا في مصر.. وقلقت اليوم أمامهم، وعبروا في وسط البحر على اليابسة، وطرحت مطاردتهم في الأعماق كحجر في مياه قوية. وهديتهم بعمود سحب نهارا، وبعمود نار ليلا لتنضئ لهم في الطريق التي يسرون فيها\* (تج ٩: ٩، ١١، ١٢).

+ وينغنى كذلك بها أسلاف في مزمور: أقدم آباتهم صنع أعجوبة في أرض مصر، بلاد صنوعن. شق البحر فعبرهم، ونصب المياه كغدا. وهداهم بالسحاب نهارا، والليل كنه بنور نار\* (مز ٧٨: ١٢-١٤).

+ ويزنل مرثم إسرائيل الخلو قائلا: وانتهر بحر صوف فيبس، وسيرهم في اللجج كالبرية. وخلصهم من يد المنقبض، وفداهم من يد العدو. وغطت المياه مضايقيهم. واحد منهم لم يبق\* (مز ١٠٦: ٩-١١).

+ وكذلك ناحوم النبي في يومته: الرب في الزوبعة، وفي العاصف طريقه، والسحاب غبار رجله، ينتهر البحر فينشفه ويجفف جميع الأنهار\* (نا ٣: ٤).

+ وفي مزمور آخر يقول المرنم: هلتم انظروا أعمال الله. فقله المرهب تحو يتي آدم! حول البحر إلى يمين، وفي النهار عبروا بالرجل. هناك فرحتا به\* (مز ٦٦: ٥-٦). أنت شققت البحر بقوتك\* (مز ٧٤: ١٣). البحر رأه قهرب. الأردن رجع إلى خلف\* (مز ١١٤: ٣).

+ ولم يغت النبي الإنجيلي إنسعاء الفصيح في الأنبياء أن يذكر هذه المعجزة في تسابيحهم.. أين الذي أصعدهم من البحر مع راعي غنمه؟ أين الذي جعل في وسطهم روح قدسه، الذي سير ليمين موسى ذراع مجده، الذي شق المياه قدامهم ليصنع لنفسه اسما أبديا، الذي سيرهم في اللجج، كفرس في البرية فلم يعثروا؟ كبهائم تنزل إلى وطاء، روح الرب أراحهم. هكذا قادت شعبك لتصنع لنفسك اسم مجد\* (إش ٦٣: ١١-١٤).

+ بل أن موسى نفسه رئيس الأنبياء كان يذكر الله بهذه الأعجوبة ليستجلب رضاه وحنانه.. فقل موسى للشرب: فيسمع المصريون الذين أصعدت بقوتك هذا الشعب من وسطهم... الذين أنت يارب قد ظهرت لهم عيناً لعين، وسحابتك واقفة عليهم، وأنت سائر أمامهم بعمود سحب نهارا وبعمود نار ليلا\* (عد ١٤: ١٣-١٤).

وبالإجمال.. كان عبور الشعب في البحر الأحمر هو مركز تاريخهم وموضوع تسبيحهم. ولكن هذا الخلاص العظيم الذي تغنى به الآباء والأنبياء.. لم يكن شيئا بالمقارنة بما صنعه ربنا يسوع المسيح معنا.. بل كان مجرد رمز وإشارة للعبور الحقيقي الذي نعمه لنا إله المجد. ففرعون الحقيقي هو الشيطان، والسحل

الذي دافعه الشعب في مصر هو إشارة لإستعباد الشيطان للبشر، وإذلالهم في الخطية والنجاسات.. وموسى هو رمز للرب يسوع الذي حررنا من عبودية الشيطان.. وخراف للفصح كان رمزا لصليب الرب يسوع، والاحتفاء داخل البيت المعموس بالندم هو إشارة إلى الاحتفاء بالكنيسة التي تؤمن بفاعلية وقيمة دم الرب يسوع للخلاص لكل من يؤمن.. والأكل من الخروف داخل البيت يرمز إلى الأكل من جسد الرب ونعمه داخل الكنيسة المقدسة..

أما عبور البحر فقد شرحه معلمنا بولس الرسول بنفسه على أنه رمز للمعمودية.. فلبتني لست أريد أيها الإخوة أن تجهلوا أن آباءنا جميعهم كانوا تحت السحابة، وجميعهم اجتازوا في البحر، وجميعهم اعتمدوا لموسى في السحابة وفي البحر\* (١ كو ١٠: ١-٢).

وعندما خرجوا من البحر صاروا أحرارا وشعبا لله كمتلما يكون لنا عند خروجنا من المعمودية المقدسة.. نصير أبناء لله، ونأخذ الطيعة الجديدة والعضوية في جسد المسيح.. وكما أن عبور البحر الأحمر يمثل لحظة حاسمة في تاريخ كنيسة العهد القديم، وحد فاصل بين زمانين، كذلك تكون المعمودية بالنسبة لنا.

من أجل هذا استعارت الكنيسة تسبحة موسى هذه.. لتكون أول تسابيحها (الهوس الأول).. باعتبار أن المعمودية هي بداية فصتنا مع المسيح.

والأعجب من هذا أن القديس يوحنا الرائي قد أخبرنا أن الغالبين في السماء كانوا واقفين على البحر الزجاجي، معهم فيثارات الله، وهم يرتلون ترنيمة موسى عبد الله، وترنيمة الخروف قائلين: عظيمة وعجيبة هي أعمالك أيها الرب الإله القادر على كل شيء! عادلة وحق هي طرقك يا ملك القديسين! من لا يخافك يارب ويوجد اسمك؟ لأنك وحدك قدوس، لأن جميع الأمم سيأتون ويسجدون أمامك، لأن أحكامك قد أظهرت\* (رو ١٥: ٢-٤).

إننا الآن نصلي نفس التسبحة التي رثلت بها الكنيسة في العهد القديم، وسنرتل بها أيضا في السماء مع جماعة القديسين.



# تكنولوجيا المعلومات

تثافة الأنبا إرميا

## أنواع الكمبيوترات : (Computer Types)

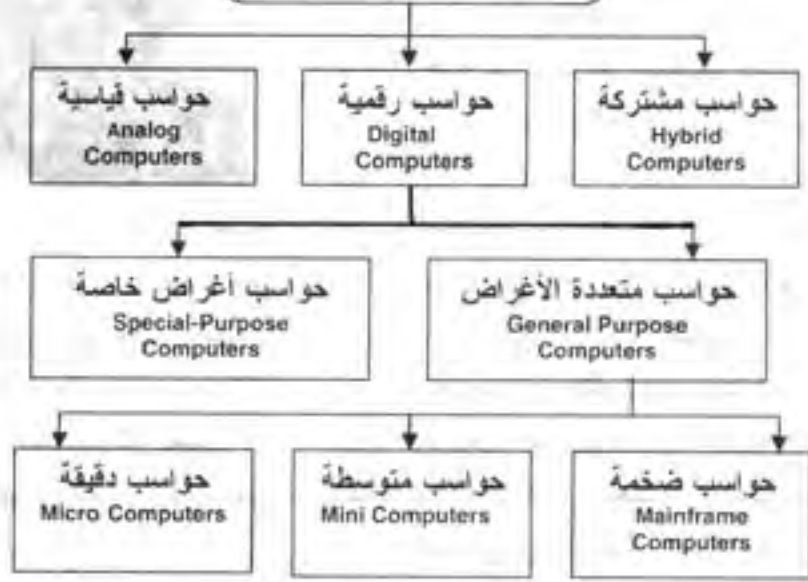

### وحدة المنطق LOGIC UNIT :

وتختص هذه الوحدة بعمليات منطقية مثل المقارنة بين الأعداد ومقارنة الحروف وتحديد الأولويات.

### وحدة التحكم CONTROL UNIT :

تقوم بعمليات التحكم والتوقيت لتدفق البيانات وكذلك التحكم في الوحدات والمكونات الأخرى للحاسب.

### المسجلات السريعة HIGH SPEED REGISTERS

وهي بمثابة ذاكرة مؤقتة لحفظ البيانات أثناء إجراء العمليات الحسابية أو المنطقية التي تقوم بها وحدة المعالجة المركزية .

### من حيث الاستخدام :

#### ١ - الحاسبات التطبيقية ANALOG COMPUTERS :

ويطلق عليها أيضا الحاسبات القياسية وهذا النوع من الحاسبات يقتصر استخدامه على وظيفة معينة كأن يستخدم في الأجهزة الطبية مثلا لقياس ضغط الدم، أو رسم القلب.... الخ .

#### ٢ - الحاسبات الرقمية DIGITAL COMPUTERS :

وهذا النوع من الحاسبات هو ما نعرفه، وهو ما يُستخدم في حياتنا العامة والعملية، ويتسم بعمومية وتنوع أغراض استخدامه وقدرته على أداء وظائف ونشاطات كثيرة في المجالات العلمية والتجارية وغيرها من المجالات .

### المكونات الشبئية للكمبيوتر :

وحدة المعالجة المركزية CPU (Central Processing Unit) :  
تعتبر هذه الوحدة الرئيسية بمثابة المخ والعقل المدير للحاسبات الآلية، وهي المسؤولة عن إجراء كافة العمليات الحسابية والمنطقية والتحكم في الوحدات الأخرى من حيث إرسال أو استقبال البيانات منها وإليها وبصفة عامة تنقسم هذه الوحدة إلى أربعة وحدات فرعية، هي :

١ - وحدة الحساب ARITHMETIC UNIT .

٢ - وحدة المنطق LOGIC UNIT .

٣ - وحدة التحكم CONTROL UNIT .

٤ - المسجلات السريعة HIGH SPEED REGISTERS

### وحدة الحساب ARITHMETIC

هي المسؤولة عن إجراء كافة العمليات الحسابية في صورتها البدائية الثنائية، وذلك بتحويل أي عملية حسابية إلى عملية جمع



Processor



Processor





## ١٢ - الراهب يسطس الأنطوني :

(١٩٧٦/١٢/١٧ - ١٩٤١/١١/١٧)

ولد في نحو عام ١٩١٠ بقرية زرابي دير المحرق - محافظة أسيوط باسم نجيب شحات، ولأن والده كان يعمل تزيياً (خياطاً) فقد تعلم هذه المهنة من والده وساعده فيها.

في طفولته تعلم قراءة العربية والقبطية، ولهذا فقد أختير ليكون قارئاً في الكنيسة ومن هنا كانت مواظبته على حضور القداسات، كما كان أيضاً ذو صوت شجي روحاني فسلك في طريق الخدمة الشماسية بأمانة واستقامة.

نحو عام ١٩٣٩ بدأت نفسه تشتاق إلى الحياة الرهبانية المالانكية، فاتجه نحو دير الأنبا بولا أول السواح، ثم في عام ١٩٤١ ذهب إلى دير القديس الأنبا أنطونيوس بدير الرهبان، وبعد فترة من الاختبار سيم راهباً في ١٧ نوفمبر ١٩٤١ بيد نيافة الأنبا ثاوفيلس مطران القنس الأسبق، ونيافة الأنبا أبرام مطران الجيزة الأسبق، وترهب معه في نفس اليوم القمص بسخيرون الأنطوني - الذي صار فيما بعد رئيساً للدير - والقمص بطرس البياضي الذي كان من شيوخ البرية، وأخذ اسم "يسطس".

في بدء حياته الرهبانية، عنثماً كانت تحاربه الأفكار الشريرة، كان يظل ساهراً مصلياً الصلاة الربانية مرات عديدة بصوت مرتفع، ولم يكن يكف عن ذلك حتى نهرب الأفكار، حتى لو استمر على هذا الحال ساعات طوال. كانت محبته للكنيسة قوية جداً، ففي الليل كان يركع مصلياً أمامها، وعندما كان يثق جرس التسبحة في منتصف الليل كان الراهب يسطس أول الداخلين ووجهه بتلاًلاً فرحاً وهو يقوم بإضاءة قناديل الكنيسة مردداً قول المزمور: "بنورك يارب نعابن النور" (مز ٣٦: ٩).

لاحظ الآباء الرهبان نبوغه في قراءة الإنجيل باللغة القبطية تلك اللغة التي كان قد أتقنها قبل إنخراطه في الحياة الرهبانية، كما كان شغوفاً بمطالعة سيرة الأنبا أنطونيوس أب الرهبان ولم يقرأ من الكتب الأخرى سوى كتب الميامر وبطالعتها في مكتبة الدير.

عاش هذا الأب فقيراً جداً في مأكله، فلم يأكل طوال فترة رهبنته اللحم مطلقاً، وكان عندما يذهب ليأخذ نصيبه من الطعام (الذي يقال له [المرس]) وهي كلمة مستخدمة في الأديرة بين الآباء الرهبان وتعني النصيب وهي كلمة يونانية في الأصل) كان يقصد أن يذهب متأخراً ويأخذ القليل منه ويقدمه للعمال العاملين بالدير، وكثيراً ما كان يتناول طعامه تحت شجرة كأقفر الناس.

عاش متجرداً في حياته فكانت قلايته خالية تماماً من كل شيء ما خلا الأبصلمودية السنوية (كتاب التسبحة الكنسية) وأيضاً الأبصلمودية الخاصة بشهر كيهك (التي يطلق عليها الأبصلمودية الكيهكية).

حدث أن أنتهره مرة أحد الرهبان - ليخبره - وطلب منه أن

يترك المكان الذي كان يقف فيه إلى مكان آخر، فقال له في هدوء : (حاضر) ولم يزد عن هذه الكلمة!! وترك المكان.

وما هي إلا لحظات حتى حضر راهب آخر، وطلب منه أن يغادر المكان، فتركه في الحال دون أن ينطق بكلمة واحدة ودون أن يحزن لهذه الإهانات المتوالية، إذا كان فعلاً قد عاش حياة أمانة الجسد والاتضاع الحقيقي.

في إحدى المرات ذهب القمص بيشوي كامل - كاهن كنيسة مارجرس باسيورتج بالإسكندرية المبارك بالحقيقة - لزيارة دير الأنبا أنطونيوس وتعجب من نقش الأب يسطس الأنطوني، ولشغف عليه إذ وجد ملابسه غاية في السلاطة وحذاءه عبارة عن سيور صنعه هو بنفسه من جلود الحيوانات التي تذيب في الدير، ففكر القمص بيشوي أن يعطيه حذاء خفيف مصنوع من القطن يرتديه الكهنة والشماسة داخل الهيكل (يطلق عليه إسم تليك)، ولأنه كان يعرف أن الأب يسطس يرفض كل شيء فقد فكر أن يعطيه له عند مغادرته للدير ولا تكون عنده فرصة للاعتذار.

وفعلاً عند مغادرته الدير قام قنص القمص بيشوي كامل بوضع هذا "تليك" داخل لفافة صغيرة وتركها له. وعندما فتحها وعرف ما فيها قام على الفور وأعادها للقمص بيشوي من شباك الميكروبان الذي كان يستقله قائلاً له: "مشكر ... مشكر".

في ١٧ ديسمبر ١٩٧٦ (الموافق ٨ كيهك ١٩٦٣ش) مرض ليضع ساعات فقط، ووجده أحد الآباء الرهبان نائماً على الأرض أمام قصر الدير، فحمله إلى حجرة من حجرات الدير وكانت نرجة حرارته مرتفعة، وما هي إلا لحظات حتى انطلقت نفسه بسلام إلى موضع الراحة سكن الله مع القديسين وأقيمت الصلاة على جثمانه المبارك في كنيسة الأنبا أنطونيوس الأثرية بالدير.

### نياحة سيدة فاضلة

رقدت في الرب يوم السبت ٢٠٠٥/١/١

### السيدة جانيت ميخائيل بسالي

زوجة القمص يوحنا إسكندر كاهن كنيسة مارجرس بهليوبوليس، وخالة نيافة الأنبا مكسيموس أسقف بنها، وشيعت الجنائز يوم السبت ١/١ من كنيسة مارجرس بحضور أصحاب النيافة الأنبا رويس (مندوباً عن قداية البابا)، والأنبا مكسيموس، والأنبا رافائيل، ولغيف من الآباء الكهنة. نطلب من السرب نياحاً لروحها الطاهرة وعزاء لأسرتها العزيزة.

# تحفة لقداسة البابا شنودة الثالث بمناسبة عيدى الميلاد والغطاس المجيدى

**هيئة أوقاف الأقباط الأرثوذكس**  
المطارنة والأساقفة والأراخنة وأعضاء  
الهيئة والعاملين بها ونظار الأوقاف  
يرفعون أسمى آيات التهاني لقداسة:  
**البابا المعظم الأنبا شنودة الثالث**  
بمناسبة عيدى الميلاد والغطاس المجيدى

**إبشارشية مغاغة والعدوة**  
**الأنبا أغاثون أسقف الإيبشارشية**  
والقمص برنابا اسحق وكيل المطرانية  
والآباء الكهنة واللجان الكنسية والخدام  
والخادمت وكل الشعب يتقدمون بالتهنئة  
القلبية لصاحب القداسة والغبطة:  
**البابا شنودة الثالث**  
بمناسبة عيد الميلاد المجيد طالبين  
لقداسته من الرب وافر الصحة والعمر  
الطويل وأزمنة سلمية مجيدة.

**كنيسة العذراء بشيكاغو**  
كاهن الكنيسة ومجلس شمامستها  
وخدامها وشعبها يهنئون أباهم الطوباوى  
صاحب القداسة والغبطة:  
**البابا المعظم الأنبا شنودة الثالث**  
ببداية العام الجديد وعيدى الميلاد  
والغطاس المجيدى سائلين الرب أن  
يمتعه بالصحة والعافية وأن يحفظ  
قداسته راعياً ومعلماً وقائداً عظيماً  
لشعبه وأن يديم رئاستكم للكهنوت  
وللكنيسة سنين كثيرة وأزمنة سالمة  
مديدة وإلى منتهى الأعوام يا لسان  
الذهب.

**كهنة وشمامسة وشعوب**  
**كنائس جنوب غرب أونتاريو بكندا**  
يهنئون من أعماق قلوبهم أبيهم قداسة:  
**البابا المعظم الأنبا شنودة الثالث**  
بمناسبة عيد الميلاد المجيد طالبين  
لقداسته من الرب الأزمنة السلمية  
الهادئة المديدة مع وافر الصحة.  
كنيسة مارمرقس - تورنتو  
ك. العذراء والأنبا أثناسيوس ميسيوجا  
ك. العذراء مريم - كتنر  
ك. تى أجيا ماريا والقديسة دميانة أتوبيكو  
ك. مارجرس والأنبا رويس تورنتو  
ك. مارمينا - هاميلتون  
ك. الملك والأنبا تكلا هيمانوت برامبتون  
ك. العذراء والأنبا إبرام - أجاكس  
ك. مارجرس والقديس مرقوريوس  
سانت كاترين  
ك. الأنبا بولا - لندن  
ك. الأنبا بيشوى - يورك ريجون  
ك. العذراء والأنبا موسى الأسود وندسور  
ك. ماريوسف - ريتشموندهيل

**البابا المعظم الأنبا شنودة الثالث**  
كنيسة العذراء والأنبا أنطونيوس  
بمواكى تهنئ قداستكم بعيد الميلاد  
المجيد طالبين بركة صلواتكم المقبولة  
عنا.

**أسرة مثلث الرحمات**  
**نيافة الأنبا يوانس**  
**أسقف الغربية**  
يتقدمون بخالص التهنئة لأبيهم وحببيهم  
وراعيهم صاحب القداسة:  
**البابا المعظم الأنبا شنودة الثالث**  
بمناسبة بدء العام الميلادى الجديد  
وعيدى الميلاد والغطاس المجيدى  
طالبين له ملء الصحة والعمر المديد

**فيكتور يونان نخلة**  
**وأسرة مكتبة المحبة بشبرا**  
يهنئون قداسة البابا المعظم :  
**الأنبا شنودة الثالث**  
بمناسبة عيدى الميلاد والغطاس طالبين  
من الله أن يحفظ حياة قداسته سنين  
عديدة وأزمنة سلمية مديدة. وأن يحفظ  
بلادنا مصر الحبيبة وقائدها الرئيس :  
**محمد حسنى مبارك**



**كنيسة العذراء وماريوحنا الحبيب**  
**سان ريمون بشمال كاليفورنيا**  
**القس يوحنا راغب**  
والشمامسة والخدام والخادمت وكل  
شعب الكنيسة يقدمون أرق التهاني  
لراعيهم وأبيهم الروحى صاحب القداسة  
**البابا المعظم الأنبا شنودة الثالث**  
بمناسبة عيدى الميلاد والغطاس  
المجيدى الرب قادر أن يحفظ لنا حياتكم  
ويديم رئاستكم للكنيسة سنين طويلة  
وأزمنة سالمة مديدة.

**كنيسة مارجرس فاتكوفر - كندا**  
**القس بيسنتى عبد المسيح**  
ومجلس وشمامسة وشعب الكنيسة  
يقدمون الشكر لإلهنا الصالح لأجل  
سلامة حضرة صاحب القداسة:  
**البابا شنودة الثالث**  
ويهنئون الكرازة كلها بعودته لمقر  
كرسيه وسط أولاده مفرحاً قلب الكنيسة  
كلها بأعياد وأعياد

**"فى طريق أحكامك يارب أنتظرناك إلى**  
**اسمك وإلى ذكرك شهوة النفس"**  
(ش: ٢٦: ٨).

**صاحب القداسة والغبطة**  
**البابا المعظم الأنبا شنودة الثالث**  
أبناء قداستكم بكنيسة مارمرقس  
بالبرازيل يرفعون أسمى باقات التهاني  
بعيد الميلاد المجيد وبالعام الجديد  
ضارعين إلى الرب أن يحفظ قداستكم  
زخراً للعالم أجمع وكل عام وقداستكم  
وكنيستنا محفوظة بملك السلام.  
ابن قداستكم القمص أغاثون الأنبا بولا

**كنيسة مارجرس بمنشية الصدر**  
الكهنة وأعضاء لجنة الكنيسة وخدام  
وخدامات التربية الكنسية والشمامسة  
وسائر أفراد الشعب يتقدمون لأبيهم  
وحببيهم وراعيهم صاحب القداسة :  
**البابا المعظم الأنبا شنودة الثالث**  
بالتهنئة بمناسبة عيدى الميلاد والغطاس  
المجيدى طالبين من الله أن يحفظ حياته  
لسنين كثيرة وأزمنة سالمة هادئة مديدة.

**كنيسة مارمرقس تروى متشجان**  
الكهنة والشعب والخدام والخادمت  
والشمامسة يهنئون قداسة البابا المعظم:  
**الأنبا شنودة الثالث**  
بعيد الميلاد المجيد طالبين لقداسته دوام  
الصحة وأزمنة سالمة مديدة.

نورى يا كنيسة المسيح للبابا شنوده  
الصريح قومى واهتفى للمسيح فى عيد  
ميلاده المجيد شعب كنيسة السيدة  
العذراء بسكرامنتو بأمرىكا يهنئون  
قداسة البابا المعظم :

**الأنبا شنودة الثالث**  
بعيد الميلاد المجيد جعله الرب عيداً  
مملوءً بالسلام والتسابيح إلى منتهى  
الأعوام. ابنكم القس بيشوى وليم

**القمص اشعيا البراموسى**  
والتجمعات القبطية بأسبانيا يهنئون:  
**قداسة البابا شنودة الثالث**  
ببطريك الكرازة المرقسية بعيد الميلاد  
المجيد ويرجون لقداسته الكثير من  
الأعياد ودوام الصحة والعافية

**الكلية الإكليريكية بالقاهرة**  
الأستاذة والمشرف الروحى وطلبة  
القسم النهارى والإداريون وجميع  
العاملين فيها يهنئون قداسة البابا المعظم  
**الأنبا شنودة الثالث**  
بعيدى الميلاد والغطاس المجيدى آدم  
الله حياة قداسته سنين عديدة وأزمنة  
سلمية مديدة.

**القمص ميخائيل إدوارد ميخائيل**  
**والقس مرقس غالى**  
ولجنة وخدام وخدامات وشمامسة وشعب  
كنيسة مارمرقس بكليفلاند وكنيسة  
مارجرس بتوليدوا بولاية أوهايو  
يهنئون صاحب القداسة والغبطة :  
**البابا المعظم الأنبا شنودة الثالث**  
بعيدى الميلاد والغطاس المجيدى  
مصلين أن يديم لنا الرب قداسته سنين  
عديدة وأزمنة سلمية مجيدة ومعلنين  
وقوفنا خلف قداسته من كل قلوبنا من  
أجل كنيستنا المجيدة فى مصر.

**كنيسة العذراء ومارمرقس**  
**باريس - فرنسا**  
**القمص جرجس لوقا**  
ومجلس وشمامسة وخدام وخدامات وكل  
شعب الكنيسة يهنئون أبيهم الروحى:  
**البابا شنودة الثالث**

بعيد الميلاد المجيد أعاده الله على  
قداسته وهو بكامل الصحة وأن يحفظ  
حياته ويديم رئاسته وأبوته سنين عديدة  
وأزمنة سالمة هادئة مديدة.

**كنيسة العذراء والشهيد مارمينا**  
**برود أيلاند - أمريكا**  
القمص مرقس جرجس وشعب ولجنة  
وشمامسة الكنيسة والتربية الكنسية  
ولجنة السيدات وكافة الأنشطة يهنئون  
من عمق القلب أباهم الطوباوى قداسة:  
**البابا شنودة الثالث**

بعيدى الميلاد والغطاس المجيدى الرب  
يحفظ حياتكم الغالية سنين كثيرة وأزمنة  
سالمة هادئة مديدة.

**القمص بيشوى ديمترى**  
والقس ميخائيل طوبيا والقس أنطونيوس  
طانيوس ومجلس شمامسة وشمامسة  
والخدام والخادمت وكافة الأنشطة وكل  
الشعب بكنيسة العذراء بايست  
برونزويك بأمرىكا يهنئون من الأعماق  
قداسة البابا المعظم :

**الأنبا شنودة الثالث**  
بعيد رأس السنة الجديد وعيد الميلاد  
المجيد آدم الله حياة قداسته أباً وراعياً  
لسنين عديدة وأزمنة سالمة هادئة مديدة  
وإلى منتهى الأعوام.



# تمنئة وشكر لقداسة البابا من دير الشهيد العظيم مارمينا بمريوط



والآباء الرهبان الجدد لدير آفانانا:

الراهب بافلى والراهب باخوم والراهب مكارى والراهب مرقس  
والراهب بيشوى والراهب يوانس والراهب إيساك  
ونهنى بنعمة الكهنوت: الراهب القس بافلى آفانيى  
من كل القلب نتمنى كل الازدهار لدير القديس أبو فانا بصلوات القداسة  
البابا شنوده الثالث  
وشريكه فى الخدمة الرسولية أبينا الأسقف المكرم:  
نيافة الأنبا ديمتريوس

مطرانىة ملوى وأنصنا والأشمونين  
ودير القديس العظيم أبوفانا المتوحد  
الأنبا ديمتريوس

ومجمع دير أبوفانا ومجمع كهنة الإيبارشية والشمامسة والمجلس الملى الفرعى  
والمكرسون والمكرسات والخدام والخدامات وجميع شعب الإيبارشية ومحبو دير  
القديس أبوفانا يتقدمون إلى حضرة صاحب القداسة والغبطة:

البابا المعظم الأنبا شنوده الثالث

أب الرهبان القرن العشرين والحادى والعشرين بجزيل الشكر على عظيم محبة  
قداسته بالاعتراف بعودة الحياة الرهبانية للدير وتفضل قداسته بتغيير شكل الدفعة  
الأولى من رهبان دير أبوفانا على اسم شفيع الدير القديس العظيم أبوفانا المتوحد:  
الراهب أنطونى آفانيى والراهب شنوده آفانيى والراهب فينى  
آفانيى والراهب مينا آفانيى والراهب كيرلس آفانيى  
وسيامة الدفعة الثانية من رهبان الدير وهم:

الراهب بافلى والراهب باخوم والراهب مكارى والراهب مرقس  
والراهب بيشوى والراهب يوانس والراهب إيساك  
والباس زى طالبى الرهينة لإثنين من الشباب المقيم بالدير وهما:

الأخ مكسيموس والأخ دومادىوس

وكذلك بسيامة: الراهب بافلى أفا فينى كاهنا للدير

كما يكررون الشكر للآباء المطارنة والأساقفة أعضاء المجمع المقدس على  
اعترافهم بعودة الحياة الرهبانية لدير القديس أبوفانا واشترآك نيافتهم مع قداسة البابا  
فى هذه السيامات المباركة.

كما يهنئون الحبر الجليل نيافة الأنبا كيرلس آفامينا

أسقف ورئيس دير مارمينا بمريوط ومجمع رهبان الدير بتدشين كاتدرانية الدير:  
بيد قداسة البابا شنوده الثالث

وسيامة الرهبان الجدد للدير وهم:

الراهب ارميا والراهب دانيال والراهب بموا والراهب بستفروس  
وسيامة الكهنة الجدد للدير وهم:

القس سراييون والقس تداوس والقس برصنوفىوس  
والقس أبيفانيوس والقس أنطونيوس والقس مكارىوس

والباس الإسكيم الكبير للراهب زوسيمآ آفامينا

الرب يحفظ حياة قداسته سنين كثيرة وأزمنة هادئة مديدة لبنيان الكنيسة وتعمير  
الأديرة وأبأ ومعلمأ وراعيا لشعب المسيح بالكرآزة المرقسية فى مصر والمهجر

عظم الرب الصنيع معنا فصرنا فرحين

هذا هو اليوم الذى صنعه الرب فلنفرح ونبتهج فيه

الأنبا كيرلس آفامينا

ومجمع رهبان دير القديس العظيم مارمينا العجايبى بمريوط بكل مشاعر الفرح  
والحب ومن أعماق قلوبنا نقدم أسمى آيات الشكر لصاحب القداسة:

البابا المعظم الأنبا شنوده الثالث

أدام الله حياة قداسته إذ فى يوم تاريخى للكنيسة والدير ووسط مشاعر الفرح الذى  
ملأ الجميع قام قداسته بتدشين كاتدرانية القديس العظيم مارمينا العجايبى بمريوط  
الرب يديم حياة قداسته للكنيسة مملوءة بركة وازدهار ونمو وإلى منتهى الأجيال  
ونشكره من كل القلب لنمو وازدهار الدير على يديه المباركة بالباسه الإسكيم:

للأب الراهب زوسيمآ آفامينا

ورهيئته للآباء

الراهب ارميا والراهب دانيال والراهب بموا والراهب بستفروس  
ولمنحه نعمة الكهنوت للآباء الرهبان:

القس سراييون والقس تداوس والقس برصنوفىوس

والقس أبيفانيوس والقس أنطونيوس والقس مكارىوس

ونهنى الآباء بهذه النعمة المباركة ونشكر الآباء المطارنة والأساقفة الذين شاركونا  
فرحة هذا اليوم الأحبار الأجلآء أصحاب النيافة

الأنبا باخوميوس والأنبا صرابامون والأنبا أنجيلوس والأنبا تادرس

والأنبا رويس والأنبا متاؤس والأنبا بساده والأنبا إندرآوس

والأنبا قام والأنبا بطرس والأنبا أبرآم والأنبا بيسنتى

والأنبا لوكاس والأنبا ديمتريوس والأنبا أغابىوس والأنبا توماس

والأنبا باسيلىوس والأنبا دانيال والأنبا شاروبيم والأنبا بيمين

والأنبا يسطس والأنبا أيسوذورس والأنبا ثاؤفيلس والأنبا يوانس

والأنبا تاوضروس والأنبا رافائيل والأنبا سلوانس والأنبا أسطفانوس

والأنبا سارافيم والأنبا أبوللو والأنبا مارتىروس والأنبا أنثاسىوس

والأنبا أغاثون والأنبا قزمان والأنبا ارميا

وأيضاً نشكر: القمص شاروبيم الباخومى

وكيل البطريركية بالإسكندرية والآباء كهنة الإسكندرية ومجلسها الملى ووكلاء  
وأمناء الأديرة والإيبارشيات:

القمص دانيال الأنبا بولا والقمص اسطفانوس الأنبا بيشوى

والقمص بقنوتىوس البراموسى والقمص ثيؤدوسىوس آفامينا

وجميع الآباء الرهبان والكهنة والأراخنة وجميع الذين فرحوا معنا الرب يعوض  
تعب محبتهم بكل الخير. ونهنى أبونا الحبر الجليل:

نيافة الأنبا ديمتريوس

بالرسامات المباركة لدير القديس أبو فانا بيد صاحب القداسة والغبطة:

البابا شنوده الثالث

ونهنى الآباء الأحياء على تغيير الشكل الرهبانى:

الراهب أنطونى آفانيى والراهب شنوده آفانيى والراهب فانى

آفانيى والراهب مينا آفانيى والراهب كيرلس آفانيى

# عزاء

الذكرى السنوية الحادية عشر للشماس



**الدكتور تيودور وديع تادرس**  
نجل **المتنيح القمص داود تادرس**  
وكيل عام البطريركية تقيم الأسرة القديسة  
الإلهي بكنيسة العذراء بروض الفرج  
الساعة السابعة صباح الخميس ١/٢٠

**زوجي الحبيب:** الحمل ثقيل وقاسي،  
أرجوك أطلب من الرب عنى لكى  
يعيننى ويقوينى.  
زوجتك جينا  
أولادك مينا وجورج وأمير  
والدتك ميليا يونان

**طوبى لمن اخترته وقبلته ليسكن فى**  
**ديارك إلى الأبد**  
**ذكرى الأربعين للمنتقل الغالى المرحوم:**

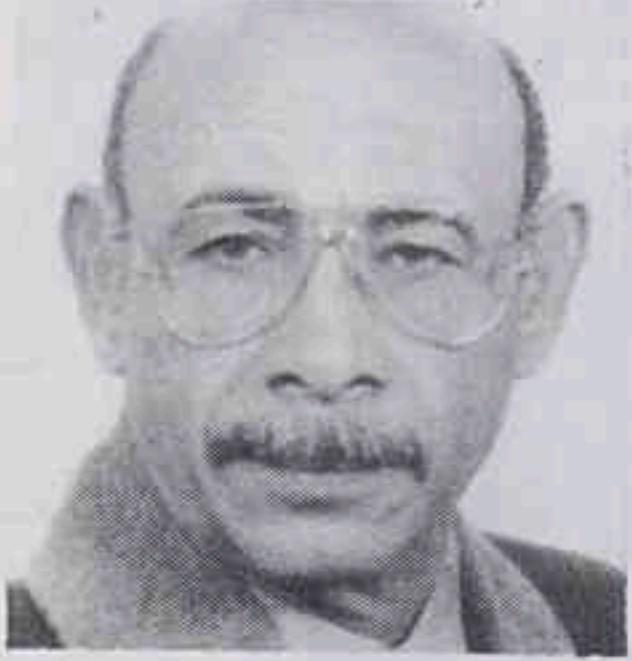

**مشيل جرجاوى باسيلوس**  
تتقدم الأسرة بالشكر لكل من تفضل  
بمواساتها سواء بالحضور أو البرق  
وبقلوب مملوءة بالإيمان خاضعة لإرادة  
الله تدعوكم لحضور القديس الإلهي يوم  
الجمعة ٢/١١ بكنيسة مارجرجس  
هليوبوليس مصر الجديدة الساعة ٨ص.

جوهرة ثمينة فقدناها فى يد يسوع  
أودعناها فارقت العيون ولم تفارق  
القلوب وعزأونا أنك فى أحضان  
القديسين. زوجتك راحيل وابنتك ريمون  
وزوجته وأولاده

سافرت من غير وداع كلامك كان كله  
حنين أنت الأب والأخ والصديق عزائى  
أنك فى أحضان القديسين.

ابنتك فيفيان وزوجها وأولادها

**كنيسة السيدة العذراء بالمليحة**  
الكهنة والمجلس والخدام والشماسة  
يودعون على رجاء القيامة نفس  
الراحل:

**القمص ارميا نظير**  
ويشاركون مشاعر الحبريين الجليلين:  
**نيافة الأنبا أبرام**  
**ونيافة الأنبا لوкас**  
والقمص صموئيل المحرقى وشقيقه  
الأستاذ مرقس وأخواته والعائلة.

**أجسامهم دفنت بسلام وأسمائهم تحيا**  
**مدى الأجيال (سيراخ ٤٤)**  
**شكر وذكرى الأربعين**  
للمرحومة الخادمة الأمينة:



**السيدة نبيلة تادرس**

بالمحبة ونقاوة القلب وبطهارة اليد وعفة  
اللسان تعاملتى، ولخدمة الجميع  
اسرعتى، وبهدوء الملائكة رحلتى  
عزأونا أنك مع القديسين. ذكراك فى  
قلوبنا لن تمحيها الأيام ولا السنين  
اذكرينا أمام العرش الإلهي لكى نكمل  
أيام غربتنا بسلام.

والدتك لويضة ميخائيل وزوجك كمال  
تادرس وأولادك مايكل ومارك  
الأسرة تشكر كل من تفضل بمواساتها  
بالحضور أو البرق من الأهل  
والأصدقاء وتخص بالشكر:

**قداسة البابا شنودة الثالث**  
وشريكه فى الخدمة الرسولية أبينا  
الأسقف المكرم صاحب النيافة:

**الأنبا دانييل أسقف سيدنى**  
وتوابعها وأبينا الأسقف المكرم:  
**الأنبا أنثاسيوس أسقف بنى مزار**  
والكهنة ومجلس الشماسة وكل الشعب  
عادل لويس وزوجته ماجدة - ولیم حنا  
والعائلة - كريمة تادرس زوجة  
المرحوم جمال لويس والعائلة - عايدة  
زوجة المرحوم فكرى تادرس والعائلة  
- فوزية حنا الأناجيل

والأسرة تدعو الأهل والأصدقاء  
لحضور القديس الإلهي على روحها  
الطاهرة وذلك يوم السبت الموافق ٢/٥  
الساعة ٨،٣٠ صباحاً بكنيسة القديسة  
العذراء مريم والشهيد العظيم مارمينا  
بمدينة سيدنى - أستراليا.

**فم الصديق ينبوع حياة (١٢١ - ١١)**  
**شكر وذكرى الأربعين**

تتقدم أسرة المرحوم المقدس:

**خير بلمون**

بالشكر لمن تقدم بمواساتهم سواء  
بالحضور أو البرق وتخص بالشكر:

**نيافة الأنبا هدى**

أسقف إيبارشية أسوان ورئيس دير الأنبا  
باخوميوس بإدفو ومجمع كهنة إيبارشية  
أسوان ومجمع رهبان دير الأنبا  
باخوميوس. وسيقام القديس يوم الأحد  
١/٣٠ بكنيسة مارجرجس كلج الجبل.

**حينئذ يضئ الأبرار كالشمس فى ملكوت**  
**أبيهم (مت ١٣: ٤٣)**  
**الأنبا كيرلس آفامينا**  
ومجمع رهبان دير الشهيد العظيم  
مارمينا العامر بمريوط يودعون  
لأحضان القديسين:

**المرحوم الفاضل رفعت صليب**  
والد الراهب القس إيلاريون آفامينا  
**والسيدة يولندا هنرى مرقس**  
والدة الراهب القس أمونيوس آفامينا  
نياحاً للراحلين وتعزيات السماء  
للأسرتيهما الكريمتين بصلوات صاحب  
القداسة والغبطة البابا المعظم:  
**الأنبا شنوده الثالث**  
أدام الله حياة قداسته لسنين عديدة

**مجمع رهبان دير الأنبا بولا**

يزفون إلى السماء نفس والدى:  
**الأخ ميخائيل والأخ أشرف**  
طالبين لنفسيهما نياحاً ولأسرتيهما العزاء

**مع المسيح ذاك أفضل جداً**

الذكرى السنوية الثالثة لعريس السماء



**المهندس باسم جرجس عزيز**  
صدمة انتقالك قاسية وآمناً وحزننا  
أكبر من أن يحتمل.  
تقيم الأسرة القديس الإلهي على روحه  
الطاهرة الثامنة صباح الأحد ١/٣٠  
بكنيسة القديسة دميانة الورديان -  
إسكندرية - والدك والدتك واختك

الأبرار يضيئون كالشمس فى ملكوت أبيهم  
الذكرى السنوية الثانية للحبيب الغالى  
فى عيد عرس قانا الجليل:



**المهندس ماهر عزيز باسيلوس**  
ذاكرين أمانتك ومحبتك وحنانك بقلوبنا  
والدتك الحزينة إلى الأبد  
أخوك د. فكرى وسهام وأولاده  
أختك ميرى وزوجها وأولادها  
أختك ألين عزيز وزوجها وأولادها  
أختك كاميليا عزيز وأولادها  
الأستاذ هانى ريمون وساندى وريمون  
وذلك يوم الجمعة ١/٢١ بكنيسة الأنبا  
شنوده م. القديسة وكنيسة مارجرجس  
هليوبوليس والأنبا أبرام ٨ صباحاً.

الذكرى السنوية الأولى للحبيب الغالى:



**ناجى عزيز بنيامين**

سيقام القديس الإلهي على روحه  
الطاهرة صباح الأحد ٢٣/١/٢٠٠٥  
بكنيسة ماريوحنا المعمدان بالمنيا.  
زوجي الحبيب والدنا الغالى:  
العين تبيك وحزننا لا يكفيك رحيلك  
المفاجئ صدمة قلبية وفراقك فوق  
احتمالنا عزأونا أنك مع المسيح.  
زوجتك وأولادك مينا ونادر

الذكرى السنوية الأولى للارخن الفاضل:



**الأستاذ فيليبس ميخائيل مسيحه**  
والعاشرة للحبيب الغالى:

**المهندس بديع فيليبس**

بقلوب ملؤها العزاء وعلى رجاء القيامة  
تقيم الأسرة القديس الإلهي لذكراهما  
الطاهرة يوم الجمعة ١/٢٨ بكنيسة  
السيدة العذراء بالبتانون - متوفية  
لى اشتهاه أن أنطلق وأكون مع المسيح  
ذاك أفضل جداً  
شكر وذكرى الأربعين للأخ الغالية:



**نادية صالح قلدس**

**زوجة المعلم شوقى سدره**

ووالدة أ. صبحى بحى الحدائق  
د. مجدى صيدلية مجدى الكبرى  
أ. سدره مدرسة ابن سينا  
أ. ماهر صيدلية د. مجدى  
أ. عماد مدرسة الخصوص الفنية  
م. أولجا زوجة المعلم نعيم شحاته  
م. أنجيل زوجة د. عادل نجيب  
م. ماريان زوجة أ. ميخائيل  
تشكر الأسرة جميع المشاركين بالعزاء  
وتدعو الأهل والأحباب لحضور القديس  
الإلهي على روحها الطاهرة السبت  
١/٢٢ صباحاً بكنيسة العذراء عزبة  
النخل **تلغرافياً: صيدلية مجدى الكبرى**

# اخبار الكنيسة فني صور



## مع أساقفة ورهبان الأديرة

استقبل قداسة البابا في مقره بالدير كثيرا من الرهبان مهنيين بالعيد وكان منهم نيافة الأنبا كيرلس أفامينا وبعض رهبان دير يارمينا.

وفي الصورة يستقبل نيافة الأنبا باسيليوس رئيس دير الأبا صموئيل المعترف ومعه بعض رهبانه.

## مع بعض شباب نيويورك

استقبل قداسة البابا صباح الخميس ١٢/٣٠ القمص يعقوب غالي كاهن الكنيسة القبطية في Up State بنويويورك ومعه جماعة من الشباب.



البابا مع نيافة الأنبا مرقس ، وبنات مارمرقس بشبرا الخيمة

# أخبار الكنيسة فى صور



## ضمن استقبالات عيد الميلاد

قداسة البابا يستقبل وزير الصحة د. محمد عوض تاج الدين، ووزير الدولة أ. فايزة أبو النجا، ووزير الزراعة م. أحمد الليثى.

## مع سفير أثيوبيا

استقبل قداسة البابا فى المقر البابوي صباح الخميس ١٢/٣٠ السيد السفير جرمأ المايو سفير أثيوبيا بالقاهرة، ومعه القنصل مسفن أمام، ومستشار السفارة السيد ابراهام جرمأى.

حضر المقابلة صاحبها النيابة الأنبا يونس، والأنبا لرميا والقمص حياة الأنبوسى. وكان الحديث عن العلاقة بين الكنيستين.



## مع نيافة مطران الجيزة

قداسة البابا يستقبل فى يوم عيد الميلاد نيافة الأنبا دوماديوس مطران الجيزة ومعه وفد كبير من كهنته.

وقد ظهر فى جانب الصورة الدكتور عيد الرحيم شحاته وزير الحكم المحلى.



# استقبالات عيد الميلاد المجيد

## قداس عيد الميلاد المجيد

صلى قداسة البابا قداس عيد الميلاد،  
واشترك مع قداسه ثمانية من الآباء  
الأساقفة، هم أصحاب النيابة:

الأنبا رويس - الأنبا بطرس - الأنبا  
نيال (المعدى) - الأنبا يونس - الأنبا  
سلوانس - الأنبا تيموثاوس - الأنبا  
مارتيروس - الأنبا ارميا.

وكنك عدد كبير من الآباء الكهنة.

✱ ✱ ✱

وقد حضر القداس أيضاً غبطة البطريرك  
غريغوريوس لحام بطريرك الروم الكاثوليك  
في مصر وسوريا ولبنان.



البابا مع غبطة البطريرك غريغوريوس لحام



البابا مع غبطة الكاردينال اسطفانوس، والوفد الكاثوليكي ومعهم الأستاذ جرجس صالح



البابا مع وفد من كهنة الإسكندرية - في المعمر البابوي بالدير





العددان ١٣

الشن ٧٥ قرشاً

الجمعة ٢٨ يناير ٢٠٠٥ - ٢٠ طوبه ١٧٢١ ش

السنة الثالثة والثلاثون

# الكنيسة تهنيء اخوتنا المسلمين بعيد الأضحى

## فى مشيخة الأزهر



توجه قداسة البابا صباح السبت ١/١٥ إلى مشيخة الأزهر ودار الافتاء المصرية ووزارة الأوقاف لتهنئة أخوتنا المسلمين بعيد الأضحى.

رافق قداسته أصحاب النيافة الأنبا رويس والأنبا مرقس والأنبا يونس والأنبا لرميا، وكذلك المستشار إدوارد غالب نائب رئيس مجلس الدولة وسكرتير المجلس الملى العام، والمستشار ملك مينا سكرتير عام هيئة الأوقاف القبطية.

## تهنئة محافظ القاهرة ومدير الأمن

أوفد قداسة البابا صاحبى النيافة الأنبا يونس والأنبا لرميا لتقديم التهنئة بعيد الأضحى للسيد الدكتور عبد العظيم وزير محافظ القاهرة، والسيد اللواء نبيل العزبى مدير أمن القاهرة.

## فى وزارة الأوقاف



مع مفتى الديار الدكتور على جمعة

# أخبار الكنيسة فى صور

## البابا يَستقبل محافظ الإسكندرية

فى صباح الأربعاء ١/١٩ استقبل قداسة البابا السيد اللواء محمد عبد السلام المحجوب محافظ الإسكندرية مهناً بالعيد، حيث هنأه البابا أيضاً بعيد الأضحى. وحضر اللقاء أصحاب النيافة: الأنبا يونس، والأنبا بولس، والأنبا كيرلس أقامينا، والأنبا دانييل، والأنبا ارميا، وأيضاً القمصن شاروبيم الساخوسى وكيل للبطريركية بالإسكندرية، وأعضاء المجلس الملى السكندرى وبعض الأباء الكهنة. وكانت جلسة محبة ومودة.



## مع رئيس جهاز أمن الدولة

استقبل قداسة البابا فى مفرده البابوى بالقاهرة فى مساء الجمعة ١/١٤ اللواء حسن عبد الرحمن رئيس جهاز أمن الدولة. وحضر اللقاء الأستاذ نادر مرقس عضو المجلس الملى السكندرى. استمر اللقاء حوالى ساعة ونصف.



## مع مدير أمن الدولة بمحافظة الإسكندرية

استقبل قداسة البابا فى صباح الثلاثاء ١/١٨ مدير أمن الدولة بالإسكندرية اللواء أحمد رشدى وحضر اللقاء الأباء الأساقفة ووكيل للبطريركية وبعض الأباء الكهنة، والأستاذ نادر مرقس عضو المجلس الملى السكندرى. وكانت جلسة يسودها روح المودة.





## البابا في الإسكندرية

سافر قداسة البابا إلى الإسكندرية يوم الأحد ١/١٦ حيث حضر اجتماع لجنة للسر صباح الاثنين ١/١٧، والقى محاضرته في الكنيسة مساء الاثنين، ثم تقابل مع مجمع إباء كهنة الإسكندرية صباح الثلاثاء ١/١٨، وصلى صلاة عيد الغطاس في مساء نفس اليوم، واستقبل المهلئين بالعيد في صباح الأربعاء، وفي ظهر الأربعاء سافر إلى القاهرة.

## قداس عيد الغطاس

صلى قداسة البابا قداس عيد الغطاس في الكنيسة المركزية الكبرى بالإسكندرية، واشترك معه في الصلاة أصحاب النيابة: الأنبا يونس، والأنبا بولس، والأنبا دانييل، والأنبا إرميا، والأنبا كهنة الكنيسة، وحضر القداس آلاف من الشعب.

## نيافة الأنبا دانييل

حضر إلى القاهرة نيافة الأنبا دانييل أسقف سينى باستراليا وتابعها، وسافر إلى الإسكندرية حيث اشترك في القداس الإلهي مع قداسة البابا.

كما استقبله قداسة البابا في القاهرة حيث تدارس معه بعض الأمور الرعوية.

## دير الأنبا شنودة بأستراليا

في يوم ١/٢٣ استقبل قداسة البابا في مقره بالدير: القمص بافلوس الأنبا يشوي أسقف دير القسيس الأنبا شنودة رئيس المتوحدين في سينى باستراليا.

وقدم لقداسه تقريراً عن الحياة الرهبانية في الدير، وتعمير الدير الذي يملك حتى الآن أكثر من ٢٠٠ فدانا، وكذلك عن الوضع الحالي للدير.

## قرار جمهوري بكنيسة الشروق بالقاهرة

شكر السيد الرئيس صلى مبارك على صدور القرار الجمهوري رقم ٧ لسنة ٢٠٠٥ بالتزخيص بكنيسة قبطية ارتوذكسية بمدينة الشروق محافظة القاهرة.

## نيافة الأنبا موسى

سافر نيافة الأنبا موسى أسقف الشبابة إلى ألمانيا للعلاج. استقبله قداسة البابا في مساء الخميس ١/٢٠ (قبل سفره) ودعا له بالشفاء.

## مع سفير أمريكا في مصر

في صباح الاثنين ١/٢٤ استقبل قداسة البابا في المقر الدبلوماسي سفير أمريكا في مصر. حضر اللقاء سكرتيرا البابا.

## مع وكيل المجلس الملي السكندري

استقبل قداسة البابا في الإسكندرية المستشار فؤاد جرجس وكيل المجلس الملي السكندري.

## صلاة عيدي الميلاد والغطاس في اليابان وتايلاند

جاءنا من نيافة الأنبا دانييل أسقف سينى وتابعها، أنه لأول مرة في تاريخ كنيسةنا يقام القداس الإلهي القبطي في أوساكا باليابان (في كنيسة القديس مارمرقس).

وكذلك لأول مرة يقام القداس القبطي في عيدي الميلاد والغطاس في بانكوك في مملكة تايلاند.

وقد حضر هذا القداس ١٠٠ (مائة) من التايلانديين المعمدين وبعض شباب من سينى. تهنئتنا لهم جميعاً.

## الدكتور ثروت باسيلي

قام قداسة البابا وسعه صاحبنا للنيافة الأنبا يونس والأنبا إرميا بزيارة الدكتور ثروت باسيلي وكيل المجلس الملي العام في مستشفى الحياة للأطباء على صحته، شفاه الله.

## مجلس كنائس الشرق الأوسط

✦ سافر إلى أمريكا الأستاذة بجرس صالح الأمين العام للمجلس لحضور اجتماع دعوته إليه الكنيسة اللوثرية بالبريك، ودفع معه المطران منيب يونس.

✦ ويعود يوم الاثنين ١/٢٤ ليكون مع وفد كنائس أمريكا الذي يقابل قداسة البابا مساء الثلاثاء ١/٢٥.

✦ في لبنان قام الأمين العام بزيارة فضيلة الشيخ قباني مفتي لبنان للسلامة، وفضيلة الشيخ قبيلان رئيس المجلس الشيعي. وذلك لتقديم التهنئة لهما بالعيد.

✦ تم عقد لقاء دعا فيه الإعلاميين لبنان رؤساء ومديري تحرير الصحف وشرح لهم خطة عمل المجلس خلال الفترة القادمة، وكانت مناسبة للتهنئة بعيد الأضحى مع بدء العام الجديد.



## ترجمة كتب للبابا في علم اللاهوت المقارن

١ - كتاب تأليه الإنسان ج ١

لابنا إبراهيم م. قدس بأمريكا

٢ - كتاب تأليه الإنسان

ج ١، ج ٢ لعدم راتب بلندن

٣ - كتاب الامخارستيا

لعدم راتب في لندن

٤ - كتاب النقد الكتابي :

للمهندسة أمال ثابت شنودة بلندن

كل هذه الكتب تُرجمت إلى اللغة الإنجليزية وسوف تُنشر في الإنترنت باللغة الإنجليزية.

✦ ✦ ✦

## مع الدكتور محروس سمك

استقبل قداسة البابا في مقره بالقاهرة للدكتور محروس سمك عضو مجلس كنيسة مارمرقس بلندن، حيث حمل إلى قداسه بعض ترجمات كتبه في اللاهوت المقارن إلى اللغة الإنجليزية.

## نياحة كاهن فاضل



### القمص صموئيل يونان كاهن كنيسة القديسة دميانة بابا دبلو

ولد القمص بنيامين البراموسى بديرنا بكاليفورنيا، والقس يوحنا بكنيستنا بالحيوشى بشبرا، وقريب المتبحر القمص داود تادرس. رقد فى الرب مساء الأربعاء ١/١٢ وشيعت الجنازة يوم الخميس ١/١٣ من كنيسة مارجرس بالحيوشى بحضور اصحاب النياحة الأنبا ارسانيوس، والأنبا بيسنتى، والأنبا امسودوروس، والأنبا يونس، والأنبا مارتيروس، والأنبا ارميا، وحوالى ثمانين من الآباء الكهنة.

تطلب من الرب نياحاً لروحه الطاهرة وعزاء لشعبه وأسرته الكريمة.

## عزاء

تألما كثيراً لوفاة الابنة العزيزة:



### مدام ليلى عزمى

ابنة المهندس عزمى تادرس كبير لراخنة كنيستنا فى سان ريمون بكاليفورنيا، وزوجة الدكتور محب يوسف، وأخت المهندس وحيد. وقد اختلطت اختطافاً إلى السماء بعد فترة قصيرة من المرض. وأقيمت الصلاة على روحها الطاهرة فى كنيسة ماريوخنا بكوليفنيا يوم السبت ١/٢٢/٢٠٠٥.

## جريمة بشعة بعيدة عن الإنسانية ترتكب فى جيرسى سىتى بأمريكا ويهتز لها الضمير الإنساني

تأثرنا جداً للحادث الأليم البشع الذى ذهبت ضحيته أسرة قبطية فى جيرسى سىتى بأمريكا: أينما أرمانوس وزوجته أمل، وابنته سلفيا وشقيقتها الصغرى.

ومع عزلنا لياقى أفراد الأسرة الكريمة نرجو أن ينتهى التحقيق إلى معرفة سر هذه الجريمة والقبض على الجناة.

وقد تمت الصلاة على أرواحهم الطاهرة فى مشهد مهيب فى كنيسة مارجرس والأنبا شنودة فى برجن بجرسى سىتى.

وقد أرسلنا العزاء عن طريق نياحة الأنبا ديفيد وممثلنا الرسمى الأستاذ ماجد رياض الديرى.

وأصدر الآباء الكهنة بياناً .

كما نشر بيان قيم لابننا ميكي الديرى.

وقد ترك هذا الحادث الفريد من نوعه أثراً عميقاً فى أمريكا، بل وفى كل قلب حساس روعته هذه الجريمة وفيها مصرع طفلة صغيرة.

نبح الله أنفس الضحايا فى فردوس النعيم ومزال قداسة البابا يتابع الأخبار الخاصة بهذا الحادث المؤلم كما نصل إليه من أمريكا.

## تأملات فى سفر الرؤيا لقداسة البابا

بدأ طبع هذا الكتاب، وينتظر صدوره بمشيئة الله فى بحر أسبوعين تقريباً. وهو يشمل تأملات فى الإصحاحات الستة الأولى من سفر الرؤيا وبخاصة رسائل الرب إلى الكنائس السبع.

## باب الأطفال فى مجلة الكرازة

يدعو قداسة البابا المنشغلين بمجالات الأطفال فى مدارس الأحد لاجتماع معه فى الساعة السادسة من مساء الاثنين ١/٣١ لدراسة ما يلزم لتحرير باب الأطفال فى مجلة الكرازة.

## أخبار متنوعة ...

### نياحة الأنبارويس يسافر إلى كندا

يسافر نياحته إلى كندا يوم الخميس ١/٢٧، لكى يحتفل فى كنيسة الأنبا ليطونيوس هناك بعيد القديس الأنبا ليطونيوس فى ٢٢ طوبية (١/٣١) بعيد القديس الأنبا يولا يوم ٢ أستير الموافق ٢/١٠ فى كنيسة الأنبا يولا فى كندا أيضاً.

### مع أسقفى السودان

استقبل قداسة البابا فى المقر البابوى بالقاهرة صاحبى النياحة: الأنبا صرابامون أسقف امدرمان وتوابعها، والأنبا يليسا أسقف الخرطوم وتوابعها. وذلك فى زيارة لهما إلى الكنيسة الأم من الأحد ١/٢٣.

### نياحة الأنبا أبابكر

عاد إلى مصر نياحة الأنبا أبابكر الأسقف العام بعد رحلته خلال العيد التى زار فيها كنائس عديدة وصلى فيها ووعظ ومنها: ك. الأنبا ليطونيوس سان فرانسيسكو ك. الملاك ميخائيل والملاك غريبال بفرزنو ك. مارمرقس فى مونتري ك. العذراء وماريوخنا فى سان رامون ك. مارمرقس فى موديسنو ك. مارجرس فى سان هوزى كما زار كنيسة مارجرس فى سيث، وكنيسة العذراء فى ساكرامنتو وقد استقبله قداسة البابا فى التبر صباح السبت ١/٢٢.

### مقابلات متنوعة

استقبل قداسة البابا فى الأسبوعين الماضيين:

- ✦ القس ميخائيل ابراهيم كاهن كنيسة العذراء والملاك بجولدرز جرين بلندن.
- ✦ المستشار إدوك عالىب سكرتير عام المجلس الملى العام.
- ✦ الدكتور سمير فوزى (من سويسرا) مع السيدة زوجته.

### مَدْخُلُ بِنَاءِ الضَّرِيْقِ :



خدمته دون مصارحته بسلبيات منهجه أو سلوكه يفلد الخسائم روح الاطمئنان والغيرة في الخدمة.. إن أعطاء الفرصة لكل واحد من الجماعة أن يعلن رأيه بروح الحب والاتضاع هو ما نسميه حماية حق إبداء الرأي. حتى لا يكون هناك احتكار لأبداء للرأي، وحتى إن كان يشعر أحد الخدام بعزم الثقة في نفسه فحين نشجعه على أن يشرب على إبداء الرأي.

عندما نجد اختلاف في الرأي بين الجماعة، ربما يستطيع المدير بمفرده أن ينهي هذا الخلاف، وإن لم يكن فيحسن أن يختار أحد الخدام الحكماء أو الأراخنة بأن يقوم بدور الوسيط لكي يجمع بين أطراف الخلاف، وربما يكون هناك سوء فهم فيوضح الفكر والخطأ السلوكي. ولعل في هذه الوساطة نوع من تجميع الآراء المتعارضة وينسق بينها ويعرض السلبيات وهنا ننصح أن يقوم الوسيط أو المدير بتلخيص ما يصل إليه من أفكار حتى يستقيم عمل الجماعة. ولعل ذلك ظهر في قرار مجمع أورشليم ملخصاً رأي الأباء الرسل، وكافة المجتمعون أنه ينبغي ألا ننقل على السراجين من الأمم بل يمتنعوا عما ذبح للأصنام وعن الدم والمخسوق والزنى (أع ١٥: ٢٩). ويعرض هذا الأمر على المدير أو الجماعة للوصول إلى حل مناسب لكي نتجنب أي إنقسام يمكن أن يحدث. وبأني أخيراً دور المتابعة وضرورتها فيما أتفق عليه حتى تسير جماعة الخدام في مسار واحد لأجل إكمال عمل الرب.

### أما عن الأمور التي تهدم خدمة الجماعة :

نحن نلخصها في :

أخطر هذه الأمور هي المقاطعة والتجاهل عندما نرى خادماً يقاطع آخر في عرض لرأى ما أو يتجاهل حديثه ويتشغل بكلمات خادم آخر وربما تزداد الهوة بين الخدام عندما يعامل كل منهم الآخر بنفس الأسلوب فلا يصير هناك روح المحبة والاحترام التي يجب أن تسود الأخوة الخدام.

وهناك لون آخر هو مقاطعة الخدمة ذاتها بأن يترك أحد الخدام خدمته ويتخلى عن العمل بسبب خلاف الرأي وتحدث نتيجة لذلك سلبيات كثيرة من جهة تعطل العمل.

ولاشك أن الله قادر أن يقيم من الحجاراة أولاد لإبراهيم (مت ٣: ٩) ولكن لابد أن يستخدم هذا المبدأ بحكمة لئلا نفقد الكثير من الطاقات وربما يستخدمها العالم بطرق مختلفة ولكن نسعى أن ضيق

إلى السيد المسيح يعطى لنا نموذجاً عملياً في اختيار جماعة التلاميذ الذين قام عليهم عمل الكرازة بالإنجيل ولو تأملنا مراحل إبداء التي أخذها السيد المسيح نجد أنه أولاً قام بالبحث عن الخدام في أماكن نواجههم ، قد وضع شروطهم أن يكونوا محبين للسرب متضمين، محبين للتعب والسفر والسهر والصبر. لذلك قام في المرحلة الأولى بالبحث عن الخدام في أماكن نواجههم ووضع الشروط المناسبة لهم.

وفيما هو يختارهم حدد لهم الهدف أنه من الآن يصيرون سيادى للناس، سوف يتخلون عما لديهم من مال، ومالهم من راحة، وسوف يكونون كارتزين ويتركوا كل شيء ويتبعوه.

وعندما أختار الإثنى عشر والسبعين كانوا يعيشون معه يتلمذون على يديه ويتعرفون بعضهم على بعض وهذا التعرف كان ضرورياً حتى عندما يرسلهم إثنين إثنين، يضع الكفاءات المتناسقة بعضها مع بعض.

كان السيد المسيح يعرفهم بعضهم على بعض ويعرفهم كيفية العمل الكرازي.

الإثراك العملى في الخدمة فبدأ يرسلهم إثنين إثنين ويرجعون لشي ما يخبروه بما فعلوا وهذا يؤكد ضرورة متابعة المدير للخدام الذين يعملون معه.

المعالجة من خلال المتابعة لكافة الاتجاهات الخاطئة عندما فرحوا لأن الشياطين كانت تخضع لهم علاج هذا الأمر في محبة كثيرة وعرفهم أن الفرح الحقيقي بل أسماهم كتبت في ملكوت سموات (لو ١٠: ٢٠).

(وهنا نشير للرجوع إلى مقالة اختيار الخدام وأعدادهم).

### إِسْتِمْرَارِيَّةُ بِنَاءِ عَمَلِ الضَّرِيْقِ :

لاشك أننا نحتاج أن يقم كل فريق من الخدام رسالته بقوة. ولا بعثيه الوهن والضعف مع الوقت. ولاشك أننا نرى منهجاً إنجيلياً يوضح في دعم عمل الجماعة ويتلخص في ضرورة دوام الدعم للفريق سواء على مستوى الفرد أو الجماعة. فإنا نجد السيد المسيح يتبع التلاميذ فرادى مثلما حدث مع معلمنا بطرس عندما أقر الإيمان أنت هو المسيح ابن الله الحي، وكذلك جماعات عندما شهد لهم أنهم أطهار وأنه أختارهم من العالم (يو ١٧: ١١) وبعد كل فهم للخدمة الجماعية مثل الإرسالية للكرازة بالملكوت.

ولابد أن يتوقع بعض السلبيات من بعض الأشخاص. لذلك كان هناك ضرورة في المصارحة لأى إنحراف، وهذا ما حدث في الكنيسة الأولى عندما بدأت تظهر فكرة ضرورة جهود الأميين وأن معلمنا بولس حدث أنه واجه معلمنا بطرس في صراحة كاملة (أع ١٥: ٧) من أجل تصحيح مسار الكنيسة فأقضاء خدام عن

بناء كنيسة إلا بعد أن يكون هناك رصيد كبير، بينما يمكننا أن نبدأ العمل بما لدينا بروح إيمان الجماعة، ويعتلى الرب بخدمته. وهنا نحن لا نتعامل حساب النفقة والتفريق بين حساب النفقة وتعليق بداية الخدمة وإمكانية البداية بما لدينا.

ولعل من الأسباب التي تقصف عمل الجماعة كما ذكرنا هو رفض أحد الخدام لفكر الآخر، وهنا يجب على المدير أو أحد الخدام أن يعطي الفرصة للآخرين أن يشتركوا بإبداء الرأي أو العمل حتى لا يصير الخادم الراض معطلاً للعمل.

وعلى عن الذكر ضرورة عدم الاستجابة للوشايات التي يمكن أن تحدث وعلى أمين الجماعة أن يتحقق من كل أمر بروح الأمانة والمحبة والشفرة الموضوعية لكل شيء حتى لا تفقد الكنيسة طاقة أحد أبنائها سواء فرادى أو جماعات.

لذلك نرى أن المقاطعة بصورها المختلفة في الكلام أو العمل وتحليل السلوك بروح النقد ومحبة السيطرة والموافقة المعلقة ورفض الفكر وعدم الالتزام بقانون الجماعة - مثل عدم الالتزام بقوانين الألعاب الجماعية من الأشياء التي تعطل عمل خدمة الخدام على مختلف مستوياتهم وتؤدي إلى تعطيل الكثير من الخدمات. إن هذه الفواعل التي أوجزناها لها تطبيقات كثيرة ويعيش في اختيارها الخدام في مجالات الخدمة المختلفة.

هذه الخلافات بين جماعات الخدام حتى يمكن أن تستفيد الخدمة من مواهبهم، وكذلك لئلا يتلعب العالم عندما يتركون خدمتهم. وربما تقتصر بعض الجماعات التبعية عن الإيمان الأرثوذكسي. ولعل من أسباب المقاطعة عندما يوكل للخدام عملاً جديداً لا يتناسب مع قدراته ومواهبه ويرى أنه غير قادر على أن يقوم بعمل بناء في خدمة الجماعة. وهنا تؤكد ضرورة وجود روح الحكمة والشفرة في تحريك الخدام من مواقعهم.

وهناك منهج آخر يبعد عن روح المحبة والاتضاع هو..

تحليل سلوك الأعضاء وتقديمها وما ينتج عنه من تئس وجذب ومشاحنات واختلاف تقصف بوحداية القلب اللازمة لخدمة الخدام. وسبب آخر هو محاولة سيطرة أحد الخدام على العمل. أو المناقشة، مثل لاعب الكرة الذي لا يريد أن يتسرك الكرة لآخر وبذلك ينهزم الفريق.

ولعلنا نرى في الموافقة المعلقة واحداً من أكثر السلوكيات انتشاراً وتهدم العمل بين مجموعات الخدام. فيقول الخادم أن هذه الفكرة جيدة ولكن لا يمكن تنفيذها إلا بعد...

ويضع شروط ربما لا يمكن تحقيقها. ويعين الأشخاص بعرض ذوقه بطريقة تحمل مديح فكره الآخر ولكنه يربطها بشروط لا يمكن تحقيقه، وبذلك يبطل عمل الجماعة كأن يقول البعض لا يمكن

## نضواء من الإنجيل تأملات في

### حياة وخدمة السيد المسيح لنيافة الأنبا بيشوى

رسالته الثانية كما أن قدرته الإلهية قد وهبت لنا كل ما هو للحياة والتقوى، بمعرفة الذي دعانا بالمجد والفضيلة، اللذين بهما قد وهب لنا المواعيد العظمى والشهيرة، لكي تصيروا بها شركاء الطبيعة الإلهية، هاربين من الفساد الذي في العالم بالشهوة (بط ١: ٣، ٤) هذه العبارة المشهورة، التي يحاول البعض أن يخرجوا بها عن الإطار الذي قبلت فيه، مقصود بها شركة الحياة الأبدية وشركة عدم الموت، بعد شركة الحياة الروحية بالجهاد ضد الخطيئة والهروب من الفساد الذي في العالم بالشهوة.

لذلك أكل قوله "ولهذا عينه - وأنتم بأذن كل اجتهد - قدموا في إيمانكم فضيلة.." (بط ١: ٥). إنها شركة العمل مع الروح القدس، وهي شركة مع الثالوث القدس، هي التي توصلنا أن نسال المواعيد العظمى والشهيرة التي بها نصير شركاء الطبيعة الإلهية في حياة القداسة وفي النهاية شركة الحياة الأبدية.

إن هناك فرقاً واضحاً بين "الجواهر الإلهية" غير المدرك، وبين



### النعمّة والحق :

يقول القديس يوحنا الحبيب في إنجيله "لأن الساموس بموسى أعطى، أم النعمة والحق فيسوع المسيح صاراً" (يو ١: ١٧).

ويقول القديس غريغوريوس الأرمني St. Gregory the Illuminator لقد أخلى السيد المسيح نفسه وصار إنساناً، غير المانت صار قابلاً للموت (بحسب الجسد)، لكي يمنح البشر أن يصيروا شركاء طبيعته الإلهية غير المانتة، والقديس غريغوريوس يقصد بهذا أن النعمة الفائقة للطبيعة التي يمنحها السيد المسيح بالروح القدس هي التي تعطى للمؤمنين باسمه والمتحدين معه بشبه قيامته، أن يشتركوا في الحياة الأبدية.

إن عبارة القديس بطرس الرسول الواردة في النص التالي من

الطاقات الإلهية التي تعرف الله بها. إن الطاقات الإلهية هي التي تعمل فينا بالنعمة، والتي تهب لنا العطايا الفائقة للطبيعة. مثل نعمة النبوة لله في المعمودية، ومثل مواهب الروح القدس في سر المسحة المقدسة.

وهي أيضاً التي تمنحنا عربون الحياة الأبدية في سر الإفخارستيا. فإن الاتحاد بالمسيح في سر الإفخارستيا، لا يعنى إتحاداً أفنومياً يماثل الاتحاد الطبيعي بين لاهوته وناسوته في تجسده من العذراء مريم، بل يعنى إتحاداً بالحياة الأبدية الممنوحة لنا بالنعمة كعربون، لكي نثبت فيه ونقهر عوامل الخطيئة والموت والشركة مع إبليس. إننا لا نتحد بجوهر اللاهوت مثل الاتحاد الحاصل في تجسد الله الكلمة، بل نتحد بالطاقات الإلهية الممنوحة لنا بالنعمة.

لهذا قال القديس يوحنا الإنجيلي "أما النعمة والحق في يسوع المسيح صاراً" (يو ١: ١٧).

### عَطِيَّةُ الْحَقِّ :

إن الحق كجوهر يخص الله وحده، أما الحق كطاقة فهو يُمنح كعطية للمؤمنين بالمسيح "وتعرفون الحق والحق يحرركم" (يو ٨: ٣٢). وقد دُعي الروح القدس "روح الحق" (يو ١٤: ١٧) (يو ١٥: ٢٦) (يو ١٦: ١٣) لأنه في جوهره هو حق تماماً مثل الأب والابن، كما أنه يشهد للحق ويخبرنا بجميع الحق ويأخذ مما للحق ويخبرنا. عن هذا قال السيد المسيح لتلاميذه "متى جاء ذلك، روح الحق، فهو يرشدكم إلى جميع الحق، لأنه لا يتكلم من نفسه، بل كل ما يسمع يتكلم به، ويخبركم بأمر آتية. ذلك بمجنى لأنه يأخذ مما لي ويخبركم. كل ما للأب هو لي. لهذا قلت: أنه يأخذ مما لي ويخبركم" (يو ١٦: ١٢-١٥).

وقال لهم أيضاً: "إن كنتم تحبونني فاحفظوا وصاياي، وأنا أطلب من الأب فيعطيك معزياً آخر ليمكث معكم إلى الأبد، روح الحق الذي لا يستطيع العالم أن يقبله، لأنه لا يراه ولا يعرفه، وأما أنتم تعرفونه لأنه ما كَثَمَ معكم ويكون فيكم" (يو ١٤: ١٥-١٧) "وأما المعزى، الروح القدس، الذي سيرسله الأب باسمي، فهو يعلمكم كل شيء، ويذكر بكل ما قلته لكم" (يو ١٤: ٢٦).

إن الوحي الإلهي هو عطية من الروح القدس، وقد أعلنت الأنجيل المقدسة وبالق أسفار العهد الجديد حقيقة الله الأب باعتباره أنه هو "أبو ربنا يسوع المسيح" (١ف ١: ٣، ٣: ١٤، ١٤: ١٤، ١٤: ١٤) وهو مصدر إبتلاق الروح القدس "روح الحق الذي من عند الأب يبتلق" (يو ١٥: ٢٦).

وفي العهد القديم أشار الوحي في بعض المواضع إلى مثل هذه الأمور.

ففي سفر الأمثال وردت إشارة واضحة إلى الله الأب وإبنة من صعد إلى السماوات ونزل؟ من جمع الرياح في حفناته؟ من صرّ المياه في ثوب؟ من ثبت جميع أطراف الأرض؟ ما سمعه؟ وما

اسم ابنه إن عرفت؟ (أم ٣٠: ٤).

وفي سفر المزامير وردت إشارة واضحة للروح القدس الحاضر في كل مكان "إين أذهب من روحك؟ ومن وجهك أين أهرب؟ إن صعدت إلى السماوات فأنت هناك، وإن فرشت في الهاوية فما أنت. إن أخذت جناحي الصبح، وسكنت في أقاصي البحر، فهناك أيضاً تهديني يدك وتمسكني بميلك" (مز ١٣٩: ٧-١٠).

وفي سفر أيوب يتكلم عن الروح القدس الخالق "روح الله الذي صنعني ونسمة التقدير أحببتي" (أي ٣٣: ٤). هذا على سبيل المثال وليس على سبيل الحصر.

ولكننا في العهد الجديد قد أتبع لنا أن نعرف من هو الأب، ومن هو الابن، ومن هو الروح القدس بصورة واضحة جداً حسب وعد السيد المسيح.

لقد أبرز هذه الحقيقة في حديثه مع الأب فيسب الألام والصلب مباشرة بقوله "لنا مجنتك على الأرض.. أنا أظهرت اسمك للناس الذين أعطيتني.. أيها الأب البار إن العالم لم يعرفك، أما أنا فعرفتك، وهؤلاء عرفوا أنك أرسلتني. وعرفتهم اسمك وسأعرفهم، ليكون فيهم الحب الذي أحببتني به وأكون أنا فيهم" (يو ١٧: ٤، ٦، ٢٥، ٢٦).

ففي قول السيد المسيح "وتعرفون الحق، والحق يحرركم" (يو ٨: ٣٢).

كان يقصد أن نعرف حقيقة الله.. حقيقة أبوته.. وحقيقة محبته، وقداسته، وبغضه للخطية، وطول أناته، وقدرته على كل شيء... وكل صفاته الحميلة التي تأسرونا وتجعلنا نرفض الخطية ونخسر من سلطتها.

### النعمة في العهد الجديد :

إن النعمة في العهد الجديد ليست مجرد المواهب الفائقة للطبيعة التي يمنحها الروح القدس مثل الوحي لكتبة الأسفار المقدسة في العهدين القديم والجديد، ولا القوات والعجائب التي أجزاها الأنبياء في العهد القديم والتي تجرى مع المؤمنين في العهد الجديد.

ولكنها تتخطى هذا بكثير لأنها تصلح للخلاص والتجديد ومغفرة الخطايا والميلاد الفوقاني وثمار الروح القدس مثل المحبة والفرح والسلام، وتمنح عربون الحياة الأبدية، وتعلن الأسرار الإلهية. كما أنها تمنح أمجاد الشركة مع الله في حياة القداسة المناسبة لنا، وتمنح القيامة بالجسد الممجّد في اليوم الأخير.

ما أجمل كلعات بطرس الرسول :

كما إشتراكتم في آلام المسيح، إفرحوا لكي في إستعلان مجده أيضاً مبهجين.. وإله كل نعمة الذي دعانا إلى مجده الأبدى في المسيح يسوع، بعدما تألّمتم سبباً، هو يكملكم، ويثبتكم ويقوّيكم، ويمكّنكم، له المجد والسلطان إلى أيد الأبدين أمين" (١بط ٣: ١٣، ٥: ١٠، ١١).

# الشباب والإنترنت «١»

## نيافة الأنبا موسى

تحدثنا في العدد الماضي عن بعض أمثلة للإيجابيات في الأنترنت وهي :

- ١ - تدفق كمية هائلة من المعلومات.
- ٢ - انتشار كلمة الله .
- ٣ - التعرف على مفردات المسيحية والأرثوذكسية.

٤ - التواصل اليومي بين الناس.

٥ - حجرات التردشة العامة .

ونواصل حديثنا اليوم عن نقطتين أخريين لإيجابيات الإنترنت، ثم نتحدث بعد ذلك عن السلبيات.

## تابع- إيجابيات الإنترنت :

٦ - كافة نشاطات الإنترنت الإلكترونية مثل E- booking شراء تذاكر الطائرات إلكترونيًا، و E- trading التجارة الإلكترونية، E- shopping التسويق الإلكتروني، و E- government الحكومة الإلكترونية.. وهي نشاطات أصبحت شائعة وشائعة، يستخدمها الناس يوميًا، وتغنيهم عن التنقل واستنزاف الوقت والوقود، مما سيخفف من الازدحام الشوارع، ويسهل على الناس الحصول على ما يريدون دون عناء.

٧ - التلفزيون التفاعلي: الذي سينتشر خلال فترة وجيزة، وفيه مزيج بين الكمبيوتر والتلفزيون، فيستطيع الإنسان أن يشاهد كل ما على الإنترنت على شاشة التلفزيون، وهذا أسهل وأمتع. ويمكن للمشاهد أن يتحكم فيما يرى، إذ يختار مثلاً برنامجاً ويخزن أحراً، أو يختار كاميرا تصوير من زاوية معينة غير الكاميرا المعروضة.. كذلك يمكن للمشاهد أن يوقف إعلاناً عن سلعة معينة، ويدخل إلى تفاصيل هذه السلعة، وأنواعها، وأسعارها، ويتعاقد على شراء ما يريد، ويقع المطلوب من خلال الكارت، ثم يعاود مشاهدة ما فاتته من البرنامج أو المباراة التي كان يشاهدها..

هذه مجرد أمثلة للإيجابيات التي يمكن أن تكون للإنترنت في حياتنا، فماذا عن السلبيات؟



## ثانياً : سلبيات الإنترنت :

١ - الأفلام العنيفة بالألوان: والمثيرة للغرائز Pornography وما أكثر مواقعها على الإنترنت، وما أكثر اقتحامها للمشاهد الإيجابية رغم إرادة المشاهد.

٢ - الإدمان الكمبيوترى.. حيث يقضى الشباب ساعات طوال كل يوم، سواء في مشاهدة أمور إيجابية، أو - وهذا هو الأخطر - مشاهدة أمور سلبية. وهذا الإدمان صار معروفاً ومقنناً على مستوى العالم، ويحتاج من الشباب إلى النباه، لأن خطورته حادة وجادة، إذ يؤثر في التكوين الشخصي والنفسى لصاحبه.

٣ - متاعب الإبصار: بسبب الاقتراب من الإشعاعات الصادرة عن شاشة الكمبيوتر، وما يمكن أن تسببه من أمراض للعين..

٤ - متاعب صحية.. إذ ينحني الشباب أمام الأجهزة في وضع يكاد يكون ثابتاً، ولفترة طويلة، مما يؤدي إلى متاعب في فقرات العمود الفقري، مع ضعف عام في عضلات الظهر والجسم كله، بسبب الامتناع عن الرياضة والحركة والمشى.

٥ - متاعب إجتماعية.. إذ ينغزل الشاب عن أسرته، وأصدقائه، وكنيسته، ومجتمعه، بسبب إدمانه لمشاهدة برامج الشبكة التي لا تنتهي أبداً، في كل لحظات النهار والليل.. وهذا يتسبب في متاعب إجتماعية جملة إذ يفقد الشباب أصدقاءه. والزوج أيضاً يفقد التواصل مع زوجته وأولاده، وهي أمور جد خطيرة

٦ - المعلومات المضادة: المتوفرة على الشبكة، التي تهاجم المسيحية كإيمان، أو الأرثوذكسية كعقيدة.. وتشر في حرية كاملة البدع والهروطقات والانحرافات العقائدية.. سواء بطريقة موضوعية أو غير موضوعية

وهناك الكثير من حجرات التردشة من هذا النوع السلبى.

٧ - الاستخدام الخاطئ: فقد يشعر إنسان بالألم في الجانب الأيمن والأسفل من بطنه، فيستشير الشبكة، فتعطيه بعض المسكنات الطبية، التي تكون خطيرة على صحته. لهذا الأم قد ينتج عن حصوة أو تقلصات في الحالب، أو القولون، أو عضلات البطن، وقد يكون نتيجة التهاب في الزائدة الدودية، فإذا أخفياه بالمسكنات، انفجرت الزائدة وتحولت إلى التهاب بريتنوى خطير.. لهذا يجب اللجوء للطبيب، وليس للإنترنت في الأمور الصحية.

## كيف نتعامل مع الإنترنت ؟

إن التعامل مع الإنترنت يحتاج منا أن نبنى مبدأ:

Select and Reject أى أخضر.. وارفض.. وهذا مبدأ كتابى هام: "أمتحنوا كل شئ.. تمسكوا بالحسن" (١ص: ٥: ٢١).. لذلك يحتاج الشباب إلى أن يميزوا بين الغث والسمين، وبين البناء والهدام. والأهم من ذلك، يحتاجون بعد أن يميزوا.. أن تكون لديهم قدرة تنفيذ الاختيار البناء، ومقاومة الأمور الهدامة..

هنا يبرز رب المجد يسوع، مسيح القيامة الحى، ليعطينا:

١ - قدرة الإفراز والتمييز بين الخطأ والصواب..

٢ - قدرة تنفيذ الصواب والامتناع عن الخطأ.

٣- اشبع الروحى الذى يعطينى إمكانية الانتصار..

وبهذه المبادئ الثلاثة يمكن للشباب أن يتعامل مع الإنترنت بطريقة جيدة..

(للموضوع بقية)

\*\*\*\*\*

## مهرجان الشباب في أبوتلات بالإسكندرية

رأس نيافة الأنبا موسى هذا المهرجان يوم السبت ١/٢٢ قبل سفره إلى العلاج في ألمانيا. وهذا يدل على مدى اهتمام نيافته بالشباب حتى أثناء مرضه . عافاه الله.



# كيفية استعمال وسائل الاعلام لنفاة الانبامرتس

تحدثنا في العدد الماضي عن الكمبيوتر و.... ونواصل حديثنا  
اليوم عن:

ثالثاً، تدخل في كيفية الاشتراك في الدردشة Chatin من  
خلال الـ Messenger.

نعود للصفحة الرئيسية سواء في الـ Yahoo أو Msn أو  
يدخل على الـ Messenger.

يوجد صفحة بها بيانات يمكن ملأها وهنا يمكن أن يستعمل هذا  
البرنامج الهام أيضاً..

يمكن أن يضيف أي صديق يجب أن يتكلم معه ويتناقش معه،  
وهنا يمكن لخادم مدارس الأخذ أن يضيف أسماء المستخدمين ويتفق  
معهم على موعد يتناقش معهم ويعلمهم ويستمع لهم كما يمكن  
استعمال Webcam أي كاميرا خاصة بالكمبيوتر كما يمكن  
استعمال الكاميرا الفيديو العادية في هذه الحالة يمكن أن يرى  
الآخرين إذا كان لديهم كاميرا للكمبيوتر وبالطبع سوف يرونه  
بوضوح. توجد خطورة إذا استعملت الكاميرا في حوارات غير  
سليمة (..) كما يمكن أن يتكلم من خلال مايك الكاميرا أو مايك  
متصل ويستمع من خلال سماعات أو سماعات على الأذن ( Head  
phone)، أو يمكن أن يحاور من خلال الكتابة على الشاشة..  
ويمكن حفظ المكتوب أو مسحه عن طريق الأرشيف Archive  
ويصح ما يريد ويحفظ ما يريد.

يمكن أن يتكلم مع عدد أكثر من فرد أو اثنين أو ثلاثة في أن  
واحد وتراهم ويرونك من خلال Conference.

## ملحوظة :

لا تدع أحد يتكلم معك أو تصيفه إلا إذا كنت تعرفه جيداً وتكون  
مستعداً للمناقشة والحوار، لأنه من الممكن أن تصيف أشخاص  
يسببون لك مشاكل كثيرة خاصة إذا استعملت الكاميرا.

لا تدع المناقشة أو الدردشة تأخذ وقتاً طويلاً، ولا تدعها تأخذ  
صفة الاستمرارية حتى لا تسبب إيمان وضياح للوقت.

## كيف تعمل صفحة Web Site ؟

أولاً: صفحات مجانية سعتها لا تتعدى ١٠ ميجابايت (بها  
إعلانات كثيرة).

ثانياً: صفحات مدفوعة الثمن، حسب السعة التي يرغب فيها  
المشترك حتى إلى عدة جيغا بايت.

الشركة التي تأخذ منها الصفحة تكتب اسم الصفحة التي ترغب  
فيها مثل Stgeorge أو Stmary أو ... أي اسم يرغب فيه com  
أو org أو net (الاسم) www. وتختار كلمة المرور التي يسهل  
عليك حفظها.

تحفظ أولاً البيانات التي ترغب في وضعها في الصفحة طبقاً  
لأهميتها يفضل الاستعانة بصور كثيرة وفيديو إن أمكن.



يوجد برنامج اسمه Front Page يساعد كثير في وضع  
البيانات وطريقة وضعها وتوجد صفحات كثيرة جداً يمكنك  
الاستعانة بها لتصميم الصفحة التي ترغب فيها.

## طريقة استخدام برنامج Front page:

هي طريقة مشابهة لطريقة استخدام برنامج وورد فتقوم بعمل  
ملف جديد عن طريق File- New page ويمكنك كتابة نص  
وإدراج صورة عن طريق Insert picture أو جدول عن طريق  
Insert Table كما يمكنك عمل شريط أخبار Banner كما يمكنك  
إدراج فيلم فيديو أو ملف صوت في الصفحة. ثم بعد ذلك تحفظ  
الملف بامتداد Html.

الخطوة الثانية : هي إرسال الملف إلى الموقع وهي تتم  
بواسطة برنامج Ftp ويوجد الكثير منها للتحميل مجاناً عبر  
الإنترنت مثل برنامج WSFTP وبرنامج FTP Commander.  
وطريقة استخدام هذا البرنامج سهلة جداً حيث تقوم أولاً  
بتعريف الموقع وكتابة كلمة السر التي تمكننا من إرسال صفحات  
إليه وعندها يظهر مجلدات الموقع ومجلدات جهاز الكمبيوتر  
الخاص بك وتقوم بنقل الملفات تماماً كما لو كنا ننقلها على جهاز  
كمبيوتر من مجلد إلى آخر.

## كيف تبث مناسبة في كنيستك عن طريق البث المباشر؟

### البث المباشر نوعان:

النوع الأول: البث المباشر الحي أي نقل الصوت والصورة في  
نفس لحظة وقوعها وهذا النوع من البث يعتمد مباشرة على الجهاز  
ونوعية وصلة الإنترنت الموجودة بمكان البث ويجب أن تكون  
وصلة الإنترنت سريعة في التحميل (Upload) ويمكن البث عن  
طريق بعض البرامج مثل:

Windows Py Soft Broadecster أو عن طريق تشغيل  
media server.

أما عن النوع الثاني من البث المباشر فهو بث فيديو من الموقع  
بحيث يظهر لمشاهد الموقع من على شاشة الكمبيوتر بدون أن  
يلتظر تحميل الملف كله وهذا النوع من البث يعتمد على خاصية  
Streaming وهي خاصة بالـ Server الموجود عليه موقع  
الإنترنت.

نشكر الله أنه يوجد لدينا الآن Server يقدم هذه الخدمة للكنائس  
والإبائشيات والأفراد مجاناً.

## الهوس الأول «٢»

نيافة الأنباراقائيل

### الهوس الأول والمعمودية :

الهوس الأول يشرح لنا ويُذكرنا بعموديتنا التي فيها لبنا المسيح.. لأنكم جميعاً أبناء الله بالإيمان بالمسيح يسوع. لأن كلكم الذين اعتمدتم بالمسيح قد لبستم المسيح (غل ٣: ٢٦-٢٧).

وصار لنا بالمعمودية شركة مع المسيح في موته وقيامته.. أم تجهلون أننا كل من اعتمد ليسوع المسيح اعتمدنا لموته، فذُفنا معه بالمعمودية للموت، حتى كما أُقيم المسيح من الأموات، بمجد الآب، هكذا نسلك نحن أيضاً في جذة الحياة. لأنه إن كنا قد صرنا متحدين معه بشبه موته، نصير أيضاً بقيامته. عسايمين هذا: أن إنسانتنا العتيق قد صُلب معه ليُبطل جسد الخطيئة، كي لا نعود نُسعبد أيضاً للخطيئة. لأن الذي مات قد تبرأ من الخطيئة. فإن كنا قد مُتنا مع المسيح، نؤمن أننا سنحيا أيضاً معه (رو ٦: ٣-٨).

لنحس عندما نرثل بالهوس الأول، إنما نمدد الله على هذه النعمة العظيمة التي بها احتسب الله لغطينا في الماء ثلاث مرات باسم الثالوث على أنه موت ودفن معه وقيامه أيضاً..

حقاً قد قال القديس غريغوريوس النيصي: "المعمودية قبر وأم".. تطبيقاً على قول معلمنا بولس الرسول: "وبه أيضاً خُتنتم ختاناً غير مصنوع بيد، بخلع جسم خطايا البشرية، بختان المسيح. مدفونين معه في المعمودية، التي فيها أقمتم أيضاً معه بإيمان عمل الله، الذي أقامه من الأموات" (كو ٢: ١١-١٢).

كان عبور شعب الله في البحر الأحمر حدثاً عظيماً عجيماً، ولكننا نعرف أن عبورنا نحن في مياه المعمودية هي أعجوبة أعظم بما لا يقاس لأننا فيها نصير إنساناً جديداً..

«إذ خلعتم الإنسان العتيق مع أعماله، ولبستم الجديد الذي يتجدد للمعرفة حسب صورة خالقه» (كو ٣: ٩-١٠).



«وتلبسوا الإنسان الجديد المعشوق بحسب الله في البر وقداة الحق» (أف ٤: ٢٤).

وفي المعمودية وبسببها يحق لنا أن نقول: «مع المسيح صُلبت، فأحيا لا أنا، بل المسيح يحيا في». فما أحياء الآن في الجسد، فإتما أحياء في الإيمان، إيمان ابن الله، الذي أحبني وأسلم نفسه لأجلي» (غل ٢: ٢٠).

الهوس الأول وقوة الله:

ويمثل الهوس الأول أيضاً تمجيد الله على أعماله المستحيلة.. فهو إله المستحيلات..

«هل يستحيل على السرب شيء؟» (تك ١٨: ١٤).

«لأنه ليس شيء غير ممكن لدى الله» (لو ١: ٣٧).

حقاً.. إله لا يعسر عليك شيء» (إر ٣٢: ١٧).

لذلك نرثل له قائلين:

«بالقطع التقطع ماء البحر، والعسق العميق صار مسلماً».

«أرض غير ظاهرة أشرقت الشمس عليها.. وطريق غير مسلوكة مشوا عليها».

«ماء متحل وقُف.. بفعل عجب معجز» (لبس الهوس الأول).

وتستطيع صديقي المُسبح أن تذكر عجائب الله معك، وتُسبح عليها أثناء الصلاة بهذا الهوس..

وكذلك أن تذكر الشدائد العتيدة أن تقابلك، وتشكر الله بسروح الإيمان أنك بنعمته ستجتازها وتتجح.. وتعود لتسبحه قاتلاً:

«يعينك يارب تعجذت بالقوة. يدك

اليمتى وإلهي أهلكت أعداءك».

«تكثره مجدك سحقت الذين يقاوموننا. أرسلت غضبك فأكلهم مثل الهشيم».

لن يقوى عليك عدو.. ولن تغلبك شدة.. ولن تعوقك أزمة.. فإله إلهنا قوي وجبار، ولا يعسر عليه شيء..

فقط علينا أن نتق فيه ونسلم له أمورنا بإيمان.. ونسبحه على أعماله العظيمة حتى قبل أن يعملها معنا.. لأننا نتق في أبوتته وقوته ومحبهه الإلهية العظيمة.

## نيافة الأنباراقائيل

### في نشاط للشباب بالسودان

في لقاء قداسة البابا بصاحبى نيافة الأنبا صرابامون أسقف أدرمان، والأنبا إيليا أسقف الخرطوم، امتدحا ما قام به نيافة الأنبا رافائيل من نشاط في محيط الشعب والشباب أثناء رحلته إلى السودان. وطلبوا أن يكون لشباب السودان نصيب في المسابقات التي تقوم بها أسقفية الشباب.

## عزاء

### الشعاس جورج القس أنثاسيوس

خالص تعزياتنا للقس أنثاسيوس وأغب كاهن كنيسة الملاك ميخائيل في أورنج كاونتى في وفاة نجله جورج (وهو شاب في العشرين من عمره).

نرحب الله نفسه العزيزة في فردوس النعيم.

\*\*\*\*\*



نيافة الأنبا مكسيموس مع قداسة بطريرك رومانيا وإنبا الأستلا طلعت



### ● وحدات الإدخال :

مثل:

١. لوحة المفاتيح KEYBOARD
٢. الفأرة MOUSE
٣. الماسحات الضوئية SCANNERS
٤. القارئ الكودي PARCODE READER
٥. القلم الضوئي LIGHT PEN

### ١- لوحة المفاتيح KEYBOARD



تعبر لوحة المفاتيح أداة الاتصال الرئيسية للحاسب الآلي وهي عبارة عن لوحة مفاتيح تمثل الأرقام والحروف والعلامات حيث يتصل كل مفتاح بدائرة خاصة، وتنبه طريقة استخدام



لوحة المفاتيح أسلوب العمل باستخدام الآلة الكاتبة التقليدية إلى حد كبير.

ولقد تبارت الشركات المنتجة للوحات المفاتيح في إنتاج لوحات محسنة، كأن يتم زيادة عدد المفاتيح لاتاحة التعامل المباشر مع ملفات الملتيميديا أو الانترنت و البريد الالكتروني، كذلك ظهرت لوحات مفاتيح بدون سلك يربطها بالحاسب.

وتتكون لوحة المفاتيح من عدد من المجموعات

التالية:

- مفاتيح إدخال الأرقام.
- مفاتيح لإدخال الحروف الأبجدية.
- مفاتيح التحكم.
- مفاتيح قابلة للبرمجة ذات استخدامات خاصة.

### ٢- الفأرة MOUSE



تعمل الفأرة أو الـ MOUSE جنباً إلى جنب مع لوحة المفاتيح في إرسال الأوامر والإشارات إلى الحاسب لتنفيذها، وغالباً ما يكون استخدام الفأرة في



صورة الإجابة على أحد الاختيارات أو استخدامها في عمل الرسومات من خلال تحريك الفأرة على لوحة خاصة تسمى MOUSEPAD تتحرك فوقها الفأرة وكانت الحركة قديماً من خلال كرة صغيرة دوارة مثبتة أسفل الفأرة، ثم ظهرت حديثاً طرق أخرى لتحركة الفأرة من خلال شعاع ضوئي Optical، وهناك عدد من المفاتيح فوق سطح الفأرة بالنقر على أي منها يتم تنفيذ أمر أو إرسال إشارة معينة إلى الحاسب ويوجد أحياناً بالإضافة للمفاتيح عجلة دوارة تسمح بإجراء بعض الوظائف الإضافية.

### ٣- الماسحات الضوئية SCANNERS

نشأت الحاجة للماسحات الضوئية عندما يتطلب الأمر إدخال صور ورسومات بنقل هيتها إلى الحاسب الآلي، ومن ثم فإن الماسحات الضوئية تعتبر إحدى وسائل الإدخال.



تقوم الماسحات الضوئية بتحويل كائن رسومي مثل الخرائط أو الصور إلى شكل رقمي ثنائي يتم تخزينه في وسيط إلكتروني متصل بالحاسب الآلي. وهناك نوعان من الماسحات:

- ١- الماسحات اليدوية HAND SCANNERS
- ٢- الماسحات المكتبية FOLTBED SCANNERS

وظهرت مؤخراً ماسحات ضوئية مزودة بمقلم تلقائي لـ Automatic document feeder.



### وحدات الإخراج OUTPUT DEVICES

١. الشاشات MONITORS
٢. الطابعات PRINTERS
٣. الراسمات PLOTTERS

وسوف نتحدث عن كل نوع من هذه الأنواع بشئ من التفصيل في العدد المقبل إن شاء الله.



## الباب ثلاثون الثالث

# الطريقتين يوحنا المعمدان



## ألقابه ووظائفه وأوصافه

في علم الزمان ولد السيد المسيح (علاء: ٤). وفي علم الزمان أيضاً ولد يوحنا المعمدان، لكي يهين الطريق قدامه (ملا: ٤: ١).

١ - وقد سماه سفر ملاخي ملاكاً، وكذلك إنجيل مارمرقس (مر ١: ٢).

كان القديس مارمرقس يكتب للرومان، والرومان أصحاب المملكة في ذلك الوقت. وكان الملك حينئذ يأتي، يكون هناك فارس. سابق له، يهين الطريق قدامه. ولكن مادام الذي يأتي - كما يسير مارمرقس - هو ابن الله (مر ١: ١). إن من اللائق أن السابق له، الذي يهين الطريق قدامه، يكون ملاكاً. وهكذا سجل مارمرقس في بداية إنجيله قول الرب كما هو مكتوب في الأنبياء: ها أنا أرسل أمام وجهك ملاكي الذي يهين طريقك قدامك (مر ١: ٢) (ملا: ٤: ١).

٢ - إن من ألقاب يوحنا المعمدان: الملاك، والسابق (أبرودروموس).

٣ - وهو أيضاً كان شهيداً، على يد هيرودس الملك.

ذلك لأنه وبخ ذلك الملك قتلاً له "لا يحل لك أن تكون لك امرأة أخيك زوجة" (مت ١٥: ٤). وانتهى الأمر به إلى السجن، ثم قتله هيرودس فكان شهيداً مدافعاً عن الحق.

لذلك في بعض زيارتي لثنتين كنائس المهجر وجدت أيقونة رفضت تشيبتها. وهي تمثل هذا القديس يجتاحين كسلاك، يحمل رأسه على يده إشارة إلى قطع رأسه كشهيد.

فقلت لهم إن أهمية القديس يوحنا المعمدان في الكتاب، ليس بصفته ملاكاً. فكل رعاة الكنائس دعوا ملائكة، كما قيل عن ملائكة الكنائس المسبح في آسيا في سفر الرؤيا (رؤ ٢: ٣). ولا لأنه شهيد فعندنا آلاف من الشهداء. لكن شهرته الكبرى أنه عند السيد المسيح. فسمى يوحنا المعمدان، وليس يوحنا الملاك أو الشهيد.

٤ - وهكذا فإن لقب المعمدان هو أفضل لقب لهذا القديس.

ذلك لأنه الوحيد في العالم الذي استحق أن يعبد رب المجد يسوع المسيح. كما أنه عند جموعاً كثيرة جداً من اليهود معمودية أسموها "معمودية التوبة" (ع ١٩: ٤) فإتلاً لهم "أنا أعتمدكم بماء للتوبة" فاصنعوا تماراً تليق بالتوبة (مت ٣: ١١، ٨).

ولهذا كله فإن أيقونته كمعمدان يعبد المسيح هي الأيقونة التي تعلق في كل كنائسنا في الجهة القبلية من الهيكل، وترتبط بعيد سيدي هو عيد عماد المسيح الملقب أيضاً بالإبفانيا أي عيد الظهور الإلهي Epiphany.



٥ - كان يوحنا المعمدان أيضاً كاهناً ابن كاهن:

كان أبوه زكريا كاهناً (لو ١: ٥)، وكانت أمه أيضاً من بنات هارون (لو ١: ٥). ولذلك فإن رجال الكهوت عندنا عندما يخرون له ستحيين نحو أيقونته، يقولون له: للسلام لك يا يوحنا بن زكريا الكاهن ابن الكاهن، وباعتباره كاهناً كان يقبل اعترافات جموع الناس المقبلين إلى معمديته. وقيل عن ذلك في إنجيل متى:

"حينئذ خرج إليه أورشليم وكل اليهودية وجميع الكورة المحيطة بالأردن، واعتمدوا منه في الأردن معترفين بخطاياهم" (مت ٣: ٥، ٦). وهو آخر للكهنة القديسين في العهد القديم.



٦ - وكان أيضاً نبياً، وأعظم من نبي:

قيل عنه في قصة اضطهاد هيرودس الملك له ولما أراد أن يقتله، خاف من الشعب، لأنه كان عندهم مثل نبي (مت ١٤: ٥).

ولما سأل السيد المسيح رؤساء الكهنة والشعب "معمودية يوحنا: من أين كانت من السماء أم من الناس؟ فكروا في أنفسهم قائلين: إن قلنا من الناس، نخاف من الشعب، لأن يوحنا عند الجميع مثل نبي" (مت ٢١: ٢٥، ٢٦).

والسيد المسيح نفسه قال للجموع عن يوحنا المعمدان "ماذا خرجتم لتتظروا: أنبياء! نعم أقول لكم وأفضل من نبي" (مت ١١: ٩) إنه كان آخر أنبياء العهد القديم، أو كان نبي فترة ما بين العهدين، وقد تنبأ عن السيد المسيح بقوله "أنا أعتمدكم بماء للتوبة ولكن الذي يأتي بعدي، هو أقوى مني، الذي لست أنا أهلاً أن أحمل حذاءه، هو سيعتمدكم بالروح القدس ونار. الذي رفشه في يده، وسيفي يبدده، ويجمع قمحه إلى المخزن. أما التبن فيجرقه بنار لا

وهو الذي تنبأ عن المسيح قائلًا: "الذي يأتي من فوق، هو فوق الجميع.. الذي يأتي من السماء، هو فوق الجميع.. الأب يحب الابن، وقد دفع كل شيء في يده، الذي يؤمن بالابن، له حياة أبدية، والذي لا يؤمن بالابن، لن يرى حياة، بل يمثك عليه غضب الله" (يو ٣: ٣١-٣٦).

✽ ✽ ✽

#### ٧ - وكان يوحنا المعمدان كرازاً وواعظاً له تأثيره.

قبل عنه إنه كان يكرز في برية اليهودية قائلًا: "توبوا لأنه قد اقترب ملكوت السموات.." (مت ٣: ١) وكان يقول أيضاً "الآن قد وضعت للفأس على أصل الشجرة، فكل شجرة لا تصنع ثمراً جيداً، تقطع وتلقى في النار" (مت ٣: ١٠).

وكان يوحنا شديداً في وعظه، وقد وبخ الفريسيين والصدوقيين اللذين أتوا إلى معموديته وقال لهم "من أراكم أن تهربوا من الغضب الآتي.. لا تفكروا أن تقولوا في أنفسكم لنا إبراهيم أباً، لأني أقول لكم إن الله قادر أن يقيم من هذه الحجارة أولاداً لإبراهيم" (مت ٣: ٧-٩).

✽ ✽ ✽

#### ٨ - وكان يوحنا المعمدان رجلاً قوياً:

قبل عنه إنه يقف أمام الله بروح إيليا وقوته ليرد قلوب الأبناء إلى الأبناء، والعصاة إلى فكر الأبرار.

والمقصود بروح إيليا، أي أسلوب إيليا وقوته، فيلينا وبخ الملك أخاب (امل ١٨: ١٨)، ويوحنا المعمدان وبخ الملك هيرونس (مت ١٤).

كذلك كما كان إيليا قوياً في نشر الإيمان، يوحنا أيضاً قاد الناس في أيامه إلى التوبة، لكي يهيئ للرب شعباً مستعداً، ورد كثيرين من بني إسرائيل إلى الرب إليهم (لو ١٦، ١٧).

ولا يقصد بعبارة (روح إيليا) ما يقصده بعض علماء الأرواح الذين يعتقدون بعودة التجسد Reincarnation أن روح إيليا حلت في يوحنا، ذلك لأن إيليا لم يموت، لتخرج روحه وتحل في شخص آخر!! كما أن إيليا ظهر على جبل التجلي مع السيد المسيح وتحدث معه (مز ٩: ٤).

✽ ✽ ✽

#### ٩ - وكان يوحنا أيضاً رجلاً ناسكاً، يسكن البرية.

وقبل عنه في ذلك إنه كان في البراري إلى يوم ظهوره لإسرائيل (لو ١: ٨) حتى في كرازته قبل إنها كانت في برية الأردن (مت ٣: ١).

وقال السيد المسيح عنه "ماذا خرجتم إلى البرية لتتنظروا؟" (مت ١١: ٧)، وفي ذلك أيضاً كان يشبه إيليا، الذي يرتبط بجبل الكرمل، ويجسهما ما قيل في منبحة الأنبا أنطونيوس:

أعطيت روح إيليا... وحده النبوة... ويوحنا بن زكريا..

كذلك تشابها في نكس الملابس، فقيل عن يوحنا المعمدان: "كان لباسه من وبر الإبل، وعلى حقويه منطقة من جلد، وكان طعامه

حرداً وصلباً برياً" (مت ٣: ٤) (مر ١: ٦) وقيل أيضاً "وخمرًا وسكرًا لا يشرب" (لو ١: ١٥). وكان إيليا أيضاً ناسكاً، يشرب من النهر، وكانت الغراب تعوله بطعام تأتي به إليه (امل ١٧: ٤، ٦). كلاهما أخذ من البرية طبعه، وكان أيضاً للجبال، جاداً في عطشه لأجل الرب وقوياً في شخصيته، وشجاعاً.

✽ ✽ ✽

١٠ - ومن صفات المعمدان إنه كان عظيماً، يشهد الرب بعظمته.

قبل في البشارة بمولده "يكون عظيماً أمام الرب" (لو ١: ١٥). عجيبة جداً وناثرة هذه العبارة! فمن ذا الذي يكون عظيماً أمام الرب؟ يمكن أن يكون شخص عظيماً أمام الناس، أما أمام الرب فكلنا "تراب ورمال". ومع ذلك فقد صدرت هذه الشهادة من فم جبرائيل أحد رؤساء الملائكة.

وأعظم منها شهادة من فم رب المجد السيد المسيح نفسه، إذ قال عن يوحنا المعمدان "الحق أقول لكم: لم يقم من بين المولودين من النساء أعظم من يوحنا المعمدان" (مت ١١: ١١).

ولاشك أن الرب يقصد لم يقم من بين الرجال والأنبياء المولودين من النساء، لأن العذراء كانت أعظم من يوحنا المعمدان..

✽ ✽ ✽

١١ - إن مظاهر عظمة المعمدان كثيرة ولكن أعظم ست لها: إنه من بطن أمه يمتلئ من الروح القدس (لو ١: ١٥).

هناك أشخاص اختارهم الرب من بطون أمهاتهم، كما قال شاول الطرسوسي (بولس الرسول) عن نفسه "لما سر الله الذي أفرزني من بطن أمي، ودعاني بنعمته.. لأبشر به بين الأمم" (غلا ١: ١٥). وقال الله لأرميا "قبلما صورتك في البطن عرفتك، وقبلما خرجت من الرحم قدستك، جعلتك نبياً للشعوب" (أر ١: ٥). كذلك شمشون اختاره الرب لذيلاً له، حين بشر أمه أنها سوف تحبل به (قض ١٣: ٤).

ولكن لأول مرة قبل إن شخصاً من بطن أمه يمتلئ بالروح القدس. فمتى حدث ذلك؟ لقد حدث حينما قامت السيدة العذراء بزيارة البصابات وهي حبلت بيوحنا فلما سمعت البصابات سلام مريم، ارتكض الحنين في بطنها وامتلأت البصابات بالروح القدس (لو ١: ٤١). وفي نفس الوقت امتلأ يوحنا من الروح القدس، لذلك قالت البصابات أنه ارتكض بانتهاج في بطني.

ارتكض بانتهاج - وهو يمتلئ بالروح القدس، لأنه فرح جداً بلقاء جنين آخر في بطن القديسة العذراء. وذلك بالكشف الإلهي له ولأمه التي قالت "من أين لي هذا أن تأتي أم ربي إلي؟" (لو ١: ٤٣)

✽ ✽ ✽

#### ١٢ - وتعل من الصفات البارزة في المعمدان: تواضعه:

إن صفة التواضع كانت ملازمة للتجسد الإلهي، وظهرت أولاً في رب المجد الذي "أخلى ذاته، وأخذ شكل العبد، وصار في الهيئة كبسان" (في ٢: ٧). كما كان لا بد أن يولد من عذراء متواضعة

تقول للملاك "هوذا أنا أمة لرب، لكن لي كقولك" (سوا: ٢٨).  
 وهكذا نظر الرب إلى التضاضع أمته" (يو: ١٠: ٤٨).  
 وهكذا كان لانفاً أيضاً أن يختار الرب إنساناً متواضعاً ليهيئ  
 الطريق قدامه، ويقول "يتبعني أن ذلك يزيد، وأني أنا أنقص" (يو: ٣: ٣٠).  
 وأن يولد هذا (السابق) من أم متواضعة أيضاً، تقول عن  
 زيارة الحبراء لها "من أين لي هذا أن تأتي أم ربي إلي؟" (سوا: ١٣).



### ظهر تواضع القديس يوحنا المعمدان في مناسبات كثيرة:

كان باستمرار يخفي ليطير المسيح. لما سأله: هل أنت المسيح، اعترف ولم ينكر، وأقرّ أنه أنت المسيح بل قال لي الذي يأتي بعدى صار قدامى، لأنه كان قبلى. ومن مثله نحن جميعاً أخننا.. (يو: ١٥، ٢٠). وفي تضاضع أيضاً قال عنه "الذي لست

أنا أستحق أن أحلّ سيور حذائه" (يو: ١: ٢٧).  
 كما قال "أنا لست المسيح، بل أنى يرسل أمامه. من له العروس فهو العريس. وأما صديق العريس الذى يقف ويسمعه، فيفرح فرحاً من أجل صوت العريس. إن فرحى هذا قد كمل. يتبعنى أن ذلك يزيد، وأني أنا أنقص" (يو: ٣: ٢٨ - ٣٠).



### وظهر تضاضعه أيضاً في وقت العماد:

فإنه احتشم من تعميد السيد، ممتنعاً بقوله "أنا محتاج أن اعتمد منك، وأنت تأتي إلي!!" (مت: ٣: ١٤). ولم يقبل أن يعمده، إلا بعد أن قال له الرب في التضاضع "أسمح الآن، لأنه هكذا يليق بنا أن نكمل كل بر". وفي قول يوحنا "أنا المحتاج أن اعتمد" نوع آخر من الاتضاع، لأنها معمودية توبة. وكأله على الرغم من قداسة حياته، يقول "أنا خاطئ محتاج إلى توبة".

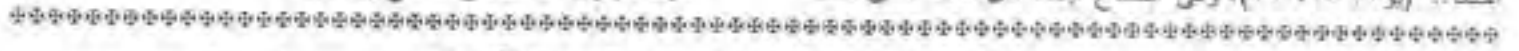

## المؤتمر السنوى الثالث عشر لشباب سيدنى

٢ - كانت هناك ثلاث ورش عمل لمناقشة المحاضرات التى

أقيمت، وتم استلام توصيات ورش العمل.

تمت الاجابة على أسئلة الشباب، مع جملات روحية بين نياحة الأبناء دانييل والشباب للسمع لهم، وأخذت اعترافات الشباب بواسطة الأباء الكهنة.

تم ترتيب بعض الترانيم الروحية قبل كل كلمة روحية.

### أنشطة أخرى :

كان هناك معرض لكل المنظمات التى تعمل في إيبارشية سيدنى، كل مؤسسة في تخصصها. وكان عدد المنظمات التى حضرت ١٥ منظمة تابعين للإيبارشية.

كانت هناك أنشطة رياضية مثل لعب الفولى بول والبيج بونج، وكرة اليد، وكرة القدم، والباسكيت بول، واسب سيجحوت، وتنس، وكانوونج، والسباحة، وكرة القدم الاسترالية.

جمع معلومات عن الشباب الذين حضروا لتكوين ملف معلومات للسؤال عنهم ومنابتهم.

التعارف بين كل الشباب من الكنائس المتعددة التى حضر شبابها.

### توصيات

١ - عمل الشباب في الانتخابات المقبلة للكنيسة وفي الكرازة في

آسيا.

٢- شكر نوافة الأنبا موسى، و الصلاة من أجل سلامة الكنيسة الأم

٣ - الاشتراك في مختلف الأنشطة في إيبارشية سيدنى وفي السياسة في استراليا.

٤ - رحلة إلى أمريكا سنة ٢٠٠٦، وإلى أوروبا سنة ٢٠٠٧.

٥ - نحتاج إلى معرض سنوى للشباب لكل إيبارشية سيدنى.

٦ - المنسك المفضل يكون في تيلاند...

### معلومات عن المؤتمر :

هذا هو المؤتمر الثالث عشر لشباب إيبارشية سيدنى.

فترة المؤتمر في ديسمبر ٢٠٠٤ من ٢٤ - ١٢/٢٦.

عدد الشباب الذين حضروا المؤتمر ٣٧٥ وطوال فترة المؤتمر وما يزيد عن ١٠٠ شاب زائر (تم أخذ عناوينهم).

عدد الكنائس التى اشتركت في المؤتمر ١٤ كنيسة.

عدد الولايات التى اشتركت في المؤتمر: نيونواوث ويلز، كوينزلاند جنوب استراليا، كما اشترك بعض الشباب من جوزيلاند.

عدد الكهنة الذين حضروا المؤتمر ١٤ كاهناً.

رئيس المؤتمر نياحة الأنا دانييل بحضور الأباء الكهنة.

مكان المؤتمر مركز ماروو المسيحى ولاية نيونواوث ويلز.

شعار المؤتمر: "الذى جعل تخومك في سلام ويشبعك من شحم الخنطة" (مز: ١٤٧: ١٤).

### أنشطة طقسية :

تمت صلاة عشية مساء يوم السبت ١٢/٢٥، ثم صلاة التسبحة يوم الجمعة، وصلاة التسبحة يوم السبت ثم صلاة القديس الإلهي يوم الأحد ١٢/٢٦.

### الأنشطة الروحية :

١ - تم إلقاء ثلاث محاضرات بواسطة العرض الإلكتروني من

نياحة الأنا دانييل، والأباء الكهنة عن:

المخاطر التى تقابل الشباب في العصر الحالى.

كيف تحمي انفسنا (قلبنا وأجسادنا وأرواحنا وحواسنا) من هذه المخاطر.

كيف تعيش حياة الانتصار الروحى المستمر فى هذا العصر.

# السيد والتبرير

مَا هُوَ التبرير في المفهوم الأرثوذكسي؟  
 هل يتبرر الإنسان دون جهاد قيد شعرة؟  
 وهل يتبرر وهو في أشد ظلمة؟  
 أهمية التوبة والإيمان والمعمودية  
 هل الإيمان مجرد هبة؟ وكذلك البر؟  
 مهاجمة المؤلف للناموس في عنف.  
 ما هي أعمال الناموس التي هاجمها الرسول؟  
 ما موقفنا من الناموس كوصايا روحية؟  
 هل البر مؤمن عليه ضد الموت؟  
 ما معنى "وثيقة ميراث أبدى"؟  
 لزوم الجهاد والسهر والحرص.  
 أهمية السلوك لأجل نوال الملكوت.

## مقدمة :

### ① ما هو التبرير في المفهوم الأرثوذكسي؟

المؤلف في كتابه [بولس الرسول] يتكلم من ص ٣٧١ عن التبرير، وبعد ذلك عن القدس. ربما لا توجد كتب أرثوذكسية كثيرة قد كتبت عن التبرير والقدس. توجد كتب من نوع آخر كتبت عن هذا الموضوع.

نحن نعلم أن السيد المسيح قدم تبريراً لنا على الصليب، لذلك نحن بالإيمان في المعمودية، حينما ولدنا ولاة جديدة، وخرجنا من المعمودية بالبنوة والتجديد (رو ٦).

وكما قال القديس بولس الرسول "لأن كلكم الذين اعتمدتم بالمسيح، قد لبستم المسيح" (غلا ٣: ٢٧) أي لبستم البر الذي في المسيح.

وخطايانا السابقة للمعمودية، سواء كانت الخطية الأصلية أو الخطايا الفعلية، كلها غُفرت في المعمودية في هذا الميلاد الجديد الذي فيه "صُلب إيماننا العتيق" (رو ٦: ٦).

وكما ورد في الرسالة إلى تيموثس ولكن حين ظهر لطف الله

مخلصنا وإحسانه - لا بأعمال في بر عملناها نحن - بل بمقتضى

رحمته خلصنا، بغسل الميلاد الثاني وتجديد الروح القدس" (تى ٣: ٥، ٤). هذا الغسل والتجديد تم في المعمودية بالميلاد الثاني.

✽ ✽ ✽

ولكن المؤلف في كتابه هذا عن بولس الرسول يتكلم عن ثلاثة أمور هي: بر الناموس، وير الله، وير المسيح.

ويهاجم البر الذي في الناموس بكل عنف. ويقول في ص ٣٧٢ لهذا انتهى بولس الرسول إلى حقيقة ثابتة ومؤكدة: أنه لا ير على الإطلاق في الناموس. والبر الوحيد هو بالإيمان بالمسيح (ص ٣٧٣) ويتكلم عن الإطلاق بولس الرسول من ير الناموس إلى ير الإيمان بالمسيح.

ومع مهاجمة بر الناموس، يسأل كيف يصل الإنسان إلى ير الله، وإلى ير المسيح، وإلى نتاج هذا البر..

✽ ✽ ✽

### ② هل يتبرر الإنسان دون جهاد قيد شعرة؟

فيقول في ص ٣٧٥ عن التبرير الذي حصل عليه الإنسان:

"إن حالة التبرير التي حصل عليها، تبقى عملية خالصة وهبة

مجانبة لم يقدم فيها حيناً قيد شعرة. بل أن النعمة داهسته وهو في موت الخطية، والعطية اقتحمته وهو في أسر الظلمة، لكي يعيش بها ليس فقط الآن بل هي وثيقة ميراث أبدى يملك بها في الحياة الأبدية. فكيف أن النعمة اقتحمت الإنسان وهو في موت الخطية، وهو في أسر الظلمة؟

✽ ✽ ✽

إن كنا قد قلنا للتبرير بالإيمان في المعمودية، فلا يمكن لأحد أن يتقدم إلى المعمودية وهو في أسر الظلمة. مستحيل..

**فهو لابد أن يؤمن أولاً..**

وكما كان متبعاً في العصور المسيحية الأولى، كان لابد أن يأخذ دروساً في فصول الموعوظين، لكي يثبت في الإيمان. ومن أمثلة دروس الموعوظين، ما كتبه القديس كيرلس الأورشليمي في المحاضرات التي كانت تُلقى على الموعوظين قبل تقديمهم إلى المعمودية.

وأيضاً حسب قمرنين الرسل، ما كان إيمان يفتقر أن يتقدم إلى المعمودية، وهو في حالات خاطئة معينة يجب عليه تركها؛ فما كان يقبل الإنسان في المعمودية وهو صانع أصنام مثلاً، أو بتاع أو مقتنى أصنام، لابد أن يترك هذا أولاً. كذلك ما كان يُسمح بالعماد لشخص متزوج بامرأتين (كما كان في العهد القديم).

إذن كان لابد من التوبة أولاً قبل المعمودية.

وهكذا كانت هناك استعدادات للمعمودية، فلا يدخل إليها من هو في أسر الظلمة وفي موت الخطية!!

✽ ✽ ✽

## ③ أهمية التوبة والإيمان والمعمودية :

وهذان الشرطان [الإيمان والتوبة] كانا لازمين وأساسيين حتى في أول العصر الرسولي، ففي يوم الخمسين، ألقى القديس بطرس الرسول عظة مملوءة بالتعليم، على اليهود الذين شاهدوا معجزة التكلم بالسنة وتأثروا بها. فلما آمنوا ونُحسوا في قلوبهم، وسألوا ماذا نصنع أيها الرجال الأخوة؟ لم يقل لهم الرسول: ليس لكم أن تقدموا جهداً قيد شعرة، بل النعمة سوف تقتحمكم وأنتم في أسر الظلمة!!

بل قال لهم: كُوبُوا وليعتك كل واحد منكم على اسم يسوع المسيح، لغفران الخطايا، فتقبلوا عطية الروح القدس (أع: ٢٤: ٣٨)، وقد كان..

وهكذا نحن: كنا أمواتاً بالخطية، وأقامنا المسيح. ولكن في تقدمنا للمعمودية والتبرير، تقدمنا بالإيمان والتوبة. وبهما لا نقول إننا كنا في أسر الظلمة!! ففي التوبة نسلك في النور. وإن سلطنا في النور، لم يسوع المسيح يظهرنا من كل خمنية (١ يو: ٧).

✽ ✽ ✽

فهو الإنسان في الإيمان والتوبة والمعمودية، لا يكون قد تقدم قيد شعرة!! إذن ما الفرق بين المؤمنين وغير المؤمنين؟ وما الفرق بين الثالبيين وغير الثالبيين؟ إذا كان التبرير مجرد هبة مجانية لا يبذل فيها الإنسان جهداً قيد شعرة!!

فهو الإيمان لم يبذل فيه الإنسان جهداً قيد شعرة!! وهل التوبة

لم يبذل فيها حيناً قيد شعرة!! وهل التقدم إلى المعمودية لا يبذل فيه أيضاً أي جهد قيد شعرة!!

✽ ✽ ✽

إذن يجب فهم عبارة "مجاناً" في الكتاب المقدس. وما يفهمه البعض خطأ من عبارة "متبررين مجاناً بالنعمة" (رو: ٣: ٢٤).. ويقفهم منها مجاناً من جهة نفع ثمن الخطية أي الموت (على الصليب..) (رو: ٦: ٢٣). وليس من جهة الاستعداد والاستحقاق من جانب الإنسان، أي بالإيمان والتوبة والمعمودية.

وعن هذه الثلاثة لا نقول إن الإنسان لا يتقدم قيد شعرة، بل تقتحمه النعمة وهو في أسر الظلمة!!

وما أعمق قول السيد المسيح تمضون إذ لا تعرفون الكتب (مت: ٢٢: ٢٩).

فقد اشترط الرسول لزوم التوبة يوم الخمسين، لغفران الخطايا (أع: ٢: ٣٨). والغفران لا يمكن أن يتم بدون التوبة. وذلك بقول الرب: إن لم تتوبوا، فجميعكم كذلك تهلكون (لو: ١٣: ٣، ٥). ولا يمكن أن نقول عن التوبة إن الإنسان لا يتقدم فيها قيد شعرة، بل يبقى في الظلمة، وأسر الظلمة، إلى أن تقتحمه النعمة!!

إن من الأمور الثابتة في الفكر الغربي الغربي: التركيز على الجانب الإلهي وحده، وعدم التحدث عن الجانب البشري واستجابته للعامل الإلهي! وهذه نقطة خلاف أساسية بينهم وبين المفهوم الأرثوذكسي السليم..

✽ ✽ ✽

## ④ هل الإيمان مجرد هبة وكذلك البر؟

يقول المؤلف في ص ٣٧٧ من نفس كتابه:

"البر لا يأتي كهبة للإيمان أو يتولد منه. لأن الإيمان نفسه هبة وعطية من الله.. الإيمان ليس عملاً يحد ذاته حتى يكون له استحقاق. ولكنه هبة.. ويقول في ص ٣٧٨: ينال الإنسان البر كعطية أخرى من الله، من داخل عطية الإيمان."

إذن كيف يتبرر الإنسان.. إذا كان يتبرر بالإيمان، والإيمان نفسه هو عطية من الله، والبر أيضاً عطية من الله!!

ما هو إذن المجهود الذي يبذله الإنسان؟ هل يقف باستمرار موقفاً سلبياً!! يتلقى دون عمل! ودون وسيلة! ودون استحقاق! وفي هذه الحالة ما الفرق بين المؤمنين وغير المؤمنين!!

وما الفرق أيضاً بين الأبرار والخطاة؟

وكيف يمكن أن يتقدم أي شخص إلى التبرير في المعمودية، وعلى أي أساس يستحق المعمودية أو التبرير؟ علماً بأن المؤلف يعترف بأن المعمودية مهمة بالنسبة إلى التبرير (ص ٣٧٦، ٣٨٠).

✽ ✽ ✽

## ⑤ مهاجمة المؤلف للناموس في عنف :

ما أكثر مهاجماته للناموس في عنف. وقد شرحت لكم ذلك من قبل في تعليقنا على تفسيره لرسالة بولس الرسول إلى غلاطية.

وأيضاً هنا أن أنبهكم إلى نقطة هامة، وهي الفارق الكبير بين الناموس كوصايا روحية نحن ملتزمون بها، وبين أعمال الناموس



التي هاجمها القديس بولس الرسول في قوله "إذ نعلم أن الإنسان لا يتبرر بأعمال الناموس" (غلا ٢: ١٦).

## ⑥ فما هي أعمال الناموس التي هاجمها الرسول؟

أعمال الناموس عند اليهود كانت الأمور المختصة بالنجاسات والتطهير، والأمور المختصة بالمواسم والأعياد (٢٣٧)، ولزوم الختان (١٧)، وكذلك لزوم الذبائح الحيوانية، وما يسمح بأكله وشربه، وما لا يُسمح به.

وفي ذلك يقول القديس في رسالته إلى كورنثوس "فلا يحكم عليكم أحد في أكل أو شرب، أو من جهة عيد أو هلال أو سبت،

التي هي ظل الأمور العتيقة.." (كو ٢: ١٦، ١٧).

كل هذه رموز قديمة قد تغيرت. وأصبح الإنسان المسيحي لا يتبرر بمثل أعمال الناموس، أي أنه لا يصبح باراً بتلك الممارسات، ويحفظ الختان والسبت والأعياد القديمة التي كانت كلها رموزاً.

فالتصحح كان يرمز إلى ذبيحة المسيح. وهكذا قال القديس بولس "لأن فصحننا أيضاً المسيح قد ذُبح لأجلنا" (١ كو ٥: ٧).

والختان كان يرمز إلى المعمودية التي حلت محلها. وهكذا يقول الرسول "وبه أيضاً ختنتم ختناً غير مصنوع بيد بخلع جسم خطايا انشورية، بختان المسيح. متفوتين معه في المعمودية.." (كو ٢: ١١، ١٢).

والسبت استبدل بالأحد. وأيضاً جميع الأعياد والمواسم اليهودية، حلت محلها الأعياد المسيحية.. والطهارة الجسدية حلت محلها طهارة الروح..

## ⑦ فما موقفنا من جهة الناموس كوصايا روحية؟

إن السيد المسيح له المجد يقول "لا تظنوا أنني جئت لألغى الناموس أو الأنبياء. ما جئت لألغى بل لأكمل. فإني الحق أقول لكم إنني لن تزول السماء والأرض، لا يزول حرف واحد أو نقطة واحدة من الناموس حتى يكون الكل" (مت ٥: ١٧، ١٨).

"ولكن زوال السماء والأرض ليس من أن تسقط نقطة واحدة من الناموس" (لو ١٦: ١٧).

ونفس القديس بولس الرسول يقول "الفتبطل الناموس بالإيمان؟ حاشا، بل تثبت الناموس" (رو ٣: ٣١). ويقول أيضاً "إن الناموس مقدس والوصية مقدسة وعادلة وصالحة.. فلئنا نعلم أن الناموس روحي، أما أنا فجسدي مبيع تحت الخطية" (رو ٧: ١٢، ١٤).

كذلك فإن من يهاجم الناموس بصفة عامة، دون التفريق بين وصايا الناموس وأعمال الناموس، لا يكون هذا تعليماً كتابياً سليماً.

وإلا ماذا نقول عن قول داود النبي في المزامير:

"ناموس الرب كامل يرد النفس. شهادات الرب صادقة تصير الجاهل حكيماً. وصايا الرب مستقيمة تعرج القلب" (مز ١٩: ٧، ٨).

وقوله أيضاً "كل كمال رأيت منتهى. أما وصاياك فواسعة جداً" (مز ١١٩: ٩٦).

من جهة مهاجمة الناموس والوصايا والأعمال الصالحة، وقصر الخلاص على الإيمان فقط، لا تكون هذه عقيدة أرثوذكسية، ولا تعليماً كتابياً. بل إن المؤلف وصل إلى أكثر من هذا في قوله "إن الإيمان نفسه عطية وهبة من الله، ومهاجمة للبر الشخصي بقوله "البر الشخصي الكاذب بالناموس" (ص ٣٧٥).

بينما القديس يوحنا الرسول يقول في رسالته الأولى "إن علمتم أنه بار هو، فاعلموا أن كل من يصنع البر مولود منه" (١ يو ٢: ٢٩).

\*\*\*

لنتقل إلى سؤال آخر من قول المؤلف :

## ⑧ هل البر مؤمن عليه ضد الموت؟

في هذا يقول المؤلف "البر الذي لنزاه كعطية في المسيح، لا يستطيع الجسد أن ينقص عمله، لأنه بالروح فهو مؤمن عليه ضد الموت" (ص ٣٧٥).

وهنا نسأل: هل الإنسان بعد أن يتبرر بدم المسيح ويتجدد في المعمودية وتغفر له خطايا السابقة، هل بعد ذلك ما عاد يخطئ مرة أخرى؟! وهل نقول له بعد الإيمان خلصت يا أح!! وماذا إذا استمر في الخطية ولم ينته، بل ارتد والإرتداد ممكن بعد الإيمان، كما يقول الرسول "أما البار فبالإيمان يحيى، وإن ارتد لا تسر به نفسي" (عب ١٠: ٣٨).

ويقول الكتاب أيضاً "ولكن الروح يقول صريحاً: إنه في الأزمنة الأخيرة يرتد قوم عن الإيمان تابعين لأرواحاً مضلة وتعاليم شياطين.." (١ تي ٤: ١). بل هناك ارتداد عام قبل مجئ السيد المسيح (٢ تي ٣: ٣). وديماس تلميذ بولس الرسول وزميله في الخدمة ارتد وأحب العالم الحاضر، وترك الرسول (٢ تي ٤: ١٠).

فكيف يقول المؤلف أن الإيمان مؤمن عليه ضد الموت؟! بينما يمكن أن يرتد المؤمن ويموت في خطيته!!

وإن كان هذا الإنسان قد بدأ بالروح، ألا يمكن أن يكمل بالجسد، كما فعل أهل غلاطية (غلا ٣: ٣).

وهل الجسد تقف حروبه بعد الإيمان؟! ولا يتعرض لخطايا الجسد ولا يسقط!! يعوزني الوقت أن استشهد ببعض قصص الآباء. وهل الإنسان بعد أن ينادي بالتبرير يصبح معصوماً، ولا يتعرض للسقوط أو الضياع، كما تقول بعض الطوائف أن المؤمن قد نال الخلاص، ولا يمكن أن يهلك!!

احترسوا يا أخوتي من أن تتسرب إليكم وإلى تعاليمكم بعض العقائد الغريبة، شعرتم أو لم تشعروا.. اعترفتم بذلك أو أصررتم على ما أنتم فيه!!

\*\*\*

## ⑨ ما معنى "وثيقة ميراث أبدي"؟

ما معنى قول المؤلف إن عطية الله للإنسان في التبرير تعيش بها ليس فقط "الآن". بل هي وثيقة ميراث أبدي يملك بها في الحياة الأبدية" (ص ٣٧٥)!!

إن حياتنا على الأرض هي مجرد فترة اختبار وحياة جهاد.

وبولس الرسول الذي تكلم كثيراً عن أهمية الإيمان، والشرير بالإيمان، هو نفسه الذي قال 'جاهدت الجهاد الحسن، أكملت السعي، حفظت الإيمان'. (٢ تي ٤: ٧). ولم يقل بعدها صوتاً باراً بوثيقة ميراث أيدى. بل قال 'وأخيراً قد وضع لي إكليل البر الذي يهبه لي النيان العادل في ذلك اليوم..'. (٢ تي ٤: ٨). لاحظ عبارة 'في ذلك اليوم'.

إذن ماذا عن الآن؟ إنه يقول 'سعي لكي أدرك.. أنا لست أحسب نفسي قد أتركت. ولكني أفعل شيئاً واحداً: إذ أنا أنسى ما هو وراء، وأستد إلى قدام، سعي نحو العرش..'. (في ٣: ١٢ - ١٤).

وهل هناك عوائق أيها الرسول العظيم؟ إنه يقول 'ركضوا لكي تتلوا، وكل من يجاهد، يضبط نفسه في كل شيء.. إن أنا ركضت، أضع جسدي واستعبده، حتى بعدما كررت لآخرين، لا أصير أنا نفسى مرفوضاً' (١ كو ٩: ٢٤ - ٢٧).

إنه درس في الاتضاع يقوله الرسول، وبخاصة للذين ينادون بتأليه الإنسان، ويأثمهم قد امتثلوا إلى كل ملء الله!!

## ١٠ لزوم الجهاد والسير والحرص

لذلك فإن هذا القديس يحثنا قائلاً 'تمموا خلاصكم بخوف ورعدة' (في ٢: ١٢). وهل الخوف والرعدة يتفقان مع وثيقة السيرات الأيدى؟ المؤمن عليها ضد الموت!!

والقديس بولس الرسول يؤكد هذا فيقول 'سيروا زمان غربتكم بخوف' (١ بطا: ١٧). ولماذا سير في خوف؟ إنه يقول 'أصحوا وأسهروا.. لأن إبليس خصمكم كأسد يزار بجول ملتسماً من بيتشمه هو' (١ بطا: ٨). ويقول أيضاً: 'إن كان البار بالجهد يخلص، فالعاجر والخاطن أين يظهران' (١ بطا: ٤: ٨).

ومن أهمية هذه الآية وضعها الكنيسة في صلاة الغروب، يصلبها كل مسيحي، وكل راهب على الأقل. ليعرف أنه بالجهد يخلص، على الرغم من الكلام عن وثيقة الميراث الأيدى!!

وفي هذا الحرص سبق أن قال الرب 'لنكن أحقاؤكم منمنطقه، ومرجعكم موقدة.. طوبى لأولئك العبيد الذين إذا جاء سيدهم يجدهم ساهرين' (لو ١٢: ٣٥ - ٣٧).

وفي هذا السير والجهاد، يلزم الإنسان أن يقاوم الخطية حتى الموت. وفي هذا يقول القديس بولس موبخاً العبرانيين 'لم تقاوموا بعد حتى الموت، مجاهدين ضد الخطية' (عب ١٢: ٤).

إن الذين يكتفون عن 'لاهوت القديس بولس' لنصحهم بعدم الاعتماد على أية واحدة، بل يأخذون التعليم من الكتاب كله، كما يقول الرسول بولس نفسه: 'كل الكتاب هو موحى به من الله، ونافع للتعليم والتوبيخ، للتقويم والتأديب الذي في البر' (٢ تي ٣: ١٦).

## ١١ أهمية السلوك لأجل نوال الملكوت

يقول المؤلف في ص ٢٧٣ من كتابه عن القديس بولس الرسول: 'يلحصر البر بالناموس عند بولس في محيط السلوك، بمعنى أن

يكون الإنسان بلا لوم بمقتضى أوامر الناموس، تجاه الناموس وليس تجاه الله 'من جهة البر الذي في الناموس بلا لوم' (في ٣: ٦). ولكن حتى هذا الموقف 'بلا لوم' ظهر لبولس أنه كذب وخداع، لأن هذا الموقف الذي بلا لوم بحسب الناموس، هو الذي دفعه لقتل المؤمنين وتعذيبهم واضطهاد الكنيسة بجنون'.



و نحن لا نقبل عبارة 'جنون' نقال على قديس عظيم جداً هو بولس الرسول. ولا نقبل أيضاً عبارة 'كذب وخداع' في وصف بلا لوم'. فالقديس بولس الرسول كان يسلك بغيره مقدسة ولكن ليس حسب المعرفة (رو ١٠: ٢). وهو يقول 'إذ كنت أوفر غيرة في تقليدات آياتي' (غلا ١: ١٤). أما عن اضطهاده للكنيسة فيقول في ذلك 'ولكني رحمت لأني فعلت ذلك بجهل في عدم الإيمان' (١ تي ١: ١٣).

إذ ليس السلوك بلا لوم حسب الناموس هو السبب في اضطهاده للكنيسة، وإنما الجهل وعدم الإيمان، ويبقى ناموس الرب بلا عيب (مز ١٩). على أننا نقف متعجبين أمام عبارة المؤلف تجاه الناموس وليس تجاه الله!! فالناموس هو ناموس الله، والله هو الذي أوحى به.



أما عن محاربة السلوك، فأمر لا يوافق عليه أحد.

فالقديس بولس الرسول نفسه يهتم بالسلوك اهتماماً شديداً، فيقول 'اسلكوا في المحبة' (أف ٥: ٢) 'اسلكوا كأولاد للنور' (أف ٥: ٨). 'انظروا كيف تسلكون بتثيق' (أف ٥: ١٥). ويقول 'أطلب إليكم أنا الأسير في الرب أن تسلكوا كما يحق للدعوة التي دعيتم إليها..'. (أف ٤: ١، ٢). ومن أهمية هذه الآية الأخيرة، جعلتها الكنيسة في مقدمة صلاة باكر، يصلبها كل يوم كل مسيحي وكل راهب. ويقول القديس بولس أيضاً 'إن لا شيء من الديونة الآن على الذين هم في المسيح يسوع، السالكين ليس حسب الجسد بل حسب الروح' (رو ٨: ١).

كل هذه آيات عن السلوك. لماذا إذن محاربة السلوك!! كذلك فالقديس يوحنا الرسول يقول عن الرب 'من قال إنه ثابت فيه، ينبغي أنه كما سلك ذلك، يسلك هو أيضاً' (١ يو ٢: ٦). ويفرح القديس يوحنا بسلوك أولاده، فيقول 'ليس لي فرح أعظم من هذا، أن أسمع عن أولادي أنهم يسلكون بالحق' (١ يو ٤). ويقول أيضاً 'وهذه هي المحبة أن تسلك بحسب وصاياها' (١ يو ٢: ٦).

وما أجمل ما قيل عن زكريا الكاهن وزوجته اليصابات كان كلاهما بارين أمام الله، سالكين في جميع وصايا الرب وأحكامه بلا لوم' (لو ١: ٦).

وهذه الآية تجمع بين السلوك والبر وعبارة 'بلا لوم'. تذكرنا بين السلوك والبر في (أف ٥: ٨).

فهل الاستهانة بأهمية السلوك جزء من مهاجمة المؤلف الدائمة للأعمال أكثفاة بالإيمان، بينما القديس يعقوب الرسول يقول 'وأنا بأصالي أريك إيماني' (يع ٢: ١٨). ومن له أذن للسمع فليسمع.

## ٢- نساء

أجب، مع ذكر الشواهد من الكتاب المقدس :

- ١ - اذكر أسماء ٣ نسوة عاقرات في العيد القديم أنجن أبناء عظاماً.
- ٢ - اذكر أسماء ٣ نبيات في العيد القديم.
- ٣ - من هن النساء اللاتي مدحن شخصاً فسيتم له المتاعب؟
- ٤ - من التي قال عنها السيد المسيح "لا تزعموا المرأة.. فإنها قد عملت بي عملاً حسناً؟"
- ٥ - من التي أسكتت الذئب بيدها، وقادت النسوة في التثبيح؟
- ٦ - من التي ظهر لها الملاك يبشرها بالحبل قبل زوجها؟
- ٧ - من التي قال لها السيد المسيح إنها أختارت التصيب الصالح؟
- ٨ - ومن التي قال عنها: حينما يركز بهذا الإنجيل في كل العالم، بخير أيضاً بما فعلته هذه تذكراً لها؟

## حل مسابقة العَدَد الماضي

- ١ - عيسو هو الذي قال عنه أخيه قريت أيام مناخة أبى. فأقتل يعقوب أخى (تك ٢٧: ٤١).
- ٢ - أشالوم ابن داود تسبب في قتل أخيه أمنون (ليس شقيقه) ثراً لأخته تامار (٢صم ١٣: ٢٨، ٢٩).
- ٣ - أخوة يوسف الصديق لما رأوه قائماً قال بعضهم لبعض: هوذا هذا صاحب الأحلام قائم. فالآن هلم نقتله ونطرحه في إحدى الآبار (تك ٣٧: ١٩، ٢٠).

- ٤ - الأخ الأكبر لم يفرح لرجوع أخيه الضال (لو ١٥: ٢٧، ٢٨).
- ٥ - اسحق ابن إبراهيم (من سارة)، واسماعيل (من هاجر) افترقا وصار اسحق أباً لشعب اليهود، واسماعيل أباً للشعب العربي (تك ٢٥).
- ٦ - موسى النبي وبخ هارون أخاه الأكبر على صنع العجل الذهبي الذي عبده بنو إسرائيل (خر ٣٢: ٢١ - ٢٤).
- ٧ - أبيمالك بن يربعل استأجر أناساً بطالين وقتل أخوته بنى يربعل، سبعين رجلاً على حجر واحد (قض ٩: ٤، ٥).
- ٨ - راحيل زوجة يعقوب قالت عن أختها لينة (في أنجاب البنين): "مصارعات الله قد صارت أختي وغلبت" (تك ٣٠: ٨).

## الذين فازوا في المسابقة

- |   |  |
|---|--|
| ١٨. فيليب فهمي وجوليا وساري وشادية  | ١. لبيب عوض ميخائيل                    |
| ١٩. إليزيس ميخائيل جرجس   | ٢. عادل اسكندر وسوسن نجيب              |
| ٢٠. سيمون عادل وميرنا ونشأت عثر ومارينا جرجس وأسانوب هاني ومينسا عاصم وديسيفل شورش وجوزفين وجورج شحات | ٣. عياد بسويلى خليل                    |
| ٢١. مينا ومارينا سجنى روفائيل   | ٤. ماجدة كوكب بولس                     |
| ٢٢. فهمي مسعد نواضروس   | ٥. ماري مرزوق عيسى                     |
| ٢٣. أولاد وألفاد فهمي عبد المسيح  | ٦. برناديت لور نسيم                    |
| ٢٤. رقت عطوان عطية أفنديوس  | ٧. هبة لبيب عوض                        |
| ٢٥. مريم كرمي وبيتر أشرف وإبرام صبور وأشرف فهمي وصبور مسعود وعصام وجرجس صبور                          | ٨. فادي ونور ومونيكا وهناء ووجيه إميل  |
| ٢٦. وحيد وداليا وريموندا عريان  | ٩. يوسيفينا ويوحنا وحنان عياد          |
| ٢٧. إبراهيم وماريا لطفى زاهر  | ١٠. أوديت القوس فهمي                   |
| ٢٨. صموئيل أسعد وأسانير وأسعد صموئيل ونادية جبريال  | ١١. سانديا وماريسا وهالة وسامح العائلي |
| ٢٩. فيولا صبحي رفته   | ١٢. مايكل مكرم دوس                     |
| ٣٠. ألفريد عياد وأيقون صبحي   | ١٣. جون القس فيلوباتيير                |
|   | ١٤. عاطف رشدي وأمال جورج ومينا عاطف    |
|   | ١٥. تريزة خلف وأندرو أشرف              |
|   | ١٦. مكار حنا ملك                       |
|   | ١٧. شوقي رزق الله                      |

## احتفال الأقباط بعيدى الميلاد والغطاس في رومانيا



١ - سافر نيافة الأنبا مكسيموس الأسقف العام إلى رومانيا، حيث احتفل مع الأقباط هناك بكل من عيدى الميلاد والغطاس، وأخذ اعترافات الشعب قبل التقدم للقداس.

٢ - قابل نيافته أيضاً قداسة البطريرك ثيوكست بطريرك رومانيا، وبعض الأساقفة، وقيادته محب لكنيستنا، ووعد بأن يكون هناك كنيسة للأقباط في رومانيا.

٣ - زار نيافة الأنبا مكسيموس الأسقف

٤ - وزار أيضاً سفارة مصر في رومانيا.

٥ - زار أيضاً سفارة حضروا قداس عيد الميلاد.

٤ - وزار أيضاً الشباب الذى يدرسون بجامعة رومانيا، وأقام اجتماعات روحية.

٥ - زار أيضاً سفارة مصر في رومانيا.

وأعضاء السفارة حضروا قداس عيد الميلاد.



من أعمال الآباء رهبان القرن العشرين

الذين أكملوا السعي

للدكتور ميخائيل سنجيد عبده المثلث

١٣- القمص أسخيريون الأنطوني

(١٩٤١/١١/١٧ - ١٩٩٢/١١/١٩)

ولد في ٢٤ أغسطس ١٩١١ بمدينة شربين - محافظة الدقهلية باسم "ليب عبده نوار" وكان والده يعمل في تجارة القطن، تلك التجارة التي كانت تجلب ربحاً وفيراً في ذلك الوقت، ومن هنا فقد نشأ الطفل ليب في أسرة مسيحية غنية.

نال تعليمه في مدارس الفرير فأثقل اللغة الفرنسية، وفور حصوله على شهادة البكالوريا التحق بالعمل في المحاكم المختلطة فقام بعمله بكل حمة ونشاط.

نظراً لحياة التقوى التي كانت تعيش فيها أسرته المكونة من الأبوين وأخوته السبعة فقد نمت في داخله المحبة الحقيقية للكنيسة فواظب على حضور القداسات والإطلاخ على الكتب المقدسة وممارسة الأصوام الكنسية بحب، ومن هنا بدأت تنمو بداخله الاشتياق الحقيقي للحياة الرهبانية.

في عام ١٩٤١ أخذ من نيافة الأنبا تيموثاوس مطران الدقهلية الأسقف في ذلك الوقت خطاب تزكية لدير الأنبا أنطونيوس وذهب إلى عزبة الدير في بوش وبصحبه صديقه "جيب الشحات" (فيما بعد الراهب بسطس الأنطوني) فقام وكيل الدير بإرسالهما مع قافلة إلى الدير بالبحر الأحمر، وهناك استقبلهما أمين الدير الذي أسند له مسئولية بوابة الدير، فقام بعمله هذا خير قيام، بوداعة وحب وبشاشة، مما كان سبباً ليزكيه الآباء الرهبان للحياة الرهبانية.

في ١٧ نوفمبر ١٩٤١ سيم راهباً بيد نيافة الأنبا تالافيلس مطران القدس الأسقف، ونيافة الأنبا ابرام مطران الجزيرة الأسقف، وترهب معه في نفس اليوم الراهب بسطس الأنطوني، والقمص بطرس البياضي الذي كان من شيوخ الدير، وأخذ اسم "الراهب تومانيوس".

عاش مع أخوته الرهبان في مجمع الدير بالقداسة والطاعة والاتضاع، كما كان مواظباً على حضور صلوات التسبحة اليومية والقداسات وكان يحرص على أن يكون أول الحاضرين، ومعه زميله الراهب بسطس الأنطوني.

في عام ١٩٤٣ سيم قساً بعزبة الدير في بوش (حالياً عزبة ناصر) ببلى سويف، فزاد في التواضع وأعمال المحبة الفائقة. وفي عام ١٩٤٦ نال درجة القمصية وأخذ اسماً جديداً (القمص أسخيريون الأنطوني).

بعد ذلك طلب منه أن يخدم بالقدس، فسافر فعلاً وظل يخدم بها مدة ١٤ عاماً عاد بعدها إلى دير عام ١٩٦٠.

لأبوتة الصادقة ومحبة الفائقة فقد اختاره الآباء الرهبان ليكون أميناً للدير (رئيسه الدير) فاهتم بأخوته الرهبان وصار أباً ومرشداً

لهم فالتفوا حوله وأحبوه وتجاوزوا كل صعوبات الظروف الاقتصادية التي كان يمر بها الدير في ذلك الوقت.

بعد سياسة القمص أنطونيوس الأنطوني - رئيس الدير - أسقفاً عاماً بيد قداسة البابا شنودة الثالث (أطال الرب حياته) اختاره البابا شنودة ليكون رئيساً للدير فاستمر على حياة الفقر الاختياري والتجرد وكان يكتب بما يقدمه الدير لسوة بالرهبان، فعاش في محبة للجميع ومسامحة من يسئ إليه.

في فترة رئاسته للدير اهتم بزراعة الكثير من الأشجار بالدير، وبعزبة الدير في بوش، فام ببناء العديد من المباني خارج الدير لراحة الزوار واستضافتهم، اهتم ببناء مقبرة للآباء الرهبان بالدير (يطلق على المقبرة في لغة الرهبان اسم طافوس)، اهتم بالنهوض بالدير عملياً ورهبانياً.

عندما وجد أن صحته يتدهور ولم يعد قادراً على القيام بالمهام التي وكل بها قام بكتابة خطاب لقداسة البابا شنودة الثالث يعتذر فيه عن استمراريته في رئاسة الدير، لسوء صحته، كما قام بتزكية الراهب نفس شنودة الأنطوني لرئاسة الدير، فقام البابا شنودة بسياسة القمص شنودة أسقفاً للدير في ١٧/١١/١٩٩١ باسم الأنبا بسطس ليكون أسقفاً ورئيساً لدير الأنبا أنطونيوس.

عاش القمص أسخيريون الأنطوني فترة في الام الجسد وفي ١٩ نوفمبر ١٩٩٢ رقد في الرب بشيخوخة سالحة بعد أن عاش ٥١ عاماً راهباً تقياً، لذلك استحق أن يرى قبل نياحته العديد من الرؤى والإعلانات السماوية.

رأس نيافة الأنبا بسطس صلاة الجنائز على جثمانه المبارك وأودع هذا الجسد الذي كان له تعاملات مباشرة مع السيد المسيح في مقبرة الآباء الرهبان بالدير.

## عزاء

"حينئذ يضي الأبرار كالشمس في ملكوت أبيهم (مت ١٣: ٤٣)

الأنبا كيرلس أقامينا

ومجمع رهبان دير الشهيد العظيم مارمينا لعامر مريوط بدمعون لأحسان القديسين :

المرحومة الفاضلة رئيسة راغب

والدة الأب الراهب نفس سراييون أقامينا

لنظام الرحلة ولعزيات السماء لأسرة الكريمة بصلوات صاحب القداسة والخبطة:

البابا المعظم الأنبا شنودة الثالث

## عزاء

حينئذ يضى الأبرار كالشمس فى ملكوت  
أبيهم (مت ١٣: ٤٣)  
كهنة وشماسة وشعوب

كنائس جنوب غرب أونتاريو بكندا  
يودعون لأحضان القديسين نفس السيدة  
الفاضلة والدة أينا الموقر:

### القس مرقس شوقى فرج

كاهن كنيسة مارمرقس بونينج  
طالبين نياحا للمنقلة وتعزيات السماء  
للأسرة الكريمة بصلوات قداسة:

البابا المعظم الأنبا شنوده الثالث  
كنيسة مارمرقس - نورنتو

كنيسة السيدة العذراء مريم - كتنر  
كنيسة مارجرس والأنبا رويس تورنتو  
كنيسة تى أجيا ماريا والقديسة دميانة  
تورنتو

كنيسة مارجرس والقديس مرقوريوس  
سانت كاترين

كنيسة مارمينا هاميلتون  
كنيسة رئيس الملائكة ميخائيل والأنبا

تكلا هيامتوت - برامتون  
كنيسة السيدة العذراء مريم والأنبا ابرام

- أجاكس  
كنيسة الأنبا بولا - لندن

كنيسة الأنبا بيشوى يورك ريجون  
كنيسة السيدة العذراء مريم والأنبا

موسى الأسود - وندسور

تركت دنيا الأئين لتنعم بالفادى الأمين  
الذكرى السنوية الثانية لحبيبتنا الممتيح



### الأستاذ مجدى كامل حنا

أقيم القداس الإلهى لروحه الطيبة صباح  
الأربعاء ٢٦ يناير بكنيسة الشهيد  
مارجرس بالمنصورة.

عزيزنا مجدى نفوسنا جريحة لم نراك  
ولكن صورتك محفورة بقلوبنا قبل  
عيوننا لم نسمعك ولكن صوتك لم يفارق

آذاننا لم نتحدث إليك ولكن علمك بعقولنا  
تعلمنا منك الكثير وبهذا العلم نسير  
فبرحمتك فعدنا أبا عظيماً ومثالاً رائعاً

للشهادة ولرجولة فريدة بمحبتك  
وتواضعك وتضحياتك بسخاء أعمالك  
النبيلة سبقتك للفردوس فهنيئاً وأذكرنا  
بصلواتك وأنعم بنعيم المسيح.

أحبائك وليم كامل وزوجته إيلين عزيز  
والأنجال مجدى وعادل وحنان.

طوبى لمن أخترتة وقبلته يارب ليسكن  
فى ديارك إلى الأبد  
شكر وذكرى الأربعين  
للوالد الحنون الغالى:

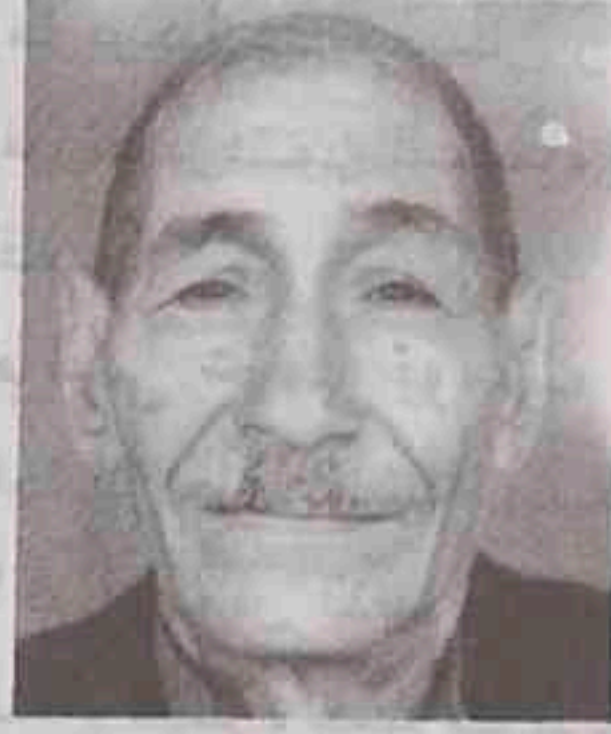

### المقدس جورجى مسيحه عبد الله

بتسليم لإرادة الله وعلى رجاء القيامة  
واللقاء فى الحياة الأبدية مع المسيح  
تتقدم الأسرة بخالص الشكر لكل من  
شاركهم مشاعرهم فى ذكرى الأربعين

بالقداس الإلهى لروحه الطاهرة يوم  
الجمعة ١/٢١ بكنيسة الشهيد أبى سيفين  
فيديمين - الفيوم. تلغرافياً

مسيحه جورجى - فيديمين الفيوم

طوبى للرجل الذى يحتمل التجربة  
الذكرى السنوية الأولى



### المقدس فايز يوسف عبيد

تقيم الأسرة القداس الإلهى على روحه  
الطاهرة صباح الأثنين الموافق ٢/١٤  
بكنيسة مارجرس بالحامول.

كما تقيم الأسرة مجلساً للعزاء بالمنزل  
مساء يوم الأحد ٢/١٣.

أولادك أشرف وقديس فايز

الذكرى السنوية الأولى للشماس  
ليبيب شحاته الشرقاوى

رئيس جمعية أبناء الفادى بشبرا ووالد  
القس لوقا لبيب بكنيسة السيدة العذراء  
بالمليحة حدائق القبة يوم الخميس ٢/١٠  
الساعة ٨,٣٠ صباحاً.

### كنيسة الأنبا موسى الأسود

والأنبا صموئيل المعترف  
بشمال باريس

الشعب واللجنة يزفون للسماء الأم  
الحنونة البارة:

### السيدة فتنه فؤاد يوسف

والدة أبيهم الحبيب القس موسى وهيب  
الرب يعطى نياحا لروحها وللأسرة  
خالص العزاء.

## تهنئة وشكر

### القمص بيشوى سعد

رئيس مجلس كنيسة الملاك ميخائيل  
وأبى سيفين بلافال كندا ومجلس شعب  
الكنيسة يتقدمون بالتهنئة القلبية:

### لقداسة البابا شنوده الثالث

بمناسبة عيدى الميلاد والغطاس  
المجيدين كما تشكر قداسه لانتداب القس  
مرقس كمال لصلاة عيد الميلاد وتشكره  
على تعب محبته.

### كنيسة ودير القديس سمعان الدباغ

الكهنة والمجلس والشماسة والخدام  
والخدامات والشعب يهنئون قداسة:

### البابا المعظم الأنبا شنوده الثالث

بعيدى الميلاد والغطاس مصلين أن يديم  
لنا الرب قداسه سنين عديدة وأزمنة  
سلامية مجيدة معلنين وقوفنا خلف  
قداسه من أعماق قلوبنا من أجل كنيستنا  
المجيدة فى مصر والعالم كله.

كنيسة مارمرقس بهاديسيرج بنسلفانيا  
المجلس والشماسة والشعب يهنئون  
صاحب القداسة والغبطة:

### البابا المعظم الأنبا شنوده الثالث

وشريكه فى الخدمة الحبرين الجليلين:  
الأنبا يوانس سكرتير قداسة البابا  
والأنبا ديفيد الأسقف العام

كما يهنئون:  
الأستاذ ماجد رياض

بأعياد الميلاد والغطاس شاكرين قداسة  
البابا عظيم اهتمامه بأبنائه شعب الكنيسة  
وسط مشغوليات قداسه الكثيرة وانتداب

القس تادرس فؤاد  
للصلاة فترة الأعياد

بقية الاجتماعيات المؤجلة  
سوف تنشر فى العدد المقبل  
إن شاءت نعمة الرب وعشنا

بأعياد الميلاد والغطاس مصلين أن يديم  
لنا الرب قداسه سنين عديدة وأزمنة  
سلامية مجيدة معلنين وقوفنا خلف  
قداسه من أعماق قلوبنا من أجل كنيستنا  
المجيدة فى مصر والعالم كله.



كنيسة الشهيد العظيم مارجرس - دايتونا بيتش فلوريدا  
شعب الكنيسة يشكرون من قلوبهم الحبر الجليل : نيافة الأنبا يوسف  
ويهنئون أبيهم الحبيب :

بنوال نعمة الإيغومانوسية وتشبيت:  
لخدمة الكنيسة الرب يبارك فى خدماتهم بصلوات صاحب القداسة:

البابا المعظم الأنبا شنوده الثالث

Father Isaac Bassily - St. George Church Daytona Beach,  
Congratulations on receiving the blessings of being a Hegumen  
My God bless all your services through the prayers of our great

Pope Shenouda III  
And the support of our dedicated : Bishop Youssef  
Of S. Us Diocese and the love of your congregation we love  
you. Your wife, emmanuel and Olivia

سمير ميخائيل وزوجته جوليانا ماهر يهنئان من أعماق القلب أخيهما المحبوب:  
القمص اسحق باسيلي

كاهن كنيسة مارجرس بدايتونا بيتش فلوريدا بنعمة القمصية بيد:  
الحبر الجليل نيافة الأنبا يوسف أسقف جنوبى أمريكا.

أما القسوس المدبرون حسناً فليحسبوا أهلاً لكرامة مضاعفة (اتى ٥: ٧)  
من أعماق قلوبنا نهنى الأب المحبوب: القمص اسحق باسيلي

كاهن كنيسة الشهيد العظيم مارجرس بدايتونا بيتش فلوريدا للترقية لرتبة  
الإيغومانوسية ومحبة الحبر الجليل والمدبر الحكيم:

نيافة الأنبا يوسف أسقف جنوبى الولايات المتحدة الأمريكية  
متمنين لنيافتكم خدمة مثمرة باذلة بالصلوات التى يرفعها عنا :

صاحب القداسة والغبطة البابا المعظم الأنبا شنوده الثالث  
مهندس مجدى ودكتورة منى وكريمتهم مونيكا ميخائيل بسيدنى

القس ديفيد محروس كاهن كنيسة العذراء والقديس يوسف برسبن وزوجته ميريت  
ميخائيل وكريمتهم دافينا ماريا



تحتفل كنيسة الشهيد مار جرجس بشريين  
تحت رعاية وتشريف مطراننا الحبيب :  
**نيافة الأنبا بيشوى**  
بالتذكري السنوية الأولى على انتقال:

**القمص شنوده مرقس**  
كاهن كنيسة مار جرجس بشريين بإقامة  
القداس الإلهي يوم السبت ٢/٥ في تمام  
الساعة ٩ صباحاً.

والدنا الحبيب فراقك أمر ما دقنا في  
حياتنا. صلى لأجلنا. زوجتك أيفون  
وأبنائك القس ثاوفيلس وأمانى ومريم  
وفيرونيا. ماريان وأستر هانى  
د. بطرس وماجدة وأناسيمون وأبانوب  
وأخوتك ميشيل وجردون وأولادهم  
بالمانيا

وإيلين مرقس وأولادها بالمحلة الكبرى  
مجلس الكنيسة رئيس وأعضاء  
وشمامسة والخدام والخادمت والشعب  
يشاطرون القس ثاوفيلس والأسرة  
بالتذكري السنوية الأولى.

تلغرافياً القس ثاوفيلس بشريين  
أبينا الحبيب عشت قلباً حنوناً فتركت  
حياً يدوماً. متري أيوب وأولاده وأحفاده

وحيث أكون أنا هناك أيضاً يكون  
خادمي (يو ١٢: ٢٦)  
شكر وذكرى الأربعين



**للمنتيح القمص أرميا نظير**  
تتقدم أسرة المرحوم نظير حكيم  
والمرحوم فارس رزق الله بالشكر لكل  
من أسأها سواء بالحضور أو البرق  
وتخص بالشكر:

**قداسة البابا شنوده الثالث**  
والآباء المطارنة والأساقفة والكهنة  
ومجمع رهبان دير المحرق ودير الأنبا  
بولا وسيقام القداس الإلهي يومى السبت  
٢/١٢ بكنيسة مار جرجس العجميين  
القيوم والثلاثاء ٢/١٥ بكنيسة العذراء  
المليحة بحدائق القبة.

**كنيسة العذراء بالجوه - شبرا**  
تودع مع الأربعة والعشرين قسيماً  
**المنتيح القس صموئيل يونان**  
كاهن كنيسة القديسة دميانة بابادبلو شبرا  
ويشاركون القس يوحنا نيروز وللأسرة  
المباركة مشاعرهم بصلوات قداسة :

**البابا المعظم الأنبا شنوده الثالث**

لى اشتهاه أن أنطلق وأكون مع  
المسيح فذاك أفضل جداً  
القس يوحنا راغب والشمامسة والخدام  
والخادمت وكل شعب كنيسة السيدة  
العذراء وماريوحنا الحبيب بسان رامون  
شمال كاليفورنيا يزفون للسماء فى  
أحضان القديسين:

**مدام ليلى عزمى يوسف**  
طالبين نياحاً للراحلة الفاضلة ونصيباً  
صالحاً لها فى فردوس النعيم ويطلبون  
تعزيات السماء للأسرة بصلوات قداسة :  
**البابا المعظم الأنبا شنوده الثالث**

تذكري الصديق تدوم إلى الأبد  
التذكري السنوية الأولى للحبيب الغالى

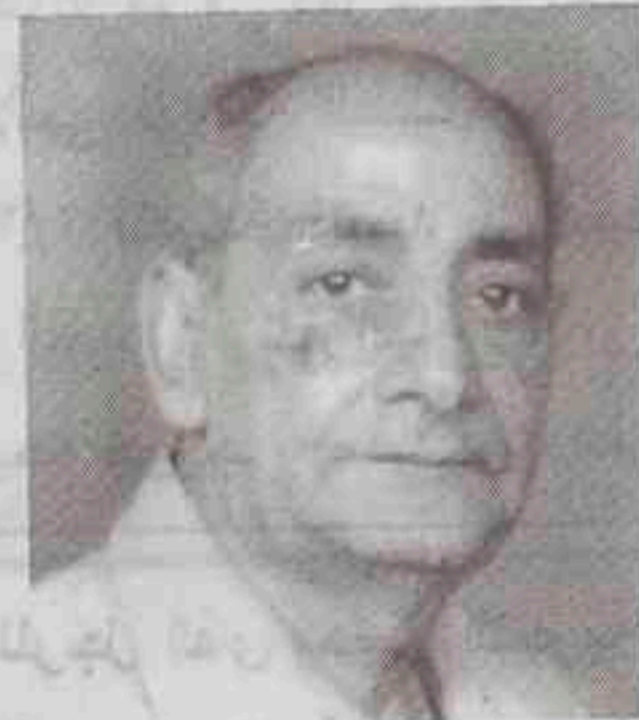

**المرحوم الخوجا خير عبد الشهيد**  
كنت مثلاً للمحبة وإنكار الذات هنيئاً لك  
بالسماء.

تقيم الأسرة القداس الإلهي يوم الجمعة  
٢/٢٥ الساعة ٦ صباحاً بكنيسة الملاك  
ميخائيل بالأقصر. زوجتك - العائلة

**التذكري السنوية الأولى للحبيب الغالى**  
**مكرم بطرس مرقس**

أقامت الأسرة القداس الإلهي على روحه  
الطاهرة الثامنة صباح الأحد ١/٢٣  
بكنيسة رئيس الملائكة ميخائيل بالمنيا  
زوجى الحبيب مر عام على فراقك  
وكانه الدهر كله أذكرنى أمام رب المجد  
زوجتك الحزينة صوفى

والدنا الحبيب افتقدناك كثيراً فانعم  
بالفردوس. أولادك أيمن وأنيمانس  
وحفيدتك مريم - أشرف وهناء وأحفادك  
كيرلس ومريم إبراهيم وماريان

أبى الحبيب الغالى لن أنسى محبتك  
وحنانك أذكرنى فى صلاتك. شاكر

أخونا الحبيب مكرم أطلب من الرب  
ليعطينا كما أعانك. أخوتك أمير ونادية

**كنيسة العذراء ومارينا بمارسيلييا**  
تطلب نياحاً للمنتقل :

**حلمى حنس عزب**  
وتطلب تعزيات السماء لكل من والد  
شربين وخال كل من نسيم ولیم وسعد  
بطرس.

الآباء الكهنة والخدام وكل الشعب  
يشاركون الحبر الجليل:  
**نيافة الأنبا أنطونيوس مرقس**  
أسقف عام شنون أفريقيا  
مشاعره فى ذكرى الأربعين لانتقال  
والدة نيافته طالبين نياحاً لروحها  
الطاهرة فى فردوس النعيم وللأسرة  
خالص العزاء بصلوات قداسة:  
**البابا المعظم الأنبا شنوده الثالث**  
بابا الإسكندرية وبطريك الكرازة  
المرقسية

التذكري السنوية الثانية للحبيب الغالى



**إدوارد ساويرس أيسخرون**  
عزأونا أنك مع القديسين

زوجتك وأولادك

تذكري الصديق تدوم إلى الأبد  
**مينا القمص استيفانوس**

رحلت عنا يا زهرة الشباب عزأونا أنك  
مع رب الأرباب.

أخوتك وأصدقائك إبرام عوض لمعى  
ريمون أنور - جيمى هنرى عماد  
وشنوده روماني - ملاك قديس سيفين  
راضى - أرساني مقار

**طوبى لمن اخترته وقبلته يارب ليسكن**  
فى ديارك إلى الأبد  
التذكري السنوية الأولى لطيب الذكر

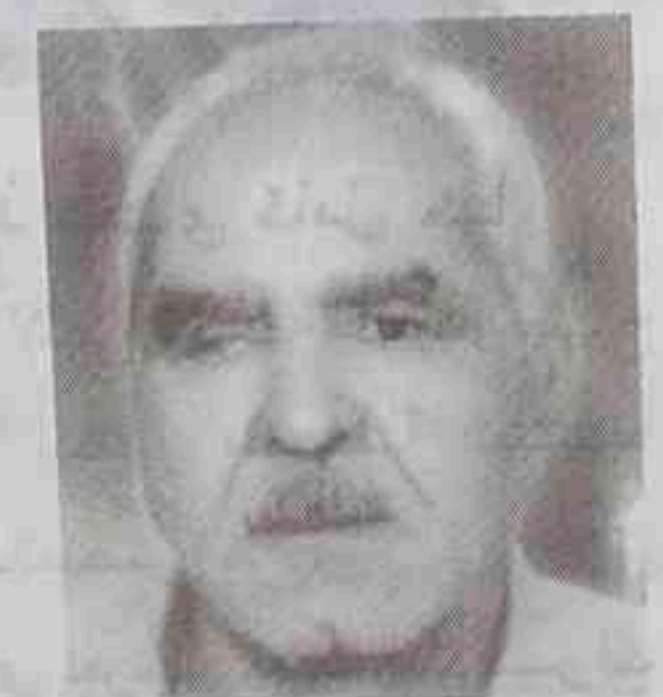

**المقدس اسحاق إندراوس إبراهيم**  
تقيم الأسرة القداس الإلهي لروحه  
الطاهرة الخميس ٢/٣ الساعة صباحاً  
بكنيسة العذراء مريم بالسويس والأسرة  
تشكر تعب محبة أسقف وكهنة إيبارشية  
السويس وشعبها.

رحيلك زلزل حياتنا وصورتك لم تفارقنا  
قلوبنا تبكى قبل عيوننا. يا قبر عتابنا  
طويت أعلى الأحباب.

زوجتك وأولادك وأحفادك وأخوتك

**المرحوم الضبع شنوده عطية**  
الحبيب الغالى رحبت الجميع بحنانك  
وتحملت آلام المرض وتلت الفردوس  
تقيم الأسرة القداس الإلهي على روحه  
الطاهرة يوم الخميس ٢/١٠ بكنيسة  
مار جرجس بسيدى بشر بالإسكندرية

الأبرار يضيئون كالشمس فى ملكوت أبيهم  
شكر وذكرى الأربعين للمنتقل



**إيليا بقطر إسرائيل**  
الأسرة تشكر كل من تفضل بمواساتهم  
بالحضور أو البرق وسيقام القداس  
الإلهي يوم الجمعة ٢/١٨ بكاتدرائية  
رئيس الملائكة ميخائيل بأسوان.

صبرت على الألم وودعناك بالدموع  
واستقبلتك السماء بالترانيم هنيئاً لك  
بالفردوس. والدك ووالدتك وأخوتك

الأبرار يضيئون كالشمس فى ملكوت أبيهم  
التذكري السنوية الثانية لعروس السماء



**سارة عطالله عبد الملاك**  
أغلى اسم فقدناه وأحن قلب خسرناه  
عزأونا أنك فى أحضان القديسين أخوتك  
وسيقام القداس الإلهي على روحها  
الطاهرة الجمعة ٢/٤ بكنيسة الشهيد مار جرجس  
بأرمنت الحيط

**شمامسة الكنيسة القبطية بأسوان**  
يودعون على رجاء القيامة :

والد الشمساس عزمى خير  
ووالد الشمساس مينا إسرائيل  
وشقيق الشمساس أسامة بقطر  
ووالد الشمساس هانى زاهر  
نياحاً للمنتقلين والعزاء السماوي للجميع

# أخبار الكنيسة فني صور

## مع ممثلي الشيعة والمُنة فني العراق

استقبل قداسة البابا في المقر البابوي:

الشيخ رعد الحمداني الأمين العام لمجلس

الشيوخ العراقي السنّي.

والشيخ حسن الزرقاني (من الشيعة)

ممثل زعيم الشيعة مقتدى الصدر.

وحضر هذا اللقاء صاحبنا للنبافة الأنيبا

بولنسن والأنيبا ارميا.



## زوجات كهنة وسط القاهرة

نبافة الأنيبا رافائيل الأسقف العام لوسط

القاهرة عقد اللقاء الدوري لزوجات كهنة

كنايس وسط القاهرة، وذلك يوم الاثنين

١/١٧ بالكنيسة المرقسية بالأزبكية، حيث

ألقيت كلمة روحية بمناسبة عيد العطاس،

تلتها مناقشات وتساؤلات.



صورة لمؤتمر الشباب في سيدني باستراليا (أنظر ص ١٤)



ومع فضيلة الشيخ القباني مفتي السنة بلبنان



الأستاذ جرجس صالح مع غبطة الكاردينال صغير (لبنان)

## إجتماع أعضاء مجلس كنائس العالمى الأرتوذكس، فى رودس



ويرى فى الصورة اصحاب النيافة الأنبا بيشوى، ومارجورج صليبيا (السريان)، والاسقف ناريج (الأرمن).

## إجتماع أعضاء مجالس كنائس وسط القاهرة



كان هذا الاجتماع يوم الأحد ٢٠٠٥/١/٩  
بالكنيسة المرقسية الكبرى بالأزبكية.

حضره أعضاء مجالس كل كنائس وسط

القاهرة، بدأ بقُداس إلهى ثم اعابى، وكلمة  
روحية من نيافة الأنبا رافائيل عن سمات  
مجلس الكنيسة الناجح.

ثم تكلم مندوب عن كل كنيسة عن  
الخبرات والإنجازات، والاحتياجات، وكانت  
فرصة لتبادل الخبرات والمنفعة والتعارف.



# إهتم بأيديك

فلو أنك تصلى هذه الصلوات، لتذكرت،  
فى صلاة النوم:  
"هوذا أنا عتيد أن أقف أمام السيدان  
العادل...".

وأيضاً لو كان العمر ثابتاً، وهذا العالم  
موبداً، لكان لك يا نفس حجة واضحة! ولكن  
إذا انكشفت أفعالك الرديئة.. أمام السيدان  
العادل، فأى جواب تجيبين...؟  
أيضاً سير القديسين وأقوالهم، يمكن أن  
تذكرك بالأهدية:

فالقديس أرسانيوس العظيم معلم أولاد  
الملك، قال ساعة موته: إن خوف هذه  
الساعة ملازم لى منذ دخلت إلى الرهينة.  
وأحد القديسين تحدث عن ثلاثة أمور  
تخيفه، وهو يضعها أمامه، فقال:

أخاف من ثلاثة أمور هي: ساعة خروج  
نفسى من جسدى، وساعة وقوفى أمام منبر  
الله العادل، وساعة خروج الحكم على.

إنهم بأيديك. وضع ذلك أمامك فى  
كل عمل تعمله، وفى كل فكر يخطر على  
ذهنك، وفى كل شعور يأتى إلى قلبك..  
وتذكر تلك الساعة التى تقف فيها أمام الله  
وكل الناس مكشوفاً.

ونحن غير ناظرين إلى الأثمياء التى  
تُرى، بل إلى التى لا تُرى. لأن التى تُرى  
وقتية. وأما التى لا تُرى فأهدية" (٢كو٤:١٨).

فإلى أى شئ تنتظر أنت؟ وما الذى يشغل  
قلبك؟  
ما الذى يستولى على كل اهتماماتك  
وتفكيرك، وعلى كل مشاعر قلبك، ويشغل  
وقتك وطاقتك وجهتك؟  
اهتم بأخى بأيديك، واجعلها دائماً نصب  
عينيك.

ضع أمامك يوم الدينونة الرهيب، اليوم  
الذى تقف فيه أمام الله، وتقف فيه أعمالك  
وأفكارك وأسراك مكشوفة أمام الكل.

ماذا ستكون حالتك فى تلك الساعة؟ وماذا  
يكون شعورك؟ وهل تستطيع أن تهرب أو  
تخفى وجهك، يوم تفتح الأسفار وتكشف  
النبات والبواطن والأسرار؟

إن كنت تسمى شيئاً من هذا، فإن الكنيسة  
تذكرك بهذه الحقيقة فى كثير من الصلوات  
اليومية: فى صلاة النوم، وفى صلاة الستار،  
وفى صلوات نصف الليل، وتشير إلى هذا  
فى آخر قطع الغروب.

الإنسان له حياة واحدة، نفس واحدة، إن  
ربحها، ربح كل شئ. وإن خسرها خسر كل  
شئ.. والعالم كله لا يساويها. ولذلك قال  
السيد المسيح عبارته الخالدة:

لأنه ماذا ينفذ الإنسان، لو ربح العالم  
كله وخسر نفسه؟! أو ماذا يعطى الإنسان  
فداءً عن نفسه؟! (مت ١٦: ٢٦).

كل ما فى العالم وقتى وزائل. لا بد  
سينتهى بعد حين، أياً كانت قيمته. لا بد  
سيتركه الإنسان حينما يترك هذا العالم. وما  
أعمق تلك العبارة التى قالها ليوب الصديق  
(أى ١: ٢١):

"عرياً خرجت من بطن أمى، وعرياً  
أعود إلى هناك".

ولعلك معى، تتشد هذين البيتين:  
قد دخلت للكون عرياً فلا  
قنية أملك فيه أو غنى  
وسامضى عارياً عن كل ما

جمع العقل بجهل واقتنى  
لذلك فالإنسان الحكيم لا يهتم مطلقاً  
بمغريات العالم الوقتية التى لا بد أنه سوف  
يتركها، بل يهتم بالأبديات الباقيات. ويضع  
أمامه قول القديس بولس الرسول:

# أخبار الكنيسة في صور في زيارة ممثلي الكنائس الأرثوذكسية الشرقية لقداسة بابا روما



ممثلو الكنائس الأرثوذكسية الشرقية

ممثلو قسم الوحدة بالقاتيكان



## سيامات في دير

### القديس الأنبا أنطونيوس

في يوم الأحد ٢٣/١/٢٠٠٥ قام نيافة  
الأنبا بسطن رئيس الدير ومعه نيافة الأنبا  
دانييل بسيامة راهبين هما الراهب أيسدير،  
والراهب دوماديوس،  
و كذلك بسيامة ٥ رهبان كهنة هم: القس  
أمونيوس، والقس أبانوب، والقس شاروبيم،  
والقس ساراقيم، والقس تادرس.  
وكان يوماً مفرحاً في الدير.  
تهانينا للجميع.

## نيافة الأنبا رافائيل في السودان

في زيارة نيافة الأنبا رافائيل للسودان قام  
مع نيافة الأنبا صرايامون برسامة بعض  
الشمامسة النوبيين برتبة أبصلتس.





## البابا في الإسكندرية

قضى قداسة في الإسكندرية الفترة من مساء الجمعة ١/٢٨ إلى مساء الأحد ١/٣٠.

## في حفل عيد الشرطة

شارك قداسة البابا في الاحتفال بعيد الشرطة الذي أقيم في صباح الخميس ٢/٣ بأكاديمية الشرطة بالعباسية، حيث حضره الرئيس محمد حسنى مبارك، وألقى فيه كلمة

## البابا في الدير

قضى قداسة في الدير فترة من مساء الخميس ٢/٣ إلى الأحد ٢/٦.

## مع الدكتور رفعت السعيد

في صباح السبت ٢/٥ استقبل قداسة البابا في مقره بالدير الدكتور رفعت السعيد رئيس حزب التجمع وعضو مجلس الشورى.

## مقابلات قداسة البابا

استقبل قداسة في الأسبوعين الماضيين:  
❖ الأباء كهنة كنيسة العذراء بالزيتون ومعهم الأستاذ مجدى شنفوده المحامى بخصوص بعض العقود.

❖ الأستاذ سعيد زايد المستشار بالإذاعة.  
❖ الراهبين الأرمنيين اللذين قضيا فترة دراسة في كنيستنا قبل عودتهما إلى أرمينيا.

❖ واستقبل قداسة القس سمعان الأنبا بولا كساهن كنيسة مارجرجس والأنبا أنثاسيوس بنوكاسل بإنجلترا، واستلم تقريراً منه عن خدمته.

❖ كما استقبل قداسة في الدير القس بيشوى رى عائداً من خدمته فى ديتون وسنساتى خلال عيدى الميلاد والغطاس، وكانت معه ناسونى أنجيل زوجته.

❖ واستقبل قداسة في مقره بالدير القس لوكاس الأنبا بيشوى المشرف على العمل فى دير اللزجاج.

## تعزية فضيلة شيخ الأزهر فى وفاة السيدة زوجته

فى مساء الجمعة ١/٢٨ توجه قداسة البابا إلى القاعة الملحقة بمسجد الأرشيدان بالعباسية لتعزية فضيلة الإمام الأكبر الدكتور محمد سيد طنطاوى فى وفاة السيدة زوجته.

وكان برفقة قداسة البابا أصحاب النيافة: الأنبا مرقس، والأنبا بيسنتى، والأنبا باخوم، والأنبا يونس، والأنبا سلوانس، والأنبا ارميا، والأنبا أباكير، وعدد من الأباء الكهنة ومن الأراخنة.

## مع الآباء الأساقفة

استقبل قداسة البابا فى خلال الأسبوعين الماضيين أصحاب النيافة: الأنبا بيشوى، والأنبا بيسنتى، والأنبا بطرس، والأنبا أبولو، والأنبا دانييل أسقف سيدنى، والأنبا أباكير الأسقف العام، والأنبا كيرلس أفامينا، والأنبا مكاريوس الأسقف العام، والأنبا رافائيل، والأنبا داود أسقف الدقهلية، والأنبا أرميا الأسقف العام.

## إجتماعات اللجنة المركزية

### لمجلس الكنائس العالمى

ستعقد هذه اللجنة اجتماعاتها فى الفترة من ١٤ - ٢١ فبراير بمقر المجلس فى جنيف بسويسرا.

ويمثل كنيستنا فى هذه الاجتماعات صاحباً النيافة: الأنبا سراييون، والأنبا يونس، ويحضر معهما الأستاذ جرجس صالح عن مجلس كنائس الشرق الأوسط.

## عودة نيافة الأنبا موسى

عاد نيافة الأنبا موسى من رحلة علاج ناجحة فى ألمانيا وإنجلترا. واستقبله قداسة البابا مساء الأحد ٢/٦ بالمقر البابوى فى القاهرة.

## نيافة الأنبا رافائيل

عاد نيافته من رحلة رعوية إلى السودان، ثم افتقاد الشباب فى ٢٧ إيبارشية باجتماعات ناجحة.

وقد استقبله قداسة البابا فى المقر البابوى بالدير يوم الأحد ٢/٦.

## نيافة الأنبا باخوميوس مطران البحيرة وبنتابوليس

عاد نيافته إلى مصر بعد رحلة رعوية من ١٠/١/٢٠٠٥ إلى ٢/١/٢٠٠٥ قضاهما فى ليبيا وفى مالطة. وشرح فى تقريره للبابا الاهتمام بوادى مرقس ومنطقة البيضا.

## افتتاح كنيسة العذراء ومارجرجس

### فى مصراته بليبيا

تم افتتاحها بحضور نيافة الأنبا باخوميوس، والسفير المصرى وبعض المسؤولين الليبيين، وذلك فى يوم الجمعة ١٤/١/٢٠٠٥. وكان يوماً مفرحاً جداً.

## إشراف نيافة الأنبا إرميا

### على بعض كنائس القاهرة

صدر القرار البابوى رقم ٣٤/١٢ بإشراف نيافة الأنبا ارميا على الكنائس الآتية  
❖ ك. الملاك بعياد بك بشبرا  
❖ ك. العذراء بالعباسية (كلية البنات).

### ❖ كنائس المنطقة العشوائية بالقاهرة

وقد كان يشرف على هذه الكنائس نيافة الأنبا رافائيل. ولكنه طلب إعفاهه من خدمتها ليتفرغ بالأكثر لخدمة الشباب.

## نيافة الأنبا دانييل

### أسقف سيدنى وتوابعها

خلال زيارة نيافته للكنيسة الأم قام بكثير من الزيارات منهم:

- ❖ دير القديس الأنبا أنطونيوس بالجبل.
- ❖ دير القديس الأنبا بولا أول السواح
- ❖ دير القديس مارينا بمريوط
- ❖ دير الشهيذة القديسة دميانة بالبرارى
- ❖ دير القديس الأنبا بيشوى بشبهيت
- ❖ دير مارجرجس للراهبات بمصر القديمة

- ❖ دير الشهيد مرقوريوس أبى سيفين
- ❖ بالإضافة إلى الإسكندرية حيث صلى مع قداسة البابا عيد الغطاس.

## مع الأستاذ جرجس صالح

استقبل قداسة البابا فى مساء الثلاثاء ١/٢٥ الأستاذ جرجس صالح الأمين العام لمجلس كنائس الشرق الأوسط.

# الحوار اللاهوتي الرسمي مع الكاثوليك



الإيمان النيقاوي القسطنطيني، نحن نؤمن بيسوع المسيح كلمة الله المتجسد الذي هو نفسه إله حقيقي وإنسان حقيقي، ونكرم العذراء القديسة مريم باعتبارها والدة الإله.

ب - الاحتفال بالأسرار السبعة (المعمودية، والمسحة، والإفخارستيا، والتوبة [الاعتراف]، والكهنوت، والزيجة، ومسحة المرضى)، ونعتبر المعمودية لازمة للخلاص، وبالنسبة لسر الإفخارستيا فنعتبر أنه هو جسد حقيقي ودم حقيقي ليسوع المسيح.

ج - السبامات الكهنوتية في الخلافة الرسولية Apostolic Succession ومع ذلك فإنه من وجهة نظر كاثوليكية، فإن الاعتراف المتبادل بالمعمودية (بين الجانبين) يجب أن يكون نقطة للحوار والنقاش المستقبلي.

٣- شكراً للاتفاق في عناصر كثيرة من الشركة (الكنسية) حتى أن الكنيسة الكاثوليكية تستخدم العبارة "الشركة الحقيقية بالرغم من عدم إكمالها" و"درجات شركة". ولكن بالرغم من ذلك فإنه من وجهة نظر الأرثوذكس الشرقيين، إن هذه التعبيرات تحتاج إلى مزيد من الدراسة.

٤ - الأرثوذكس الشرقيون، لكونهم في شركة كاملة مع بعضهم البعض في الإيمان والأسرار، يعبرون عن وحدتهم بلقب "عائلة كنائس". ولكن بالرغم من ذلك فإن وجهة نظر الكنيسة الكاثوليكية، أن هذا المفهوم يحتاج إلى مزيد من الدراسة، حيث أنه ليس جزءاً من تقليدها الكنسي.

وقد اتفق أن يكون الاجتماع القادم في إنشمازين في ضيافة الكنيسة الأرمنية الأرثوذكسية في الأسبوع الأخير من يناير ٢٠٠٦. وكان قداسة البابا يوحنا بولس الثاني قد استقبل كل أعضاء اللجنة في قصره بالفاتيكان في صباح الجمعة ١/٢٨، وألقى نيافة الأبنا بيشوي كلمة باسم اللجنة معترفاً عن تحيات رؤساء الكنائس الأرثوذكسية الشرقية. ورد قداسه بكلمة قصيرة مرحباً باللجنة، وداعياً لها بالتوفيق في مساعيها من أجل الوحدة الكنسية. وقدم نيافة الأبنا بيشوي أيقونة قبطية للبابا الروماني، كما قام نيافة المطران مار تاوفيلس جورج صليبا بتقديم الصلاة الربية باللغة السريانية في لوحة جميلة. وقام قداسة البابا يوحنا بولس بتوزيع هدايا على الجميع والتقطت الصور التذكارية لهذا اللقاء.

انعقد اللقاء الثاني لهذا الحوار بين عائلة الكنائس الأرثوذكسية الشرقية والكنيسة الكاثوليكية على مستوى اللجنة الرسمية للحوار، وذلك في روما في الفترة من ٢٦ إلى ٢٩ يناير ٢٠٠٥ في ضيافة المجلس البابوي للوحدة المسيحية في الفاتيكان.

وتتكون هذه اللجنة من ٢٨ عضواً حيث أن الجانب الأرثوذكسي الشرقي يضم عضوين لكل وفد من الكنائس القبطية والسريانية والأرمنية في كاثوليكوسية إنشمازين في كاثوليكوسية كيليكييا والإثيوبية والهندية والإريتريّة.

ويمثل كنيستنا في هذه اللجنة نيافة الأبنا بيشوي والقس شنوده ماهر إسحق، ويشترك في رئاسة اللجنة نيافة الكاردينال فالتر كاسبر Walter Kasper ونيافة الأبنا بيشوي.

كان الاجتماع السابق قد تم في مدينة نصر بالقاهرة في يناير ٢٠٠٤ في ضيافة صاحب القداسة البابا شنوده الثالث الذي حضر بنفسه للترحيب وإعطاء النصائح والتوجيهات وتوزيع الهدايا على الأعضاء.

وتتقيداً لما سبق الاتفاق عليه فقد اجتمع ممثلو الكنائس الأرثوذكسية الشرقية يوم الثلاثاء ١/٢٥ هذا العام في روما لمراجعة أوراق الحوار، وتنسيق المواقف، وعلى قدر الإمكان توحيد وجهات النظر، وبحث الأمور ذات الاهتمام المشترك، ويحمل هذا الاجتماع اسم لجنة التشاور لعائلة الكنائس الأرثوذكسية الشرقية Consultative Committee of Oriental Orthodox Churches.

وبناءً على اقتراح من الوفد الأرمني من كاثوليكوسية إنشمازين فقد تم رفع توصية لجميع رؤساء الكنائس الأرثوذكسية الشرقية بشأن هذه اللجنة وما يمكن أن عمله للحفاظ على وحدة الكنائس الأرثوذكسية الشرقية، خاصة في المسائل الخاصة بالإيمان المشترك بينها.

في مساء نفس اليوم حضر الجميع الاحتفال الختامي في لسبوع الصلاة من أجل الوحدة المسيحية في الفاتيكان وذلك في كاتدرائية القديس بولس خارج الأسوار. ورأس الاحتفال بالإنيحة عن بابا روما الكاردينال فالتر كاسبر رئيس المجلس البابوي للوحدة المسيحية في الفاتيكان.

في صباح اليوم التالي بدأت جلسات الحوار حول موضوع الشركة في الكنيسة (Church as Communion) وقدمت الأوراق والبحوث اللازمة، وقدم نيافة الأبنا بيشوي ورقة مشتركة له وللقس شنوده ماهر تمثل وجهة نظر الكنيسة القبطية الأرثوذكسية، وبعد مناقشة الأوراق والبحوث المقدمة تم إعداد التقرير التالي:

١- أن الكنيسة بحسب طبيعتها هي شركة Communion، وتجد مصدر ومثال ذلك في وحدانية وعلاقة الثالوث القدوس الأب والابن والروح القدس، وهذه الشركة يعبر عنها في الجمعية. أما موضوع الرئاسة Primacy فيحتاج بالضرورة إلى دراسة مستقلة.

٢- العناصر المكونة للشركة تتضمن:

أ- الإيمان الرسولي كما هو معاش في التقليد. كما هو معبر عنه في الكتب المقدسة، وفي المجامع الثلاثة الأولى، وفي قانون

# أساسيات هي التدبير التقييم والمتابعة



## ثنيافة الأذنبا باخوميوس

لاشك أن التقييم ومتابعة الأداء في كل خدمة هو أحد الأمور الضرورية لنمو العمل الكنسي، وفي المؤسسات العلمانية تعتبر عملية التقييم والمتابعة نواتجاً من الرقابة، لها وسائلها التشريعية والإدارية والقانونية والنيابية، أما الكنيسة كمؤسسة روحية فنحن لا نميل إلى استخدام كلمة الرقابة في هذا المجال، وذلك لأنها تحمل معنى الشك وعدم الثقة الأمر الذي يخالف المفهوم الإنجيلي أن "المحبة لا نظن السوء" (١ كور ١٣: ٥)، فنحن في الكنيسة نسؤمن أن أساس الخدمة هو تحقيق مجد الله بواسطة أولاده، والسعي المتمثل بحيرة نحو كسب النفوس، علاوة على أن الرقابة بمفهومها العلماني يؤثر كثيراً على الروح المعنوية للخدام، ويؤدي إلى عثرات كثيرة بين العاملين، مما يؤثر سلباً على الخدمة، وذلك بسبب الهروب من المسؤولية والرغبة في تجنب الخطأ.

والواقع أنه كلما أجريت عملية المتابعة والتقييم بصورة مثلى، فإنها لا تكشف فقط عن الثغرات والأخطاء وتوضح السبيل لتصويبها بل تكشف أيضاً عن نواحي القوة والمواهب التي يتمتع بها الخدام والمخدومين.

## المتابعة في الكتاب المقدس :

لقد قدم لنا السيد المسيح في الكتاب المقدس نموذجاً رائعاً للمتابعة، وذلك عندما أرسل تلاميذه للخدمة وعند رجوعهم حدثوه بما فعلوا "ولما رجع الرسل أخبروه بجميع ما فعلوا" (لو ٩: ١٠). وعندما وجدهم السيد المسيح فرحين بالمعجزات التي تمت على أيديهم أرشدهم قائلاً: "لا تفرحوا بهذا أن الأرواح تخضع لكم بل فرحوا بالحرى أن أسمائكم كتبت في ملكوت السموات" (لو ١٠: ٢٠).

كما يقدم لنا معلمنا بولس الرسول نموذجاً آخر لعمل المتابعة وذلك من خلال رسائله للكنائس المختلفة التي خدم فيها، فهو يرسل إلى كنيسة كورنثوس ليتابع مع أهلها عمل العطاء والجمع الذي تم لأجل الفقراء "أعطي رأياً ليس أن تفعلوا فقط، بل أن تريدوا أيضاً، ولكن الآن تمموا العمل أيضاً حتى أنه كما النشاط للإرادة كذلك يكون التتميم أيضاً حسب ما لكم" (٢ كور ٨: ١٠، ١١). وكما يذكر الكتاب المقدس متابعة الرب يسوع لتلاميذه باللقاءات الشخصية، ومتابعة معلمنا بولس الرسول لعمل الخدمة بالرسائل هكذا أيضاً تابع الآباء الرسل عمل الكرازة في كل مكان بالزيارات الافتقادية.

ومن هنا نستطيع أن نقدم تعريفاً لعمل المتابعة وذلك باعتبارها هي العمل الذي يقوم به المدير لضمان سير الخدمات والأعمال وفقاً للخطة، والتأكد من أن القرارات تنفذ تنفيذاً سليماً. أما التقييم فنقصد به عملية قياس أداء الخدام - على مختلف

درجاتهم وخدماتهم في المجال الكنسي - في ضوء الهدف وخطة العمل.

ومن الأمور التي نحب أن نوضحها أن البعض قد يهرب من عمل التقييم والمتابعة لأنه يضعنا أمام واقع المشكلات وأحياناً يتلقى باللوم على البعض، ولكننا يجب أن ندرك أنه لا يوجد من لا يخطئ فالكمال لله وحده.

كما أننا يجب أن نفرق بين الخطأ والإهمال، الأول يعالج والثاني لابد أن يوقف لأنه "ملعون من يعمل عمل الرب برخاوة" (١ كور ٤: ١٠).

وفي الكنيسة أحياناً لا يمكننا تقديم التقييم الصحيح لبعض المشكلات وذلك بسبب عدم الاهتمام بالمتابعة، وعدم محاولة الاعتراف بالواقع.

ولكننا ينبغي أن ندرك أن أي خطة عمل معرضة للمشكلات فالواقع له ظروفه التي ربما تتعارض مع الخطة والاحتياجات، فالخدام معرضون للخلل، بالإضافة إلى المعوقات سواء الروحية أو المادية أو الإدارية أو القانونية أو الأمنية.. إلخ. كما أن حملات التشكيك والتشهير أو الإشاعات الباطلة قد تلعب دوراً في تعطيل برامج العمل وربما تقود إلى عدم الالتزام بالخطة.

وبذلك نتضح أهم فوائد عملية التقييم والمتابعة والتي تستلخص في :

قياس مقدار تقدم الخدمة .

اكتشاف المشكلات التي تواجه الخدمة الكنسية، وتقييم الحجم الحقيقي لكل منها، ومحاولة وضع الحلول المناسبة لها.

أدخال التعديلات المناسبة على خطة الخدمة في الوقت المناسب المتابعة تعطي الفرصة للمدير لتركيز جهوده على المشاكل الهامة والخدمات الصعبة، في حين يتولى معاونون متابعة العمل في الخدمات العادية.

كل هذه الأمور تلقى بالضوء على ضرورة تحصيل المدير لمسئوليته في تقييم العمل ومتابعة الخدمة وذلك في ضوء الحديث السابق عن المشكلات وكيفية التعامل معها، فهمة المدير سواء كان الأب الأسقف أو الأب الكاهن أو أمين الخدمة أن يجد الحلول لمواجهة المشاكل وهو في ملء الثقة أن الله لم يعطنا روح الفشل بل روح القوة والمحبة والنصح" (٢ تي ١: ٨). (للموضوع بقية)

## حياة وخدمة السيد المسيح

نيافة الأنبا بيشوى

### إخفاء المجد المنظور :

حينما ألقى الابن الوحيد الجنس نفسه أخذاً صورة عبء، فإنه قد أخفى مجده المنظور. لأنه سبق أن قال لموسى فى الجبل حينما طلب أن يرى مجده الكامل "لا تقدر أن ترى وجهى. لأن الإنسان لا يراى ويعيش. وقال الرب هوذا عذى مكان. فتقف على الصخرة ويكون متى اجتاز مجدى إلى أضعك فى نقرة من الصخرة وأسرك بيدى حتى أجتاز. ثم أرفع يدي فتظفر ورأسى. وأما وجهى فلا يرى" (خر ٣٣: ٢٠-٢٣).

لقد أظهر السيد المسيح لتلاميذه بطرس ويعقوب ويوحنا شعاعاً من مجده على جبل التجلى. ولكنه أثناء نزولهم من على الجبل أوصاهم ألا يخبروا أحداً بما رأوه إلى ما بعد إتمام الفداء على الصليب وقيامته المجيدة من بين الأموات.

وحتى هذا المجد على جبل التجلى لم يمت إلا قدر ضئيل من مجده. لأن الإنسان قبل أن يلبس جسد القيامة الممجد لا يستطيع أن يرى المسيح فى ملء مجده ويعيش.

لقد أخفى السيد المسيح مجده فى التجسد، لكي يمكن أن يتم الفداء. وإلا لما إستطاع أن يقترب منه أى إنسان، أو يمد يده عليه بالجسد والتسلب وكل ما كان. وعن هذا قال معلمنا بولس الرسول "لأنهم لو علموا لما صلبوا رب المجد" (١كو ٢: ٨).

وفى مناجاة السيد المسيح للأب فى ليلة الآلام قال له "أيها الأب قد أنت الساعة. مجد ابنك ليعجذك ابنك أيضاً. أنا مجدتك على الأرض. العمل الذى أعطيتنى لأعمل قد أكملته. والآن مجدنى أنت أيها الأب عند ذاتك بالمجد الذى لى عندك قبل كون العالم" (يو ١٧: ١، ٤، ٥). وقال أيضاً "أيها الأب أريد أن هؤلاء الذين أعطيتنى يكونون معى حيث أكون أنا لينظروا مجدى الذى أعطيتنى لأسك أحببتى قبل إنشاء العالم" (يو ١٧: ٢٤).

إذن لقد أخفى السيد المسيح مجده المنظور أثناء وجوده فى الجسد على الأرض لكي يكون من الممكن أن يتم الفداء.

ولكنه أظهر قدر من هذا المجد لبعض تلاميذه على جبل التجلى ليبرهن لهم أنه قد أخفى هذا المجد بإرادته، ولم يفقده على الإطلاق. إذ هو خاص بجوهره الإلهى الذى هو واحد فيه مع أبه السماوى من حيث لاهوته. فالابن له نفس الجوهر مع الأب وهو مساو له فى المجد الإلهى والربوبية، ومجد مع أبه الصالح والروح القدس المساوى.



### مجداً من الناس لست أقبل :

لماذا قال السيد المسيح هذه العبارة فى إنجيل يوحنا (٥: ٤١) مع أن تمجيده هو من أهم أساسات العبادة المسيحية.

فتحن تعطى المجد (الذوكصا) للثالوث قائلين فى كل صلاة "المجد للأب والابن والروح القدس".

ويكلمنا الكتاب المقدس عن مجد المسيح فى كثير من المواضع وعلى سبيل المثال:

كما اشتركتكم فى الام المسيح أفرحوا لكي تقرحوا فى استعلان مجده أيضاً مبهجين" (١بط: ٤: ١٣).

كل خليفة مما فى السماء وعلى الأرض وتحت الأرض وما على البحر كل ما فيها سمعتها قائلة: لتجالس على العرش وللخروف (للمسيح) البركة والكرامة والمجد والسلطان إلى أبد الأبدين" (رو ٥: ١٣).

ومتى جاء ابن الإنسان فى مجده وجميع الملائكة القديسين معه فحينئذ يجلس على كرسي مجده ويجتمع أمامه جميع الشعوب فيميز بعضهم من بعض كما يميز الراعى الخراف من الجداء" (مت ٢٥: ٣١).

كان ينبغي أن المسيح يتألم بهذا ويدخل إلى مجده" (لو ٢٤: ٢٦).

### نوعان من المجد :

هناك نوعان من المجد: المجد الحقيقى، والمجد الباطل.

المجد الحقيقى هو المجد المنوح من الله، والمجد الباطل هو الذى يفتعله البشر بدون أساس حقيقى. وهو مجد زائل قال عنه السيد المسيح كيف تغدرون أن تؤمنوا، وأنتم تقبلون مجداً بعضكم من بعض، والمجد الذى من الإله الواحد لستم تطلبونه" (يو ٥: ٤٤). هذا المجد الباطل هو الذى قال عنه السيد المسيح "مجداً من الناس لست أقبل" (يو ٥: ٤١). وهو نوع المجد الذى يمنع الناس من الإيمان بالمسيح أو يمنعهم من الاعتراف بهذا الإيمان بسبب خوفهم من ضياع مجد الناس كما هو مكتوب عن السيد المسيح: "ولكن مع ذلك أمن به كثيرون من الرؤساء أيضاً غير أنهم لسبب الفريسيين لم يعترفوا به لئلا يصيروا خارج المجمع. لأنهم أحبوا مجد الناس أكثر من مجد الله" (يو ١٢: ٤٢، ٤٣).

## الشباب والإنترنت ٢٠ كيف تتعامل مع الإنترنت؟

### نيافة الأنبا موسى

ذكرنا في العددين الماضيين إيجابيات وسلبيات الإنترنت، ثم تحدثنا عن ٣ مبادئ للتعامل الجيد معهما. هذه المبادئ هي:

١ - فترة الإفراز والتمييز بين الخطأ والصواب .

٢ - فترة تنفيذ الصواب والامتناع عن الخطأ.

٣ - الشبع الروحي الذي يعطى إمكانية الانتصار.

### ١ التمييز بين الخطأ والصواب :

فألم يسمع هو الذى يفتح عيوننا، وينير أذهاننا لتعرف الصواب من الخطأ، والبرنامج البناء من الهدام..

يعطيكم.. روح الحكمة والإعلان فى معرفته، مستتيرة عيون أذهانكم لتعلموا ما هو رجاء دعوته، وما هو على مجد ميراثه فى القديسين\* (أف: ١٧، ١٨).

أن تزداد محبتكم أيضاً أكثر فأكثر فى المعرفة وفى كل فهم، حتى تميزوا الأمور المتخالفة، لكي تكونوا مخلصين وبلا عثرة إلى يوم المسيح\* (فى ١: ٩، ١٠).

أما الروحي فيحكم فى كل شئ، ولا يحكم فيه من أحد.. أما نحن فلنا فكر المسيح\* (١كو ٢: ١٥، ١٦).

وهذا معناه أن الإنسان الذى تسلا قلبه محبة المسيح يكون مستتيراً، ويستطيع تمييز الصواب من الخطأ، إذ يكون له فكر المسيح، ويتحرك تحت قيادة الروح القدس، الذى قال عنه رب المجد: متى جاء ذلك روح الحق، فهو يرشدكم إلى جميع الحق.. يأخذ مما لى ويخبركم.. (يو ١٦: ١٣، ١٦).

وفى هذا يقول معلمنا يوحنا: أما أنتم فلکم مسحة من القُدوس (مسحة الميرون المقدس) وتعلمون كل شئ.. كما تعلمكم هذه المسحة عينها عن كل شئ، وهى حق وليست كذباً، كما علمتكم تثبتون فيه\* (١يو ٥: ٢٠، ٢٧).



ولا يعطينا الرب إمكانية التمييز فقط بل يعطينا أيضاً..

### ٢ القدرة على تنفيذ الصواب :

فإنسان الشبعان بمحبة المسيح، يستطيع بقوة الرب الساكن فيه، وبمسيح القيامة المستقر فى أعماقه، أن ينفذ الاختيار الصائب، ويهزم الاختيار الخاطئ.. وفى هذا يقول الرسول بولس:

"الذين يفتقدون بروح الله، فأولئك هم أبناء الله" (رو ٨: ١٤).

فى هذه جميعها، يعظم انتصارنا بالذى أحبنا" (رو ٨: ٣٧).

"أستطيع كل شئ فى المسيح الذى يقوينى" (فى ٤: ١٣).

تكفيك نعمتى، لأن قوتى فى الضعف تكمل.. لأنى حينما أنا أضعف (بذاتى)، فحينئذ أنا قوى (بنعمة المسيح)\* (١كو ١٢: ٩، ١٠).

"النفس الشبعانة تدوس العسل" (أم ٢٧: ٧).

وهكذا يستطيع الشباب المسيحي المؤمن، الشبعان بالنعمة، والمملوء بمحبة الرب، أن يدوس على العسل المسموم الذى تقدمه له شاشات الانترنت، والتلفزيون، والأفلام المحرفة، والمطبوعات الضارة. إنه قادر - بنعمة المسيح - أن يهزم كل هذه، ويهزم من ورائها عدو الخير، الذى يجول كأسد زائر، ملتصقاً من بيتلعه\* (١بط ٥: ٨).

### ٣ الشبع الروحي الذى يعطينى إمكانية الانتصار :

فمن المستحيل على النفس الجائعة أن تمتنع عن شئ ما، حتى لو كان مرأاً كما قال الحكيم: "النفس الشبعانة تدوس العسل، وللنفس الجائعة كل مر حلوا" (أم ٢٧: ٧).

خلال:

فرص القداس الإلهى والتناول، والأصوام..

فرص حفظ التسبحة والألحان الكنسية.

فرص الصلاة المتنوعة بالأجبية أو

الصلوات السهمية، أو الصلوات الخاصة.

القراءات فى الكتب الروحانية، وأقوال

وسير الآباء القديسين.

الانضمام فى حضور الاجتماعات

الروحية.

الخدمة للآخرين، التى تجعلنا نتألمس مع

السيد المسيح شخصياً.

نقول.. حينما يشبع الشباب بهذه الوسائل،

سيدوسون عسل الخطيئة المسموم، سواء

جاءهم على شائبة صغيرة أو متوسطة أو

كبيرة، أو من خلال الحواس المتعددة، أو

العلاقات التى يتعرضون لها فى المدرسة أو

الشارع أو مكان العمل.

كذلك يحتاج الشباب إلى الإشباع الفكرى

والثقافى حينما يدرسون الكتاب المقدس،

وعلوم الكنيسة، والثقافة العامة، حتى ما

تمتلى عقولهم بموضوعات ومعلومات بناءة،

وتستتير بنور المسيح والحكمة والمعرفة.

وحينئذ سيشعرون أن عندهم ما يشغلهم عن

الشائبة كالقراءة والدراسة والصلوة

والتأمل.. وقديماً قال الأنبا أنطونيوس كثيرة

القراءة تقوم العقل الطوائف، كما قال أيضاً

أعجب نفسك فى القراءة، فهى تخلصك من

التجاسة.

الرب يعطى شبابنا المبارك روح الإفراز

والتمييز، وقدرة إتخاذ القرارات السليمة،

والاختيارات البناءة.

### دير الأنبا شنودة رئيس المتوحدين بسيدي / أستراليا

استقبل قداسة البابا فى مقره بالسدير القمص بالقوس الأنبا بيشوى أمين دير الأنبا شنودة بسيدي، حيث تسلم قداسته تقريراً عن الدير، من حيث العمل الرهبانى فيه، وتعمير الدير، ووضع المسالى. والتسمن القمص بالقوس اعتراف الكنيسة رسمياً بالدير.

# أخطبك لنفسى إلى الأبد

(ص ١٩٠)



لسيافة  
الأنبا كيرلس  
أسقف ميتراينو

❖ من الذى أتى إلينا.. ونحن تحت نير العبودية؟! ألسنت أنت  
يا رجاء أقطار المسكونة..؟!.

❖ لمن صرخ المرثل وقال 'غد يا الله فتحيا نفوسنا'؟! ومن  
الذى يقدر أن يعطى الحياة سواك أنت يا رئيس الحياة؟!.

❖ ومن الذى فتح فاه وقال.. 'أثبت لتكون لهم حياة.. وليكون  
لهم أفضل'.. ألسنت أنت يا محب البشر؟!.

❖ حقاً أنت تعلقت بنا لما خلقتنا.. وأظهرت محبتك قائلاً 'لذتى  
فى بنى آدم'.

❖ أنت أحببت نفوسنا لذا تجسدت لأجلها.. أنت أحببت نفوسنا  
لما تعلقت بها وعلى الصليب خلصتنا..

❖ أثبتت لتكون لنا حياة.. والأفضل لنا إلك خطبت نفوسنا لك  
إلى الأبد..

❖ أنت الحياة الأبدية.. والحياة الأبدية عندك.. ونحن نعلم أن  
كل ما فى الأرض زائل.. وكل ما نتمسك به كقطن الريح.. لذا

قلوبنا تقول لك 'غد يا الله واعطى نفخة حياة لنفوسنا المخدوعة..  
فتفك أبادينا من التعلق بخيوط العنكبوت.. وتمسك بالأرنبطة

المودية للحياة..

❖ أنت المعلم الصالح.. تعال عندنا.. واستلم قسوس حياتنا..  
اجعلنا نمشى على منهجك.. نثبتنا دائماً على مقاعد تلاميذك.. افتح

أذاننا ولتلقها النور الذى به نفتى شهادتك بأننا تلاميذك الذين  
سمعوا وعملوا بقولك 'إن أراد أحد أن يكون لى تلميذاً فليترك

نفسه.. ويحمل صليبه ويتبعنى'.. وإيضاً 'بهذا يعرف الجميع أنكم  
تلاميذى إن كان لكم حب بعضكم نحو بعض'..

❖ أنت نور العالم.. تعال ونمضى فى طرقات أنفسنا.. تعال  
وانر عقولنا وقلوبنا وأضئ أفهامنا لتفهم كلامك المحبى..

❖ من الذى يقدر أن يصعدنا من العمق سواك.. أنت يا نور  
العالم؟!.. تعال.. وأضئ ظلمة الضلالة التى فىنا..

❖ أنت الباب.. وأنت الواقف على الباب قارعاً.. تعال  
وانظر.. نفوسنا مثل مدينة بلا أسوار.. وأبولها محروقة بالنار..

❖ تعال.. فأنت تجول تصنع خيراً.. فف وتحكم فى سداخل  
وسخارج قلوبنا.. أفتح وأغلق على سداخل أفكارنا..

❖ أنت هو خبز الحياة.. غداً فتحيا النفوس الجائعة.. الجياع  
بصرخون إلك ويقولون حياتنا ليست بلا طعام فقط.. بل هى أيضاً

أيس لها طعام..

❖ الجياع يطلبون أن تطعمهم بيدك.. وأن تعطى لحياتهم طعام  
حتى كل من يراهم يشاق أن يأتى إلك.. ويشبع من حلاوتك..

❖ أنت ينبوع الماء الحى.. وأنت المعطى.. وكل البشرية  
تترب من بيدك..

❖ أنت الينبوع.. وأنت المعطى.. وعندما تعطى للأخريين  
تعطيهم من عندك.. والعجيب أننا نسمع قولك.. من سقى أحد هؤلاء  
الأصغار كأس ماء بارد فقط باسم تلميذ فالحق أقول لكم أنه لا  
يضيع أجره..

❖ أى مكافأة نستحقها.. وكل ما تعطيه هو من خيرك..؟!.

❖ أيها الينبوع.. تعال وعلمنا كيف نرتوى من كفيك..؟!.

❖ علمنا كيف ننادى لكى يأتى الكل ويستقون من ينبوعك..

❖ أنت الروح المعزى الذى عندما يحل.. يخلق.. ويقس..  
ويطهر.. وينشئ.. وينقى.. ويشفى.. وينقل.. ويرفع.. ويعلى..  
ويرشد.. ويعزى.. ويؤذب.. ويؤنب.. ويميز.. ويشعل.. ويعلم..  
ويغرز.. ويملا.. ويشبع.. و...

❖ لا تنزع روحك القنوس ولا تجعله يغانر مساكنتنا ولا قلوبنا  
ولا أرواحنا ولا أنفسنا..

❖ غداً أيها الراعى الصالح.. تعال بعصاك وعكازك.. لنقذ  
النفس التى خطبتها لك.. هى تائهة بين الجبال والتلال..

❖ من يدك انتشلها من بين الأشواك الخائفة..

❖ تعال.. فأنت خطيبها.. وراعيها.. أنت إليها أتيت تطلب  
الضال.. وترد المطرود.. وتجبر الكسير.. تعال أجذبها فتجرى  
وراعك..

❖ علمها كيف تجذب الكل إليك.. عرفها كيف لا تعمل بدونك  
لئلا هى تضل الذى طلبته أنت.. وتطرد الذى أرجعته أنت.. ولئلا  
تكسر الذى جبرته يدك..

❖ أيها الطريق والحق.. غداً للنفس التى خطبتها لك.. لأنها  
ضلت الطريق.. غداً إليها فأنت الطريق والحق.. استلمها فى يدك..

علمها للطريقة التى تسلك بها.. علمها كيف نفتى أثارك فلا تضل  
بعيداً عنك..

❖ أنت الحق الذى أتى إليها وفتح عينها.. وكشف لها كيف  
كانت؟! ومن الذى حررها؟!.

❖ أيها الحق تطلع إلى دموع التى خطبتها لنفسك.. هى تصرخ  
لكى تعود أنت إليها.. فيعود إليها الحق ويسكن فيها..

❖ أنا النفس التى خطبتها أنت.. أنت قلت 'لحظة تركتك  
ومراحم عظيمة سأجمعك'.. دعنى أقول لك 'لا تتركنى لحظة..  
ولا لحظة تحزمنى من مزاحمك الأبدية..'



# الهوس الثاني

## نيافة الأنبارافايل

لقد عبر بنو إسرائيل البحر، ذلك العبور الذي كان بمثابة معمودية لهم جميعاً.. فبني لست أريد أيها الإخوة أن تجهلوا أن آباءنا جميعهم كانوا تحست السحابة، وجميعهم اجتازوا في البحر، وجميعهم اعتمدوا لموسى في السحابة وفي البحر (١كو ١٠: ١-٢).

وهذا العبور نتغنى به في الهوس الثاني قائلين: الذي شق البحر الأحمر إلى أقسام الليلوياء. لأن إلى الأبد رحمته. وأجاز إسرائيل في وسطه. الليلوياء. لأن إلى الأبد رحمته. وطرح فرعون وكل قوته في البحر الأحمر الليلوياء. لأن إلى الأبد رحمته.

لقد خرجوا إلى البرية، وساروا فيها بقيادة الله، الذي رافقهم في شكل سحابة تظللهم بالنهار وتبهر لهم ليلاً.. وناهاوا في البرية - بقصد إلهي - لمدة أربعين سنة. وهذه الفترة هي رمز لفترة الجهاد الروحي.. التي يجب أن يعيشها الإنسان المسيحي منذ معموديته حتى دخوله إلى ملكوت السموات، التي هي أرض الموعد الحقيقي لنا.

كانت هذه الفترة في تاريخ شعب الله.. فترة مقدسة مليئة بالخبرة الروحية، فكانت يد الله واضحة معهم في رعايتهم وإعالتهم وتبوير أمورهم.. بينما كانوا هم يتقدمون ويخطون ثم يرجعون ويتوبون.

إنها مثال واضح لأبوة الله، وعصيان الإنسان، وهي تمثل قصة كل إنسان منساق وسقوط وقيام، جهاد وسند من الله، تأديب وحب وكان أنبياء بني إسرائيل يتغنون بتعاملات الله معهم في هذه الفترة المقدسة.. كما نقرأ في المزمور..

تسبط سحاباً سحفاً، وناراً لتضيء الليل. سألوا فأتاهم بالسكوى، وخبز السماء أشبعهم. شق الصخرة فالتجرت المياه. جرت في اليابسة نهراً (مز ١٠٥: ٢٩-٤١).

وأيضاً.. شق البحر فعبسهم، ونصب المياه كنزاً. وهدهم بالسحاب نهراً، والليل كله بنور نار. شق صخوراً في البرية، وسقاها كأنه من نجاج عظيمة. أخرج مجاري من صخرة، وأجرى مياهها كالأنهار (مز ٧٨: ١٣-١٦).



هوذا ضرب الصخرة فجرت المياه وفاضت الأودية. هل يقدر أيضاً أن يعطي خبزاً، أو يهيء لحماً لشعبه؟... وأمطر عليهم ممّاً للأكل، وبرز السماء أعظامهم. أكل الإنسان خبز الملائكة. أرسل عليهم زادا للشبع.... فأكلوا وشبعوا جداً، وأتاهم بشهوتهم (مز ٧٨: ٢٠، ٢٤، ٢٥، ٢٩).

لقد لخص موسى النبي خبرة هذه الأيام في كلمات قليلة هي.. وتذكر كل الطريق التي فيها سار بك الرب إلهك هذه الأربعين سنة في القفر، لكي يذكرك ويذكرك ليعرف ما في قلبك: أتحفظ وصاياهم أم لا؟ فأذُك وأجاعك وأطعمك المن الذي لم تكن تعرفه ولا عرفه أبواك، لكي يُعَمِّك أنك ليس بالخبز وحده يحيا الإنسان، بل بكل ما يخرج من فم الرب يحيا الإنسان. ثيابك لم تبسل عليك، ورجلك لم تتورم هذه الأربعين سنة. فاعلم في قلبك أنه كما يودب الإنسان ابنه قد أدبك الرب إلهك (تث ٨: ٢-٥).

وتغنى أيضاً تحمياً بتعاملات الله في هذه الفترة مع شعبه.. أنت برحمتك الكثيرة لم تتركهم في البرية، ولم يزل عنهم عمود السحاب نهاراً لهدايتهم في الطريق، ولا عمود النار ليلاً ليضيء لهم في الطريق التي يسبرون فيها، وأعطيتهم روحك الصالح لتعليمهم، ولم تمنع منك عن أفواههم، وأعطيتهم ماءً لعطشهم. وعشتهم أربعين سنة في البرية فلم يحتاجوا. لم تبل ثيابهم، ولم تتورم أرجلهم (تث ٩: ١٩-٢١). لقد كان جدير بهذا الإله العظيم الذي أخرجهم من أرض مصر بذراع عالية ويد رفيعة، وعثرهم في البحر الأحمر بمعجزة باهرة، جدير به أن يقدم له كل شكر وكل تمجيد.

ونحن أيضاً نشعر بهذا الامتنان لإلهنا الجبار، لذلك فبعد تمجيدته في (الهوس الأول) على نعمة المعمودية المقدسة.. نقدم له الشكر على أعمال عطايته بنا في (الهوس الثاني)، أثناء رحلة غربتنا وجهادنا على الأرض.. اشكروا الرب لأنه صالح وخير. الليلوياء لأن إلى الأبد رحمته. الصانع العجائب العظام وحده. الليلوياء. لأن إلى الأبد رحمته. نمجده ونشكره على أعمال الخليفة التي خلقها من أجلنا ولختمتنا..

الذي خلق السماء بفهم. الذي ثبت الأرض على المياه. الذي خلق نيرين عظيمين وحده. الشمس لحكم النهار. والقمر والنجوم لحكم الليل.

ثم نمجده من أجل نصرته على الشيطان، وكل قواته بالصليب لأجلنا.. الذي ضرب المصريين مع أبكارهم، وطرح فرعون وكل قوته في البحر الأحمر. ونمجده من أجل تحريرنا من نير العدو الشيطان، وإخراجنا من سلطانه..

وأخرج إسرائيل من وسطهم، بيد عزيزة وذراع عالية. الذي أخرج شعبه إلى البرية. إن الهوس الثاني هو تسييح الشكر (الإفخارستيا) من أجل أعمال الله العظيمة، التي يعملها معنا في كل يوم، بنعمة فالقعة غنية..

فهو الذي خلصنا من أيدي أعدائنا الشياطين (بالصليب المقدس). وهو الذي يعطي ملعاماً لكل جسد حي (بالتناول من جسده ودمه الأقدس). وهو الذي أخرج ماء من صخرة صماء (باندفاق نهر الخلاص من صليبه المجيد). وهو الذي ضرب الشيطان وسحقه تحت أقدامنا (أيضاً بالصليب). لذلك فلنهدف جميعاً..

احمدوا رب الأرباب لأنه طيب وصالح. وفي اللبس يتركز نفس المعنى.. فتدعو الكنيسة أبناءها ليسبحوا الله مع داود المرثل.. لأنه خلق السموات وجنودها، وأسس الأرض على المياه، وخلق الشمس والقمر، وأخرج الرياح، وأعطى الأشجار أزهارها، وأمطر على الأرض لتثبت وتعطي ثمرها، وبمعجزة عظيمة أخرج ماء من الصخرة وسقى شعبه في البرية..



نوناً .

ثم ظهرت شاشات عالية الكثافة High Resolution وتصل كثافتها النقطية حتى 2048 X 1056 ولديها القدرة على التعامل مع ملايين الألوان.

وانتشرت حديثاً شاشات الكريستال السائل المسطحة LCD بحجمها المميز الذي لا يزيد عن خمس حجم الشاشات العادية.

## الطابعات PRINTERS

تستخدم للطابعات في عرض مخرجات الحاسب الآلي على ورق يمكن قراءته، وتجدر الإشارة إلى أن الطابعة ليست بنفس أهمية الشاشة لمستخدم الحاسب الآلي، كما أن السورق هو الأداة الأساسية للطباعة سواء كان ذلك الورق في صورة أحادية اللون أو متعددة الألوان .

تتصل الطابعة بجهاز الحاسب الآلي بنفس أسلوب الاتصال لباقي المكونات مثل الشاشة والإسكارت، وذلك عن طريق سلك يربط الطابعة بكارت ينصل باللوحة الأم الذي يتصل بدوره بوحددة المعالجة المركزية عن طريق النواقل المخصصة لذلك.

وهناك عدة أنواع من الطابعات، نذكر منها :

1. الطابعات النقطية أو الإبرية: DOT MATRIX PRINTERS
2. الطابعات التي تعمل بأشعة الليزر: LASER PRINTERS
3. الطابعات نفثة الحبر: INK JET PRINTERS
4. الراسمات Plotters

### ( بقية مقال نيافة الأنا رافائيل ص 9 )

إن الماء الذي خرج من الصخرة هو رمز للنهر الخالص العظيم، الذي اندفق من جنب المخلص بالصليب.. وجميعهم شربوا شرباً واحداً روحياً، لأنهم كانوا يشربون من صخرة روحية تابعتهم، والصخرة كانت المسيح (اكو ١٠: ٤).

وتسبيح الكنيسة على خلقه النباتات، هو من أجل الحنطة والكرم على وجه الخصوص، لأنهما يصبران جسد الرب ودمه، اللذان نتالهما في سر الشكر (الإفخارستيا).. فيصير بذلك تسبيح الهوس الثاني ممثلاً لسر الإفخارستيا (الشكر)، كما كان الهوس الأول رمزاً لسر المعمودية المقدسة.

## الشاشة (المراقب) MONITOR



الشاشة أو المراقب إحدى الوحدات الأساسية في الحاسبات، وهي تشبه جهاز التلفاز،

وبدلاً من أن يتصل التلفاز بهوائي خارجي فإن شاشة الحاسب تتصل بالجهاز الرئيسي عن طريق سلك متصل ببطاقة موائمة للعرض ( كارت عرض ) VIDEO ADAPTOR CARD، والذي يثبت بدوره فوق فتحة توسع موجودة فوق اللوحة الأم للجهاز .

## أنواع الشاشات من حيث اللون :

1- الشاشات أحادية اللون Monochrome :

حيث يكون اللونان الأبيض والأسود هما المستخدمان .

2- الشاشات الملونة Colored :

وتتراوح عدد الألوان المستخدمة من ١٦ إلى ٢٥٦ إلى ١٦ مليون لون، وذلك يعتمد على نوع بطاقة العرض المستخدمة، والذي يتحدد معه أيضاً كثافة عرض النقاط الضوئية الظاهرة على الشاشة Resolution .

وهناك نسبة مقارنة بين كثافة العرض وعدد الألوان المتاحة، فكلما زادت الكثافة قل عدد الألوان المتاحة.

## أنواع الشاشات من حيث كثافة العرض :

نعرض هنا تطور الشاشات تاريخياً :

1- شاشات COLOR GRAPHICS (CGA) ADAPTER :

وقد تم تطويرها عام ١٩٨١ حيث بلغت كثافة العرض فيها 200 X 320 نقطة، وعدد الألوان ١٦ لون .

2- شاشات ENHANCED GRAPHICS (EGA) ADAPTOR :

تم تطويرها عام ١٩٨٤ وبلغت الكثافة النقطية 200 X 320 أو 360 X 350 .

3- شاشات المسح العديدة: MULTI SCANNING :

ظهرت عام ١٩٨٥ بواسطة شركة NEC .

4- شاشات VIDEO GRAPHICS (VGA) ADAPTOR :

طورتها شركة IBM عام ١٩٨٧، والذي يمكنه عرض كثافة نقطية 640 X 480 مع ١٦ لوناً .

5- شاشات SUPER VIDEO GRAPHICS (SVGA) ADAPTOR :

وتبلغ كثافته النقطية 800 X 600 مع ١٦ لوناً .

6- شاشات EXTENDED GRAPHICS (XVGA) ADAPTOR :

وتبلغ كثافته النقطية 1024 X 768، مع ٢٥٦

## ١٤ - القمصان أرمانيوس السرياني

(١٩٤٨/١١/٤ - ١٩٩٥/٣/١٣)



كان عن رهبان دير في ذلك الوقت نحو ١٥ راهباً فقط.

بعد أن اجتاز الأخ ناروز كل الاختبارات الرهبانية التي كان يجربها نيافة الأنبا ثاوفيلس على طالبين الرهبنة بغرض التحقق من صدق رهبنتهم، قام برسامته راهباً في ١٩٤٨/١١/٤ باسم الراهب أرمانيوس (التي تعني المفسر باليونانية)، وكانت هذه الرسامة الثانية التي يقوم بها نيافته، إذ كان قد سبق وقام في ١٩٤٨/١١/٢ بسيامة القمصان فلناؤس السرياني (أطال الرب في عمره - وكان قداسة البابا شنودة الثالث قام عام ٢٠٠٣ بزيارة دير السريان وإلباس القمصان فلناؤس زى الإسكندرية الرهباني) والقمصان ميخائيل السرياني. نظراً لخبرة الراهب أرمانيوس السابقة في الطباعة، فقد عرض القمصان مكارى السرياني (المتبحر نيافة الأنبا صموئيل أسقف الخدمات العامة والاجتماعية) على نيافة الأنبا ثاوفيلس فكرة شراء مطبعة تخدم الدير ويعمل فيها الأب أرمانيوس.

وفعلاً في عام ١٩٥٠ وصلت المطبعة إلى الدير، وكان في ذلك العام أن قام نيافة الأنبا ثاوفيلس بسيامته قساً.

إزداد نشاط المطبعة جداً بعد التحاق الأستاذ نظير جند (قداسة البابا شنودة الثالث أطال الرب عمره) للزهدنة بالدير عام ١٩٥٤. ومن الكتب التي أشرف القمصان أرمانيوس على طباعتها: (حياة الصلاة الأرثوذكسية) الطبعة الأولى، كتاب (الآباء الحاذقون في العبادة)، كتاب (نسكيات القديس باسيليوس) .. إلخ.

مارس القمصان أرمانيوس كل صنوف النقش والنسك بشدة فكان في مأكله بسيطاً للغاية، ولم يعط لجسده راحة للنوم، أما حياته كلها فكانت صلاة (كما يقول معلمنا داود النبي).

في عام ١٩٦٨ قام نيافة الأنبا دانيال مطران الخرطوم السابق بسيامته قمصاناً بالدير بعد موافقة رئيس الدير نيافة الأنبا ثاوفيلس، وذلك بكنيسة السيدة العذراء بالدير.

بعد فترة قصيرة من المرض تفتح القمصان أرمانيوس في مساء الاثنين ١٩٩٥/٣/١٣ في الساعة مساءً ودفن بمدفن الآباء بالدير.

في ١١ سبتمبر ١٩٢٧م (الموافق عيد النيروز) وُلد ناروز حليم رزق بشارع يوسف سليمان بحى الظاهر بالقاهرة.. ومنذ ولادته عُرس فيه أبواء الأتقياء محبة الله، وعلماهُ الفضائل المسيحية. وكانت والدته لها تعاملات مباشرة مع السيدة العذراء، كما كان جده لأبيه كاهناً في إحدى كنائس القاهرة، وكان موضع محبة وتقدير من قداسة البابا يونس التاسع عشر بطريرك ١١٣، حتى أنه كان كثيراً يذهب لمنزل هذا الأب الكاهن لزيارته. في هذا الجو الكنسي المشبع بالقداسة والتقوى نشأ الطفل ناروز. تعلم ناروز مهنة الطباعة، وأتقنها فالتحق بإحدى المطابع وعمل فيها، ولتفوقه وأمانته ومحبتة كان موضع تقدير من رؤسائه وزملائه. وبعد وفاة والده ونظراً لكونه أكبر أخوة الأربعة، فقد صار مسؤولاً عنهم بالإضافة إلى والدته.

بدأت فكرة الرهبنة تزوده وهو لم يتجاوز من العمر بعد العشرين عاماً، وكشف عن رغبته المباركة هذه لأحد شيوخ دير السريان المباركين وهو القمصان سليمان السرياني، فشجعه على ذلك التكريس وحدثه كثيراً عن معالم الطريق الرهباني، فآزاد الأخ ناروز رغبة واشتياقاً حاراً للمسير في هذا الطريق الملائكي.

عرض القمصان سليمان السريان رغبة الشاب ناروز في الرهبنة على نيافة الأنبا ثاوفيلس فاستجاب نيافته للطلب، وسمح له بالسفر إلى الدير مباشرة.

قام الشاب ناروز بإعداد حقيبته للذهاب إلى الدير - ووضع فيها كتابه المقدس وكتاب الأجيبة وكتاب بستان الرهبان وبعض الكتب الروحية مع بعض المتعلقات الشخصية، وخرج مبكراً من منزله - دون أن يعلم أحداً بهذا الأمر، ومضى إلى مقر دير السريان في (العزباوية) وفي اليوم التالي استقل المواصلات بمفرده قاصداً دير السيدة العذراء (السريان) بوادي النطرون. كان ذلك في ١٩٤٨.

وصل الشاب ناروز إلى وادي النطرون (الهوكارية). وبذ لم توجد وسيلة مواصلات من الهوكارية إلى الدير، توجه إلى الدير سائراً على أقدامه مسافة تبلغ نحو ١٢ كم (قطعها في نحو ساعتين).

وصل الشاب ناروز إلى الدير، وقام الأب المسئول عن باب الدير باستقباله، وتوجه معه إلى حجرة الاستقبال، كما قام بغسل قدميه في إناء به ماء (كما كانت عادة رئيس الدير مع زواره القادمين إليه سيراً على الأقدام).

وبعد بضعة أيام حضر رئيس الدير نيافة الأنبا ثاوفيلس وتقابل معه الشاب ناروز، وهنا بدأ نيافة الأنبا ثاوفيلس - كعادته - شرح للشباب ناروز صعوبة الطريق الرهباني وكثرة التجارب والمحاربات. فواجه كل ذلك بكل ثبات وعزيمة. فخصص له رئيس الدير قلاية بالدير كطابق رهبنة، وأسند إليه العمل في مطبخ الدير.

عزيز في صهي الرب موت ألقبته

(مز: ١١٦: ١٥)

شكر وذكرى الأربعين للخبيب الغالي  
يوسف متى أسكلندر

تقدم الأسرة بخالص الشكر للمتمسكين بمواسمهم بالحضور أو البرق وستقيم للقدس الإلهي لروح الطاهرة الساعة الثامنة صباح الجمعة ٢/١١ بكنيسة العذراء بالي فرانس - المنيا. أخوتك والأسرة





## الباب ثلاثون الثالث

# رقعة جديدة على ثوب عتيق

الأخرين. ومع ذلك يقول في صلاته "أشكرك يا رب لئى لست مثل سائر الناس الظالمين الخاطفين الزناة ولا مثل هذا العشار. أنا أصوم يومين فى الأسبوع، وأعشر جميع أموالى" (لوقا: ١١، ١٢). فلم يقبل الله صلاته ولا صومه ولا عشوره، لأنها كانت رقعة جديدة على ثوب عتيق من الكبرياء والإدانة. لذلك لم يخرج من الهيكل مبرراً كما خرج ذلك العشار التائب المسحق.

✽ ✽ ✽

مثال آخر هو يهوذا الإسخريوطى :

أخذ رقعة جديدة وهى سيره مع تلاميذ الله القديسين، على قلب ملوئ بالخيانة ومحبة المال والسرقة، لأنه كان يسرق ما فى الصندوق. ولكنه كان يخفى وراء هذه الرقعة الجديدة، إنه واحد من الإثنى عشر، كما كان قد أوتمن على إخراج الشياطين أيضاً. ومع ذلك كانت كل حياته مع السيد المسيح عبارة عن رقعة جديدة من المظاهر الدينية بعيدة عن حياة البر الحقيقى ومحبة الله.

✽ ✽ ✽

مثال هذا الأمر أيضاً: حنانيا وسفيرا (أع ٥).

كانا يجهلان المال، ولا مانع عندهما من الكذب للحصول على المال. ولكنهما وجدوا أن غالبية المؤمنين يبيعون أملاكهم، ويأتون بأثمانها ويضعونها عند أقدام الرسل. فأرادا أن يكون لهما هذا المظهر أيضاً، ويضعون هذه الرقعة الجديدة على ثوبهما العتيق المتصف بمحبة المال والكذب. فباعا ملكاً لهما، وأختلما جزءاً من الثمن، ووضعوا الباقي عند أقدام الرسل على اعتبار أنه الثمن كله! وهكذا كشف القديس بطرس رياءهما، وكذبهما على الروح القدس. ووقعا وماتا. وكان تبرعهما بالمال عبارة عن رقعة جديدة على ثوب عتيق، لم تغفهما شيئاً، لأنها مجرد مظهر زائف من مظاهر الروحانية، مع قلب فيه الخطية والحيلة.

✽ ✽ ✽

يذكرنا هذا أيضاً بقصة سمعان الفريسي الذى أراد أن يضيف إلى حياته مظهراً آخر وهو دعوة السيد المسيح إلى بيته. لكنه من الداخل لم يكن يحب المسيح. بل أراد أن يراه ويراقبه ويتصيد له غلطة. فدعاه إلى بيته، دون أن يدعو إلى قلبه، ووقف ينتظر الفرصة.

فلما جاءت المرأة الخاطئة التائبة، وبلست قدمى المسيح بدموعها، ومسحتها بشعر رأسها، بدأت حقيقة الفريسي تظهر.

قال السيد المسيح له المجد "ليس أحد يجعل رقعة من قطعة جديدة على ثوب عتيق" (مت ٩: ١٦) (مر ٢: ٢١).

الشخص الذى يوجد فيه الإنسان العتيق، هو الذى لم ينل بعد نعمة المعمودية. لأنه فى المعمودية يُصلب الإنسان العتيق (روا: ٦). ويولد الإنسان ميلاداً جديداً يُغسل الميلاد الثانى وتجديد الروح القدس" (تى ٣: ٥).

غير أن الثوب العتيق قد يرمز إلى طباع خاطئة قديمة ثابتة فى الشخص، لم يتخلص منها بعد. فقد تكون فيه بقايا من محبة العالم والمادة والخطية، أو من محبة الذات ومحبة السلطة، لا يستطيع أن يبني عليها حياة بارة ثابتة فى الرب. وإلا كانت أعمال البر التى يعملها هى مثل رقعة جديدة على ثوب عتيق!

✽ ✽ ✽

هنا ونذكر ما ورد فى الإصحاح الأول من سفر اشعيا النبى، حيث رفض الله عبادة وممارسات شعب يعيش فى الخطية. فقال لهم: لماذا لى كثرة ذبائحكم. أتخمت من محرقات.. لا تعودوا تأتون بتقديم باطل.. لست أطيق الإثم والإعتكاف. رؤوس شهوركم وأعيادكم أبغضتها نفسى، صارت على ثقلاً، ملئت حملها، فحين تبسطون أيديكم، أستر عيني عنكم. وإن أكثرتم الصلاة، لا أسمع. أيديكم ملأته دماً، اغتسلوا، تنقوا. انزعوا شر أعمالكم من أمام عيني" (إش ١: ١١-١٦).

يقول لهؤلاء الناس، الذين أيديهم ملأته دماً: ما لزوم ما تقدمونه من ذبائح ومحرقات وطقوس دينية والاهتمام بالأعياد والمناسبات الدينية؟! لقد ملئت حمل كل هذه. لماذا؟ لأنها رقعة دينية على ثوب ملوث بالدم، بالخطية.

✽ ✽ ✽

إن الله لا يريد مظهراً من التدين، صادراً من قلب ملوث بالخطية. لذلك يقول "حين تبسطون أيديكم، أستر عيني عنكم. وإن أكثرتم الصلاة، لا أسمع. أيديكم ملأته دماً". كما يقول فى موضع آخر "صلاة الأشرار مكرهة للرب". لأن الرب يريد الصلاة من قلب نقى. أما الذى يقف ليصلى، ويداه مملوحتان دماً، فهذا لا يقبل الله صلاته.

مثال آخر: فى قصة (الفريسي والعشار)، وقف الفريسي يصلى، وهو ملوئ من البر الذاتى ومن الفخر والانتفاخ وإدانة

وقال في قلبه عن السيد المسيح لو كان هذا الإنسان نبياً، لعلم من هذه المرأة وما حالها، إنها لخاطنة" (لو ٧: ٣٩). لذلك كشف السيد الرب. كشف الرقعة الجديدة التي يضعها على الثوب العتيق. وأظهر له كيف أن تلك المرأة الخاطنة كانت أفضل منه، وأن خطاياها الكثيرة قد غُفرت لها، لأنها أحببت كثيراً، وأظهر الرب لهذا الفريسي أخطائه للكثيرة التي أراد أن يغطيها برقعة جديدة هي دعوة المعلم العظيم إلى بيته.

✽ ✽ ✽

قصة سمعان الفريسي تذكرنا بأي شخص يحاول أن يظهر محبة نحو شخص آخر، بكلمات رقيقة، أو بخطابات، أو بعبارات عاطفية، بينما هو لا يحبه. وتكون تلك المحاولات عبارة عن رقعة جديدة توضع على ثوب عتيق. ويدخل في هذا المجال كل عبارات التملق. أو مثال آخر هو إنسان لا يحب الخدمة ولا المخدومين، ومع ذلك يصير خادماً في الكنيسة.

مجرد رقعة جديدة، أن يقال عنه إنه خادم، ويأخذ شهرة الخادم! ولكن كل ذلك على ثوب عتيق، على إنسان مهلهل من الداخل، ليست فيه محبة الله ولا محبة الناس!

✽ ✽ ✽

أتكلم عن مثال آخر، عن رجل بار، قال الكتاب عنه إنه بار (٢بط ٢: ٨) ذلك هو لوط، أرجو أن يغفر لي ما سوف أقوله:

كان له مظهر أنه يعيش مع أبينا إبراهيم الذي باركه الله، وقال له "وتكون بركة" (تك ١٢). ومن الداخل كان يحب الأرض المعشبة، أرضاً جميعها سقى كجثة الرب كأرض مصر (تك ١٣: ١٠)، حتى أنه اختار تلك الأرض وانفصل عن أبينا إبراهيم، وعاش وسط الناس الأشرار في سدوم وكان البار - بالنظر والسمع وهو ساكن بينهم - يعذب نفسه للباراة بالأفعال الأثيمة" (٢بط ٢: ٨). وهكذا حتى الرقعة التي كانت له فسي عشرة أبينا إبراهيم، فقدما أيضاً، وانتهى به الأمر إلى أنه سبي مع سدوم. ولما أنقذه عنه إبراهيم من هذا السبي، عاد مرة أخرى إلى سدوم، ولم يتركها إلا حينما أخرجه الملاك منها يوم حرقها (تك ١٩).

مثال آخر: إنسان يذهب ويعترف بخطاياها، ولكن بغير توبة.

بدليل أنه بعد أن يعترف ويتناول من الأسرار المقدسة، يرجع إلى خطاياها مرة أخرى، ثم يعترف أيضاً ويعود إلى الخطية. ولكن كل ما يمارسه من اعتراف وتناول عبارة عن رقعة جديدة على ثوب عتيق، لقلب لم يصل إلى التوبة بعد.. الإنسان العتيق موجود كما هو، ولكنه قد أخذ مظهراً من الحياة الروحية.

✽ ✽ ✽

يشبه هذا من يضرب لأخيه مطانية، دون شعور بالخطأ من نحوه أو الندم على ذلك. يقول له: هل أنت غضبان مني يا أخي، ها مطانية! مجرد مظهر خارجي، رقعة على ثوب غير معترف بأنه مقطى. لهذا في إحدى المرات سألت أخ شيخاً: لماذا أضرب المطانية لأخي فلا يقبلها مني؟ فأجابته: ذلك لأنه تضرب المطانية بغير التضام. أي بغير توبة وندم.

كما يحدث أحياناً لكثير من الرهبان - في طابور الغروب مثلاً - يمر الراهب على زملائه جميعاً، ويقول لكل منهم أخطأت حالتي أو أخطأت سامعني، دون أن يشعر في قلبه أنه أخطأ إلى أحد!! ولا شعور بأنه محتاج إلى السماح، أو محتاج إلى الحل.

✽ ✽ ✽

إن ينبغي أن يتغير الإنسان من الداخل، ليتلقى من خارجه.

كما قال الرسول تغيروا عن شكلكم بتجديد أذهانكم (رو ١٢: ٢).

أي أن يتجدد ذهنه، وبالتالي يتجدد قلبه. فلا يصير قلبه بصورة الثوب العتيق، بل بثوب جديد لا رياء فيه. إن اعتكر يعتز من قلبه وإن قال أخطأت، لا يقولها بلسانه فقط، بل من أعماق شعوره. وإن صلى، لا تكون مجرد ألفاظ خارجة من شفتيه، بل من أعماقه ومن مشاعره، وإلا فإنه يكون كمن وبخهم الرب قسائلاً "هذا الشعب يكرمني بشفتيه، وقلبه مبتعد عني بعيداً". فلا يجوز أن تكون صلاة الإنسان رقعة جديدة على ثوب عتيق.

✽ ✽ ✽

مثال آخر: إنسان لم يمت قلبه عن العالم، ويذهب إلى الرهينة، بينما الرهينة هي موت عن العالم.

هذا يلبس الملابس الرهبانية، وقلبه بعيد عن الرهينة. ويأخذ إسمًا جديداً، وشكلاً جديداً. والرهينة ليست مجرد اسم ولا شكل ولا ثوب. وكل هذه تكون كأنها رقعة جديدة على ثوب عتيق، إن لم يكن القلب قد زهد في العالم وكل ما في العالم من رغبات.

✽ ✽ ✽

نطبق هذا أيضاً على الصوم.

هل الصوم مجرد أكل نباتي؟! أم الأطعمة النباتية تكون مجرد رقعة جديدة، إن لم تكن مصحوبة بالزهد في الطعام، كذلك إن لم يكن في الصوم عنصر ضبط للنفس، سواء من جهة الاهتمام بشدة الطعام حتى إن أخذ المظهر النباتي من الخارج. أو ضبط النفس من جهة الخطايا التي تعودها هذا الصائم من قبل. وهكذا كما بصوم فمه عن الأكل، يصوم لسأله عن كل لفظ خاطئ، وبصوم قلبه عن الشهوات الرديئة، وتصوم حواسه عن الوقوع في ما لا يليق. إن لم يفعل هذا.. يكون صومه مجرد رقعة جديدة على ثوب عتيق..

✽ ✽ ✽

من ضمن الذين أخذوا رقعة جديدة على ثوب عتيق: شاول الملك.

كان أول ملك مسح على إسرائيل، وأيضاً كان أول ملك رفضه الله، وبغته روح ردي من قبل الرب (١صم ١٦: ١٤). لقد أخذ المسحة المقدسة، بل أيضاً تنبأ حتى قبل عنه شاول أيضاً بين الأنبياء؟! (١صم ١٠: ١١). ولكن كل ذلك كان مجرد رقعة جديدة على ثوب عتيق. على قلب مملوء بالكبرياء، ومملوء بالحق على داود حتى حاول قتله أكثر من مرة.. أخذ المسحة المقدسة، ورفض عملها في قلبه. وهكذا رفضه الرب أيضاً. ولما نوح صموئيل النبي على شاول، قال له الله "حتى متى تتوح على شاول، وأنا قد رفضته؟! (١صم ١٦: ١).

مثال آخر وهو رقعة جديدة تبدو في نواح من العبادة:

كإنسان يقف في الكنيسة يردد التراتيل والتسبحة، بلا روح، وبلا عاطفة، ومع ذلك بلحن متقن، وهزات مضبوطة، وحفظ سليم. ولكن القلب من الداخل إنسان عتيق. مثال هذا لا يستفيد من الموسيقى ولا من اللحن، لأن روحه لا تتمشى مع ألقانه.

أو شماس يلبس تونية بيضاء، يرسمها له الأب الكاهن، ويدخل بها إلى داخل الهيكل، وهو لا يحترم الهيكل، ولا يراعى الخشوع

## مسابقة العدد

### ٣- أسماء جبال

أجب على الأسئلة الآتية، مع ذكر الشاهد من الكتاب المقدس :

- ١- ما إسم الجبلين اللذين كانت تقال على أحدهما البركات، وعلى الآخر اللغات في العهد القديم؟
- ٢- ما اسم الجبل الذي استلم عليه موسى النبي لوحى الشريعة؟
- ٣- ما اسم الجبل الذي تجلى عليه السيد المسيح؟
- ٤- ما اسم أشهر جبل كان يقضى عليه المسيح فترة خلوة وصلاة؟
- ٥- ما اسم الجبل الذي مات عنده موسى النبي؟
- ٦- ما اسم الجبل الذي صلب عنده السيد المسيح؟
- ٧- عظة السيد المسيح المشهورة على الجبل: ما اسم ذلك الجبل؟
- ٨- ما اسم الجبل الذي كان يتوحد عنده إيليا النبي؟

## حل مسابقة العدد الماضي

- ١- ٣ نساء في العهد القديم أنجبن أبناء عظاماً:  
أ - سارة أنجبت أبا الآباء اسحق (تك ١٦: ١) (تك ١٨: ٩)  
(تك ٢١: ٢).  
ب - راحيل أنجبت يوسف الصديق (تك ٣٠: ١) (تك ٣٠: ٢٢-٢٤).  
ج - حنة أنجبت صموئيل النبي (اصم ١: ٥، ٢٠، ٢٨).  
٢ - من نبيات العهد القديم: دبوراه (قض ٤: ٤)، مريم أخت موسى وهارون (خر ١٥: ٢٠)، حنة بن فلوثيل (لو ٢: ٣٦).  
٣ - النساء اللاتي مدحن داود قائلات "ضرب شاول ألوفه، وداود ربواته" (اصم ١٨: ٧) وهذا الكلام سبب غيرة شاول من داود واضطهاده له بشدة.  
٤ - مريم أخت مرثا أخذت مناً من طيب ناردون كثير الثمن، ودهنت به قدمي المسيح. فاحتج أحد التلاميذ على ذلك، فقال السيد المسيح: لا ترعجوها، قد عملت بي عملاً حسناً (مر ١٤: ٣-٦) (يو ١٢: ٧).  
٥ - مريم أخت موسى وهارون هي التي أخذت الذهب في بسديها،

فيه، أو ينشغل عن الصلاة بأمر عديدة. إن ما هذه التونية البيضاء التي ترمز إلى نقاوة القلب؟!!

إنها أيضاً - مع مثل هذا النوع - مجرد رقعة جديدة على ثوب عتيق!



إننا نريد الشخص الذي يكون له من الداخل القلب النقي المحب لله، ومن الخارج الأعمال الحسنة التي تعبد الله.

وقادت النسوة في التسيب (خر ١٥: ٢٠).

- ٦ - امرأة منوح (أم شمشون فيما بعد) هي التي ظهر لها الملاك وبشرها بالحبل قبل زوجها (قض ١٣: ٢-٥).
- ٧ - مريم أخت مرثا هي التي قال الرب عنها إنها اختارت للنصيب الصالح (لو ١٠: ٤٢).
- ٨ - مريم أخت مرثا هي التي قال الرب عنها "حيثما يكرز بهذا الإنجيل في كل العالم، يُخبر أيضاً بما فعلته هذه تذكراً لها" (مر ١٤: ٩).

## الذين فازوا في المسابقة

١. عادل عوض وسوسن نجيب
٢. نوس عبد الملاك ونادية هنتسر ومارينا دوس
٣. لييب عوض ميخائيل
٤. رفعت عطوان صطية إفلايوس
٥. ماجدة كوكب بولس
٦. عياد بسبوني خليل
٧. أبو اليمين صليب إبراهيم
٨. سحر سمير لييب
٩. بيتر أبو اليمين صليب
١٠. بيشوي أبو اليمين صليب
١١. ساندرا وماريسا وهالة وسامح العادلي
١٢. فادي ونادر ومونيكا وهناء ووجيه لمهل
١٣. لوديت أنفوس فهمي
١٤. يوسينا وحنا ويوحنا عياد
١٥. برناديت أنور نسيم
١٦. هبة لييب عوض
١٧. لنده محارب وحلمى وفاروق وعادل وسامح سامي وأولادهم وأنجيل سامي وتيم عبد المسيح وأولادهم وكوكب محارب وشالي فهمي وعصام منير وسلفيا بطرس وميرنا عائل وأسررتها وكيرلس ساويرس وزوجته
١٨. ماجدولين إيوارد مفيد جرجس
١٩. مفيد إيوارد مفيد جرجس
٢٠. ماريان إيوارد مفيد جرجس
٢١. ماريان يوسف وعائشة جورجى ويوسف ميخائيل وكمال اسحق وميرى وإيريني كمال
٢٢. رشا وبيشوي وبولا رمزي نان
٢٣. أيزيس ميخائيل جرجس
٢٤. ماري مرزوق عيسى
٢٥. سميرة أليس أنطون
٢٦. جولى ومارى وشادية وفيليب فهمي حزب
٢٧. إيوارد مفيد جرجس
٢٨. محندى باقى وناهد محفوظ وشادى وفادى مجدى وعبد ونيس وزوجته وجرجس طلبة وجينا عيد وأليانوب عيد ومريم جيره وراهبات نيسر العذراء حارة زويلة
٢٩. ألفريد عياد وأيفون صبحي
٣٠. عائدة شكري بنترى واصف
٣١. جون القس فيلوباتير دوس
٣٢. شوقى رزق الله
٣٣. فهمي مسعد تراشروس
٣٤. بيتر كامل عزيز إبراهيم
٣٥. مايكل مكرم دوس شكر الله
٣٦. وجدى عزيز وهبه فرج الله
٣٧. أولاد وأحفاد فهمي الطويل
٣٨. مينا ومارينا مجدى روفائيل
٣٩. خدام وخدامات أسرة الألبا إسرآم بكليسة العذراء - الأميرية
٤٠. سمير بلهامين ولوديت إيليا
٤١. عاطف منير وزوجته نجوى ولديا عاطف منير
٤٢. إبراهيم وماريا لطفى زاخر حليم
٤٣. وحيد وداليا وريموندا حريان
٤٤. صموئيل أسعد وأباتير صموئيل وأسعد صموئيل ونادية صيريال
٤٥. عاطف رشدى وأمال جورج ومينا عاطف
٤٦. فيولا صبحي رفله

معجزة إشباع الجموع من الخمس خبزات  
هل كانت سرّ إفخارستيا؟!

وكذلك اشباع الجموع من السبع خبزات  
أكان أيضاً سرّ إفخارستيا؟!

هل قدم الربّ السرّ قبل تأسيسه؟!

إن كان هذا هو الجسد فأين الدم؟!

هل تناولوا السرّ بدون توبة واستحقاق؟!

هل أعطى لهم السرّ "لمغفرة الخطايا"؟!

ماذا حدث للكسر التي جمعوها؟

ماذا كانت فاعلية السرّ فيهم؟

إن كانت إفخارستية، فما معنى الطعام البائد؟

## مقدمة :

سرّ الإفخارستيا هو سرّ تناول من جسد الرب ودمه. فهل الجموع - الخمسة آلاف رجل غير النساء والأطفال - قد تناولوا من السرّ المقدس في معجزة الخمس خبزات؟! وهل في معجزة إشباع الجموع الذين كانوا أربعة آلاف رجل ما عدا النساء والأولاد (مت: ١٥: ٢٨) (مر: ٨: ١٠-١٠). وذلك من سبع خبزات وقليل من صغار السمك.. هل تناول أولئك أيضاً من سر الإفخارستيا المقدس؟! نعم، هذا ما يقوله المؤلف في كتابه عن شرح الإنجيل لمارمرقس الرسول، وفي كتابه (المدخل لشرح إنجيل القديس يوحنا). كما يكرره مراراً.

\* \* \*

## فكر المؤلف :

وستبدأ الآن بما ورد في شرحه لإنجيل مرقس:

إنه يقول في ص ٣٢٤ لقد عمل المسيح الإفخارستيا بسرّها الإلهي مرتين: مرة للشعب الساذج فلم يفهموها.. ومرة لتلاميذه الأخصاء، وهنا أضطر أن يشرحها لهم.. "وهذا هو سرّ الخبز المكسور في معجزة الخمس خبزات، وفي سر الإفخارستيا، وعلى الصليب فوق الجلجثة.. وقد استلمت الكنيسة السرّ وقدمته للشعب

والعالم.. وكان الكنيسة في العالم كله لازالت تتغذى من الخمس خبزات.. إلى أن يقول:

"قارنى العزيز أتوسل إليك أن تقرن معجزة الخمس خبزات والعشاء الأخير وما تم على الصليب معاً."

\* \* \*

يقول أيضاً في ص ٣٢٤ أما الحركات الإفخارستية من رفع الوجه إلى السماء، والبركة والشكر والكسر والعطاء فمستوفاة. ثم التوزيع بنظام والأكل فهو قمة أعمال المسيح في الإفخارستيا حتى نهايتها.

ويقول في ص ٣٢٦ ولكي يتأكد القارئ من ارتباط معجزة الخمس خبزات بسر الإفخارستيا، نجد في إنجيل ق. يوحنا أن المسيح بعدما صنع معجزة الخمس خبزات (يو: ٦: ١٤، ١٥) والسير على الماء (يو: ٦: ١٦ - ٢١)، يبدأ المسيح يتكلم مطولاً عن الإفخارستيا ومفهوم كسر الخبز (يو: ٦: ٢٢ - ٧١). ويزداد الطقس وضوحاً، لأن الزمن الذي صنع فيه المسيح هذه المعجزة هو قبل الفصح بقليل. وكأنما أراد أن يطعمهم جسده علناً وجهاراً، قبل أن يأكلوه بالسرّ على المائدة!!

ويقول في ص ٣٣١ "يا للحزن، فقد فات على التلاميذ أنه عندما كان المسيح يكسر الخبزات، كان يكسر جسده بالسرّ ويوزعه على الآكلين".

ويقول في ص ٣٧٠ "معجزة الخمس خبزات كما سبق وقلنا لم تكن مجرد كسر خبز يؤكل فملاً البطون، بل هي آية تحمل معنى الجسد المكسور الذي هو بعينه سر الإفخارستيا.

✽ ✽ ✽

وفي معجزة السبع خبزات (مر ٨: ١-٩) يقول في ص ٣٦٦: "التركيز هنا على "شكر وكسر وأعطى" الصيغة الإفخارستية التي على أساسها يحل الروح وتتكاثر الخبزات.. "جعل مادة الإفخارستيا وحدها، وأعطاه الإشارات الثلاث الطقسية الفاعلة في الإفخارستيا لتكون جسد الرب، ولكنه أبقى السمك..".

ويقول المؤلف في ص ٣٦٤ عن هذه المعجزة: "أنها تحمل ملامح الإفخارستيا خاصة أنها عُلمت في أرض للأمم، وهكذا تقف موازية لإفخارستية اليهود.. عُلمت في العشر المدن أثناء إرساله المسيح في الأمم..".

ويقول المؤلف عن التلاميذ في ص ٣٧١ إنهم: "لم يربطوا بين معجزتي المسيح في الخمس خبزات والخمسة آلاف، والسبع خبزات والأربعة آلاف، التي هي كما شرحنا أفخارستية واضحة..". ويحاول المؤلف أن يربط بين هاتين المعجزتين وطقس تقديم الحمل. فيقول في ص ٣٦٦ "لذلك فإن الكنيسة في تقديمها لقربان الحمل تقدم إما خمسة أو سبعة..".

[والواقع أن الكنيسة لا ترتبط بهذين العديدين اللذين لا ارتباط بينهما وبين تقديم الحمل، الذي أحياناً تقدم فيه ثلاث قربانات أو تسعاً أو أكثر].

✽ ✽ ✽

وتأكيداً لإفخارستية الخمس خبزات! وإفخارستية السبع خبزات في فكر المؤلف، فإنه في ص ٣٧١، ص ٣٧٢، عندما يذكر توبيخ السيد المسيح لتلاميذه على قولهم "ليس لدينا خبز" وهم في السفينة (مر ٨: ١٦-٢١)، يرى المؤلف كأن السيد المسيح يقول في توبيخه لتلاميذه:

"أهكذا لا تتذكرون؟ أهكذا لا تفهمون؟.. أتجددون سرى الذي استودعته أيديكم بل قلوبكم فما وعيتم. أهكذا قلوبكم غليظة؟".

"ألا تعلمون أنني كنت في الحقيقة لا أكسر الخمس خبزات، بل أكسر جسدي، ومن جسدي كنت أطعمكم وأطعم الجموع من أيديكم" كيف لا تتفتح أعينكم؟ إفخارستيتي حاضرة معكم كل حين، وتعودون تقولون ليس عندنا خبز! أنتكرون وجودي، أنتكرون سرى. أتزدرون بجسدي المكسور لكم ومن أجلكم؟!..".

"أهكذا تكسرون قلبي، كأنكم لم تفهموا سر كسر جسدي".

✽ ✽ ✽

وفي ص ٦٢٩ يذكر المؤلف "حالة الإفخارستيا التي عملها المسيح في بيت تلميذى عمواس، معتمداً على قول الكتاب "فلما أتكا معهما أخذ خبزاً وبارك وكسر وناولهما. فانفتحت أعينهما وعرفاه ثم اختفى عنهما" (لو ٢٤: ٣٠-٣٢).

✽ ✽ ✽

أما في كتابه [المدخل لشرح إنجيل القديس يوحنا]:

✽ فإنه في ص ٢٦٤ يعتبر معجزة الخمس خبزات ضمن الأسرار الكنسية فيقول تحت عنوان "الأمرار الكنسية في إنجيل يوحنا":

"كذلك وليمة الغذاء في حضرة الرب في معجزة الخمس خبزات، والخبز النازل من السماء الذي من يأكله لا يموت، الشكر الإفخارستى عليه، والمسيح ناظر إلى أعلى، وتفسير الخبز (القسم) والتوزيع، وجمع الكسر حتى لا يضيع شئ منه.. أنوار مسلطة كلها على سر الإفخارستيا".

✽ وفي ص ٣٥٨ يقول: قصة الخمس خبزات والسمكتين. بعد أن عرضتها الأناجيل الثلاثة في أسلوبها القصصى الإعجازى المبدع، أخذها إنجيل يوحنا كما هي ليعرض عليها شرح حقيقة الخبز الحى النازل من السماء، أساساً ومنطوقاً للإفخارستيا بكل أسرار لاهوتها ومفهومها الروحي!!".

وفي هامش نفس الصفحة يقول "ولا تزال الكنيسة القبطية تحتفظ ضمن ممارستها للإفخارستيا بعد الخمس خبزات في تقديم الحمل..". وفي ص ٤٠٧ في "وصف معجزة الخمس خبزات التي أطمع بها المسيح خمسة آلاف..". يروى "إنجيل يوحنا بغم المسيح عن سر هذا الخبز" "حينما قال إن هذا الخبز هو في الحقيقة جسده المقدس، وأنه مزمع أن يمزقه على الصليب ويطرحه على العالم كله، وليس على خمسة آلاف فقط، ليأكل منه الإنسان ويشبع ويفيض".

✽ ✽ ✽

## الرد على هذا المؤلف :

١ - المعروف أن مادة السر في الإفخارستيا، ليست هي الخبز وحده، بل هي الخبز والخمر، فإن كان الخبز في المعجزتين قد تحول إلى الجسد، فمأذا عن الدم؟ هل لم يتناولوه في المعجزتين؟ وهذا الأمر ينطبق أيضاً عما حدث في بيت تلميذى عمواس. وهل في تقديم السر بهذا الشكل، تعليم ضمنى للمؤلف بأنه يمكن تناول الجسد بدون الدم؟!

بينما قال الرب في تأسيس السر "خذوا كلوا.. خذوا اشربوا".

✽ ✽ ✽

٢ - المعروف أن الرب قد أسس سر الإفخارستيا يوم خميس العهد قبيل صلبه "قيماً هو راسم أن يقدم ذاته عنا - وليس من المعقول أن يكون قد قدم السر للناس قبل تأسيسه! وأعطاه لهم دون أن يفهموا من الأمر شيئاً، أى بدون إيمان بحقيقة السر وفاعليته! وكل ما عرفوه أنهم أكلوا خبزاً وسمكاً وشبعوا.. وليس غير!

✽ ✽ ✽

٣ - وأيضاً من غير المعقول أن هذا السر الذى يُعطى لمغفرة الخطايا، يُعطى جزافاً لآلاف من الناس، بدون توبة، وبدون استعداد روحى يؤهلهم لتناوله، أى بدون استحقاق!! هذا الاستحقاق الذى تحدث عنه القديس بولس الرسول في (١كو ١١: ٢٧-٣٠)، شارحاً خطورة من يتناول بدون استحقاق..

✽ ✽ ✽



٤ - يقول المؤلف إن كل عناصر السر قد استوفيت في شكر، وكسر، وأعطى. فماذا عن الاعتراف بالسر، الذى يتلوه الكاهن الآن، ويردده بعده الشمس، بينما يقول الشعب "أمين"؟ هذا الاعتراف الذى - فى تأسيس السر - ظهر فى قول الرب "هذا جسدى.. وهذا دمي"؟

إن الاعتراف بالسر، هو دليل إيمان المتناولين به وهو شرط لتناولهم وبالنسبة إلى السيد المسيح كان إعلاناً لهذا الإيمان للؤمن به نحن.

\*\*\*

٥ - وإن كان ما أكله الآلاف فى المعجزتين هو التناول، يكون السؤال الخطير بعد ذلك: وماذا عن الكسر التى ملأت فى إحدى المعجزتين ١٢ ففة، وفى الأخرى سبعة سلال؟ ماذا كان مصيرها كلها؟ وبخاصة بعد صرف الشعب.. وماذا عن قول الكتاب من

جهة هذا السر لا يبقى منه شئ إلى الصباح!!

هل يكفى قول المؤلف عن جمع الكسر "حتى لا يصيب منها شئ"؟

\*\*\*

٦ - وإن كان ما حدث فى معجزتى إشباع الجموع هو سر الإفخارستيا، فماذا عن فاعلية السر فيهم، وواجبهم حياله؟

هذه الفاعلية التى تظهر فى قول الرب عن تناول يثبث فى، وأنا فيه" (يو ٦: ٥٦). والواجب الذى يقول عنه الرسول تخبرون بموت الرب إلى أن يحيى" (١كو ١١: ٢٦).. فهل الأكلون فى المعجزتين كان للسر فاعلية فيهم؟! \*

\*\*\*

٧ - وإن كان ما تناوله هو الجسد المقدس، فكيف يوبخهم الرب فى تلك المناسبة على اهتمامهم بالطعام البائد؟! \*

## مَجَالِسُ كَنَائِسٍ لِكَنَدَا وَأَمْرِيكَا

### مجلس كنيسة مارمرقس بتورنتو - كندا

صدر القرار البابوي رقم ٣٤/١١

بتشكيل مجلس الكنيسة بعضوية:

- ١ - الشماس د. أشرف بحيرى - سكرتيراً
  - ٢ - الشماس أشرف جرجس - أميناً للصندوق
  - ٣ - الشماس إسكندر بولس - عضواً.
  - ٤ - الشماس إيهاب سعيد - عضواً.
  - ٥ - الشماس جون جريس - عن الشباب
  - ٦ - الشماس د. روني ناشد - عضواً.
  - ٧ - الشماس محسن أسعد - عضواً.
  - ٨ - الشماس مجدى عبد الله - عضواً.
  - ٩ - الشماس نشأت رمزى - عضواً
- ويرأس المجلس أحد الآباء الكهنة

### مجلس كنيسة يوحنا المعمدان، ق. اليصابات فى باري - أنثاريو كندا

صدر القرار البابوي رقم ٣٤/٩

بتشكيل مجلس الكنيسة من :

- ١ - القس يوحنا غالى - رئيساً
- ٢ - الشماس عادل سليمان - سكرتيراً
- ٣ - الشماس باسم مغاريوس - عضواً
- ٤ - الشماس إبراهيم هانى - أميناً للصندوق
- ٥ - الشماس فيلبس أبو النيل - عضواً
- ٦ - الشماس سامى داود - عضواً
- ٧ - السيدة سارة غايث عن الشباب والمرأة

### مجلس كنيسة العذراء والقديس أثناسيوس بميسيسوجا - كندا

صدر القرار البابوي رقم ٣٤/١٠

بتشكيل مجلس الكنيسة برئاسة الكاهن وعضوية:

- ١ - الشماس بولس نسيم - عضواً.
- ٢ - الشماس كمال وهبه - سكرتيراً.
- ٣ - السيدة سوسن يونان - عضواً.
- ٤ - الشماس أشرف مطران - عضواً.
- ٥ - السيدة سهير كامل - عن المرأة
- ٦ - الشماس ممدوح جوارجيوس - أميناً للصندوق
- ٧ - الشماس بهيج داود - عن الشباب
- ٨ - الشماس فضل النديرى - عضواً.
- ٩ - الشماس هانى ميخائيل - عضواً

تحت إشراف نيافة الأنبا تسارس تمت اختيار أعضاء مجالس للكنائس الآتية:

### مجلس كنيسة العذراء بمونتريال - بكندا

صدر القرار البابوي رقم ٣٤/٧

بتشكيل مجلس الكنيسة برئاسة كاهنها وعضوية:

- أ. أنوار رزق أميناً للصندوق
- د. عادل صادق سكرتيراً
- وعضوية : أ. عماد عبد المسيح
- أ. نادر ديمترى
- أ. نبيل حبيب
- أ. مكرم حنا
- الأنسة شيرين رزق
- أ. جورج شكرى
- أ. شريف زكى

### مجلس كنيسة سانت لوييس بميسورى - بأمريكا

صدر القرار البابوي رقم ٣٤/٨

بتشكيل مجلس الكنيسة برئاسة كاهنها وعضوية :

- ١ - الشماس بيشوى سكوت - عضواً.
- ٢ - الشماس بشرى شحاته - عضواً.
- ٣ - الشماس عزت حداد - عضواً.
- ٤ - الشماس بيتر شنوده - عضواً
- ٥ - الشماس أمير عبد الملك (عن الشباب)
- ٦ - الشماس فكتور ديفيد - عضواً.
- ٧ - د. ليلي جبراوى - عن المرأة

### كنيسة ثاتية لنا فى (ويلز)

جاءنا من نيافة الأنبا ميصائيل أنه تم شراء كنيسة بلدة (لنددنو) وهى مدينة سياحية تقع فى شمال ويلز. وكانت أقرب كنيسة لشعب هذه المنطقة هى كنيسة العذراء ومارينا بمانشستر. وكانت تخدم فى كنائس مؤجرة إلى أن تم شراء هذه الكنيسة التى سميت باسم السيدة العذراء والشهيد أبسخيرون القليلى.

وسوف يتم استلامها بمشيئة الله يوم

٢٠٠٥/٢/٢٥

## انتقال كبير مرتلي الكنيسة المعلم توفيق يوسف المحرقى



المعلم توفيق هو علامة بارزة، وصرح كبير فى كنيسة القبطية، فهو مرتم إسرائيل الحلو، والتلميذ المخلص والأمين للمعلم ميخائيل جرجس البتانونى.

ولد المعلم توفيق يوسف بشاى فى رزقة دير السيدة العذراء (المحرق) العامر فى ١٢/٦/١٩١٧ (كان له سبعة أخوة وهو أصغرهم).

التحق بكتاب البلدة الذى حفظ فيه المزامير على يد المعلم سليمان. وهو لم يناهز الثامنة من عمره، ويذكر المعلم توفيق أن الفضل فى ذهابه للكتاب يرجع إلى والدته التى كانت تشجعه على ذلك. كما كان يتردد على دير المحرق لحفظ الأغان.

رسمه المتنيح نيافة الأنبا باخوميوس الأول رئيس الدير أغسطساً فى عيد القيامة عام ١٩٢٥، الذى تمنع أولاً عن سيامته لصغر سنه لولا تزكية الآباء الذين يعرفونه.

ذهب إلى سوهاج عام ١٩٢٨، حيث كان له أخ يعمل مع المتنيح نيافة الأنبا بطرس الأول أسقف سوهاج وأخميم، وهناك حفظ التسبحة ومردات القديس على يد المرثل أشاببوس، حيث يقول المعلم توفيق "إنه حفظ كل ما كان عنده"، فحفظ منه (أونوف أممو ماريان، أبشوبس أفنوتى، كى أبيرتو ومردات القديس).

عاد من سوهاج فى يناير عام ١٩٣١، تقابل مع المتنيح القمص نادرس أسعد (رئيس الدير ١٩٣٠-١٩٣٦) وطلب منه المعلم توفيق أن يزكيه فى أى كنيسة يخدم بها ويعيش فيها، فأجابته بأن الدير محتاج إلى عريف يُعلم الآباء، فوافق المعلم توفيق على ذلك، حيث استقر منذ ذلك الحين فى دير السيدة العذراء (المحرق) العامر، لتسليم رهبان الدير التسبحة والأغان. ومنذ ذلك الحين صار معلماً للدير.

خلال إقامته بالدير استلم من الآباء كثيراً من الأغان، يذكر منهم القمص داود، الراهب إيلياس ويخص بالذكر المتنيح القمص داود المحرقى، وهو الذى سلمه القديس الباسيلي، والتسبحة السنوى والكهيكى.

### علاقته بالمعلم ميخائيل البتانونى الكبير :

فى نهاية سنة ١٩٣٥ استدعى القمص سيداروس سعد (رئيس الدير ١٩٣٦-١٩٣٧) المعلم ميخائيل البتانونى الكبير، الذى أعجب بالمعلم توفيق لموهبته الفذة وسرعة حفظه، وطلب أن يأخذه معه للقاهرة، ولكن المعلم توفيق فضل الإقامة بالدير، كما تمسك به رئيس الدير.

وفى هذه الزيارة مكث المعلم ميخائيل لمدة شهر بالدير، وسلم المعلم توفيق خلاله أغاناً كثيرة منها (تى شورى الحزابى، طشاى شورى الكبيرة، أنثوتين ذى، أفلوجيمنوس، جى أفماجى، السلجارى).

ثم تكررت زيارة المعلم ميخائيل للدير، كان آخرها عام ١٩٥٢، وسلم المعلم توفيق خلاله أغاناً كثيرة منها (الليوبا الكبيرة، الهوس الكبير، كيرباليسون الصيامى، أجبوس الفرايحى كطانى خورس الحجاب، تى أوى أن هيكانوس الكبيرة، أفول هيتين الكبيرة، طرح الفعلة).

لم تقتصر ثلثة المعلم توفيق على يد المعلم ميخائيل الكبير على هذا الحد، لكن كان يذهب المعلم توفيق لمدة شهر من كل عام إلى المنيرة بالإسكندرية ليقوم بتسليم الخورس، وكان خلالها يستلم أغاناً من المعلم ميخائيل الكبير، فاستلم منه الملخص، هيقن أبرسغيا الكبيرة.

هناك أغان إنفرد المعلم توفيق باستلامها من المعلم ميخائيل الكبير، وكان ذلك عناية إلهية للحفاظ عليها ولولا ذلك لكانت أندثرت بنياحة المعلم ميخائيل مثل تى أوى إن هيكانوس الكبيرة، يفول هيتين الكبيرة، طرح الفعلة لذلك حرص المعلم توفيق على تسليمهم لكثير من آباء الدير.

بينما يذكر أن هناك أغان أخرى لم يتمكن من استلامها مثل لحن أك أزماروت الكبيرة، الليلويبا السنوى الكبيرة، أغان الميرون (١٦ لحن).

### المعلم توفيق والدكتور راجب مفتاح :

عندما قام الدكتور راجب مفتاح بتسجيل الأغان، طلب من المعلم توفيق تسجيل القديس الغريغورى عام ١٩٥٠ وسافر المعلم توفيق لفترة خمسة عشر يوماً إلى القاهرة، قام فيها بتسجيل القديس خير قيام.

استمر المعلم توفيق فى زيارة الدكتور راجب لمدة شهر سنوياً فى المنيرة بالإسكندرية ابتداءً من عام ١٩٥٢، حتى ١٩٩٨، وذلك لتسليم الخورس، وتسجيل الأغان.

ومن المشاركين مع المعلم توفيق فى تدريس الخورس المتنيح المعلم نصيف عبد المسيح، المتنيح المعلم صادق، القمص عبد المسيح داود، المعلم فوزى الشارونى، المعلم إبراهيم عياد.

بعد أن أطمئن الدكتور راجب مفتاح لأمانته أسند إليه قيادة الخورس فى عام ١٩٥٥، واستمر ذلك لفترة طويلة.

## قوة حنجرة المعلم توفيق :

بدعوة من قسم الموسيقى بجامعة عين شمس، حيث كانت تقوم الدكتورة نبيلة عريان بعمل رسالة دكتوراه عن "الموسيقى المصرية الكنسية"، ذهب المعلم توفيق إلى الجامعة. وهناك أجريت له فحوصات وقياس للحنجرة بمعرفة الدكتورة نبيلة عريان والدكتورة مروة صالح والدكتور أحمد، حيث أفاد التقرير بأن "المعلم توفيق صاحب أقوى حنجرة، موجودة في الموسيقى الفرعونية، حيث أن قوة حنجرته ٤٣,٥ نيسبل بفارق كبير عن الذين أجريت لهم هذه الفحوصات بينما كانت قوة حنجرة التالى له ٢٦,٥.

استمر عطاء المعلم توفيق حوالي ٧٠ عاماً، عاصر ٦ من الأباء البطاركة (البابا كيرلس الخامس حتى قداسة البابا شنودة الثالث أطل الرب حياة قداسه).

كانت له علاقة بقداسة البابا كيرلس السادس، حيث كان يرسله كل عام إلى دير مارينا بمريوط لمدة ثلاثة شهور ليصوم رهبان الدير التسبحة والألحان.

المعلم توفيق هو أول من قال لحن مارو تشاسف في وجود قداسة البابا كيرلس السادس، فلم يكن أحد يقوله من قبل.

كما كانت له علاقة قوية بقداسة البابا شنودة الثالث - أطل الله حياته - الذي كان كثيراً ما يشيد به وبألحانه.

عاصر المعلم توفيق عشرة رؤساء للدير (المنتسح الأنابا باخوميوس الأول، القمص سيداروس سعد، القمص تادرس أسعد، القمص دانيال داود، نيافة الأنابا أغاببيوس مطران ديروط، القمص أنثاسيوس عوض، نيافة الأنابا باخوميوس الثاني، القمص قزمان بشاي، وتوفيق في حبرية صاحب نيافة الأنابا ساويرس أطل الله حياته). كان المعلم توفيق يتمتع بعلاقة طيبة مع جميع الرؤساء، حيث أنه كان يتميز بالطاعة والخضوع، وكثيراً ما كان ينصح طلبة الإكليريكية بذلك.

كان المعلم توفيق رغم اعتزاله ومحبه لكل الرؤساء الذين عاصروهم، يخص نيافة الأنابا ساويرس بعلاقة خاصة حيث كان يشمله بمحبته، ويصفه المعلم دائماً بأنه يتمتع بأبوة حانية، ويقدر الإنسانية، حيث كان نيافته يكن له كل محبة وتقدير، وكثيراً ما كان يتكلم عن خدمته في الحفاظ على التراث الكنسي، وخدماته بالدير.

رسمه المنتسح نيافة الأنابا أغاثون دياكوناً بالدير عام ١٩٧٥، وأرشيدياكون عام ١٩٨٠.

لم تكن دراسة المعلم توفيق مقتصرة على التسبحة والألحان فقط، بل كان على دراية جيدة بدراسة الكتاب المقدس والعلوم اللاهوتية، بل وبعض الكتب الأدبية أيضاً. قام الدير المحرق بتسجيل جميع الألحان الكنسية بصوته، في أكثر من مائة شريط كاسيت.

لم يكن يبخل بأدنى مجهود في تسليم الألحان والتسبحة سواء لأباء الدير، أو الأباء الذين يقضون فترة الأربعين يوماً عقب الرسامة بالدير. كذلك رغم ظروفه الصحية كان مدرساً للألحان والتسبحة والقداس بالكلية الإكليريكية بالدير المحرق، وبمعهد نيديموس للمرتلين إلى أن نتج.

بعد أن جاهد في خدمة الكنيسة، نتج بسلام في ٣٠ يناير ٢٠٠٥ الموافق ٢٢ طوبه ١٧٢٢ش، وتم الصلاة عليه بالدير المحرق يوم ١/٣١ بحضور أصحاب النيابة الأنابا كيرلس أسقف نجع حمادى، والأنابا ديمتريوس أسقف ملوى، والأنابا بيمن أسقف نقاده وقوص، والأنابا اسطفانوس أسقف ببا والفسن، والأنابا تيموثاوس الأسقف العام، ومجمع رهبان الدير وطلبة الكلية الإكليريكية ومعهد نيديموس وكثيراً من الأباء الكهنة والمرتلين الذين تتلمذوا على يديه. كما أقيم له حفل تأبين بالكلية الإكليريكية مساء يوم الثلاثاء، نطلب من الله أن ينجح نفسه في فردوس النعيم، ويهب الجميع نعمة العزاء.

## عزاء

تذكرى الصديق تنوم إلى الأبد  
التذكرى السنوية الثانية للدياكون  
أنطونيوس ميخائيل رستم



بهذه المناسبة يقيم الدكتور رسمي عبد الملك رستم والمهندسان أشرف وعصام رستم والأسرة بالقاهرة وأمريكا القدامى الإلهي على روحه الطاهرة يوم الجمعة ٢/١٨ الساعة الثامنة صباحاً بكنائس القديس العزاء بالزيتون.

يشارك المهندس لبيب فرج حنا والمهندسة فايزة صبحي نيافة الأنابا أنطونيوس مرقس والقمص ميخائيل والدكتور شاكرا مشاهرم في وفاة السيدة والذمهم نياحاً لروحها الطاهرة وعزاء للأسرة الكريمة.

### التذكرى السنوية للمنتقلين



فكتوريا بولس أرمانيو

فهم قلبى ساويرس

من كبار أرخنة كنيسة العزاء بالقبرية القس مكاريوس فهم كاهن كنيسة الشهيد لى سيفين والقديسة دميانة ببورسعيد يدعوكم لحضور القداس الإلهي بكنيسة الملك ميخائيل بأبوقرقاس يوم الجمعة الموافق ٢/١٨.

جاهدت الجهاد الحسن وكفمت السعي، حفظت الإيمان، وأخيراً وضع لى إكليل شير\* تدعو أسرة طيب الذكر :

الأستاذ الشماس عادل عزتر بسطوروس المحامى بالنقض

الجميع لحضور القداس الإلهي لتذكرى الأربعين وذلك في تمام الساعة التاسعة صباح السبت ٢/١٩ بالكاتدرائية المرقسية بالإسكندرية. وتقدم الأسرة بخالص الشكر لكل من وساهم في راحتهم الكريم وتخص بالشكر :

قداسة البابا المعظم الأنابا شنودة الثالث

وشريكه في الخنعة الرسولية الحبر الجليل:

نيافة الأنابا باخوميوس مطران البحيرة

وجميع الأباء المطارنة والأساقفة والقمص شاروهم الباخومي وكيل البطريركية بالإسكندرية وجميع الأباء الكهنة والشمامسة والخدام والشعب وخاصة الكنيسة المرقسية وكنيسة مارينا بفلنج كما تشكر الأب مرقس جبره والدكتور عيسى جرجس سكرتير المجلس الملي الإسكندري وأعضاء المجلس وجمعية الربطية المرقسية بالإسكندرية. سائلين الرب أن يحفظ حياتكم ويعوض تعب محبتكم.

# تهنئة وشكر



**أبينا راعي الرعاة كلى الغبطة  
قداسة البابا شنودة الثالث  
كنيسة رئيس الملائكة الجليل  
ميخائيل والأنبا أنطونيوس  
والهوستيل القبطي بملبورن**

نهني قداستكم بعيد الغطاس المجيد وعيد  
الأنبا أنطونيوس مؤسس الرهبنة فى  
العالم وكذلك شريك قداستكم فى الخدمة  
أبينا الحبر الجليل صاحب النيافة:



**الأنبا سوريال أسقف ملبورن**

وكل توابعها واضعين دائماً نصب أعيننا  
العمل الرسولى الذى تقوم به قداستكم فى  
العالم كله وقد علمت هذا الجيل كيف  
يحب وكيف يخلص لوطنهم مصر وقد  
حمل هذا اللواء أيضاً شريك قداستكم فى  
الخدمة الرسولية أبينا الأسقف الأنبا  
سوريال وقد نتلمذ على يد قداستكم وأخذ  
من نفس النبع ومن نفس النور يروى  
ويضى الأجيال الجديدة فى أيبارشية  
ملبورن وكل توابعها.

عن شعب الكنيسة ومجلسها وخدام  
التربية الكنسية ولجنة السيدات والسادة:  
القمص مينا إبراهيم والأسرة  
القس دانيال غبريال والأسرة  
م. عزيز فرج والأسرة  
د. عادل فرج والأسرة  
م. عماد فرج والأسرة  
د. عفت فرج والأسرة  
د. عادل زايد والأسرة  
أ. ميشيل زيادة والأسرة  
أ. جوزيف شحاته والأسرة  
د. أشرف صديق والأسرة  
أ. أمين تاوفيلس والأسرة  
أ. شريف ميشيل زيادة والأسرة  
أ. صبحى سرسق والأسرة  
د. إيهاب صبحى والأسرة  
د. ماركو سرسق والأسرة  
د. هانى توفيق والأسرة  
أ. رأفت أسكندر والأسرة  
أ. أشرف برسوم والأسرة  
أ. فؤاد نخلة والأسرة  
م. بولس أمين جورج والأسرة  
أ. ألبير سعد والأسرة  
أ. فوزى نخلة والأسرة  
م. فايز حنين والأسرة  
أ. ميلاد غبريال والأسرة  
أ. نبيل زكى والأسرة

**شباب كنيسة الملك بشيراتون  
يتقدمون بخالص الشكر للحبر الجليل:**



**نيافة الأنبا بيشوى**

مطران دمياط وكفر الشيخ وتوابعها  
وسكرتير المجمع المقدس والمشرف  
العام على الكنيسة ورئيس مجلسها على  
عظيم محبته الأبوية ورعايته الحانية لهم  
الرب يديم لنا وعلينا كهنوته وأبوته سنيناً  
كثيرة وأزمنة سالمة مديدة بصلوات  
صاحب القداسة والغبطة:  
**البابا المعظم الأنبا شنودة الثالث**

**كنيسة الأنبا أنطونيوس شبرا  
الأنبا بيشوى**

والآباء الكهنة والمجلس والتربية الكنسية  
والعاملين بالكنيسة والشعب يهنئون أباهم  
المحبيب:



**القس أنطونيوس يونان**

بمناسبة مرور عشرون عاماً على  
سيامته ذاكرين له تعبته وسهره وخدمته  
لأجل الجميع طالبين من الرب أن يديم  
لنا كهنوته لسنين عديدة.

**كنيسة سان مارك وكنيسة  
العذراء - Fiji فيجي**

القس مارك عطالله والشمامسة والخدام  
والشباب وشعب الكنائس يتقدمون  
بالتهنئة لأبيهم المبارك المحب:

**نيافة الأنبا سوريال**

بالعيد الخامس لسيامته أسقفاً لملبورن  
وتوابعها ونهني حضرة صاحب القداسة:

**البابا شنودة الثالث**

بطريرك الكرازة المرقسية وبلاد المهجر  
بالعام الجديد وعيدى الميلاد والغطاس  
المجيد راجين من الرب أن يديم  
خدمته المثمرة.

ميلاد وبيدع وفايق أبو النيل يهنئون:

**القمص صموئيل ثابت وزوجته**

بكليل ابنتهما فيبى أجمل التهنئة للأسرة  
وللعروسين.

**بقية الإجتماعيات المؤجلة سوف**

**تنشر فى العدد المقبل**

**إن شاعت نعمة الرب وعشنا**

وصفى بشارة والعائلة  
فرج عطالله والعائلة  
مرفت عبد النور والعائلة  
د. عادل فرج والعائلة  
د. هالة جرجس والعائلة  
د. مراد إبراهيم والعائلة  
د. أنور نان والعائلة  
د. سامى جندى والعائلة  
حاتم ظريف والعائلة  
أمير إبراهيم والعائلة  
منى رزق والعائلة  
مارى يعقوب والعائلة  
أمير عطالله والعائلة  
أسامة برسوم والعائلة  
مجدى عبد القدوس والعائلة  
عفيفة عبد القدوس  
وصفى باسيلي والعائلة  
أميل نسيم والعائلة  
ناجى ذكرى والعائلة  
ممدوح كارس والعائلة  
نبيل وسميرة مينا  
عاطف صبرى وجورجيت  
غبريال كامل والعائلة  
د. مجدى مجلى والعائلة  
نبيل بطرس والعائلة  
أكرم نادى يونان والعائلة  
د. وجيه وديد توفيق والعائلة  
موريس حزقيال والعائلة  
بهيج وريتا برت والعائلة  
سمير ناشد والعائلة  
عادل عطية والعائلة  
أمجد وسلوى ميخائيل والعائلة  
يسرى إبراهيم والعائلة  
أمير عطالله والعائلة  
إبراهيم إبراهيم والعائلة  
فاروق إبراهيم والعائلة  
Albert Mitry  
Samlei & Rosanna  
John & Angela Mina  
Jackie Mina  
Peter Gindy

**كنيسة القديس مارمينا والقديسة  
مارينا - ملبورن بأستراليا**

الكهنة والشمامسة وخدام مدارس الأحد  
وخدام الشباب وجميع شعب الكنيسة  
يتقدمون بالتهنئة لأبيهم المحب  
والمحبيب الحبر الجليل:

**نيافة الأنبا سوريال**

نهنته بالعيد الخامس لسيامته أسقفاً  
لملبورن وتوابعها. ويسعدنا تهنئة حضرة  
صاحب القداسة والغبطة:

**البابا المعظم الأنبا شنودة الثالث**

بابا الإسكندرية وبطربرك الكرازة  
المرقسية وبلاد المهجر بالعام الجديد  
وعيدى الميلاد والغطاس المجيد إلى  
السماء يحفظ لنا وعلينا حياتكما لسنين  
عديدة وأزمنة هادئة مديدة.

**أبناؤك:**

القس أبانوب عطالله والعائلة  
د. جرجس إبراهيم والعائلة  
صادق عطالله والعائلة  
البيروت جورج غبريال والعائلة  
م. ناصف ظريف والعائلة  
ساميح غالى والعائلة  
نبيل ظريف والعائلة  
د. رامى غالى والعائلة  
د. مدحت ود. سوزيت يوسف والعائلة  
طلعت ومرفت مشرقى والعائلة  
سام عزيز والعائلة  
سمير عزيز والعائلة  
مارى عزيز والعائلة  
وجيه عزيز والعائلة  
م. نبيل فانوس والعائلة  
ميشيل إسكاروس والعائلة  
عماد إسكاروس  
فؤاد ومنى مايكل والعائلة  
وائل وغادة اسحاق والعائلة  
ألفريد وإيرينى أثاسيوس والعائلة  
د. نبيل أمين والعائلة  
د. مدحت يوسف والعائلة  
د. نشوى بطرس والعائلة  
م. أيمن بطرس والعائلة  
ألبرت بطرس والعائلة

تهنئة قلبية لأبينا الحبيب:



**القمص اسحق إدوارد باسيلي**

كاهن كنيسة مارجرس بدايتونا بيتش  
بنعمة القمصية بيد الحبر الجليل:

**نيافة الأنبا يوسف**

أسقف جنوبى أمريكا بصلوات صاحب  
القداسة والغبطة:

**البابا المعظم الأنبا شنودة الثالث**

بابا وماما وشقيقك القس إبراهيم كاهن  
كنيسة الملك ميخائيل بطنطا وأسرته  
وشقيقتك م. إيدس وأسرته بتامبا وجميع  
شعب كنيسة مارجرس بدايتونا بيتش.



المرحومة لنده حبيب بطرس

تصلى الأسرة القديس الإلهي لروحها الطاهرة يوم الخميس ٢٤ فبراير بكنيسة مارجرس بنزلة مينا خليل - المنيا ماما الغالية: صورتك لم تفارق عيوننا وذكرك الطيبة لن تفارق قلوبنا اذكرنا في صلواتك.

نبيل ورأفت وبهاء ومحسن

شكر وذكرى الأربعين



المتنيح جرجس شحاته إبراهيم

الحبيب الغالي ربحت الجميع بحنانك وتحملت آلام المرض وثلت الفردوس. تقيم الأسرة القديس الإلهي على روحه الطاهرة يوم السبت ٢/٢٦ بكنيسة مارجرس أماظة. زوجتك وبناتك جيهان وجيرمين وأمل وأمانى ومارى

أجسادهم دفنت بسلام وأسمائهم تحيا مدى الأجيال (سيراخ ٤٤)

الذكرى السنوية الرابعة للمنتقلة



وفاء منير حنا

ذاكرين أمانتك ومحبتك وحنانك ملتصقين صلواتك ودعواتك من أجل زوجك جمال خليل وأولادك أبانوب ومريان والودتك وأخوتك وحيد وأميرة وكل العائلة ومحبيك وصلاة خاصة من أجل المشاريع التي تحمل اسمك المبارك وتقيم الأسرة القديس الإلهي على روحها الطاهرة يوم الأحد ٢/٢٧ بكنيسة السيدة العذراء ببنى مزار المنيا وكان انتقالها يوم الجمعة ٢/٢٥ بكنيسة مارمينا طحا الأعمدة سمالوط.

"وحيث أكون أنا هناك أيضاً يكون خادمي" (يو ١٢: ٢٦)  
شكر وذكرى الأربعين



للمتنيح القس صموئيل يونان

يتقدم:

الأبنا أرسانيوس

والأسرة بالشكر لكل من أساها سواء بالحضور أو البرق وتخص بالشكر:

قداسة البابا شنودة الثالث

وشركائه في الخدمة أصحاب النيافة:

الأبنا موسى والأبنا بيسنتي

والأبنا أيسذوروس والأبنا يونس

والأبنا مارتيروس والأبنا ارميا

والآباء المطارنة والأساقفة والكهنة

ومجمع رهبان دير السيدة العذراء

اليراموس وسيقام القديس الإلهي يومي

الجمعة ٢/١٨ بكنيسة مارجرس

بالجيوشى والسبت ٢/١٩ بكنيسة القديسة

دميانة بشبرا.

طيب مسكوب على قدمي السيد المسيح

هو عطر حياتك على الأرض يمين

المسيح عضدتك والروح القدس قاد

مسيرتك وبركة أم النور شملتك يا أبينا

المحبيب:

القس صموئيل يونان

كنيسة الشهيد دميانة

بابا دبلو - شبرا

الأبنا بيشوى

رئيس مجلس الكنيسة

والأبنا بولا

نائب رئيس المجلس

والآباء الكهنة ومجلس الكنيسة والخدام

والشماسة وجميع الأنشطة

ذكرى الصديق تتدمر إلى الأبد

الذكرى السنوية الأولى

للمرحوم الأب الغالي:

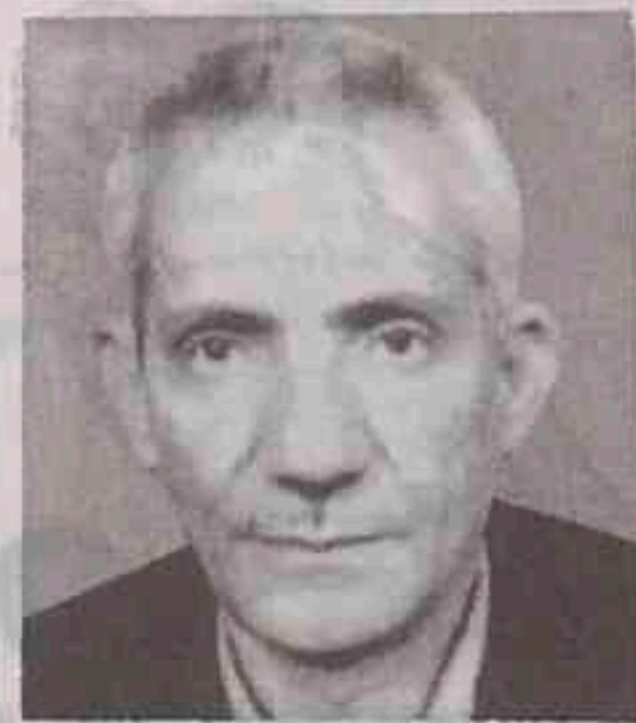

خير لمعى أفلاديوس

وذلك يوم الجمعة ٢/١٨ بكنيسة العذراء

مريم بالمليحة بحدائق القبة. الأسرة

كنيسة الشهيد مارجرس بجرجا  
وأسرة الأب الطوباوي المتنيح:

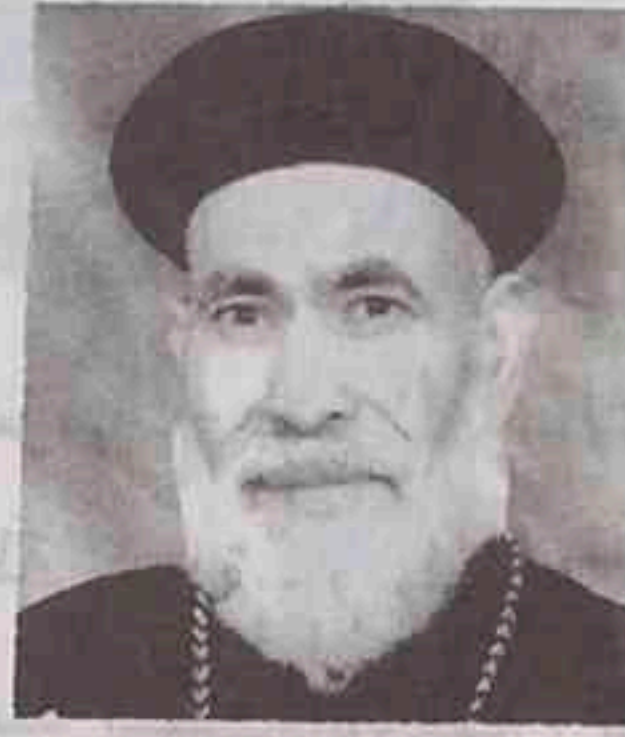

القمص تادرس عبد الملاك

تشارك الكنيسة المنتصرة صلواتها

وتسايحها في الذكرى السنوية الأولى

لنيافته بالقديس الإلهي الثامنة صباح

الخميس ٢/١٧ طالبين لروحه البارة

سلاماً ونعيماً بصلوات أب الآباء:

قداسة البابا شنودة الثالث

مازلت أعيش بذكرك العطرة وسيرتك

الطيبة - سعيد أنت في السماء وغريب

أنا على الأرض اذكرنا أمام عرش

النعمة. ابنك زكريا وزوجته ومينا

وماركو ومارينا

القمص جرجس لوقا

ومجلس وخدام وشعب كنيسة السيدة

العذراء ومارمرقس الرسول بباريس.

شانتى مالابرى يزفون إلى السماء نفس

والدة:

القس موسى وهيب

ويشاركون قدسه مشاعره ويطلبون

العزاء السمائي للعائلة

شكر وذكرى الأربعين بأرمنت

للسيدة الفاضلة الغالية المرحومة:



أنى عبد المسيح جرجس

زوجة المرحوم فرح ونس جرجس

بأرمنت تتقدم الأسرة بوافر الشكر لكل

من تفضل بأداء واجب العزاء فى

الراحلة الكريمة وسوف تقيم الأسرة

القديس الإلهي على روحها الطاهرة ١٨

فبراير الساعة السابعة صباحاً بكنيسة

الشهيد العظيم مارجرس بأرمنت.

الأسرة مهندس صبرى فرح

مهندس الشايب فرح

دكتور صلاح فرح

زوجة الأستاذ عاطف رزق

زوجة الأستاذ مدحت مرقس

زوجة الأستاذ فايز الصادق

والقس باخوم زكى ومجلس وخدام  
وخدمات وشعب كنيسة مارجرس  
بالسنطة يزفون للسماء الأب الروحي  
المتنيح:

القمص منسى عبد السيد

أسرة العيادة الطبية

بطاحونة البابا كيرلس

بمصر القديمة يشاركون أبيهم:

الراهب القس أمونيوس أقامينا

مشاعره فى انتقال الوالدة البارة.

شكر وذكرى الأربعين

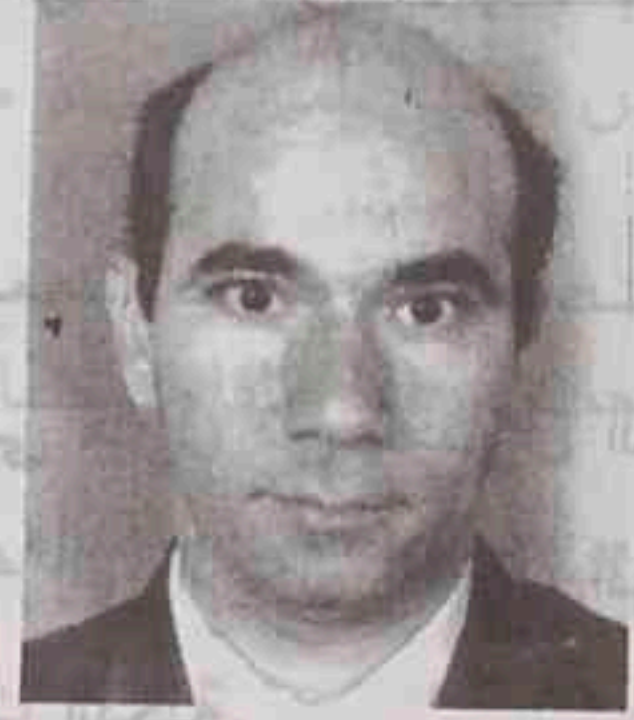

للمنتقل ماري واصف حنين

تقيم الأسرة القديس الإلهي بكنيسة

مارمينا بنزلة عبيد يوم الأحد الموافق

٢/٢٠ الساعة الثامنة صباحاً.

الذكرى السنوية الأولى

لانتقال الأب الغالي



المقدس سعد زغلول فهمي

تدعو الأسرة جميع الأهل والأصدقاء

لحضور القديس الإلهي لروحه الطاهرة

وذلك يوم الجمعة ٢/١٨ بكنيسة رئيس

الملائكة ميخائيل بطوسون الساعة ٨

صباحاً.

شكر وذكرى الأربعين

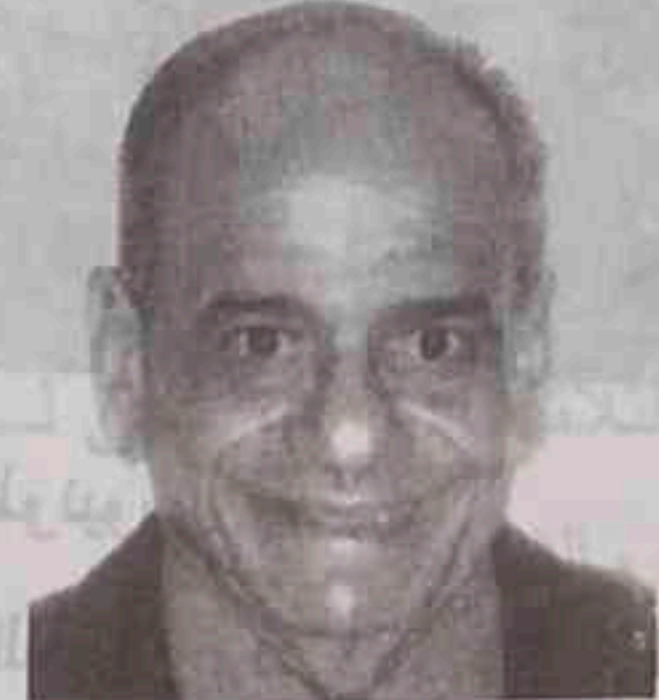

المقدس المهندس فهمي باسيلي

تشكر الأسرة جميع المتفضلين بمواساتها

لراحلهم الغالي بالحضور والبرق وسيقام

القديس الإلهي لروحه الطاهرة الجمعة ٤

مارس بكنيسة الشهيد العظيم مارجرس

بالعجوزة الساعة ١١ صباحاً.

تلغرافياً أيمن فهمي - الصحفيين



## تسليه العدد:



حاول أن توضح طريق يونان إلى فم الحوت الذي ابتلعه ثم لون الصورة

## اختبر ذكائك

❖ يبلغ طول قطار ميلاً واحداً، ويسير بسرعة ميل واحد في الدقيقة، وعليه أن يعبر نفقاً طوله ميل واحد.. فكم يستغرق من الوقت حتى يعبر النفق؟

❖ أيهما أكثر ثقلاً: طن بطاطس أم طن بصل؟

❖ ما هي صلة القرابة بينك وبين ابنة والد والدك؟

❖ كم بيضة يستطيع الرجل السليم أن يأكلها على الريق؟

## غرائب لكن حقائق

❖ الحمام الممتع بالصحة النائمة لا ينام، كما هو ملاحظ علمياً، ولا يغمض عينيه، فإذا شوهد يفعل ذلك فإنه يكون إما مريضاً أو ضعيفاً بحيث لا يستطيع الوقوف على رجليه.



❖ نقار الخشب مفيد لأنه يحتفظ الأشجار بحفر جذوعها بمنقاره ليأكل بيض الحشرات.



❖ البومة هي الطائر الوحيد الذي منحه الله عينين واسعتين تستطيعان الرؤية حتى في الظلام ولها أذنان بهما تسمع أخفض الأصوات تمكنتها من تحديد مكان الفريسة ولها ريش ناعم جداً فلا تحدث صوتاً وهي تطير حتى لا تهرب الفريسة.



## أنا الغراب

ذات يوم وأنا أتجول في الصحراء الشرقية - عند البحر الأحمر - رأيت نخلة كبيرة.. وجوارها ينبوع ماء وسط الصحراء. وكان الجو شديد الحرارة.. وعطشت جداً، فنزلت ووقفت لأشرب، وفجأة رأيت إنساناً هائلاً طويلاً يصلي ويداه مرفوعتان، وصوته جميل يسبح الله. وهو القديس الأنبا بولا فأحببته.. وأشتقت أن أراه كل يوم.



ومرة وأنا في عشي مع أولادي سمعت صوت الله خالقي يأمرني أن أذهب إلى أحد أفران الخبز في منزل من المنازل البعيدة وأن أحمل نصف رغيف خبز وأذهب به إلى الرجل الطيب الهادئ الذي يجلس وحده بجوار نبع الماء.. تحت النخلة. وبدأت مشواري كل يوم أذهب إلى هذه المدينة في الصباح الباكر ولا أعود إلا عند المساء لأن المسافة طويلة طويلة.. بين المكان الذي أعيش فيه بجوار هذا الرجل القديس وبين الفرن الذي أجد فيه الخبز.

وحدث يوماً أن سمعت صوت الله يأمرني أن أحمل رغيفاً كاملاً وأنا ذاهب إلى هذا الرجل. وعندما رجعت ومعى الرغيف رأيت لأول مرة منذ سنوات طويلة رجلاً وجهاً يشع بالنور جالماً مع حبيبي الأنبا بولا يتكلم معي..

وبعد أن وقفا هما الإثنان معاً يصليان جلسا على الأرض، وسمعت الأنبا بولا يقول للرجل الضيف.. حقاً يا أنبا ليطونيوس إنك رجل مبارك وعظيم، فأنا أعيش في هذا المكان وحدي ولسي الآن تسعون سنة والغراب يأتي لزيارتي ومعها نصف رغيف خبز كل يوم.



أما الآن فقد جاء ومعها رغيف كامل، وصلى الإثنان معاً وشكرا الله ثم

أكلا رغيف الخبز، ثم انصرف الأنبا ليطونيوس ومشى.

**معلومة تعجب** الأنبا بولا هو أول السواح وقد أقيم دير على اسمه في البحر الأحمر وهو المكان الذي كان يقام فيه وتعيد الكنيسة بتذكار نياحته يوم ٢ أمشير من كل عام.

❖ قلب الأسد [ملك الغابة] هو أصغر

قلوب الحيوانات المفترسة.



# أخبار الكنيسة في صور

## مع مجلس كنائس أمريكا

استقبل قداسة البابا في مساء الثلاثاء ١/٢٥ أعضاء مجلس كنائس أمريكا، من بينهم بعض الأساقفة والقسوس وأساقفة الجامعة، وهم من عضوية كنائس متعددة، الأرمنية، والمشيخية، والإنجيليكانية، واللوثارية، والميثودية. ومعهم الأستاذ جرجس صالح أمين عام مجلس كنائس شرق الأوسط. وحضر هذا اللقاء أيضاً صاحبها نيافة الأنبا يونس، والأنبا إرميا.



## صفحة الأطفال بالكرافة

استجاب لدعوة البابا حوالي الثلاثين من المهتمين بالكتابة للأطفال، من بينهم نيافة الأنبا بطرس عن مجلة "بستان الزهور" والأستاذ مختار فايق عن مجلة "مدارس الأحد للنشء"، وممثلون عن مجلات لولادي، والملائكة، وغيرهما. وكان اللقاء حول خصائص الكتابة للأطفال ومتطلباتها.



## في مستشفى الشروق

زار قداسة البابا الدكتور عادل وديع فلسطين بمستشفى الشروق بالمهندسين في مساء الثلاثاء ٢/١، وصلى له طالباً له الصحة والشفاء.



# إستقبال بعض السفراء



## مَعَ سَفِيرِ أَمْرِيكَأ

فِي صَبَاحِ الْاِثْنَيْنِ ١/٢٤ اسْتَقْبَلَ قُدَّاسَةُ  
الْبَابَا مَسْتَر دِيغِيد وَلَسْ سَفِيرِ أَمْرِيكَأ فِى  
مِصْر. حَضَرَ الْلِقَاءَ صَاحِبَا النِّيَافَةِ الْاَنْبِيَا  
يُونَسْ، وَ الْاَنْبِيَا اَرْمِيَا، وَ اَيْضاً سَكْرَتِيرِ اَوَّلِ  
السَّفَارَةِ.

## مَعَ سَفِيرِ بُولَنْدَا

اسْتَقْبَلَ قُدَّاسَةُ الْبَابَا فِى صَبَاحِ الْاِثْنَيْنِ  
١/٣١ سَفِيرِ بُولَنْدَا فِى مِصْر Mr. Jan  
Natkanski الَّذِى قَدَّمَ لِقُدَّاسَتِهِ دَعْوَةَ مَن  
الْكَنِيسَةِ الْبُولَنْدِيَّةِ، لِمُشَارَكَةِ مِى مُؤْتَمَرِ كَنِسَى  
يَعْتَدُ فِى بُولَنْدَا فِى نَوْفَمِيرِ الْمَقْبَلِ.  
السَّفِيرِ يَتَكَلَّمُ بِاللُّغَةِ الْعَرَبِيَّةِ، لِأَخْدَمَ  
ثَلَاثِينَ عَاماً فِى الْبِلَادِ الْعَرَبِيَّةِ. وَقَدْ حَضَرَ  
هَذَا الْلِقَاءَ مَعَهُ صَاحِبَا النِّيَافَةِ الْاَنْبِيَا يُونَسْ،  
وَ الْاَنْبِيَا اَرْمِيَا.



## مَعَ السَّفِيرَةِ سَلَامَةَ شَاكِر

اسْتَقْبَلَ قُدَّاسَةُ الْبَابَا فِى صَبَاحِ الْاِثْنَيْنِ  
١/٣١ السَّفِيرَةَ سَلَامَةَ شَاكِر مَسَاعِدَ وَزِيرِ  
الْخَارِجِيَّةِ لِلشُّؤُنِ الثَّقَافِيَّةِ.

وَكَانَ الْحَدِيثُ حَوْلَ حَوَازِ الْاَدْيَانِ Inter  
Faith Dialogue وَدَعْوَةَ الْكَنِيسَةِ الْقِبْطِيَّةِ  
إِلَيْهِ. وَقَدْ حَضَرَ الْلِقَاءَ صَاحِبَا النِّيَافَةِ الْاَنْبِيَا  
يُونَسْ وَ الْاَنْبِيَا اَرْمِيَا.





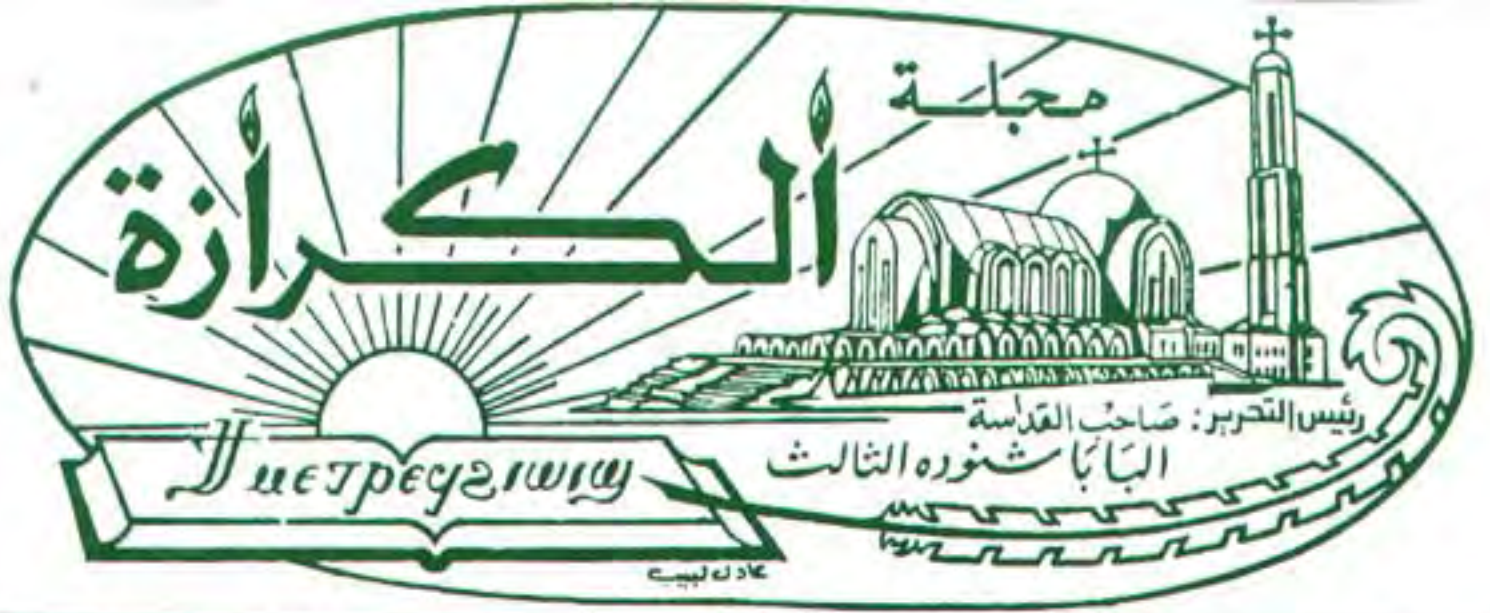

# شراء دير جديد للأقباط في جنوبي أمريكا

استقبل قداسة البابا نيافة الأنبا يوسف الذي أحدثه عن شراء دير في مساحة ٩٢ فدانا بطل على بحيرة كوريس كريستي على بعد ساعتين من مدينة سان أنطونيو، و٣ ساعات من هيوستن.

❖ والمبنى الرئيسي على شكل حرف لـ وفيه ٨ قلائي، وكنيسة صغيرة، ومكتبة للأطلاع، وحجرة للكمبيوتر، ومستشفى صغير، ومطبخ مجهز، ومائدة طعام، ومكاتب للإدارة ومخازن وبعض الملحقات الأخرى.

❖ ويوجد مبنيان آخران في كل منهما ٢١ قلاية (أى ٤٢ قلاية).

❖ كما توجد كنيسة للدير، سيجرى تعديلها لتكون على الطقس القبطي.

❖ ويوجد في الدير بيت خلوة يتسع لـ ١٥٠ شخصاً، وفيه حجرات نوم كاملة، وقاعة محاضرات، ومطبخ، وقاعة طعام، وقاعة استقبال، وملحقات أخرى.

❖ في الدير أيضاً مكتبة يسع للكتب والمعروضات الدينية.

❖ كما يوجد في الدير أيضاً ورشة نجارة، وورشة حدادة، وجراج.

❖ وتوجد فيه مقبرة (طافوس) به ٩٢ عيناً، تسلم لنا خالية.

تم توقيع العقد الإبتدائي لشراء الدير يوم الجمعة ٢٠٠٥/٢/٤ على أن يكون

توقيع العقد النهائي واستلام الدير بعد شهر (٧ مارس ٢٠٠٥).

كان هذا الدير ملكاً للرهبان الكاثوليك (من الرهبنة البندكتية). وبسبب نياحة بعض الرهبان، وانتقال البعض إلى أنيرة أخرى، بحيث لم يبق في الدير سوى ثلاثة رهبان، لذلك قرروا بيعه.

والدير يحتاج إلى صيانة وإلى بعض الإصلاحات، فتم تشكيل لجنة هندسية للإشراف على ذلك منذ الآن حتى تنتهي قبل استلام الدير.

ونشكر الله قد تم الشراء بثمن أقل من ثمن الأرض نفسها.

وتم ذلك بمناسبة العيد الذهبي لرهبنة البابا (١٩٥٤ - ٢٠٠٤). وسيكون سبب فرحة لتأسيس دير جديد في أمريكا.

وقد صرح قداسة البابا نيافة الأنبا يوسف باتتداب رهبان من الكنيسة القبطية الأم لتعمير هذا الدير رهبانياً.

على أن يكون أحد هؤلاء الرهبان له موهبة التدبير ليكون أميناً للدير (رئيسة)، وآخر له موهبة الأبحان والتسيبب والطقس ليكون (الكنائسى) للدير، وثالث له موهبة التعمير ليشراف على تعمير المباني، ورابع تكون له موهبة قيادة الشباب للإشراف على بيت الخلوة.

ونحن نهنئ نيافة الأنبا يوسف بهذا العمل المبارك. ونيافته يرجو أن يكون الدير مستعداً لاستقبال وسكنى الرهبان بعد حوالي شهر من استلامه.

وقد تم الاتفاق بين قداسة البابا نيافة الأسقف على أن يكون الدير على اسم السيدة العذراء والقديس موسى الأسود.

هذا وقد طلب نيافة الأنبا يوسف من قداسة البابا أن يكون لإيبارشيته نصيب فى زيارة قداسه المقبلة لأمريكا، لمباركة هذا الدير، وتدشين الكنائس الجديدة فى ولاية تكساس بمشيئة الرب.



جلالة الملك عبد الله بن الحسين  
يَسْتَقْبِلُ القمص أنطونيوس صبحي  
كاهن الكنييسة القبطية بالأردن

استقبله جلالة الملك بمناسبة عيد الميلاد  
المجيد، وكان قد أرسل له هدية بيد مستشاره  
معالي السيد عقل البلتاجي، وهذه الهدية هي  
علبة مملوءة بالبخور، تلقاها القمص  
أنطونيوس بالشكر.  
وأرسل شكره بكتابة شعرية.



نيافة الأنبا بيشوى  
مع كهنة المحلة الكبرى

سافر نيافته إلى المحلة بصفته المطران  
المشرف للإبرشية، وقضى هناك أسبوعاً  
من الثلاثاء ٢/٨ إلى الإثنين ٢/١٤/٢٠٠٥.  
واجتمع خلال هذه الفترة بالأباء الكهنة،  
وبالخدم، وبالشباب والشابات (أنظر ص ٥).



الإجتماع الأول للجنة الطفولة المنبثقة من اللجنة المجمعية للرعاية



تم ذلك في يومى ١٤، ١٥/٢ بدمنهور  
تحت عنوان (خدمة الطفولة).

اشترك فى إلقاء المحاضرات أصحاب  
النيافة: الأنبا باخوميوس، والأنبا تواضروس،  
والأنبا توماس. والقمص بطرس بطرس (من

دسوق) والقمص اشعيا ميخائيل (من  
القاهرة) والقس إندرلوس متى (من  
الإسكندرية)، والقس ثاوفيلس (من دمهور).  
واشترك فى المؤتمر ٤٣ من الأباء  
الكهنة، و٥٧ خادماً، و٣٩ خادمة، و١١

مكرسة. وذلك من ٣٧ إبرشية بالإضافة  
إلى القاهرة والإسكندرية.  
وتم خلاله عرض مسرحى للأطفال.  
وانفق على اللقاء التالى فى بياض من ٩  
إلى ١١ أكتوبر.



### مع المجلس الملي السكندري

استقبل قداسة البابا مساء السبت ٢/١٢ بالمقر البابوي بالإسكندرية القمص شاروبيم الباخومي وأعضاء المجلس الملي السكندري.

### حفل تخرج ثلاث دفعات بالكلية الإكليريكية بالإسكندرية

أقيم مساء الجمعة ٢/١١ حفل تخرج لثلاث دفعات (رقم ٢٩، ٣٠، ٣١) بالكلية الإكليريكية بالإسكندرية، حيث قام قداسة البابا بتسليم شهادات التخرج والهدايا التذكارية لـ ٤٤ من الخريجين والخريجات.

ألقى كلمة الافتتاح القمص سرابيوس شفيق المشرف على الكلية.

ثم تحدث القمص شاروبيم الباخومي بكلمة تهنئة.

وألقى كلمة الخريجين كل من منى وديع، وملاك كامل، وتحدث عن الطلبة الأستاذ أمير زكريا ناشد.

وأختتم الحفل بكلمة من قداسة البابا. تهانينا للجميع طالبين لهم حياة مقدسة في الرب.

### مع الآباء الأساقفة

استقبل قداسة البابا أصحاب النيابة:

❖ الأنبا بيشوى سكرتير المجمع المقدس

❖ الأنبا ساراقيم مطران البريطانيين

الأقباط، مساء الأربعاء ٢/١٦.

❖ الأنبا أنطوني أسقف أسكتلندا وشمال

شرق إنجلترا.

❖ الأنبا أنجيلوس الأسقف العام

باستيفينج مساء الاثنين ٢/١٤.

❖ الأنبا دانيال الأسقف العام لكنائس

المعادى مساء الاثنين ٢/١٤.

❖ الأنبا أبولو أسقف سيناء الجنوبية.

### مع الدكتور ثروت باسيلي

استقبل قداسة البابا ظهر يوم الخميس

٢/١٧ للدكتور ثروت باسيلي وكيل المجلس

الملي العام وعضو مجلس الشورى بعد

عودته من رحلة علاج ناجحة بألمانيا.

### حول إعداد المكتبة

### بالمبنى الجديد بالكاتدرائية

استقبل قداسة البابا صباح الخميس ٢/١٠

نيافة الأنبا ارميا والأستاذ الدكتور فوزى

اسطفاتوس والمهندس سامى فهم بخصوص

إعداد المكتبة بالمبنى الجديد بالكاتدرائية. كما

عقد اجتماعاً آخر حضره المهندس منير عبده

فام، وبعض مهندسي شركة أوراسكوم.



أبروفسور بابادوبولس باليونان أهدى إلى

قداسة البابا كتابه الجديد (باليونانية):

### القدّيس كيرلس الإسكندري

عن حياة القديس كيرلس ولاهوتياته

وكتاباتة في التكريستولوجي.

وهو كتاب قيم من أساذ كبير.

❖ ❖ ❖

أصدر نيافة الأنبا بيشوى كتابه عن:

### الرد على الإلادفنتست

### في هجومهم على السيد المسيح

وبخاصة في كتابهم مشتهى الأجيال.

وهذا الرد يمثل الشريط التاسع من سلسلة

تبسيط الإيمان. وسبقه رد على الألفنتست في

الشريط الخامس.

❖ ❖ ❖

نشر الدكتور رشدي واصف المدرس

بالإكليريكية الجزء الأول من بحثه:

### مصادر وتاريخ ليتورجيات

### كنيسة الإسكندرية القبطية الأرثوذكسية

الكتاب من ٨٠ صفحة حافل بالمراجع

اليونانية وبالمخطوطات. يتحدث أولاً عن

علم الليتورجيات، ثم ليتورجية القديس مرقس

الإنجيلي، ثم ليتورجية القديس باسيليوس

الكبير.

## المشروع الجديد كنيسة مارمرقس بتورنتو



### مع كنيسة مارمرقس بتورنتو

استقبل قداسة البابا مساء الأربعاء القمص مرقس إيليا مرقس، والقمص أمونيوس القمص سمعان الشيخ، والمهندس منيا نجيب الاستشاري المعروف بالإسكندرية، وتدارس معهم الرسومات الهندسية المقترحة للقبة القبطية بتورنتو.

حضر اللقاء صاحباً النيابة الأنبا بوانس، والأنبا ارميا، وبعض أراخنة كنيسة مارمرقس بتورنتو، والدكتورة ناهد فهم.

## نيافة الأنبا بيشوى في المحلة الكبرى

تنفيذاً لقرار المجمع المقدس المنعقد في ٢٩/٥/٢٠٠٤ برئاسة قداسة البابا شنودة الثالث وبعد إطلاع المجمع المقدس على الطلب الكتابي المقدم من نيافة الأنبا مقياس أسقف المحلة الكبرى وتواعبها بأن يقوم نيافة المطران الأنبا بيشوى بالإشراف على إيدارضية المحلة الكبرى بمساعدة أسقفها نيافة الأنبا مقياس. قام نيافة الأنبا بيشوى بست زيارات رعوية لهذه الإيبارشية، وكانت الزيارة السادسة في الفترة من الثلاثاء ٢/٨ إلى الاثنين ٢/١٤/٢٠٠٥.

في هذه الزيارة قام نيافته بالإلتقاء بالأباء كهنة الإيبارشية حضره جميع الأباء الكهنة وعددهم ٢٧ كاهناً ومعهم وكيل مطرانية دمياط وكفر الشيخ والبرارى، ووكيل دير مارجرس بميت دسيس، وألقى كلمة روحية عن (مدرسة القديس بولس الرسول في الخدمة)، كما قام بعدة تنظيمات رعوية وطقسية هامة.

والتقى بالشعب في اجتماع عام في عدة كنائس، كما التقى بالخدام والخدامات والشباب والشابات عدة مرات، وأجاب على كثير من الأسئلة في كل الاجتماعات. وزار أغلب كنائس مدينة المحلة الكبرى، وكذلك كنيسة سمندو الأثرية لتفقد أعمال الترميم فيها بعد صدور الترخيص بذلك من الآثار ومن الجهات الإدارية.

وأقام ثلاثة قداسات، وقام بسيامة ٨٨٥ من الشماسة (٧٦٠ في رتبة أساتس، ٨٥ في رتبة أغسطس، و٤٠ في رتبة إيذياكون) والتقى في طنطا برئيس المخابرات العامة ورئيس مباحث أمن الدولة بمحافظة الغربية، وفي المحلة الكبرى أيضاً برئيس المخابرات ورئيس مباحث أمن الدولة ومعاونيه في المحلة الكبرى. وكان قد زار محافظ الغربية ومدير الأمن برفقة نيافة الأنبا مقياس في زيارة سابقة.

كما أنه قد قام باستقبالهما مع جميع القيادات لمحافظة الغربية في حفل خاص بمناسبة عيد جلوس قداسة البابا أقيم بالمحلة الكبرى في ٢١/١١/٢٠٠٤.

وكالمعتاد في زيارات نيافته السابقة، قام في هذه الزيارة ببحث عديد من الطلبات الخاصة بمساعدة المرضى والمحتاجين والخاصة بالأحوال الشخصية. كما قام بمتابعة أعمال التعمير في بعض الكنائس التي زارها. وكان برنامج الزيارة كما يلي:

ظهر الثلاثاء ٢/٨: اجتماع الأباء الكهنة .

مساء الثلاثاء ٢/٨: لقاء عام مع الشعب بكنيسة مارجرس بالمحلة الكبرى (عظة عن الموعدة على الجبل) مع إجابة الأسئلة.

صباح الأربعاء ٢/٩: لقاءات باستراحة المطرانية.

ظهر الأربعاء ٢/٩: لقاء مع المسؤولين في طنطا والعودة إلى المحلة الكبرى.

مساء الأربعاء ٢/٩: اجتماع عام للشعب بكنيسة الأبا أنطونيوس بالمحلة الكبرى (عظة عن الموعدة على الجبل)، مع إجابة الأسئلة.

صباح الخميس ٢/١٠: قداس في كنيسة مارجرس بالمحلة الكبرى بإشتراك ١٦ أب كاهن في الصلاة، وسيامة ٤٠٧ شماس

في رتبة أساتس وأغسطس وإيذياكون مع إلقاء عظة القدا.

مساء الخميس ٢/١٠: إجتماع عام للشباب والشابات ومعهم الخدام والخدامات بكنيسة الأنبا أنطونيوس بالمحلة الكبرى لإلقاء محاضرة عن (سلامة الكتاب المقدس من التحريف) مع إجابة الأسئلة. أعقبه لقاء مع بعض الأباء الكهنة والأراخنة بمكتب الكنيسة.

صباح الجمعة ٢/١١: قداس في كاتدرائية العذراء بالمحلة التي إبتلأت عن أخزها وسيامة ٤٦٢ شماس في رتبة أساتس، وأغسطس، وإيذياكون مع إلقاء عظة الإنجيل بالقدا الحصا كثير ولكن الفعلة قليلون. إطلبوا من رب الحصا أن يرسل فعلة إلى حصانه. واستغرق القدا حوالي سبع ساعات بما في ذلك مناولة الكهنة والشماسة وبمعاونة الأباء الكهنة لمناولة الشعب.

مساء الجمعة ٢/١١: إجتماع عام للشباب والشابات في كاتدرائية العذراء بالمحلة الكبرى وإلقاء محاضرة (عن تعليم القديس بولس لتلميذه تيموثاوس الشاب) مع إجابة الأسئلة.

صباح السبت ٢/١٢: لقاء مع أسين صندوق المطرانية.

ظهر السبت ٢/١٢: لقاء مع مدير مكتب المخابرات بالمحلة الكبرى بحضور وكيل المطرانية، ووكيل مطرانية دمياط وكفر الشيخ والبرارى.

بعد ظهر السبت ٢/١٣: زيارة كنيسة السيدة العذراء والشهيد أبانوب بسمندو، ولقاء مع مجلس الكنيسة والمهندس الذي سيشرف على ترميم الكنيسة الأثرية. وتفقد أعمال الترميم وتوسيع الفناء.

مساء السبت ٢/١٣: لقاء مع الشعب بعد العشية بكنيسة القديسة دميانة بالمحلة الكبرى، وإلقاء عظة عن [الوصايا الإلهية والمزمور الكبير] وإجابة الأسئلة، وبحث الاحتياجات الرعوية في المنطقة وما يخص أيضاً كنيسة مارمينا بالمحلة الكبرى.

صباح الأحد ٢/١٤: القدا الإلهي في كنيسة الملاك بالمحلة الكبرى والعظة عن الإخارستيا والكنيسة، وسيامة ١٦ شماس في رتبة أساتس وأغسطس وإيذياكون (كان عدد كبير قد سيم في قداسي الخميس والجمعة، وتبقى البعض لقداس الأحد).

بعد ظهر الأحد ٢/١٤: توجه بعد القدا لزيارة مفتش مباحث أمن الدولة ومعاونيه بمكتبه، وشكرهم على صدور تصريح ترميم كنيسة سمندو الأثرية وتوسيع فئانها تحت إشراف مصلحة الآثار، وأجاب على أسئلتهم حول (إسرائيل في رأى المسيحية) ومجهودات قداسة البابا في هذا المجال التعليمي.

مساء الأحد ٢/١٤: استقبال نيافة الأنبا بيشوى بمكتبه باستراحة المطرانية نيافة الأنبا مقياس بعد عودته من رحلته العلاجية بالولايات المتحدة الأمريكية، وبعد الاطمئنان على صحة نيافته أطلعه على ما تم من إنجازات رعوية، وتباحثا معاً في بعض أمور الخدمة المستقبلية. وأتفق أن تكون الزيارة القادمة للمحلة الكبرى في الفترة من الثلاثاء ٣/٢٩ إلى الاثنين ٤/٤ القادم بمشيئة الله.

صباح الاثنين ٢/١٥: سافر نيافة الأنبا بيشوى إلى القاهرة لحضور لقاء قداسة البابا مع وفد الكنيسة الأرمنية الأرثوذكسية وتقديم تقرير لقداسته عن زيارته الرعوية للمحلة الكبرى.

## مهرجان الكرازة المرقسية ٢٠٠٥

تقوم اللجنة المركزية للمهرجان بعدد لقاءات مكثفة تجهيزاً لمهرجان صيف ٢٠٠٥ إن شاء الله، ولكي تصدر الكتب والمسابقات مبكراً ليستطيع أبناء وبنات الكنيسة الاستفادة من الأجازة الصيفية كاملة، في نشاطات متنوعة بناءة، بإشراف الأبحار الأجلاء والآباء الكهنة والخدام والخادمت، وذلك في القطاعات التالية:

- ١ - حضارة وابتدائي ٢- إعدادي ٣- ثانوي
- ٤- جامعة ٥- خريجون ٦- خدام

وفي مسابقات متنوعة:

- روحية وثقافية - ألحان ولغة قبطية - أنشطة كنسية (كورال، مسرح، أوبريت) - فنون وأداب - المسابقات الإلكترونية - كسافة - رياضة.

ويتم التسابق على المراحل التالية:

- ١ - مرحلة الإبراشية أو الحى (بالقاهرة والإسكندرية).
  - ٢ - مرحلة المنطقة (مجموعة إبراشيات أو مجموعة أحياء).
  - ٣ - المرحلة المركزية بالقيوم، حيث تجرى التصفيات النهائية
- مواعيد التسابق :

- ١ - حفل افتتاح المهرجان: الأربعاء ٢٢/٦/٢٠٠٥.
- ٢ - مسابقات الإبراشيات: تنتهى قبل ٢٠ أغسطس بمشيئة الله
- ٣ - مسابقات المناطق: تنتهى قبل ٢٥ أغسطس لتصلنا النتائج

## مع كنيّسة مارجرجس بهليوبوليس

قام قداسة البابا مساء الأربعاء ٢/٩ بتوقيع العقد الابتدائي لشراء اللقلا التي أمام الكنيسة. وبرى في الصورة نياقة الأنبا يولانس، والقسم سرجيوس سرجيوس، وأعضاء مجلس الكنيسة، والأستاذ منصف نجيب سليمان المحامى، وأيضاً الأستاذ سامى المحامى، وبعض أفراد الأسرة التي قامت بالبيع. تهانينا لشعب الكنيسة.

## فيلم (رحلة الخلاص)

في مساء الثلاثاء ٢/١٥ استقبل قداسة البابا الأستاذ جورج رشاد من التلفزيون المصرى، ومعه السينارست مرقس غطاس بشارة، وأسرة الإخراج ومنها نجلاء فؤاد، ونهى فؤاد، وأميرة مورييس.

حيث سجل لهم قداسته تقديماً لفيلم (رحلة الخلاص). وهو فيلم تسجيلى عن طقوس الكنيسة وألحانها من البشارة إلى الصعود، بإخراج الأستاذ جورج رشاد.



## مجلس كنيسة السيدة العذراء بغيط العنبر بالاسكندرية

صدر القرار البابوي رقم ٣٤/١٤

بتشكيل مجلس هذه الكنيسة من:

- ١ - الأستاذ برسوم النويرى زكى.
- ٢ - الأستاذ جرجس فهيم جرجس.
- ٣ - الدكتور كميل صديق ساويرس
- ٤ - الأستاذ سعيد سعد الله.
- ٥ - الأستاذ أديب سلطان.
- ٦ - الأستاذ صابر أيوب.
- ٧ - الأستاذ رأفت فايق.
- ٨ - الأستاذ فليب قدس.
- ٩ - الأستاذ عوض مرقس المحامى
- ١٠ - المهندس فوزى عطالله .
- ١١ - الأستاذ ميخائيل شحاته.
- ١٢ - الأستاذ سامى نعم.

## سيامة كاهن جديد في لوس أنجلوس

في يوم الأحد ٢٠٠٥/٣/٦ سوف يقوم  
نيافة الأنبا سرابيون بسيامة قس عام  
للإبارشية، هو د. شريف باقى، (وهو أصلاً  
من بين خدام ك. مارجرس بهليوبوليس).  
وكان يعمل صيدلانياً في دبي، وستكون  
سيامته في كنيسة القديس موريس.

## كنيسة القديس موريس في نيوفوند لاند

### New Found Land

قام نيافة الأنبا رويس بإقامة أول قداس  
إلهي هناك يوم السبت الموافق ٢٠٠٥/٢/١٢  
ومعه القمص أثناسيوس مرقس، والقس  
دانيال رزق.

وهذه الكنيسة تم شراؤها واستلامها يوم  
١/١٩ بمبلغ بسيط نفع بالكامل، وسوف يتم  
عمل حامل أيقونات لها ورسم الأيقونات.  
خالص تهانينا بهذه الكنيسة الجديدة.

← نيافة الأنبا بيشوى وسط الشماسة الكبار  
(بعضهم من قيادات الخدمة)، الذين تم  
ترقيتهم إلى درجة إسبدياكون في قداس  
الجمعة ١١/٢ بكاندرية العذراء بالغة

## في ندوة جامعة عين شمس حول الصحة الإنجابية للمرأة

تنوى جامعة عين شمس عقد ندوات  
للطلبة حول موضوع تنظيم الأسرة والصحة  
الإنجابية للمرأة. يحاضر فيها أساتذة الجامعة  
ورجال الدين الإسلامى والمسيحى.

وقد دعا الأستاذ الدكتور صالح هاشم  
رئيس الجامعة لإجتماع تحضيرى لهذه  
الندوات يوم الثلاثاء ٢/٨، برئاسة سيادته  
وحضور فضيلة د. على جمعة مفتى  
الجمهورية، والشيخ محمود عاشور وكيل  
الأهر السابق، ونيافة الأنبا يسوانس عن  
الكنيسة القبطية، ود. يحيى الحنيدى وكيل  
وزارة الصحة لشئون السكان،

حضر الاجتماع أيضاً السادة نواب رئيس  
الجامعة، وحوالى العشرين من عمداء  
ووكلاء الكليات وأمناء الأسر الجامعية.

## مشروع شراء مركز للمؤتمرات في ضواحي لوس أنجلوس

بدأ هذا المشروع في شراء أرض على  
الجبل في منطقة Big Bear على مساحة  
فدانين ونصف، عليها ١٥ مبنى صغير،  
وبيتان. وسوف تبنى هناك كنيسة، وقاعة  
مؤتمرات، مساكن للشباب تسع ٢٥٠ فرداً.  
ونتوقع استلام المبنى فى شهر مارس.  
وتقرر تسمية المشروع:

St. Maurice & St. Verena  
Coptic Village

خالص تهانينا . والرب يكمل بخير.

## نياحة سيدة فاضلة

رحلت عن عالمنا الغالى :

## السيدة حكمت جرجس والدة نياحة الأنبا ديسقورس

الأسقف العام، وتمت الصلاة على  
جثمانها يوم الثلاثاء ٢/١٥ بكنيسة العذراء  
بجاردن سينى بحضور أصحاب النياحة الأنبا  
موسى، والأنبا ديسقورس، والأنبا بطرس،  
والأنبا دانيال، والأنبا رافائيل، والأنبا  
مارتيروس، والأنبا ارميا، والأنبا أبكيير..  
نياحاً لروحها وتعزياتنا للأسرة الكريمة.

## نياحة سيدة فاضلة

رحلت في الرب يوم الأربعاء ٢/٩ السيدة

## الفاضلة: إحسان مطفى أبانير

أخت الأستاذ سلطان مطفى أبانير من  
أراخنة أسيوط. وشيعت الجنازة يوم الأربعاء  
من كنيسة القيامة بمدافن أسيوط.  
تطلب لها من الرب نياحاً فى فردوس  
النعيم، وعزاء لأسرتها الكريمة..

## نياحة أرخن فاضل

تتبع في يوم الاثنين ٢/١٤:

## الدكتور ممدوح مينا مندلاون

شقيق المهندس مندلاون مينا (من شركة  
أوراسكوم)، وصلى على جثمانه بكنيسة  
الشهيد مارجرس بالجيزة. وحضر الصلاة  
أصحاب النياحة: الأنبا بطرس، والأنبا دانيال،  
والأنبا ارميا، نياحاً لروحه وتعزياتنا للأسرة  
وكل محبيه.





# أساسيات فن التدبير طرق التقييم والمتابعة

## تثيافة الأذنبًا باخوميوس

هناك عدة طرق للتقييم والمتابعة نذكر منها : المقابلات - الملاحظات الشخصية - الاجتماعات الإشرافية - التقارير.

وسوف نعرض بالحديث لكل منها بشئ من التفصيل.

### أولاً: المقابلة :

والمقابلة هي اجتماع شخصية أو أكثر وجهاً لوجه مع المدير، لمناقشة موضوع أو عدة موضوعات تتعلق بعمل خدمتهم. وهنا نحب أن نؤكد على:

على المدير أن يشعر الخدام أن جلسة التقييم هي ليست للمحاسبة عن الأخطاء بل للمساعدة في تقديم الخدمة.

ضرورة استعداد المدير المسبق للمقابلة وذلك حتى يضمن لها النجاح، لأنه يحدث أحياناً أنه يعقد المدير مع الخدام لقاء لم يستعد له، ويكون متوتراً أو مشغلاً بمشكلات عديدة تفقد مقابلة المتابعة والتقييم ثمرتها المرجوة.

يحرص المدير أن يكون على علاقة طيبة مع الخدام الذين يعملون في دائرة خدمته، ويهيئ مناخ الاجتماع تهيئة طيبة من جهة المكان والزمان والهدوء المطلوب وعدم الانشغال بمقابلات جانبية أو محادثات تليفونية، كما يجب أن يبعد عن الخدام الإحساس بالخوف أو الرهبة ولاسيما لو كان اللقاء يتم بالرسومية في حضور كبار المسؤولين كالأببا البطريرك أو الأب الأسقف، ويعطى للخدام الفرصة أن يتحدثوا بشئ من الحرية والتلقائية.

ضرورة اشتراك المدير في تحمل المسؤولية مع الخدام، فيجب ألا يشعر الخدام أنه المسئول الوحيد، ومن خلال جلسة المتابعة يتحمل المدير المسؤولية مع الخدام، ولعل معرفة الخدام لهذه الحقيقة تزيد من أمنه وطمأنينته وثقته في نفسه وتشجعه على المصارحة.

في مقابلة المتابعة يجب على المدير أن يزود الخدام بكل ما يساعدهم في تحقيق هدف الخدمة سواء بالمعلومات أو الإمكانيات. تنتهي جلسة التقييم والمتابعة بتلخيص النقاط التي تم الوصول إليها والاتفاق فيها، وصلاة تجعل لكل متقاتل نحو مستقبل مشرق في خدمة ناجحة بعيداً عن الأخطار.

ومن العوامل التي تساعد المدير على نجاح مقابلة المتابعة:

دقة الملاحظة: فالمدير يمكن أن يلاحظ عدم جدية الخدام، وتواكله، أو تهربه، أو احتياجه إلى كلمة تشجيع.

حسن الاستماع: فالاستماع له أهمية كبيرة، وهو من العلوم التي لها أهمية كبيرة في هذا الميدان.

أسلوب الحوار وطريقة توجيه الأسئلة: تكون هادئة غير مستعززة، ولا توحى بالشك أو تحمل في طياتها معنى الاتهام.

على المدير في هذه المقابلة أن يؤكد على:

أ - هدف الخدمة: التي يقدمها الخدام من خلال المشروع الذي يتابعون العمل فيه، باعتبارها تهدف لمجد الرب وخلص النفوس، وذلك سواء كانت الخدمة روحية أو طبية أو اجتماعية.. إلخ. وتأكيد أن الكنيسة تنتظر من الخادم تحقيق هذا الهدف.

ب - توضيح أهمية العمل الذي يقوم به الخدام بالنسبة للكنيسة.  
ج - التأكيد على ضرورة أن يكون الخادم قابلاً للتعليم ويشارك في برامج التدريب التي تعينه في حسن الأداء في هذه الخدمة.

### ثانياً: الملاحظة :

إن ملاحظة المدير لميادين الخدمة المتنوعة وفئات الخدام المتباينة هي من أهم وسائل التقييم والمتابعة، وتظهر أهمية الملاحظة في الزيارات الافتقادية، في الزيارات التي يقوم بها الأب الأسقف لكنائس ومؤسسات الإبراشية لكي يرى ويلاحظ كل شئ، وفي كل زيارة يقارن بملاحظات الزيارات السابقة.

فالملاحظة علاوة على أهميتها في المقابلات الفردية واجتماعات التقييم والمتابعة فهي لازمة بالضرورة في الزيارات الميدانية وناقعة لكل مستويات المديرين على اختلاف مسؤولياتهم الكنسية.

ففي الزيارات المتكررة للأب الأسقف للقرية يلاحظ تطور المستوى الروحي للرعية، ومعدل المواظبة، وحالة أخوة السرب الأصاغر، والمستوى المادي، والحالة الصحية للمخدومين.. إلخ.

والزيارات الافتقادية تعطي للمدير فرصة التعرف على مدى الانجاز الذي تم، كما أنها تتيح له فرصة الاتصال المباشر بالرعية الذي من خلاله يستطيع المدير أن يوضح لهم كيفية قيام كل فرد بالتور الذي يجب أن يقوم به لتحقيق الهدف من خطة الخدمة في الميدان المطلوب.

هذه الزيارات توثق صلة المدير بالخدام والمعاونين.

ومن خلال هذه الزيارات يستطيع المدير أن يتعرف على مدى صحة ما لديه من المعلومات التي تؤثر على قراراته الناتجة عن التقييم.

وهنا نحب أن نقدم ملاحظة هامة وهي أن المدير في زيارته الافتقادية يجب ألا يتجاهل دور الخدام في قيادة الرعية، ولا يسلبهم مهام مسؤولياتهم في الخدمة، فالأب الأسقف في زيارته للقرية -

حمدان - لا ينجاهل نور الاب الكاهن فى خدمة قريته.

ولكى ما تأتى الزيارات الافتقادية بثمارها المرجوة كوسيلة للتقييم والمتابعة من خلال الملاحظة يجب على المدير أن:

يحدد فى ذهنه الغرض من الزيارة، ويراجع ما يعرفه عن رعية المنطقة ومشكلاتها واحتياجاتها وآمالها وذلك على ضوء ما لديه من تقارير ومعلومات.

يتعرف على ظروف كل خادم فى خدمة منطقته وما يعطل خدمته وما يقابله من مشكلات حتى يمكن أن يساعده لى حل مشكلاته. مثال لزيارة أمين الخدمة لفروع وفصول التربية الكنسية.

وعلى المدير فى زيارته أن يهتم بالتعرف على نوع العلاقة التى تربط بين الخادم والمخدومين مثلاً الأب الكاهن ورعيته، ومدى استجابة الخادم لاحتياجات المخدومين وطريقته فى معالجة مواقف التشاحن التى تظهر بينهم، ومدى إمكانية المخدومين فى

## التفاعل .. فضيلة مسيحية

لثبابة الأنايبا موسى

التفاعل فضيلة مسيحية.. ذلك لأن الله منذ البداية خلق الملائكة والبشر أحراراً.. وتركهم يتفاعلون..

وكان مستعداً أن يتحمل بمحبة تفاعلات الحرية، وما ينتج عنها من سلبيات.

كما أنه كان مستعداً، بمحبته وسبق معرفته، من دفع ثمن هذه الحرية، ليبقى الإنسان صاحب قراره، ومسئولاً عن اختياره.

إن الله لم يخلقنا كقطع الشطرنج أو التمي أو مسرح العرائس، ولم يشأ أن يحررنا بال Remote Control بل أحب أن يبقى أحراراً حتى النهاية، مهما كلفته الحرية، ومهما كلفتنا!! فالحرية تصاحبها المسؤولية: 'أنا حر، إذن فأنا مسئول!!'

وبعكس ما تصور سارتر، الذى رأى فى الله خالقاً ديكتاتورياً، وصوره فى مسرحية 'الذباب' على أنه 'جوبيتر'، الذى تقطر بدهاء بالنماء، من أجل كثرة ضحاياه!!

الله - بالعكس تماماً - تجسد من أجلنا، وفزفت يده دماً، وليس بدماء الآخرين، لئى يفدينا من موت الخطية، ويعطينا فرصة تجديد طبيعتنا، بحريتنا وإختيارنا، وفرصة دخول الملكوت بإرادتنا وقرارنا المباشر!!

تحمل مسئوليات الخدمة سواء الروحية أو المادية أو الهندسية.. إلخ، ونوع البرامج والخدمات التى تقدم للرعية ومدى مطابقتها لاحتياجاتهم ورغباتهم.

وهناك اقتراح أن تُعد استمارة ملاحظة يمكن أن يملأها المدير بعد كل زيارة، تحفظ فى ملف الخدمة لتكون مرجعاً يرجع إليه فى كل مرة تقييم للعمل ومتابعة الخدمة.

ومن الأمور الهامة أن يكون المدير هادئاً غير متوتراً أثناء الزيارة وذلك لأن انفعال المدير ينعكس بالسلب على الخدام والمخدومين، كما نحب أن نؤكد ضرورة تجنب عرض المشكلات أثناء زيارات الأب الأسقف الافتقادية لأى كنيسة، وتعرض المشكلات فى دار المطرانية فى وقت مناسب.

اشترك المدير فى أنشطة المنطفة التى يزورها لها أثر كبير، ويمكن أن تكون المشاركة مادية أو معنوية، ويلاحظ أيضاً فى مشاركته ألا يأخذ المدير مسئولية العمل، فلا يلغى دور الخدام.

النداء والاستجابة.. يا حبيبي.. يا حبيبتى..  
للتمتع فى الاستجابة.. غسلت ثوبى..  
خلعت حدائى..

البحث عن الحبيب الإلهى.. بين الرعاة..  
الاتحاد المقتس.. سريرنا أخضر (رمز الحياة)..

وجوائز بيتنا أرز (رمز الخلود) وروافنا سرو (خشب تصنع منه الآلات الموسيقية، رمز سعادة وحلاوة اللقاء بالله)..

### ٢ مع الأسرة :

فلاقات المحبة والتفاعل مع أعضاء الأسرة تقرواح بين الندف والمفرح والمشاكل العائية.. وسبب ذلك أن لكل فرد من أفراد الأسرة ذاته الخاصة، وإرادته المستقلة، ومن هنا يكون ناتج التفاعل، هو ثمر نوعية المتفاعلين!! وفرق بين أسرة يسودها حب المسيح الباذل المحتمل، وأسرة تسودها الذات البشرية بأنانيتها المدمرة!!

ومبادئ التفاعل الأسرى كثيرة، بدءاً من علاقات الزواج المقدسة، إلى التدبير العادى، إلى العلاقة مع الأسرتين، إلى العلاقة مع من هم خارج الأسرة، إلى المنبج العائلى، إلى الإنتماء الكنسى، إلى اختلاف الأجيال، إلى التواصل والتكامل والحوار البناء.. إلخ.

### ٣ مع الكنيسة :

فنحن جميعاً أعضاء فى جسد واحد، هو جسد المسيح، والتفاعل جارٍ ونشط بين



## مجالات التفاعل الإنساني :

### ١ مع الله :

الإنسان يتفاعل مع الله، طاعة وعصيانياً، حباً وتمرداً، احتياجاً ورفضاً، إيماناً وإحداً.. والرب يبقى صامداً وصامتاً، تاركاً لنا حرية القرار.

لقد وضع القرار فى يد الإنسان، مرة واحدة وإلى الأبد. ومع أن الإنسان يبقى حبيس أمور تخص حياته الأرضية، مثل لون بشرته، أو مستوى ذكائه، أو بعض عناصر وراثية، وربما أمراض.. إنه أن -صغيره الأبدى يبقى فى يده.

فالرب واقف على الباب ويقرعه، إن سمع أحد صوته، وفتح الباب، يدخل إليه، ويتعشى معه (رؤ: ٣: ٢٠). ومن يدرس سفر نشيد الأنشيد، يرى تفاعل العروس، النفس البشرية مع الله، فى صور كثيرة مثل:

الحوار.. الذى يدور بينهما خلال صفحات السفر.



الرأس والأعضاء (أى لمسيح والمؤمنين) وبين الأعضاء السمائية والأرضية (أى بين القديسين فى السماء ونحن المجاهدين فى الأرض)، وبين المؤمنين وبعضهم البعض (علاقات الخدمة والمحبة)، وبين أعضاء الكنيسة والكنائس الأخرى (الحوارات اللاهوتية للتقارب طلباً للوحدة المسيحية)، وبين المسيحية والأديان الأخرى (حوار الأديان).. إنه تفاعل حسيّ وخلاق، فى مجالات عديدة، فيها الإيجابيات والسلبيات، وفيها الاجتهاد من أجل إنماء روح التفاعل الإيجابي مع الآخر، ولسفة قبول الآخر المختلف بالحب، والاحترام، والشفهم، ومحاولة الوصول إلى فهم مشترك وإيمان واحد سلمه لنا القديسون.

#### ④ مع المجتمع :

فالمسيحي يتفاعل مع أخوته فى المجتمع، بحبوبة للكائن الحيّ، الذى يتحرك مع التيار أو ضده، حسب الموقف، فى مرونة قوية، وإفراز سليم.

وقد شبه الكتاب المقدس المؤمن بعدة تشبيهات:

فهو النور، الذى يهزم ظلم الظلام.

وهو الملح، الذى يحفظ العالم من الفساد، والذى يذوب دون أن يضع.

وهو الرسالة، المعروفة والمقروءة من جميع الناس.

وهو الخميرة الحية، التى تخمر العجين كله.

وهو رائحة المسيح الزكية، فى الذين يخلصون والذين يهلكون.

وهو السفير الذى يحمل طابعاً جديداً، ويمثل رب المجد وسكان السماء، أمام المجاهدين على الأرض.

#### ⑤ مع الحضارات :

فنحن نرفض مقولة صدام أو صراع الحضارات..

فالصدام ينبع من الأثنية فقط، لأنانية من يتصور أن ما عنده هو كل الحقيقة، وكل الصواب، وكل ما يسعد الإنسان وينييه..

وهذا خطأ خطير، فالحضارة الغربية، رغم

كل ما فيها من إيجابيات مثل:

الاهتمام بالإنسان.. وحتى الحيوان..

الإنماء الاقتصادى والاستهلاكى..

التقدم العلمى والتكنولوجى..

المنجزات المريحة للحياة اليومية: التليفون

والمحمول والفاكس وآلة التصوير، ووسائل

الإعلام الفضائية، والإنترنت، والكمبيوتر ..

هذه كلها إيجابيات رائعة ومقيدة.. لكن

الحضارة الغربية فيها سلبيات مثل:

التركيز على الجسد والنفس أكثر من

العقل والروح..

الفردية والذاتية والأثنية ( Me

Culture) ..

الاستغراق فى الحسيات والنفس..

الطموح المادى نحو الغنى..

الثقافة الكوكبية (Global Culture)

التي سنصل إليها مع الوقت من خلال

الإنترنت ووسائل الإعلام..

حتى الدين سيتأثر من خلال محاولة

خلق: Code أخلاقى، عبارة عن خليط من

أديان التوحيد الثلاثية، وأديان آسيا البوذية

والهندوسية وغيرها، وميثاق حقوق الإنسان.

هناك - إذن - تحديات إيمانية وعقائدية

وروحية وعلمية وثقافية ومعلوماتية

واجتماعية ماثلة، وستزداد ضراوة مع

الوقت..

فهل ننسحب من العصر؟!

كلا بالطبع، ولكن نتفاعل معه، ونأخذ

أحسن ما فيه، ونرفض ما يدمر الإنسان من

سلبيات..

وهنا أتوقف لأذكر القارئ الحبيب ببعض

مبادئ مسيحية مثل:

#### ① ضرورة التفاعل :

'عيشوا بالسلام، وإله المحبة والسلام

سيكون معكم' (٢كو١٣: ١١). 'اعلوا الخير

للجميع' (غل٦: ١٠). 'بالمحبة اخدموا

بعضكم بعضاً' (غل٥: ١٣).

'حسب طاقنكم سألتموا جميع إنسان'

(رو١٢: ١٨).

'إن جاع عدوك فاطعمه، وإن عطش

فأسقه لأنك إن فعلت هذا تجمع جمر نار

على رأسه' (رو١٢: ٢٠).

'لا يظلمك الشر بل اغلب الشر بالخير'

(رو١٢: ٢١).

#### ② أهمية التأصيل :

'فى المستقبل.. سيتأصل يعقوب'

(إس٢٧: ٦).

إيمانياً وروحياً وعقائدياً، وثقافياً،

واجتماعياً.. وذلك من خلال الشبوع الروحي

(بوسائط النعمة) والثقافى (من خلال

القراءة).

#### ③ ضرورات الإفراز :

'امتنحوا كل شئ وتمسكوا بالحسن'

(١تس٥: ٢١).

'كل الأشياء تحل لى، ولكن ليس كل

الأشياء تبنى' (١كو١٠: ٢٣).

'كل الأشياء تحل لى ولكن لا يتسلط على

شئ' (١كو٦: ١٢).

#### ④ أهمية التجديد :

'الأشياء العتيقة قد مضت، هوذا الكل قد

صار جديداً' (٢كو٥: ١٧).

تغيروا عن شكلكم بتجديد أذهانكم'

(رو١٢: ٢).

#### ⑤ حمل الصليب :

'إن أراد أحد أن يأتى ورائى، فليتكسر

نفسه ويحمل صليبه كل يوم ويتبعنى' (لو٩: ٢٣)

(مت١٦: ٢٤).

'احملوا نيرى عليكم.. لأن نيرى هين

وحملى خفيف' (مت١١: ٢٩، ٣٠).

التفاعل بحب وقوة، هو إذن فضيلة

مسيحية، فلقد طرحنا الرب فى بحر هذا

العالم، وليس أمامنا سوى السباحة السليمة أو

الموت المهلك.. ولاشك أن هتاف المؤمن

دائماً هو:

'فى هذه جميعها يعظم انتصارنا بالذي

أحبنا' (زو٨: ٣٧).

'استطيع كل شئ فى المسيح الذي

يقوىنى' (فى٤: ١٣).

فبالى مزيد من التفاعل والحب، ونشر

الخير، وصنع السلام، والتعلم من الآخرين،

وتقديم الخدمة للجميع.. فهذه هى المسيحية.

## حياة وخدمة السيد المسيح

ثيافة الأنبا بيشوى



### أنا قد أتيت باسم أبي :

بعد أن قال السيد المسيح لليهود "مجداً من الناس لست أقبّل" قال لهم مكملاً حديثه "ولكنى قد عرفتمك أن لست لكم محبة الله في أنفسكم. أنا قد أتيت باسم أبي ولستم تقبلوننى. إن أتى آخر باسم نفسه فذلك تقبلونه. كيف تغفرون أن تؤمنوا وأنتم تقبلون مجداً بعضكم من بعض. والمجد الذى من الإله الواحد لستم تقبلونه" (يو: ٤٢ - ٤٤). وقد ربط السيد المسيح بين مجيئه باسم أبيه وبين رفضه لمجد العالم الزائل الذى ورد فى المقال السابق. فما معنى قوله "أنا أتيت باسم أبي؟ ومن هو الآخر الذى سيأتى باسم نفسه؟!"

### إنسان الخطية ابن الهلاك :

تحدثت الكتب المقدسة عن إنسان سوف يأتى مدعياً أنه هو المسيح، وبسببه سوف يحدث الإرتداد العام قبل نهاية العالم مباشرة. ولقّبه سفر الرؤيا باسم "الوحش" وأن عند اسمه هو ٦٦٦ وهو مجموع حروف اسمه باللغة العبرية حسب الحساب الأبجدى.

كتب بولس الرسول فى رسالته الثانية إلى أهل تسالونيكي الذين تصوروا أن المجدى الثانى للرب يسوع المسيح قد حل موعده فقال "لا يخدعكم أحد على طريقة ما. لأنه لا يأتى إن لم يأت الإرتداد أولاً، ويستعلن إنسان الخطية ابن الهلاك. المقاوم والمرتفع على كل ما يدعى إلهاً أو معبوداً حتى أنه يجلس فى هيكل الله كإله مظهراً نفسه أنه إله.. الأتيم الذى الرب يبديه بنفخة فمه ويهبطه بظهور مجيئه. الذى مجيئه بعمل الشيطان بكل قوة وبآيات وعجائب كاذبة وبكل خديعة الإثم فى الهالكين" (٢تس: ٢، ٣، ٤، ٨-١٠).

ونلاحظ أن "المسيح الكاذب" أو "ضد المسيح" الذى تكلم عنه بولس الرسول سوف يدعى الألوهة فوق كل ما يدعى إلهاً أو معبوداً. فهو لن ينكر فقط أن يسوع هو المسيح، وأن يسوع هو إله حقيقى، بل سوف يتجاهل ألوهية الأب السماوى والروح القدس. أى لن يعترف بالتالوث القدوس الإله الواحد الحقيقى، مُظهراً نفسه أنه إله فوق كل ما يدعى إلهاً أو معبوداً (أنظر ٢تس: ٢: ٤).

هذا المسيح الكاذب سوف يأتى طبعاً بإسم نفسه وليس بإسم الأب، وسوف يُمجد نفسه ولا يمجد الأب. وسوف يأتى محاطاً بكل مظاهر العظمة والسلطان البشرى والمجد العالمى الزائل الذى أراه

اليهود للسيد المسيح ولم يجدوه فيه لأنه جاء رفضاً له مردداً مقولته المشهورة "مملكتى ليست من هذا العالم" (يو: ١٨: ٣٦).

أما المسيح الكاذب فسوف يقود العالم إلى الإرتداد وإلى عبادة الأصنام. لأن الشيطان سوف يجعل تمثال الوحش يستكلم ويبهز الناس. وسوف يجعل الناس يسجدون لهذا التمثال، وسوف يضعون سمه الوحش على جباههم أو أيديهم. وقد وردت كل هذه الأشياء فى سفر الرؤيا إذ كتب يوحنا الرسول بقول:

"ويصنع آيات عظيمة.. وأعطى أن يُعطى روحاً لصورة الوحش حتى تتكلم صورة الوحش. ويجعل جميع الذين لا يسجدون لصورة الوحش يُقتلون. ويجعل الجميع.. تُصنع لهم سمه على يدهم اليمنى أو على جبهتهم. وأن لا يقدر أحد أن يشتري أو يبيع إلا من له السمه أو اسم الوحش أو عدد اسمه. هنا الحكمة. من له فهم فليحسب عدد الوحش فإنه عدد إنسان. وعدده ست مئة وستة وستون" (رؤ: ١٣، ١٣، ١٥ - ١٨). إذن فسوف يبهز الوحش الناس بالمعجزات والآيات الكاذبة كقول معلماً بولس الرسول عنه "الذى مجيئه بعمل الشيطان بقوة آيات وعجائب كاذبة وبكل خديعة الإثم فى الهالكين" (٢تس: ٢، ٩، ١٠). وللأسف فسوف ينخدع الكثير جداً من الناس بهذه الأمور ويسجدون للمسيح الكاذب ولتمثاله (صورته) ويمجدونه كإله دون أن يمجدوا الأب السماوى.

لذلك قال السيد المسيح لليهود الذين رفضوا الإيمان به "أنا قد أتيت باسم أبي ولستم تقبلوننى. إن أتى آخر باسم نفسه فذلك تقبلونه" (يو: ٥: ٤٣). بمعنى أن لليهود وباقى البشر الذين سوف يقبلون المسيح الكاذب قبل نهاية العالم، لهم نفس النوعية مثل اليهود الذين رفضوا قبول السيد المسيح وقيل عنهم "إلى خاصته جاء، وخاصته لم تقبله" (يو: ١: ١١).

### منهج السيد المسيح :

حينما أخلى السيد المسيح نفسه من مجد الألوهة المنظور أخذاً صورة عبد، وضع منهجاً مغايراً تماماً لمنهج الوحش الذى مجيئه بعمل الشيطان، والذى يضع تمجيد ذاته فوق كل اعتبار.

كان منهج السيد المسيح هو تمجيد الأب السماوى بصورة مستمرة مثلما قال للأب "أنا مجدتك على الأرض" (يو: ١٧: ٤). لذلك قال لليهود "إن كنت أمجد نفسى فليس مجدى شيئاً. أبى هو الذى يمجدنى الذى تقولون أنتم أنه إلهكم ولستم تعرفونه. وأما أنا فأصرفه. وإن قلت إنى لست أعرفه أكون مثلكم كاذباً" (يو: ٨: ٥٤، ٥٥). إذن فالسيد المسيح قد مجد الأب ولم يمجد نفسه، بل ترك ذلك للأب.

# كيف ننجو من هذا الإلتلاف؟!



لبانة  
الأبنا كيرلس  
أسقف ميترانو

❖ يا يهوذا الإسخريوطى.. عندما رأيت المرأة وهى تمسك الطيب على رأس السيد المسيح.. هل تتذكر ماذا قلت؟! هل تتذكر ماذا زرعت؟!!

❖ أنت قلت مع التلاميذ لماذا هذا الإلتلاف؟! أنت زرعت فى نفوس كثير من الناس أن يرددوا هذه العبارة للأخريين دون أن نستفيد أنفسهم منها؟!!

❖ لماذا هذا الإلتلاف؟! عبارة مفيدة.. وبناءة.. وصالحة جداً.. إذا قبلت فى مكانها..

❖ يهوذا.. أنت أخذت ثلاثين من الفضة.. وسلمت سيدك لبار لأيدى أئمة.. ولم تقل لنفسك لماذا هذا الإلتلاف؟!!

❖ لماذا خنت معلمك الصالح؟! ولماذا لم تنظر إلى الخيانة أنها أكبر إلتلاف؟!!

❖ عجب أنك تعرف جيداً ما هو واجب غيرك.. وعن واجبك الأهم أنت لا تهتم؟!!

❖ حقاً كما قال أحد الآباء.. كيف تبكى وتحزن على إسمان مات بعيداً عنك.. بينما لا تتألم وتبكى على ميت فى بيتك؟!!

❖ كيف تحزن على خطية ألفت نفس بعيدة عنك.. بينما الخطايا التى ترتكبها هى تتلفك وتقضى عليك.. وقلبك لا يحزن عليها؟!!

❖ ما يتلغه الآخرون هو مفيد جداً لنظرك ويتبعك.. وما تتلغه أنت بيدك.. أنت تراه حسناً جداً؟!!

❖ أين ذهبت عبارة لماذا هذا الإلتلاف؟! عندما شغقت نفسك يا يهوذا؟!!

❖ مبدأك لماذا هذا الإلتلاف؟!.. وأنت شغقت نفسك بيدك أين هذا إلتافاً فيما لا تملكه أنت؟!!

❖ كيف تشفق نفسك وهى ليست منكأ لك؟!!

❖ أنت قلت لماذا هذا الإلتلاف؟!.. لكنك لم تعرف لمن يجب أن نقال هذه العبارة؟! ومن الذى يقولها؟!!

❖ أنت شغقت نفسك.. وانتهت أيامك.. ولكن لك براعم حية وأبناء يرددون هذه العبارة.. يستخدمونها لا لأنفسهم إنما لغيرهم..؟!!

❖ لماذا هذا الإلتلاف؟! عبارة تبنى وتهدم.. هى تبلى إذا قالها إنسان لنفسه.. قالها بعتاب صادق عن تصرفاته الخاصة..

❖ النفس التى تصاحبها هذه العبارة كل أيام حياتها من أجل بنائها.. بسببها تزداد فى كل عمل صالح..

❖ لماذا هذا الإلتلاف؟! هى من واجب كل مسئول تجاه العاملين معه فى مجال عمله من أجل بناء مجتمع صادق.. وأمين..

❖ هى من واجبات رب الأسرة لكى يزرعها فى قلوب أبنائه وبها ينقدهم من كل إلتلاف..

❖ لماذا هذا الإلتلاف؟! إذا قبلت كإدانة.. وتصيداً للأخطاء..

❖ تجعلك تهدم نفسك بيدك.. وبمقياس الإلتلاف الذى تراه فى غيرك.. به يقاس لك إلتلافك..

❖ لا تقضى زمانك.. وأنت تعمل بهذه العبارة للأخريين.. أحترس لنلا تتفوق فى اصطيات الأخطاء..

❖ لماذا الإلتلاف؟!.. عبارة هى مثل طعم فى صنارة.. خذ هذه الصنارة.. وألقها على نفسك.. بها تريح نفسك.. وتتقدها من طوفان الإدانة.. ومن هلاك النعمة.. ومن الأمواج الحاملة للاغتياب..

❖ جيد للإنسان أن يجلس بالقرب من عبارة لماذا هذا الإلتلاف؟! ويراقب نفسه.. لنلا يكون جالساً بالصنارة بصطاد.. وهو لا يدري أنه بجملته مطروح داخل الشبكة مُصطاداً..

❖ إن كان الشعار المحبب لديك هو لماذا هذا الإلتلاف؟! وتريد أن تطبقه على الآخرين.. أبدأ به أنت من داخل أعماقك.. من أجل أعماقك.. فعملك هذا يقدم درساً عملياً مفيداً لكل من يراك.. وعوض عبارة لماذا هذا الإلتلاف؟! الكل يتعلم كيف ينجو من الإلتلاف؟!!

❖ لكى ينجو الإنسان من الإلتلاف.. عليه أن يقترب بالحقيقة من الله صانع الخيرات.. وعليه أن يجلس ويحسب النفقة جيداً قبل الشروع فى أى عمل..

❖ محبة الخير للغير تنجى الكل من الإلتلاف..

❖

❖

❖

❖

❖

❖

❖

❖

❖

❖

❖



## إفتتاح مبنى الخدمات فى القنطرة غرب

فى يوم الثلاثاء ٢٠٠٥/٢/١ قام نيافة الأبا سارافيم أسقف الإسماعيلية ومعه بعض أعضاء مجمع كهنة الإبارشية بزيارة كنيسة مارجرجس بالقنطرة غرب، حيث افتتح مبنى الخدمات الجديد الذى يتكون من خمس طوابق. ولهذا المبنى قصة تصجد الله



## الباب ثلاثون الثالث

# البركة

### ما هي البركة؟

ما هي البركة؟ وما أهميتها؟ وما هي أقدميتها وتاريخها؟ وما مصادرها وطرقها وأنواعها؟ هذا ما نود أن نتحدث عنه..

نقرأ من جهة قدم البركة، أن الله بارك أبونا الأولين. وقال لهما "أتمروا وأكثروا وأملأوا الأرض، وأخضعوها، وتسلطوا على سمك البحر، وعلى طير السماء، وعلى كل حيوان يتب على الأرض (تك: ١: ٢٨). وينس البركة ببارك نوحاً وأولاده بعد رسو انفلك (تك: ٩: ١، ٢).

ونرى هنا أن البركة تعني الكثرة والسلطة أو السيادة.

\*\*\*

والبركة بمعنى الإكثار، نراها في مباركة الرب للخمس خبزات حيث أشبعت الآلاف (مر: ٦). وفي مباركة نكوار السديق وكوز الزيت في بيت الأرملة على يد إيليا النبي في طول فترة المجاعة (١مل: ١٧: ١٤). كذلك في مباركة غلة العام السادس. إذ كانوا يريحون الأرض في العام السابع، فيبارك الله غلة العام السادس، فنكفي إلى الثامن.

\*\*\*

والبركة تعني التقديس كما بارك الله اليوم السابع وقدسه (خر: ٢٠: ١٢).

وكذلك بارك كل موسم الرب وأعياده، وجعل الاحتفال بها في محافل مقدسة (لا: ٢٣)، وصار ذلك فريضة ذهنية..

وأيضاً مباركة الأيكار بمعنى تقديسهم، كما قال لموسى النبي قدس لي كل بكر، كل فاتح رحم، إبه لي (خر: ١٣: ٢). وبذلك صار البكر يخلف أباه في رئاسة الأسرة، وفي الكهنوت (قبل تأسيس الكهنوت الهاروني)، وصار له نصيب إثنين من أخوته..

\*\*\*

ومعنى البركة يشمل أيضاً النجاح.

كما بارك الرب يوسف الصديق "وكل ما يصنع كان الرب ينحجه بيده" وبارك بيت المصري بسبب يوسف. وكانت بركة الرب على كل ما كان له في البيت وفي الحقل (تك: ٣٩: ٢، ٣، ٥).

وهذا الأمر يذكره المزمور الأول عن الرجل البار، فيقول عنه إبه يكون كشجرة مغروسة على مجارى المياه، تعطي ثمراً في حينه، وورقها لا ينتثر، وكل ما يصنعه ينجح فيه.

وبالنسبة إلى الجيش، فإن البركة بمعنى النجاح، تعني الانتصار، فيقول الرب في إصحاح البركة (تك: ٢٨) "يجعل الرب أقدامك

القائمين عليك منهزمين أمامك. في طريق واحدة يخرجون عليك، وفي سبع طرق يهربون أمامك" (تك: ٢٨: ٧).

ومن هنا كان عدم البركة، يعنى الفشل، والانهزام.

\*\*\*

هناك أيضاً البركة بمعنى عام وشامل.

كما ورد في (تك: ٢٨): "مباركاً تكون في المدينة، ومباركاً تكون في الحقل، مباركة تكون ثمرة بطنك، وثمره أرضك، وثمره بهائمك. نتاج بقرك، وإثاث غنمك. مباركة تكون سلتك ومعجذك. مباركاً تكون في دخولك، ومباركاً تكون في خروجك.. بأمر لك الرب بالبركة في خزانك، وفي كل ما تمتد إليه يدك.. يفتح لك الرب كنز الصالح السماء، ليعطي مطر أرضك في حينه" (تك: ٢٨: ٣-١٢). وهذه المباركة الشاملة كانت تُقال للشعب بصفة عامة، لكل من يطيع الرب ويصنع وصاياه..

لذلك مهمة هي البركة. إن لم يكن لك سوى شئ واحد تطلبه من الله، فأطلب منه البركة في حياتك، والبركة تحمل كل شئ.

والبركة كانت وصية. فيقول الكتاب "باركوا ولا تلعنوا" (رو: ١٢). ويقول "باركوا لاعتكم" (مت: ٥: ٤٤). ويقول: القم الذي يبارك، لا يلعن.

\*\*\*

### مصادر البركة

❖ المصدر الأساسي طبعاً هو الله مصدر كل بركة. وقد شاء الله تبارك اسمه أن يجعل هناك مصادر توصل بركته.

❖ فهناك بركة الوالدين. ورأينا في العهد القديم كيف كان يعقوب وعمسو يتتلفسان على لوال بركة أبيهما اسحق (تك: ٢٧). وكيف أن يوسف الصديق أحضر ابنه إبراهيم ومنسى لأبيه يعقوب ليلباركهما (تك: ٤٨).

\*\*\*

❖ هناك بركة أخرى من الكنيسة، ومن الأنبياء، ومن الكهنوت: كما كان يوسف بركة في بيت فوطيفار، وكان إيليا بركة في بيت الأرملة. وكما بارك الله أبانا إبراهيم، وقال له "وتكون بركة" وتبارك فيك جميع قبائل الأرض" (تك: ١٢: ١، ٢).

والكنيسة مصدر للبركة: سواء كمكاتب أو إكليروس. فالسلم يأخذون بركة من المذبح ومن الأيقونات، ومن الآباء الكهنة.

## أنواع من البركة

هناك أنواع أو مناسبات كثيرة للبركة، منها:

١ - مباركة الطعام: أى الصلاة على الطعام لمباركته قبل تناوله أو قبل توزيعه. إن كان أحد الكهنة حاضراً، فهو الذى يبارك. وإلا فكبير الموجودين يبارك، أو الشخص نفسه إن كان يأكل بمفرده.

ومباركة الأكل عموماً له أهميته، وخيزة تؤخذ من النير تكسون بركة، لأن كل المراحل التى مرت بها، فى الدقيق والمعجن والخببز، كلها كانت ممزوجة بالصلاة. وكذلك تجهيز باقى أنواع الطعام.

✽ ✽ ✽

### ٢ - مباركة المنازل الجديدة:

فلا يسكن أحد فى مسكن جديد، قبل أن يأتى الأب الكاهن إليه، ويصلى فيه صلاة تبريك، قد تكون برقع بخور أو رش الماء. وتذكر أننى كلما كنت أزور بيتاً لأول مرة فى بلاد المهجر، كنت أقول أولاً "قال الرب يسوع: وأى بيت دخلتموه، فقولوا سلام لأهل هذا البيت". ثم أطلب كوباً من الماء، وأصلى عليه كثيراً من الصلوات أو المزامير الخاصة بمباركة الماء.

بعد ذلك أرش الماء على جدران البيت، وأنا أقول - من أوسية الاجتماعات - "بيوت صلاة، بيوت طهارة، بيوت بركة، إنعم بها يارب علينا وعلى عبيدك الأتئين بعدنا إلى الأبد...".

✽ ✽ ✽

### ٣ - مباركة الخطوبة، والزواج، والمولودين الجدد:

اعتاد الناس أو يعطوا من الأب الكاهن أو الأسقف، مباركة الخطيبين، أو المتزوجين حديثاً، أو الأطفال المولودين، لى يجعل الرب حياتهم مباركة وسعيدة.. هذا بالإضافة إلى صلاة الطقس المعروفة.

✽ ✽ ✽

### ٤ - مباركة الملابس قبل صلوات القديس الإلهى والخدمات الطقسية.

فلا يلبس أسقف أو قس أو شماس ملابس الخدمة قبل مباركتها أولاً من الأعلى رتبة. وذلك برشمها بعلامة الصليب باسم الأب والابن والروح القدس مع صلوات معينة.

كذلك مباركة الملابس فى كل سيامة جديدة، وفيها غير رشم الملابس بقول الأب الأسقف "سلاماً وبنياً لكنيسة الله المقدسة أمين" ولا يجوز لشماس أو قس أو أسقف أن يلبس ملابس الخدمة قبل مباركتها والصلاة عليها.

✽ ✽ ✽

### ٥ - هناك بركة عامة، وبركة خاصة.

بركة للشعب كله، وبركة لفراد معين، فى مناسبة خاصة..

✽ ✽ ✽

أما عبارة "باركى يا نفسى الرب" (مز ١٠٣) وما يشابهها.. فمعناها إما سبحى يا نفسى الرب، أو اشكرى. فلا تؤخذ العبارة بلفظها اللغوى، إنما بمعناها الاصطلاحى...

كما يأخذون بركة من الأديرة، ومن أعين القديسين ومن عظامهم، ومن الحنوط الذى يلمس الأنابيب التى تحوى رفاتهم.

✽ ✽ ✽

✽ هناك بركة أخرى تأخذها من كل عطية نعطيها للفقراء والمحتاجين.

لأن الرب قد قال "كل ما فعلتموه بأحد أحدى هؤلاء الأصغر، فى قد فعلتم" (مت ٢٥: ٤٠).

وهكذا تأخذ بركة من دفع العشور. وقد قال السيد الرب "هاتوا العشور وجربونى.. إن كنت لا أفتح لكم كوى السموات، وأقبض عليكم بركة حتى لا توسع.. (ملا ٣: ٩).

بركة أخرى نلناها من زيارة المرضى. فقد قال السيد الرب "كنت مريضاً فزرسونى" (مت ٢٥: ٣٦). إننى فالتذى يزور المريض، كأنه زار السيد المسيح، فينال بهذه الزيارة بركة.

هناك بركة أخرى يأخذونها من العجائز وكبار السن. وفى بعض البلاد الريفية إذا سلموا على شيخ كبير السن، يقبلون يده.

✽ والتقديس الأنبا أنطونيوس يقول "اجعل كل أحد يباركك" أى خذ بركة من الكل، أى اجعل كل إنسان يدعو لك.. كما تأخذ دعاء طيباً من الفقراء، ومن الآباء ومن كل من فعلت معهم خيراً.

✽ ✽ ✽

## طرق منح البركة

✽ تقال البركة بواسطة صلاة من أحد الآباء الكهنة، فيصلى له صلاة يباركها فيها، أو مزموراً، أو مجرد "الرب يباركك".

✽ وتأتى البركة أيضاً برشم الصليب، كما نلاحظ فى القديس الإلهى أن الأب الكاهن يبارك الشعب أكثر من مرة برشم الصليب.

✽ وتُمنح البركة أيضاً بوضع اليد، كما كان ربنا يسوع المسيح يضع يده على الأطفال وباركهم.

✽ وتأتى البركة بعبارة معينة، مثلما قال أبو الآباء اسحق - وهو يبارك ابنه يعقوب: "ليعطك الله من ندى السماء، ومن دسم الأرض وكثرة حنطة.. كن سيداً لأخوتك، وليسجد لك بنو أمك.."

(نش ٢٧: ٢٨، ٢٩).

✽ ✽ ✽

✽ وهناك بركة تقال برش الماء المصلى. وهذا يحدث فى الكنيسة باستمرار، كما يحدث بعد الصلاة على ماء القبان.

✽ وبركة أخرى بالرشم بزيت مقدس، كما يحدث فى ليلة سبت النور (أبو غلميس)، أو يوم جمعة ختام الصوم، أو بعد صلاة سحة المرضى، أو فى زيارة أى مريض.

✽ وفى ختام كل اجتماع يبارك الأب الكاهن الشعب كله، ويقول "ليترأف الله علينا وبنباركنا، وليظهر وجهه علينا ويرحمنا بصلوات .... و.... ويختم بقوله "محبته الله الأب، ونعمة ابنه الوحيد، وشركة وموهبة الروح القدس تكون مع جميعكم. انصوا بسلام، سلام الرب يكون معكم ولا يجوز لإنسان أن ينصرف قبل نوال هذه البركة والتسريح.

✽ ✽ ✽

# الإعلام أهميته وخطورته

## بنيافة الأنسب مرقس



حديثاً في هذه المقالة عن حول وسائل والإعلام بأشكاله المتعددة والدور الذي تلعبه والذي لم يعد خافياً في تشكيل اتجاهات الرأي العام على المستويات المحلية والإقليمية والدولية، نحو القضايا المتشابكة والمعقدة التي يزخر بها عالم اليوم في السلم والحرب.

إن دور الإعلام على درجة كبيرة من الأهمية والخطورة في ظل ثورة المعلومات وتضاعف حداثتها بمعدلات متسارعة وخصوصاً في - الإعلام المرئي - بدرجة أولى - والإعلام المسموع - بدرجة ثانية.

## وإذا بدأنا الحديث عن الإذاعة :

فلا نستطيع إغفال دورها خاصة في بداياتها والذي استمر حتى الآن، وإن كان التلفزيون قد سحب منها البساط في الأونة الأخيرة. أما في الفترات السابقة فمن منا لا يذكر التفاف الجماهير حول "المذياع" أو الراديو ليلقط منه كافة الأخبار خاصة في وقت الحروب. من منا ينسى صوت أحد المذيعين وهو يقول "هنا القاهرة" فقد كانت هذه الكلمة تختزل كل ما بهم الوطن من أنباء قادمة. ويختزل كل المواطنين في حنجرته وصوته.. فكأنه سفيراً عن القاهرة والمصريين.

وكلمة "إذاعة" تعني إذاعة أخبار العالم على المستمع وتغني الانتشار. والإذاعة لها أهميتها في أن الإنسان يستطيع أن يستمع إليها في أي وقت وفي أي مكان، أثناء الأكل ولتساءل المواصلات وأثناء العمل، فقد كان ولا زال أحياناً - الراديو رفيق الفلاح أثناء فلاحته في الأرض - وهو ما لا يستطيع التلفزيون القيام به - وفي بعض الأعمال الأخرى.

كما أن الإذاعة تساعد على إعمال الخيال للإنسان عندما يستمع إلى دراما أو موسيقى أو غيرهما. وهناك فنون موسيقية خاصة إذ أنها تخاطب الوجدان كما تخاطب الكلمة والعقل. ولا داعي هنا لأن استفيض في أهمية الموسيقى للإنسان حتى من قبل أن يولد.. فقد أثبتت الدراسات أن الجنين نفسه يستشعر الموسيقى عندما تسعها الأم الحامل.. بل وللحيوان أيضاً. للموسيقى أهمية، وهناك حيوانات مثل الحصان يؤدي حركات إيقاعية تتناسب مع صوت الموسيقى التي يسمعها. وعندما تصاحب الموسيقى دراما أو نثراً فمن نوع الموسيقى نستطيع استنتاج النبا إذ أنها تعبر إلى درجة كبيرة عما يصاحبها.

وهناك - في الولايات المتحدة الأمريكية مثلاً - إذاعة كاملة تذيع الكتاب المقدس بصوت هادئ وواضح ولقداسات، ويستطيع أي إنسان في أي مكان أن يستمع إليها! ومن هنا تأتي أهمية الإذاعة. بل أن أهميتها تبدأ من الصغر.

فلا يفوتني أن أذكر بأن الإذاعة المدرسية تعد من أهم النشاطات التي تساند العملية التعليمية فالمطالب بكتسب "الشجاعة" في التحدث لزملاءه ارتجالاً ويتعود على الخطابة والبحث والإعداد.

ومن حيث الأنشطة فهي - أي الإذاعة المدرسية - تحت الطلاب على بث روح التنافس فيما بينهم حيث يتم توزيع الإذاعة على الفصول وجماعة الطلاب مع اختيار الإذاعة المميزة في نهاية كل أسبوع.

تنوع الموضوعات المتقاة في الإذاعة لإفادة الطلاب، مع مراعاة المناسبات الوطنية والعالمية وتقبلها.

إهداء الطلاب الفرصة في إبراز مواهبهم وخاصة في الخطابة وتشجيعهم على الارتجال أثناء الحديث.

إنشاء مجلة فصلية يشرف عليها الطلاب وتحتوي على العديد من الموضوعات المتعددة.

إن تبرز أهمية الإذاعة في حياتنا من خلال تلك المجالات السابقة.

ولأن الإذاعة بهذه الأهمية نجد أن كل موثيق الشرف التي تخرج من الإعلاميين تؤكد على أن الإذاعة هي ملك للشعب وإنها أمانة في ضمير الإذاعيين، يحملونها لصالح المجتمع ومسئولية لا بد أن يشعر بها كل إذاعي في أدائه.

ومن ثم لا بد أن يستقر في وجدان وعقل وضمير كل إعلامي بنود ميثاق الشرف والمتمثلة في:

- 1 - تقديم المعلومات الصحيحة للشعب في حينها وأقول في حينها حتى لا نعطي فرصة للشائعات وحتى يستفيد المستمع بها.
- 2 - تقديم المعلومات بموضوعية شديدة بعيداً عن التحيز أو التعصب أو الإثارة..
- 3 - أمانة الاتصال بين الشعب وحكومته.
- 4 - بث الثقة بين المواطنين في الداخل والخارج.
- 5 - الرعاية المتكاملة لكل مصالح الشعب.
- 6 - الالتزام باحترام الحريات العامة، ولقيم الدينية، والقومية.
- 7 - حماية الوحدة الوطنية والسلام الاجتماعي.
- 8 - ارتباط الكلمة المذاعة بالضمير الإنساني.
- 9 - المشاركة في تبصير الرأي العام.

بالمناسبة: البنود السابقة هي ميثاق شرف الإذاعة المصرية والتي وقعوا عليها الإعلاميون كميثاق شرف ونحن نذكرها هنا للقارئ ونذكر بها كل إعلامي.

ولاستكمال ميثاق الشرف نستكمل ما ينبغي على كل إعلامي تقديمه والمتمثل في:

التعاليم السماوية: والكرامة الوطنية والإنسانية - العقل العليا

للإنسان المعاصر - حرمة الأسر ورعاية الطفولة - صدق الإذاعي مع نفسه ومع الناس باعتباره قنوة للغير.

**وفي ظل الأخلاقيات يحظر على الإذاعيين ما يلي :**

أى مساس بالعقائد والقيم وأى تعرض لما فيه إشارة بين الطوائف.

أى مساس بالأهداف القومية والتراث القومي.

أى مساس بنظام المجتمع.

أى استغلال لغرائز الجماهير.

أى تجاوز عن الحريات المكفولة للغير بالقانون أفراد أو جماعات.

إذاعة أسرار الأمن القومي.

إذاعة ما يدعو إلى استخدام العنف أو نشر الجريمة أو الإثارة الجنسية.

السليبريون .. صاله وما عليه :  
عرضنا بإيجاز تأثير وأهمية الإذاعة كوسيلة إعلامية لا ننكر أهميتها.. ولكن كما ذكرنا في بداية هذا المقال أن هناك مناهض قوى دخل إلى ساحة المنافسة بقوة ويكاد أن يحتل عرش الوسائل الإعلامية وهو "التلفزيون" ولقداسة البابا شنودة الثالث مقولة جميلة عندما سئل عن رأيه في وسائل التكنولوجيا والإعلام حيث قال:  
[نحن لسنا ضد المادة ولكن ضد الاستخدام السيئ للمادة].

ومن هذه المقولة نسترشد الكثير منها ولعل أبرزهم هو أن هناك إيجابيات كثيرة لهذه الوسائل ومنها - التلفزيون - ولكن لها سلبيات أيضاً إذا ما استخدمت بشكل سيء سواء من قبل القائمين عليها أى أجهزة الإعلام نفسها، وصنّاع ما يقدم بالتلفزيون، ومن جهة مستقبلها أيضاً أى الجمهور العريض بتنوع مستوياته وأعمارهم. وهو ما سنتناوله بالتفصيل في الحلقات القادمة.



## ٢- الطابعات نفّاثة الحبر INK JET PRINTERS



يعتمد نظام الطباعة في هذا النوع من الطابعات على ضخ أو فنف الحبر في اتجاه الورق حيث يتم تكوين الصورة أو الشكل المطلوب طباعته، لتمثيل جزء معين يتم ضخ الحبر الخاص به من أوعية مثبتة يحتوي كل وعاء على لون معين .

## ٣- الراسمات PLOTTERS

في العادة لا تصلح الطابعات العادية في طباعة الرسومات الهندسية خاصة تلك التي تتميز باتساع مساحتها مثل رسومات الخرائط والتصميمات الهندسية.

ويعتمد نظام الطبع في الراسمات على توافر مجموعة من الأقلام ذات الرؤوس المدببة والمتصلة كل منها بوعاء يحتوي على حبر بلون معين، وهذه الأقلام تتصل أيضاً بمحركات ميكانيكية دقيقة وسريعة تتحرك فوق سطح الورق في كافة الاتجاهات، وذلك بناء على البيانات المرسله من وحدة المعالجة المركزية.

## تكنولوجيا المعلومات

### لنيافة الأنتبا إرميا

تحدثنا في العدد الماضي عن أنواع الشاشات وسوف نتحدث اليوم بشئ من التفصيل عن أنواع الطابعات.

## الطابعات النقطية أو الإبرية DOT MATRIX PRINTERS



النشر في السابق استخدام هذه الطابعات بسبب رخص أسعارها واختلاف أحجامها وسرعاتها بما يتناسب وكل مستفيد .

في هذا النوع من الطابعات يتم

تشكيل الحرف ألياً بواسطة رؤوس معينة داخل الطباعة حيث تبرز الرؤوس الممثلة للحرف الواحد وتضغط بنورها على شريط مشبع، ومنه إلى سطح الورق المثبت للطباعة.

تختلف سرعات الطابعات ويتم قياس السرعة بمعادل عدد الحروف المطبوعة في الثانية CHARACTERS PER SECOND .

ولكن تقلص حالياً انتاجها نظراً للتطور السريع في هذا المجال مما ادي لظهور تقنيات افضل للطباعة.

## ١- طابعات الليزر LASER PRINTERS



تعتمد هذه الطابعات في عملها على شعاع الليزر الذي يتم تشكيله بناء على البيانات المحولة من الحاسب، ويسقط شعاع الليزر على مادة حساسة للضوء مشكلاً الحرف أو الشكل

المطلوب حيث تقوم هذه المادة بجذب نقاط الحبر وبثها فوق ورقة الطباعة، بعد ذلك تمرر الورقة على نظام للتسخين من أجل تثبيت الحبر المطبوع على سطح ورقة الطباعة .

# الهوس الثالث

## نيافة الأثبارافائيل

إن المتأمل للعبق في ترتيب التسبحة اليومية، سجد أنها - بصورة ما - تشير إلى مسيرة الحياة الروحية للإنسان المسيحي..

١٥ ففي الهوس الأول.. تكون بدايتنا مع الله بالمعمودية.

١٦ وفي الهوس الثاني.. نشعر بفكرة العربة في البرية، حيث رعاية الله وتدخله في حياتنا، هو يُعطي ونحن نشكر.

١٧ أما الهوس الثالث.. فيشير إلى فترات للتعب الروحي.

إنه هوس أتون النار، وهو التسبحة التي فاد بها الثلاثة فتية القديسون، حينما ألقوا في أتون النار، وذلك بناء على أمر الملك نبوخذنصر، الذي أمر بأن يسجد الناس لتمثال من ذهب ضخم صنعه.

وقد امتنع هؤلاء القديسون الثلاثة عن السجود لأنه كاذب مزيف.. لأننا لا نعبد إلا ربنا وإلهنا الحي القدوس مساليء السماء والأرض.

وكانت النتيجة أن أعداء الإيمان قد وشوا بهؤلاء القديسين وقالوا للملك: "هؤلاء الرجال لم يجعلوا لك أيها الملك اعتباراً. أتهتك لا يعبدون، ولتتمثال الذهب الذي نصبت لا يسجدون" (د ٣١: ١٢).

فاحاط الملك جداً، واستحضر الفتية القديسين شدرخ وميشخ وعيدنغو (سدرك وميساك وابتساغو بالقطبية).. وهددهم بالحرق في أتون النار قائلاً بافتراء: "ومن هو الإله الذي يُنقذكم من يدي؟" (د ٣١: ١٥)

وكانت إجابة هؤلاء الفتية الأبطال أقوى من كل حيل الملك وإغرائه.. "يا نبوخذنصر، لا يلزمنا أن نجيبك عن هذا الأمر. هوذا يوجد إلهنا الذي نعبده يستطيع أن يُنجينا من أتون النار المتقدة، وأن يُنقذنا من يدك أيها الملك. وإلا فليكن معلوماً لك أيها الملك، أننا لا نعبد ألهتك ولا نسجد لتمثال

+ لا يلزمنا أن نجيبك عن هذا الأمر.. أي هذا موضوع غير قابل للتفاوض، ونحن لا نعبد إلا إلهنا، ولو أدى الأمر أن نموت بالحرق.



+ إلهنا يستطيع أن يُنجينا، وأن ينقذنا.. لأنه إله ذو القهار وصانع العظامم الكبار، ولا يستحيل عليه شيء..

+ وإن سمح إلهنا أن تهلك في نار الأتون، فليكن.. ولكننا لن نحيد عن عبادته، والإخلاص له، ومحبه من كل القلب.

إن موقف الفتية الثلاثة هو موقف كل مسيحي حقيقي في إحساسه بالرب يسوع، وإخلاصه للإيمان المسيحي..

"لأني مُستعد ليس أن أربط فقط، بل أن أموت أيضاً في أورشليم لأجل اسم الرب يسوع" (أع ٢١: ١٣).

كان من المتوقع أن يُنجيهم إلههم من دخول الأتون، وبهلك هؤلاء الأرياء الذين وشوا بهم، والملك الذي أمر بإحراقهم.. ولكن الله كان له خطة أخرى.. لقد شاء - له المجد - أن يدخلوا الأتون، وأن ينجيهم وهم داخل الأتون.

يظن كثيرون من المؤمنين أن من المتوقع أن يرفع الرب عنهم، ويمنع التجارب وبعدها.. ولكن كثيراً ما يشاء الرب أن ندخل التجربة، ثم يعطينا مع التجربة المنفذ.. "احسبوه كل فرح يا إخوتي حينما تقعون في تجارب متنوعة" (يع ١: ٢).

لقد أمر الملك أن.. يُحتموا الأتون سبعة أضعاف" (د ٣١: ١٩).

"وأمر جبيرة القوة في جيشه بأن يؤثفوا شدرخ وميشخ وعيدنغو ويُلقونهم في أتون النار المتقدة" (د ٣١: ٢٠).

للقوم مؤثفين، وفي داخل الأتون صاروا.. "مُحلولين يتمشون في وسط النار وما بهم ضرر" (د ٣١: ٢٥)، ولم تقو النار إلا

على حرق الوثاقيات..

ثم تكن للنار قوة على أجسامهم، وشعرة من رؤوسهم لم تحترق، وسراويلهم لم تتغير، ورائحة النار لم تات عليهم" (د ٣١: ٢٧).

بل وصاروا داخل الأتون أربعة.. لأن الرب يسوع ظهر لهم، ورافقهم في شدتهم، وهذه شهادة الملك الوثني حسب تعبيره.. "ومنظر الرابع شبيهه بسلن الآلهة" (د ٣١: ٢٥).

لقد قتل اللهب الرجال الذين أقوم، أما النار فصارت لرجال الله كمثل الندى.

حقاً قيل نفس التعبير في قصة أسنير.. "إذا كان مردخاي الذي ابتدأت تسقط قدامه من نسل اليهود، فلا تقدر عليه، بل تسقط قدامه سقوطاً" (أس ٦: ١٣).

لا يقدر إنسان على رجال الله الأتقياء.. ثم يدع إنساناً يظلمهم، بل ويخ موكماً من أجلهم، قائلاً: لا تمسوا مسحالي، ولا تسيلوا إلى النبياتي" (مز ١٠٥: ١٤-١٥).

لقد تحول الملك الشرير الوثني إلى إنسان مؤمن، يبارك الله ويسبّحه من أجل هذه الأعجوبة العظيمة..

وقال: تبارك إله شدرخ وميشخ وعيدنغو، الذي أرسل ملاكه وأنقذ عبيده الذين اتكلوا عليه وغيروا كلمة الملك وأسلموا أجسادهم لكيلا يعبدوا أو يسجدوا لإله غير إلههم... إذ ليس إله آخر يستطيع أن يُنجي هكذا" (د ٣١: ٢٨-٢٩).

حقاً.. ليس إله آخر يستطيع أن يُنجي هكذا..

ونحن أيضاً نسبّحه (في الهوس الثالث) على قدرته العظيمة، التي نُخلصنا من كل ضيق..

### (للموضوع بقية)

#### مع خدام الجامعة الأمريكية

استقبل قداسة البابا أكثر من ثلاثين خادماً وخدامة في مقره بدير الأنبا بيشوي. وذلك يوم الجمعة ٢/١١ وقضى معهم أكثر من ساعة يجيب على أسئلتهم في شتى الموضوعات.



# اللاهوت المقارن والكنيسة

هل الكنيسة - كجسد المسيح - تملأ السماء والأرض؟  
 الخلط بين جسد المسيح المولود من العذراء والكنيسة!  
 هل الكنيسة هي جسد المسيح الذي وُلِدَ به ومات وقام؟!  
 هل نحن شركاء مع المسيح في طبيعته الجسدية الإلهية؟!  
 هل بنوتنا للأب هي على مستوى بنوة ابنته؟!  
 هل تخضع كل القوات السماوية والأرضية للكنيسة؟!  
 هل الكنيسة جلست عن يمين الأب في السماء؟!  
 هل الكنيسة تنجلي بجلال الابن وهي صورة كاملة منه؟!  
 هل علاقة الرسل بالمسيح هي علاقة المثل بالمثل؟!  
 الخلط في الكنيسة بين الرأس والجسد!!

## ما هو جسد المسيح؟

هل هو الجسد الذي وُلِدَ به من العذراء مريم؟  
 أم هو الكنيسة؟ أم هو البشرية كلها؟

وما الذي صعد إلى السماء، وجلس عن يمين الأب؟ هل هو الجسد المولود من العذراء؟ أم هي الكنيسة التي صعدت إلى السماء، وجلست عن يمين الأب؟ أم البشرية كلها؟  
 وفي اعتبار الكنيسة جسد المسيح: ماذا تكون صفاتها؟ هل هي نفس صفات المسيح؟ وهل عملها عمله؟ وهل.. وهل..؟  
 هذا وغيره ما نود أن نعرضه اليوم. وأماننا ثلاثة كتب للمؤلف: شرح الرسالة إلى أفسس، والكنيسة الخالدة، وبولس الرسول. وسنركز على الكتاب الأول..

✱ ✱ ✱

## ما هي الكنيسة؟

يقول في كتابه (بولس الرسول) ص ٤٥٤: الكنيسة هي جماعة القديسين المتحدنين بجسد الرب. والمؤمنون فيها هم الجسد الحقيقي السرى للمسيح. ويقول في ص ٤٥٥: وبهذا تكون الكنيسة بصفاتها جسد المسيح المتألم والممجد هي ملء السموات والأرض!  
 ولا يمكن أن تكون الكنيسة ملء السموات، لأن الله وحده هو ملء السموات. كما أن الكنيسة لا يمكن أن تكون ملء الأرض. فمادامت هي جماعة المؤمنين القديسين لا يمكن أن تكون ملء الأرض. فالمؤمنون القديسون لا يملأون الأرض كلها.

ولنلاحظ أن عبارة "ملء السموات والأرض" هذه، ذكرها المؤلف في كتابه (العنصرة)، وفي كتابه (الكنيسة الخالدة)...

✱ ✱ ✱

ويقول المؤلف في نفس كتابه (بولس الرسول) ص ٤٥٩:

"حينما صار الكلمة جسداً، اتخذت الطبيعة الإلهية بالطبيعة البشرية في زيجة أبدية غير منقصة". ويكرر مثل هذا الكلام في كتابه (العريس).

ولاشك أن الطبيعة البشرية التي اتحد بها اللاهوت، هي ناسوت المسيح، وليس الكنيسة كما يرى المؤلف!!

✱ ✱ ✱

ولكن المؤلف - للأسف الشديد - يخلط بين جسد المسيح الذي وُلِدَ من العذراء، وجسد المسيح بمعنى الكنيسة!!

فينسب إلى الكنيسة كجسد المسيح، كل ما حدث في ميلاد المسيح وفي آلامه وصلبه وقيامته وصعوده إلى السموات، وجلوسه عن يمين الأب، بل كل ما عمله المسيح!!

وهكذا يقول في كتابه (شرح الرسالة إلى أفسس) ص ٣٢٢:

"إننا نؤمن بأن المسيح تألم بالجسد، وصلب ومات بالجسد، وجسده نحن. وأنه قام من الأموات بمجد عظيم بالجسد، وارتفع إلى أعلى السموات بالجسد، وجسده نحن. وجلس عن يمين الأب ونحن جسده!!"

كذلك نؤمن أن كل ما عمله المسيح، فقد عمله لأجلنا. ونحن فيه شركاء معه في كل ما عمل!!

فهو نحن الجسد (جسد المسيح) الذي صُلب ومات وقام،  
وارتفع إلى أعلى السموات، وجلس عن يمين الأب؟! وهل نحن  
شركاء للمسيح في كل ما عمل؟!!

ليس هذا هو الإيمان المسيحي المسمً لنا من الآباء، ولا هو ما  
يعلمنا به الكتاب المقدس.. قد يكون هذا إيمان المؤلف وحده!

✽ ✽ ✽

ولنعرض الآن تفاصيل ما كتبه في (شرح الرسالة إلى أفسس)  
إنه يقول في ص ١٥٩:

«الكنيسة هي بالفعل جسده الذي وُكِّد به ومات وقام»!

ويقول في ص ٨٢ كل مؤمن صار شريكاً في تجسد ابن الله!  
ويقول في ص ٢٧ عن تجسد السيد المسيح «أخذ جسداً كاملاً  
معبراً عن إنسان كامل وعن كل البشرية نفساً وجسداً وروحاً.. فهو  
«جسدنا» بمعنى أنه اتحد بالإنسان اتحاداً كاملاً، وبهذا الجسد صُلب»  
وقام من الأموات «جسده» الذي هو «جسدنا».

ويقول في ص ٩٠ «نتم الآن جسده القديس ذبيحة إرادية،  
ليكون هو هو البشرية المتجمعة فيه كأعضاء، الكنيسة بوصفها  
السري».

✽ ✽ ✽

ثم يتكلم عن فداء المسيح لنا. فيقول في ص ١٠٤:

«والابن لم يرفع الموت كحكم وقع علينا، بدوننا، بل أخذ جسداً  
واتحد به، ومات هو شخصياً بجسده الذي هو جسدنا. وهكذا دفع  
ثمن الموت بالموت «ونحن شركاء فيه»، أي أننا أكملنا حكم الموت  
الواقع علينا، إنما في جسد المسيح الذي تقبل فيه حكم الموت  
لأجلنا. فالمسيح مات بالجسد ونحن متنا معه وفيه بالجسد»!

«إذن ثمن الموت «أي الغدية» كانت هي جسد المسيح الممزق  
على الصليب بنزيف دمه حتى الموت. وبأن واحد كان هو جسدنا.  
فاغتسلنا بدم المسيح واعتمدنا..!!»

فهل حدث عندما مات المسيح أننا متنا معه؟ أم متنا معه في  
المعمودية؟! (رو٦: ٤) (كو٢: ١٢). وإن كنا متنا معه على  
الصليب، فلماذا نموت مرة أخرى في المعمودية؟!!

وإن كنا قد اعتمدنا بدم المسيح، حينما كان جسده الذي ينزف  
دماً على الصليب هو جسدنا، فما معنى المعمودية بالماء والروح؟  
أهي معمودية أخرى؟!!

✽ ✽ ✽

هل نحن - ككنيسة - شركاء للمسيح في طبيعته؟!!

هكذا يقول المؤلف في كتابه ص ٩٥ عن الله الأب إنه:

«أعطانا من طبيعة ابنه القدوس، لتكون شركاء المسيح في  
طبيعته الجسدية - الإلهية بالاتحاد الذي لا ينفصم»!

إن الكتاب يقول عن الابن المتجسد «إذ قد تشارك الأولاد في  
اللحم والدم، اشترك هو أيضاً كذلك فيهما» (عب٢: ١٤). أي أنه  
اشترك في الطبيعة الجسدية، وليس في الطبيعة الجسدية الإلهية أي  
الناموس واللاهوت متحدين معاً في طبيعة واحدة (١١).

ولكن المؤلف يرى الكنيسة ولها لتطبيق على المسيح واحتواء!

فيقول في ص ٣٢ «لنا يمتد القديس بولس في الرسالة إلى أفسس  
من كون الكنيسة جسد المسيح، ليزيدها انطباقاً على المسيح نفسه  
فهي ليست مجرد جسد من نون المسيح قدرة وقوة وعظمة وبهاء،  
بل انطباقاً عليه قوة وقدرة وعظمة وبهاء. فهي «ملوءة» أي أن  
الكنيسة تحوي المسيح بكامله. فهو يملأها وهي تملؤه..»

ويقول «أن الكنيسة سلمها الله كل ما للمسيح»!!

✽ ✽ ✽

ويقول في ص ٥٥ «ماذا إن كانت «مسرة مشيئة الأب» مع «غنى  
نعته» ومع «جزيل حكمته وقطنته» ليصنع من البشرية صورة طبق  
الأصل كاملة من ابنه يسوع المسيح»!!

ويقول في ص ٥٤ «تمجدت مراحم الأبوة، وتعظمت قوتها فينا،  
إذ صارت لنا نفس دالة الابن لدى الأب. وصارنا - بكل يقين وبكل  
عظمة - في عيون الملائكة والقوات السمائية أبناء بالحق وبالقوة،  
لما أجلسنا عن يمينه في ابنه! هكذا استعلنت بنوتنا له على مستوى  
الابن المحبوب..!!»

فهل يعقل أحد لاهوتياً إن بنوتنا للأب هي على مستوى ابنه؟!!

وهل نحن صورة طبق الأصل كاملة من ابنه؟!!

وهل لنا نفس دالة الابن لدى الأب؟!!

أي في كل ذلك مساواة كاملة مع السيد المسيح له المجد!!

✽ ✽ ✽

إن بلوة الابن هي بلوة أقتومية، من نفس طبيعة الأب وجوهره  
ولا هوته. أما بنوتنا فهي نوع من التبني. إذن ليست على نفس  
المستوى. كذلك الابن هو صورة الله غير المنظور (كو١: ١٥).  
بمعنى أن من براه فقد رأى الأب (يو١٤: ٩). فهل نحن صورة  
طبق الأصل من الابن بهذا المعنى؟! أم أن الله «الذين سبق فعرّفهم،  
سبق فعينهم ليكونوا مشابهيين لصورة ابنه، ليكون هو بكرأ وسط  
أخوة كثيرين» (رو٨: ٢٩)؟!!

وهل نحن لنا نفس دالة الابن عند الأب السماوي؟!!

يا أخوتي، تواضعوا، ولا ترتأوا فوق ما ينبغي (رو١٢: ٣).

ولكن المؤلف يقول في ص ٣٩ عن الكنيسة - التي هي نحن -  
«وُهبت صورة قامة المسيح وهو في ملء مجده»!!

ويقول عن الكنيسة في ص ٤٠ «الكمال المسيحي هو طبيعتها،  
وملء المسيح هو حقها الإلهي.. فكيف لا تبلغ الكنيسة إلى ما صار  
من حقها لحساب المؤمنين فيها» (يقول هذا عن جلوسها عن يمين  
الله في السماويات).

✽ ✽ ✽

وحينما يشرح عبارة «لكني يحضرها لنفسه كنيسة مجيدة لا دنس  
فيها ولا غضن أو شيء من مثل هذا، بل تكون مقدسة وبلا عيب..»  
(أف٥: ٢٧) يقول في ص ٤١.

«كل هذه الأوصاف التي تحصل أرق المشاعر على مستوى  
الألوهة..!!»

«على مستوى الألوهة»!! ابهت أيتها السموات، وأقنعي من  
هذا جداً أيتها الأرض!! من بجزو أن يقول عن الكنيسة «على



### وماذا عن خضوع كل القوات السمائية للابن؟

من جهة قول الرمول عن السيد المسيح إن الله أقامه من الأموات، وأجلسه عن يمينه في السماويات، فوق كل رئاسة وسلطان وقوة وسيادة وكل اسم يسمى، ليس في هذا الدهر فقط بل في المستقبل أيضاً، واخضع كل شئ تحت قدميه.. (أف ١: ٢٠-٢٢).. فإن المؤلف يرى أن كل تلك السلطة صارت للكنيسة! فيقول عن السيد المسيح في ص ٣٠ "إن تفوقه وامتيازه وقدراته الفائقة، واخضاع كل شئ له، هذا كله صار للكنيسة!"

ويقول في ص ٢٥ "إن كل ما ناله المسيح من نصرة وسلطان على كل قوات العالم في السماء وعلى الأرض، صار لحساب الكنيسة!" كما يقول في نفس الصفحة "إن كل العظمة، والمجد الذي صار به المسيح فوق كل قوى العالم، المنظورة وغير المنظورة السماوية والأرضية كإمتياز فائق، إنه أيضاً من أجل الكنيسة التي هي جسده!"

فهو كل شئ صار مخصصاً للكنيسة، أي القوات السمائية والأرضية، المنظورة وغير المنظورة، وصارت الكنيسة فوق كل رئاسة وسلطان وقوة وسيادة! وصار للكنيسة ملء المجد وكمال المجد!!



إن الكنيسة هي الجسد (بالمعنى الروحي) والسيد المسيح هو رأسها.

ولكن المؤلف يخلط بين ما يُقال عن الرأس وما يُقال عن الجسد فينسب إلى الجسد (أي الكنيسة) ما يُقال عن الرأس (أي المسيح)!!

فالمسيح صعد إلى السموات بالجسد، أي بالجسد المولود من العذراء مريم أي بناسوته، وليس بالجسد بمعنى الكنيسة. ونفس الكلام يُقال عن جلوسه عن يمين الأب. فليست الكنيسة هي التي جلست عن يمين الأب..

أيضاً الذي ولد من العذراء هو ناسوت المسيح متحداً بلاهوته، ولا يمكن أن تكون الكنيسة هي التي ولدت من العذراء متحدة باللاهوت كما يقول المؤلف، في كتابه (العريس) وفي كتب أخرى. ونفس الكلام يُقال عن الصلب وعن القيامة..

ولكن المؤلف يقول للأسف الشديد في كتابه (بولس الرسول): "كان المسيح طفل المزود هو هو كنيسة المهدي، وعلى الصليب كنيسة الغداء المخضبة بالدماء، وفي اليوم الثالث كنيسة القيامة" (ص ٤٥٩)!!

وهنا يقف سؤال خطير: هل المسيح هو الرأس أم الجسد!!



مشكلة أخرى: هي ما يقوله المؤلف عن جلوس الكنيسة عن يمين الأب في السماء!!

أولاً، شرح معنى عبارة (يمين الله).

الله ليس له يمين ولا شمال، لأنه غير محدود. وأيضاً ليس هناك فراغ عن يمينه لكي يجلس فيه أحد، لأنه سالي الكل. وأقنوم الابن لا يجلس عن يمينه من جهة المكان، لأنه فيه. كما قال "أنا في الأب، والأب في" (يو ١٤: ١١). إذن ما معنى جلوسه عن يمين الأب؟ كلمة يمين ترمز إلى القوة والبر. كما قيل في المزمور "يمين الرب صنعت قوة.." (مز ١١٧: ١٥). أي الابن الذي كان في فترة تجسده على الأرض قد أخطى ذاته" (في ٢: ٧). فاستطاع الناس أن يلمطوه وأن يصلبوه وأن يستهزأوا به، في صعوده دخل إلى مجده، وجلس أي استقر في يمين الأب أي في قوته..

وتشكر الله أن مؤلف كتاب (شرح الرسالة إلى أفسس) وصل في ص ١٥٠ إلى هذا المعنى، ولكنه وقع في مشكلة أخرى، فقال "إن يمين الله ليس موضعاً ولا مكاناً ولا رتبة، ولكن كناية عن المساواة الكاملة ووحدة القوة والسلطان والعمل".

وعبارة (المساواة الكاملة) تنطبق على السيد المسيح وحده في جلوسه عن يمين الأب، ولكنها لا يمكن أن تنطبق إطلاقاً على الكنيسة، لأن جماعة المؤمنين لا يمكن أن تكون لهم المساواة الكاملة مع الأب. لذلك لا يمكن القول إنهم جلسوا عن يمين الأب بهذا المعنى.. كما يقول المؤلف "أجلنا عن يمينه في السماويات" (ص ٤٥، ص ٥٨).

ولا يجوز أن كل ما يُقال عن المسيح يُقال عن الكنيسة.



ولا يجوز أن يدخل المؤلف في هذه المساواة الكاملة: فيقول في ص ٨٥ "البشرية متجسدة بجلال الابن فوق العالمين: إن القديس يوحنا الحبيب حينما رأى شيئاً من جلال الابن في سفر الرؤيا، لم يستطع أن يحتمل بل قال "وقعت عند قدميه كعبت" (رؤ ١: ١٧). فكيف إذن تتجلى البشرية بجلال الابن فوق العالمين!!

كذلك لا يجوز أن يقول في ص ٦١ تغتسى بغسقى طبيعة الأب نفسه هذا الكلام خطير، لأن طبيعة الأب فوق الوصف وفوق الإدراك.

لا يجوز أيضاً أن يقول عن اتحاد المسيح بالجسد (ص ٥٨): "حضى صار للجسد ملء اللاهوت".

إن جسد المسيح يحل فيه ملء اللاهوت (كو ٢: ٩) ولكن لا يصير الجسد ملء اللاهوت.

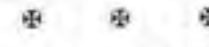

ولا يجوز للمؤلف في تعليقه على قول السيد المسيح لتلاميذه: "وتكونون لي شهوداً" (أع ١: ٨) أن يقول في ذلك عن الرسل، "وشهدوا كما يشهد المثل للمثل" (ص ٤٥).

هل علاقة الرسل بالمسيح هي علاقة المثل للمثل!!

أم هي شهادة العبد لسيد، والمخلوق لخالقه، والتلميذ لعلمه!! على أن المؤلف للأسف الشديد يكرر نفس عبارة "المثل للمثل" في ص ٩٢. ويقول في ص ٩٠ "لينتطبع المثل على المثل!!"

## ٤- أسرار الكنيسة

أجب على الأسئلة الآتية، مع ذكر الشاهد:

- ١ - مثال لوضع اليد لمنح الكهنوت .
- ٢ - اذكر مثالين لوضع اليد لمنح الروح القدس .
- ٣ - مثال للنفخة المقدسة لسر الكهنوت.
- ٤ - متى أمر الله بعمل زيت المسحة في العهد القديم؟
- ٥ - متى استخدم هذا الزيت أول مرة لمسح الكهنة؟
- ٦ - ومتى استخدم أول مرة لمسح المذابح والأواني المقدسة؟
- ٧ - اذكر مثالا للمسحة المقدسة في العهد الجديد.

## حل مسابقة العدد الماضي

- ١ - كانت نعال البركات على جبل جرزيم، واللعا على جبل عيبال (تث: ٢٧: ١٢، ١٣).
- ٢ - استلم موسى الشريعة على جبل حوريب [جبل سيناء] (خر: ١٩: ١٢، ١٨).
- ٣ - السيد المسيح نحل على جبل نابور.
- ٤ - أشهر جبل كان يختل في السيد المسيح هو جبل الزيتون (يو: ٨: ١).
- ٥ - مات موسى النبي عند جبل نبو (تث: ٣٤: ١، ٥).
- ٦ - الجبل الذي صلب عنده السيد المسيح هو جبل الجلجثة (مت: ٢٧: ٣٣).
- ٨ - إيليا كان يتوحد عند جبل الكرمل (امل: ١٨: ١٩، ٢٠).

## الذين فازوا في المسابقة

١. نوس عبد الملك ونداية هلاسر
٢. مارينا نوس
٣. لييب عوض ميخائيل
٤. هاني وليفين وحنان بناوي
٥. وجيه نطحة سوكيس عبد الفور
٦. رفعت عطوان عطية إقناديوس
٧. عائلا عوض وسوس نجيب
٨. جولي وساريا وشادية وفيليب فهم
٩. ساندرا وماريا وهالة سامح
١٠. بوستينا وحنان ويوحنا عياد
١١. فادي وناذر ومونيكا وهناء وجيه
١٢. إيراهيم وماريا لطفى زاخر
١٣. إيزيس ميخائيل جرجس
١٤. ماري مرزوق عيسى
١٥. حايكل مكرم نوس
١٦. أدوتيت ألقوس فهمي
١٧. ألفريد عياد وأيقون صبحي
١٨. رشا وبيشوي وبولا رمزي نان
١٩. برناتيت أنور نسيم
٢٠. سميرة إلياس أنطون
٢١. إيليا جرجس بسطا
٢٢. شوقي رزق الله
٢٣. نوبع عوض
٢٤. لاده محارب وحلمسي وفاروق وحلل وسامح سامي وأولادهم ونعيم عبد المسيح وأنجيل سامي وأولادهم وغالي فهمي وكوكب محارب وعصا منير وسلفيا بطرس وميرنا عادل وواتيها وسابوريس عبد الله وزوجته وكيرلس ساويرس
٢٥. ماريان إيلوارد مفيد جرجس
٢٦. أولاد وأنفاد فهمي الطويل ومينا ومارينا وفيرينا وبافلي سعد الطويل
٢٧. فهمي مسعد تواضروس
٢٨. وحيد وداليا وريموندا عريان
٢٩. حياة تودري فرياقس
٣٠. عياد بسبوتلي خليل
٣١. عيبر صبحي كامل
٣٢. ماريا ومونيكا أسامة لطيف
٣٣. ماري وجورج عادل وفائزة يوسف
٣٤. منحت كمال يعقوب
٣٥. بوستينا وتوني فكري حلمي فارس
٣٦. كلير حبيب وفواد أمين
٣٧. عادل رشدي وأمال جورج ومينا عاطف
٣٨. فهمي يوسف أنطون

٢٢. مفيد إيلوارد جرجس
٢٣. ماجنولين إيلوارد مفيد
٢٤. عابدة شكري بشري واصف
٢٥. مجدي باقي وناهد محفوظ وشادي وفادي مجدي وعيد ونيس وزوجته وجرجس طلبة وجينا ولانوب عياد والراحمة مريم جبره وراهبات نيسر العزراة حارة زويلة.
٢٦. مريم وسابيل أنطون يوسف
٢٧. إيريني وشيري ويوسف فهمي
٢٨. عابدة وماري صبري نصيف
٢٩. مورييس يوسف ومثال صبحي
٣٠. عاتف مابر وزوجته لجوي وليندا عاطف منير.
٣١. عقولة تاترس باسيلي.
٣٢. فيولا صبحي رفته.

## تهنئة وشكر



القمص بيشوي بشري وعائلتي العروسين:  
الشماس جون القس بيشوي ومها عادل جرجس

يشكرون من كل قلوبهم أبيهم المحبوب:

صاحب القداسة والغبطة البابا المعظم الأنبا شنودة الثالث

لمسحته الأبوية التي دائماً تشمل الجميع وسباركته بكليل العرومين داعمين لقداسه بطول العمر. كما يشكرون أصحاب التيافة البحار الأجله المطاوعة والأساقفة والآباء الكهنة والمرتلين والشماسة وجميع الذين شاركوا في صلاة الإكليل.



القس سرجيوس سرجيوس

كاهن كنيسة مارجرس بمصر الجديدة يتقدم بالشكر:

لقداسة البابا المعظم الأنبا شنودة الثالث

على عظيم نعيه ومحبه وتفعل قداسه بمسا حفنه : أنتوني مايكل

كما يشكر محبة الآباء الأساقفة الأبحار الأجله أصحاب التيافة :

الأنبا يوانس - الأنبا ارميا - الأنبا أبانكير

أما للتيوخ الصديرون حسناً فليصبروا أهلاً لكراسة  
مخاضة ولا سيما الذين يتعمون في الكلمة والتعليم  
(تيموثاوس لأولى ٥: ١٧).

الأب الحبيب القمص باخوميوس فؤاد

كاهن كنيسة ماريوحنا الحبيب بنجع حسادي: من  
أصاق قلوبنا تهلي: تمك بيوبيل سيانك القضي ١٦  
مارس ٢٠٠٥ وعيال البيوبيل الذهبى بصلوات

بابانا الطوباوي: قداسة البابا شنودة الثالث

وأسقفنا المكرم نيافة الأنبا كيرلس

زوجتك وأبنائك يوحنا ومينا وكيرلس



تهنئة فكلية للأب القمص مكاريوس برسوم

كاهن كنيسة الأنبا شنودة بالقرنيسة بعهد الرسامة  
الـ ١١ الرب بعطبك حكمة سليمان وقلب داود ووداعة  
موسى وبنيم كهنتك ساين عديدة وأرمنة مندية  
أحبائك: أ. إيلوارد وأمال وأولاده بكندا  
د. أميل وفوزية وأولاده بأمرিকা  
د. صموئيل وأمال وأولاده بأمرিকা  
م. أنس وإيريني وأولاده بالقسس



## تهنئة وشكر

**كنيسة الشهيد العظيم مارجرس  
بملبورن - استراليا  
القمص توماس عبد الملك**  
كاهن الكنيسة والشمامسة والخدام وكل  
الشعب يتقدمون لقداسة البابا المعظم:  
**الأنبا شنوده الثالث**

بأسمى آيات التهاني بمناسبة أعياد  
الميلاد والغطاس. كما ينتهزون فرصة  
هذه الأعياد المباركة لتهنئة أسقفهم  
المحبوب جزيل الاحترام هبه السماء:  
**الحبر الجليل نيافة الأنبا سوريال**  
أسقف ملبورن وتوابعها مهنيين نيافته  
أيضاً بعيد سيامته الخامس.

وأعطيكم رعاة حسب قلبى فبرعونكم  
بالمعرفة والفهم (أر: ٣: ١٥)  
كنيسة القديسة العظمى الأنبا أنطونيوس  
بمساحة شبرا  
القس أنطونيوس صبحى والخدام  
والشعب يهنئون أباهم الروحي:



**القمص سيداروس بدوى عازر**  
باليوبيل الفضى لسيامته آدم الله كهنوتكم  
بصلوات قداسة:  
**البابا المعظم الأنبا شنوده الثالث**  
وشريكه فى الخدمة أينا المكرم:  
**نيافة الأنبا مكسيموس**  
أسقف بنها وقويسنا

**التهانى المؤجلة سوف تنشر فى  
العدد المقبل إن شاء الله**

## عزاء



**Johon's Kaldas Memony**  
It has been two years since  
your sudden leave in  
17/2/2003 you are always in  
our hearts and minds, we  
can't forget your smiley face  
and your voice is still  
surrounding us in house we  
know that being with Jesus is  
better. Your family:  
Nash - Amal - Josten -  
Joslen

## عزاء

**حينذ يضى الأبرار كالشمس فى ملكوت  
أبيهم (مت: ١٣: ٤٣)  
ذكرى الأربعين للأحباء  
زوجتى الفاضلة الأم الحنونة المعطاءة**



**أيفون عدلى بيلاطس**

وابنى الشمس المحاسب زهرة الشباب

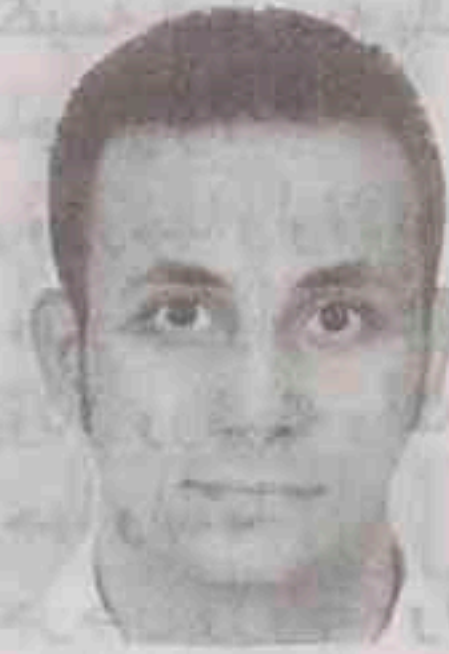

**ميνα القمص استفانوس**

جاهدتما الجهاد الحسن وحفظتما الإيمان  
وأكملتما سعيكما فاتعما بإكليل البر  
**القمص استفانوس وآل دميان بدشنا**  
يقدمون الشكر للمواسين فى انتقال  
زوجته ونجله إلى السماء ويخصون:  
**قداسة البابا شنوده الثالث**  
والآباء المطارنة والأساقفة ويخصون:

**نيافة الأنبا بيشوى**  
لرئاسته قداس الأربعين على روحيهما  
الطاهرتين بكنيسة الشهيد مارجرس  
صباح الجمعة ٢/٤ وأيضاً أصحاب  
النيافة

**الأنبا ويصا والأنبا باخوم  
والأنبا شاربويم**  
لعظيم مواساتهم ورؤساء ومجامع آباء  
الأديرة وكهنة إيارشيات سوهاج وجرجا  
والبينا ونجع حمادى ودشنا وققط ونقادته  
وكل الآباء الكهنة

أحبائنا الغالبيين ماما ومينا: ليكن اشتيقانا  
لكما هو استعدادنا للقائكما راحتنا أنكما  
فى موضع الراحة أذكرونا أمام عرش  
النعمة فذكركما محفورة فى قلوبنا.  
**رانيا وفيبى ولوقا**

بالحزن والأم رحلتما يا أغلى الناس  
فاستقبلتكما السماء بالأفراح فهيننا لكما  
بالفردوس. **عاصم وحنان ومكاريوس**

أبأونا زوجة عمنا وابن عمنا: العين  
تبيكنا وحزنا لا يكفى رحيلكما المفاجئ  
صدمة لنا وفارقكما فوق احتمالنا عزأونا  
أنكما مع المسيح والقديسين.  
ميخائيل وبيشوى وهديرا ومنثياس ويولا  
وجورج وكيرلس وفادى وأبانوب  
وماركو وبساده وديانا وكاترين وسلفانا  
وإيرنى ومارينا ومريم وأغابى وأيفت.

الذكرى السنوية الأولى



**للمرحوم جاد الله راغب**

تقيم الأسرة القداى الإلهى بكنيسة الملاك  
بأسوان وذلك يوم الجمعة ٣/٤

أنا هو القيامة والحياة  
من آمن بى ولو مات فسيحيا  
شكر وذكرى الأربعين  
للأم الحنون الغالية  
**رئيسة راغب جندى**

تتقدم الأسرة بالشكر لمن تفضل  
بمواساتهم بالحضور أو البرق وتخص  
بالشكر:

**قداسة البابا شنوده الثالث**  
والآباء الأساقفة وكهنة وشمامسة كنيسة  
الملاك بطوسون كما تخصص بالشكر:

**نيافة الأنبا كيرلس آفامينا**  
رئيس دير الشهيد العظيم مارمينا العامر  
بمريوط ومجمع الرهبان بالدير وسبقام  
القداى على روحها الطاهرة الاثتين  
٢/٢٨ بكنيسة رئيس الملائكة بطوسون  
الثامنة والنصف صباحاً. تلغرافياً:  
د.البرت منصور- روض الفرع

عزيز فى عينى الرب موت أتياته  
شكر وذكرى الأربعين للحببيب الغالى:



**عادل سلطان عبيد**

تتقدم الأسرة بخالص الشكر لكل من  
تفضل بمواساتهم وستقيم القداى الإلهى  
لروح الطاهرة الأربعاء ٣/٩ الواحدة  
ظهراً بكنيسة مارجرس بعين شمس.

الذكرى الخامسة لعريس السماء



**جوزيف جرجس توفيق**

ذكراك المقدسة يا حبيبنا ذكرى عطرة  
وشهية أذكركنا أمام عرش النعمة سيقام  
القداى الإلهى الأربعاء ٣/٨ بكنيسة  
القديسة دميانة بالهرم والعزاء بأبو تيج  
ماما - عماد - مايكل - إيهاب

الأنبا أنطونيوس مرقس

أسقف عام شئون أفريقيا والقمص  
ميخائيل صبحى بكنيسة العذراء بالقدي  
وأسة المتيح القمص روفائيل صبحى  
بمنتشين وباقي أفراد الأسرة يزفون إلى  
الكنيسة المنتصرة نفس الأم الباراة:



**السيدة بهجة ميना الشمامسة**

ويتقدمون بخالص الشكر لقداسة:  
**البابا المعظم الأنبا شنوده الثالث**  
وشركاؤه فى الخدمة الآباء المطارنة  
والأساقفة وأيضاً أصحاب النيافة:

**الأنبا بنيامين أسقف المنوفية**  
**الأنبا دانيال أسقف عام المعادى**  
على مشاركتهم فى صلاة قداس الأربعين  
يوم ٢/٥ وأصحاب النيافة:

**الأنبا موسى والأنبا يوانس  
والأنبا ارميا**  
لحضورهم للعزاء وجميع الكهنة  
والكنائس والشعب وكل من شارك فى  
قداس الأربعين

وحيث أكون أنا يكون هناك خادى  
(يو: ١٢: ٢٦)  
شكر وذكرى السنة الرابعة



**للمنتيح القمص أنطونيوس زكى**  
الأسرة والكنيسة تقيم القداى الإلهى يوم  
الاثنين ٢/٢٨ بكنيسة العذراء بالطيبة  
سمالوط المنيا. تلغرافياً:

**القمص زخارياس زكى والدكتور ابرام**

**القمص بيمن السريانى  
والدكتور يوسف أمين والعائلة**

يتقدمون بخالص الشكر لكل المعزين فى  
وفاة الوالدة الراحلة ويخصون بالشكر:

**قداسة البابا شنوده الثالث**  
وجميع الأقباط المطارنة والأساقفة  
والكهنة والرهبان ورؤساء أديرة السريان  
والأنبا بيشوى والبراموس ومارمينا  
والدكتور القس صفوت البياضى ومنسى  
عبد النور وستكون صلاة الأربعين  
بكنيسة مارجرس بقلوب البلاد عشية  
الخميس ٣/٣ الساعة السادسة مساءً  
والقداى الإلهى صباح الجمعة ٣/٤  
الساعة التاسعة صباحاً.  
والله قادر أن يعوض محبة جميعكم

من يغلب فسأعطيه أن يجلس معي في  
عرشي (رؤى: ٢١).

الذكرى السنوية الرابعة للمتنيح الراهب



### القمص بولس المحرقى

بهذه المناسبة تقيم الأسرة القديسة الإلهي  
على روحه الطاهرة يوم السبت ٣/٥  
الساعة ٨ صباحاً بالكنيسة المرقسية  
بالأزبكية بالقاهرة.

الأبرار يضيئون كالشمس في ملكوت أبيهم  
ذكرى الأربعين للمربية الفاضلة



الأم الحنون مريم اسحق اسطفانوس  
تقام ذكرى الأربعين يوم الجمعة ٣/٢٥  
بكنيسة الأنبا شنوده بمصر القديمة ويوم  
الأحد ٣/٢٧ بكنيسة العذراء مريم  
بكوينز نيويورك في الساعة ٩ صباحاً.  
ماما: يا أغلى الناس بالمحبة تحليت  
وللالام تحملت عطاؤك غمر الجميع  
واستمر وسط آلامك رحلت في هدوء  
الملائكة وربحت السماء بأماجدها  
عزاوننا أنك في الفردوس.

### سلوى وماهر

أمى الحبيبة يأحن قلب فقدها لن ننساك  
حتى يوم اللقاء انعمى في الفردوس فى  
أحضان القديسين. سمير وأيفون

حبيبتي ماما رحلت بهدوء الملائكة هنيئاً  
لك بوجه الأب. وفاء

يا أغلى حب خسرناه وأحن قلب فقدها  
فارقنا بالوجد ولكن روحك أبداً لم  
تفارقنا. عفاف ورافقت مينا ومايكل

ماما الحبيبة سأكبيك مدى العمر طالبة  
العزاء من رب السماء.

### نيللى وأشرف ونرفانا

حبيبتنا ماما مريم حنانك غذانا وفيض  
محبتك روانا فأصبحنا فرعاً فى شجرة  
محبتك. أحفادك ريمون وسلوى سمير

كنيسة العذراء بالمنشأة الكبرى  
تتفرغ إلى السماء روح المرثى الشماس:

### توفيق يوسف النخيلي

أمين الخدمة الشماس صبغى عياد  
يوانس يطلب نياحاً للمعلم الفاضل:

### توفيق يوسف النخيلي

## عزاء

عزيز فى عينى الرب موت أتقيانه  
(مز ١١٦: ١٥)

شكر وذكرى الأربعين للحبيب الغالى:

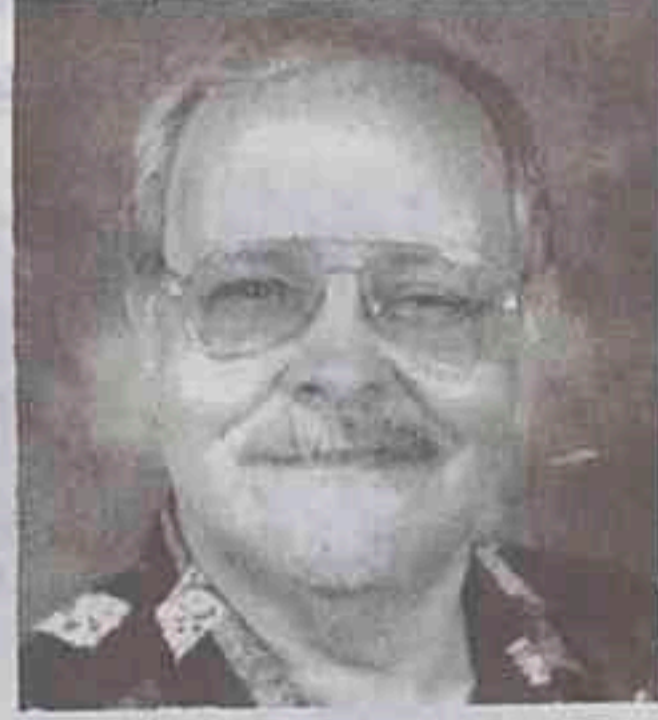

### يونان جرجس تاووروس

تشكر الأسرة المتفضلين بمواساتهم  
بالحضور أو البرق وسيقام القداس  
الإلهي لروحه الطاهرة الساعة ٩ صباح  
الثلاثاء ٣/١ بالكنيسة البطرسية بالعباسية  
زوجتك آمال ناجى وأولادك  
م. أميرة يونان وزوجها وأولادها  
م. منال يونان وزوجها وأولادها  
محاسب أمير يونان وزوجته وأبنة  
م. مرفين وزوجها وابنتها  
أخوك فيكتور جرجس وزوجته وأولاده

م. ألفريد فيكتور وزوجته وأولاده  
نيفين فيكتور وزوجها وأولادها  
محاسب باسم فيكتور وزوجته وأبنة  
أخوتك نرجس جرجس وأولادها  
مادلين جرجس وأولادها  
القس لوقا هنرى باسنا  
وزوجته راعوث جرجس

تلغرافياً: أمير وفكتور رمسيس  
الذكرى السنوية الثانية للحبيب الغالى:

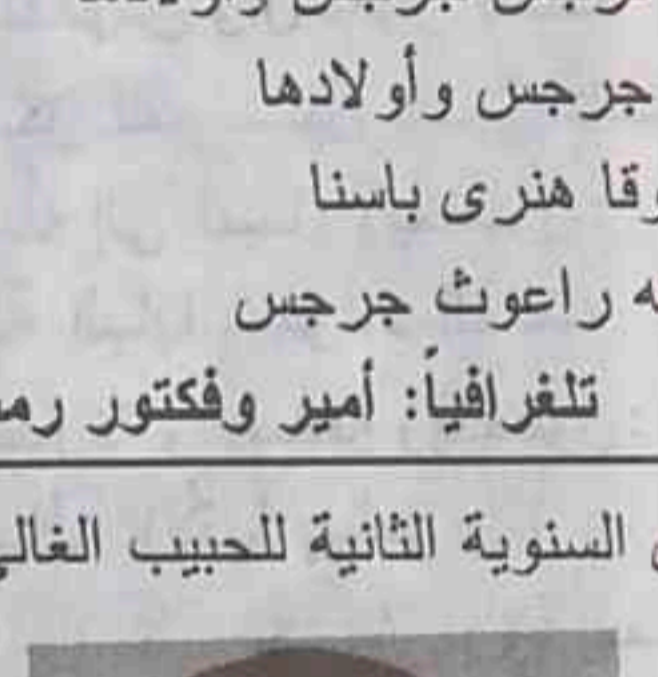

الذكرى السنوية الثانية للحبيب الغالى:

الشماس رؤوف رزق وهبه  
سيقام القداس الإلهي على روحه الطاهرة  
الأربعاء صباحاً ٣/٢ بكنيسة مارجرس  
بخمارويه بشبرا.

زوجى الحبيب ووالدنا العظيم مهما  
مرت الأيام والسنين فلن ننسى ذكراك  
وحبك وحنانك الدائم. زوجتك وأولادك  
ميخائيل ورمسيس وأزوريس

ذكرى الأربعين تقيم أسرة المرحوم

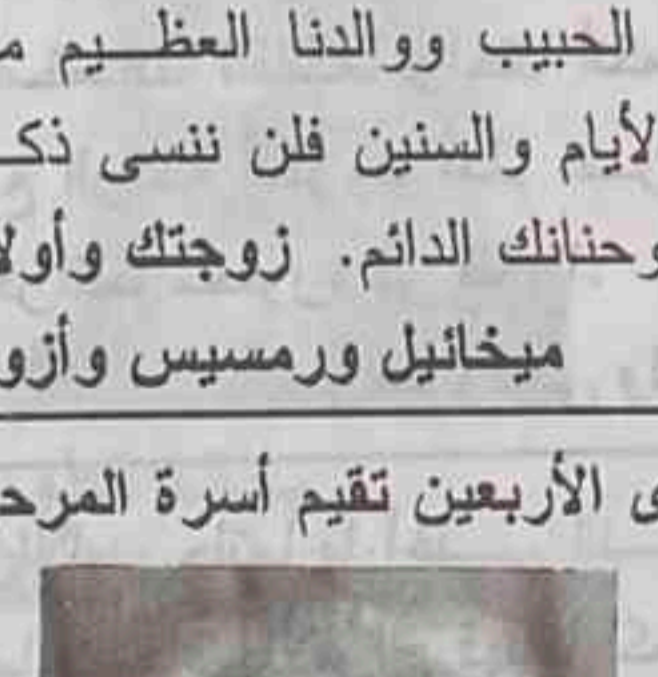

الذكرى السنوية الثانية للحبيب الغالى:

الذكرى السنوية الثانية للحبيب الغالى:

الذكرى السنوية الثانية للحبيب الغالى:

الذكرى السنوية الثانية للحبيب الغالى:

الذكرى السنوية الثانية للحبيب الغالى:

### الأنبا يسطس

أسقف ورئيس دير الأنبا أنطونيوس  
بالبحر الأحمر يزفون إلى السماء:

### السيدة حكمت جرجس

والدة نياحة الحبر الجليل:

### الأنبا ديسقورس الأسقف العام

نياحاً لنفسها فى أحضان أبائنا القديسين  
وعزاء سمائياً لجميع أفراد الأسرة  
بصلوات صاحب القداسة والغبطة:

### البابا المعظم الأنبا شنوده الثالث

مع دخول السيد المسيح إلى الهيكل  
أنطلقت نفس الأم البارة:

### السيدة حكمت جرجس تادرس

إلى الهيكل السماوى تطلب بركة أبينا  
الأسقف المكرم صاحب النياحة:

### الأنبا ديسقورس الأسقف العام

وعزاء لكل أفراد الأسرة.

كهنة وشعب وخدام مكتبة كنيسة  
مارجرس اسبورتنج بالإسكندرية.

### الدكتور جورجى فخري

يشارك الحبر الجليل صاحب النياحة:

### الأنبا ديسقورس الأسقف العام

مشاعره لانتقال السيدة والدة نياحته

طوبى للرجل الذى يتحمل التجربة  
الذكرى السنوية الأولى للمرحوم



### فتحي غالى أرماتىوس

تقيم الأسرة القديسة الإلهي على روحه  
الطاهرة ٨ صباح يوم السبت ٢/٢٦  
بكنيسة الملك بدير الملك البحرى.

### ذكرى الأربعين للحبيب الغالى



### الدكتور إبراهيم نجيب إبراهيم

انتقالك المفاجئ أدمى قلبى كنت شمعة  
تحترق تنير للأخوين مثال المحبة  
والتضحية أحببت الآخرين فأحبوك كنت  
أباً مضحياً نعم الزوج والصدى  
صورتك بعينى صوتك بأذنائى عشنت  
فى الأرض كالنسمة وعدت للسماء مع  
الملائكة فهنيئاً لك فردوس النعيم يا أعز  
الحبايب.

وسيقام القداس الإلهي الجمعة ٢/٢٥  
الساعة ١٢ ظهراً بمطرانية الجيزة.

جمعية السيدة العذراء بالمحمودى

تشارك مشاعر الحبر الجليل :

### نياحة الأنبا أرسانيوس

وأبوينا المباركين :

### القمص بنيامين البراموسى

والقس يوحنا نيروز

والعائلة لنياحة أبينا الموقر :

### القس صموئيل يونان

أبى الحبيب : القس صموئيل يونان  
كنت بيننا ملاكاً وقُدوةً وصديقاً للعذراء  
اذكرنى أمام عرش المسيح.

أبنك بنيامين البراموسى

خدام وخدامات التربية الكنسية بكنيسة  
مارجرس بالجيشى يشاركون مشاعر

### الأب الموقر القس يوحنا نيروز

والمهندس أرسانى وتاسونى تريب فى  
نياحة الأب الموقر :

### القس صموئيل يونان

طوبى لمن أخترتة وقبلته يارب

ليسكن فى ديارك

شكر وذكرى الأربعين



### للأب الغالى فليب عطالله

والذكرى السنوية الثالثة

### للأم الغالية عفيفة أبو السعد

نتقدم الأسرة بالشكر لكل من تفضل  
بمواساتها وبمسيئة الرب سيقام القداس  
الإلهي على روحيهما الطاهرتين يوم  
الجمعة ١١ مارس.

والدنا الحيب: كنت مثلاً للمحبة والبذل  
والخدمة وطيبة القلب وحياة الشكر الدائم  
فلن ننساك أنت ووالدتنا الغالية. فاذكرونا  
دائماً أمام عرش النعمة.

الراهبة أودوكسية وفاتن فليب وعماد فليب

أجسامهم دفنت بالسلام وأسماؤهم تحيا

مدى الأجيال (بن سيرخ ٤٤: ١٤)

شكر وذكرى الأربعين للأم الفاضلة المثالية

### رشيل عبد الشهيد إبراهيم

زوجة المرحوم برسوم جابر ووالدة كل  
من فؤاد زوج السيدة تريزة مجلع  
وثروت زوج السيدة سوسن عبادى  
ونادية وسلوى وجدة كل من سامح  
ومريانا وشقيقة كل من وهبه وصبرى  
وزوزو ووداد والمرحومة نصرة  
وسوزان والمرحومة راحلة آل ضباب  
بأدفو وإسنا والقاهرة والسودان وسيقام  
القداس الإلهي لروحها الطاهرة صباح  
يوم الجمعة ٣/٤ بكنيسة العذراء بأدفو.

### مجمع رهبان دير الأنبا بولا

يزفون إلى السماء شقيقة :

الراهب القمص إندراوس الأنبا بولا  
طالبين لنفسها نياحاً وللأسرة العزاء

## رحلة الصوم المقدس ①

إنها رحلة جميلة وممتعة ، ننقل فيها من محطة إلى محطة ،  
ويعين ربنا نملك بأيدينا وترفعنا ، وتحقق لنا الإنتصار والغلبة .

نملك في أيدينا أسلحة  
الرحمة ، والصلاة والصوم ..  
أسلحة خاصة بنا ، نحملها في  
الطريق ، من غير إعلان عنها  
للناس .

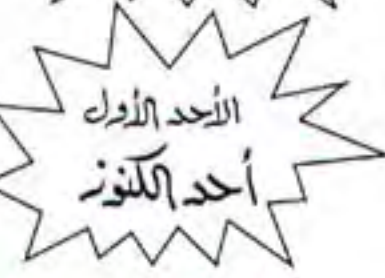

لنمتنع عن محبة المال ،  
ولكن نحب ربنا ونحن  
واتقون من محبته لنا  
وعنايته بنا .

## أنا حبة الخردل

أنا بذرة .. صغيرة جداً .. أنا أصغر من كل الحبوب .. أصغر من  
كل البذور الموجودة على الأرض .. أخذني .. إنسان أمين .. زرعني  
في أرضه .. سقاني بالماء .. إهتم أن يرعاني ..

بدأت جذوري تمتد في الأرض .. ثم بدأ جزعي يظهر فوق  
الأرض .. كبرت .. نموت .. ارتفعت .. وبدأت أعضائي تكبر ..  
وتتفرع .. وأوراقي تزيد وتزيد .. وجاءت  
الطيور تخشني في أعصاني .. وتحنس في  
ظلائي .. أحميها من برد الشتاء والأمطار  
الغزيرة .. وفي الصيف أحميها من  
الشمس وحرارتها القاسية .

شبهه ربي منكوته بي .. فالإنسان الذي  
زرعني هو ربي يسوع الإله العظيم الذي  
أخذ شكل إنسان . ووضع في سر الحياة ..

وسر النمو .. عمله نشيط في داخلي .. لا يراه أحد .. هو يعتني بي  
يسقيني بماء الحياة .. ويحفظني من شر الأشرار .. يأتي الأبرار  
ويعيشون في ظلائي .. يأتي القديسون ويسكنون تحت أعصاني ..

هؤلاء هم طيور السماء .. الذين قد ارتفعت عيونهم إلى فوق  
وتعلقت قلوبهم بالسماوات .. أمالهم عالية .. وأشواقهم روحية .. علم  
الناس أن يكون عندهم إيمان مثل حبة الخردل فأنا أظهر صغيرة ..  
تصغيرة .. لكنني أحمل في أعماقي .. حياة .. تنمو .. وتثمر .. هكذا  
بشأن إلهي أن يكون عند أولاده إيمان بمقدار حجمي .. وبمقدار  
حياتي القوية النامية المثمرة .



## تسليح العدد :

اختر الرب يسوع ١٢ تلميذاً ، ضع كل  
تلميذ في مكانه الصحيح ثم لون الخراف .

بطرس يعقوب  
يوحنا فيلبس  
متى توما  
تلاوس سمعان  
يهودا  
يعقوب بن حلفي  
برثولماوس أندراوس

## غرائب لكن حقائق

نحن جميعاً نقدر ما يفعله لنا أباؤنا ، فهم يأتون لنا بطعامنا  
ويجهزون لنا مكان آمن للعيش فيه ، ويقفلون الكثير من أجلنا .  
ولكن في مملكة الحيوان لا يستطيع الصغار أن يعيشوا بدون  
الأب .



فتجد حصان البحر الأب عنده  
مكان داخل جسمه يحمل حوالي  
٧٠٠ بيضة ، ويبقى مختبئاً في  
أعشاب البحر حتى يفقس البيض  
وتكبر الصغار داخل جسمه ، وبعد  
ذلك يخرجها الأب خارجاً إلى  
البحر .

وأيضاً صغار سمك الصلور يفقس داخل فم الأب فتبقى في أسن  
وسكان دافئ حتى تكبر ، ويصل طولها إلى حوالي بوصتين ، عندها  
تعرف الصغار أنه حان وقت الخروج من فم الأب بسرعة قبل أن  
يأكلها .

ابتسم



فيلم  
رعب

# أخبار الكنيسة في صور

## مع مطرئين من الأرمن

استقبل قداسة البابا صباح يوم الاثنين ٢/١٤ بالمقر البابوي صاحبى النيابة الأنبا ميروبو كيركوريان Mesrob Krikorian والأنبا يازنيك بتروسيان Yeznik من الكنيسة الأرثوذكسية الشقيقة كاثوليكوسية كل أرمنيا، وقد سلّمنا لقداسة البابا خطاباً من قداسة الكاثوليكوس كاراكين الثاني، وناقشا بعض الأمور. وحضر اللقاء صاحباً النيابة الأنبا بيشوى، والأنبا زرميا.



## مع أسقف من رومانيا

استقبل قداسة البابا في مساء الاثنين ٢/١٤ صاحباً النيابة الأنبا ميسيتيان القوفيانول الأسقف العام برومانيا، ومعه الأستاذ طلعت تكلا، والأستاذ منصور ضيف، وحضر اللقاء صاحباً النيابة الأنبا مكسيموس (الأسقف العام)، والأنبا زرميا.



## المؤتمر الخامس للجنة الأسرة المنبثقة من اللجنة المجمعية للرعاية



- ٢- حول دور الخدم في مشكلات الأسرة
- ٣ - الكشف الطبى قبل الزواج للخطيبين
- ٤ - مجموعات عمل حول دور الكنيسة نحو المتأخرين من الزواج.
- ٥ - فترة الخطوبة وكيف تكون؟
- ٦ - أبعاد الزواج المسيحي.

- ١- ضوابط وكيفية اختيار شريك الحياة.
- الأنبا لبرام، والأنبا لوكاس، والأنبا غبريال، والقمص بوحنا ثابت من كنيسة العذراء بأرض الجولف، ود. مجدى اسحق.
- وكان موضوع المؤتمر: نحو فترة خطوبة ناجحة. وشمل النقاط الآتية:

أقيم هذا المؤتمر في الفترة من ٢/١٣ إلى ٢/١٥ بدير القديسة العذراء ببياض. وحضره ١٩٧ عضواً، منهم ٤٩ من الأباء الكهنة، ٧٨ خادماً، و٧ مكرمات، ٦٣ خادمة، وذلك من ٢٩ إيبارشية. وحاضر في المؤتمر أصحاب النيابة:





السنة الثالثة والثلاثون الجمعة ١١ مارس ٢٠٠٥ - ٢ برمهات ١٧٢١ش الثمن ٧٥ قرشاً العدنان ٩ ، ١٠

# سِيَامَةُ آبَاءِ كَهَنَةِ الْإِرْشَادِ الرُّوحِيِّ

كان يوم السبت ٢٠٠٦/٣/٥ يوماً مفرحاً في دير الأنبا بيشوى قام فيه قداسة البابا بسيامة ١٥ من الآباء الكهنة غالبيتهم للإرشاد الروحي في القاهرة وضواحيها.

كما قام بترقية إثنين من الآباء الكهنة إلى رتبة قمص هما:

القمص بطرس بطرس جيد كاهن كنيسة العذراء بالزيتون وعضو المجلس الملي.

القمص حبيب جرجس كاهن كنيسة العذراء والأنبا شنودة بأرض البركة.

✽ ✽ ✽

أما الكهنة الجدد فهم:

١ - القس مرقس ناشد مرجان للكنيسة القبطية باليونان.

٢ - القمص يوحنا فهمى بسخريون لمنطقة العباسية والوايلي ومدينة السلام

٣ - القس إيليا شكرى صادق لمنطقة العباسية وحدائق القبة والأنبا رويس

٤ - القس مرقس نجيب عبد الشهيد لمنطقة الزيتون وعين شمس وعزبة النخل

٥ - القس موسى موسى سليمان لمنطقة الظاهر والفجالة والعشوائية

٦ - القس أنجيلوس كريم يوسف للظاهر والفجالة والمناطق العشوائية

٧ - القس برسوم عريان أمين للظاهر والفجالة والمناطق العشوائية

٨ - القس صليب موريس عبد الملك لمنطقة وسط البلد

٩ - القس شعيا حنا جرجس لمنطقة مصر القديمة

١٠ - القس بولس حبيب شحاتة لمنطقة مصر القديمة

١١ - القس كارلس إبراهيم زكى لمنطقة شبرا

١٢ - القس فيلوباتير ميخائيل سمعان لمنطقة شبرا

١٣ - القس باخوميوس كامل للكنيسة القديسة المجدلية بكوتسيكا

١٤ - القس يوليوس ولیم عزيز للمناطق العشوائية

١٥ - القس ميخائيل إبراهيم عدلى للكنيسة العذراء والملاك بمنطقة الزكاة

✽ ✽ ✽

وقد اشترك في الصلوات أصحاب النياحة

الأنبا صرابامون - الأنبا بطرس

الأنبا دانيال (المعادي) - الأنبا يونس

الأنبا رافائيل - الأنبا مكسيموس

الأنبا سلوانس - الأنبا كيرلس أقامينا

الأنبا إرميا - الأنبا أباكير .

✽ ✽ ✽

وقد حضر الصلاة أكثر من أربعين من الآباء الكهنة وآلاف الشعب. تهانينا للجميع .



# أخبّار الكنيسة في صُور



## مَعَ سَفِيرِ امْرِيكَا

استقبل قداسة البابا صباح الاثنين ٢/٢٨  
مستر تيفيد ولش سفير أمريكا بالقاهرة، الذي  
سيتم عمله الجديد كنائب لوزير خارجية  
أمريكا لشئون الشرق الأوسط في منتصف  
مارس. حضر اللقاء صاحباً النيافة الأنبا  
يوانس والأنبا إرميا، وكذلك سكرتير أول  
سفارة أمريكا بمصر.

## مَعَ سَفِيرِ أَلْمَانِيَا

في صباح الخميس ٣/٣ استقبل قداسة  
البابا سفير ألمانيا في مصر، ومعه مساعده،  
وحضر اللقاء صاحباً النيافة الأنبا يوانس،  
والأنبا إرميا.  
كان لقاء مودة وتعارف، ونوقش فيه  
بعض الأمور العامة، وكذلك مشروع (مبارك  
- كور) لإعداد الفنين، وتعاون السفارة  
والبطريركية في هذا الموضوع.



## مَعَ آبَاءِ مَن كَهَنَةِ الْقَاهِرَةِ

البابا مع أكثر من أربعين كاهناً حضروا  
سباماً الآباء الكهنة الجدد. وبعضهم قضى  
يومين خلوة في الدير، مع بعض محاضرات  
روحية ورعوية.





## المجلس الملي العام

تقرر اجتماع المجلس الملي العام مساء الخميس ٣/١٠.

وقد استقبل قداسة البابا سكرتير المجلس الملي المستشار إدوارد غالب.

## مع الدكتور وجدى لويس

استقبل قداسة البابا صباح الأربعاء ٢/٢٣ الدكتور وجدى لويس عضو مجلس الشورى وعضو المجلس الملي العام، وعضو اللجنة القطبية للأوقاف، وبرفقته أفراد أسرته.

## مع أمينة المرأة بالحزب الوطني الديمقراطي

استقبل قداسة البابا صباح الاثنين ٢/٢٨ الأستاذة الدكتورة مؤمنة كامل أستاذ التحليل الطبية بجامعة القاهرة وأمينة المرأة بالحزب الوطني الديمقراطي.

حضر اللقاء الدكتورة منى أمين فرج بكلية الطب بجامعة المنيا وفي نفس الوقت أمينة المرأة المساعد بالحزب الوطني بالمنيا.

## مع رئيسة دير الأمير تادرس

في صباح الخميس ٢/٢٤ استقبل قداسة البابا تاماف أندروسيك رئيسة دير الأمير تادرس للراهبات بصارة السروم، ومعها الراهبة يوانا.

## مع كنيسة القديسة العذراء بجاردن سيتي - بالقاهرة

في صباح الاثنين ٢/٢٨ استقبل قداسة البابا نيافة الأنبا رافائيل الأسقف العام لكنائس وسط القاهرة، ومعه الآباء الكهنة الثلاثة خدام كنيسة السيدة العذراء بجاردن سيتي.

## مع الآباء الأساقفة

استقبل قداسة البابا في الأسبوعين الماضيين، أصحاب النيابة:

- ❖ الأنبا بيشوى سكرتير للمجمع المقدس
  - ❖ الأنبا بطرس الأسقف العام لبطمس.
  - ❖ الأنبا بيمن أسقف قوص ونقاده بخصوص دير الراهبات في نقاده.
  - ❖ الأنبا إبرام أسقف القيوم
  - ❖ الأنبا باخوم أسقف سوهاج
  - ❖ الأنبا برنابا أسقف تورينو ورومه
  - ❖ الأنبا نيموثاوس الأسقف العام بخصوص خدمة منطقة عين شمس.
  - ❖ الأنبا أبوللو، والأنبا إرميا بخصوص احتياجات إيبارشية ميناء الجنوبية.
  - ❖ الأنبا كيرلس أفامينا رئيس الدير.
  - ❖ الأنبا مكاريوس الأسقف العام بالمنيا.
- كما استقبل من أجل سيامة آباء كهنة أصحاب النيابة:

- ❖ الأنبا دانيال أسقف عام المعادي
- ❖ الأنبا رافائيل أسقف عام وسط القاهرة
- ❖ الأنبا سلوانس أسقف عام مصر القديمة
- ❖ الأنبا مكسيموس أسقف عام مؤسسة الزكاة

## نيافة الأنبا أنطوني

حضر في زيارة للكنيسة الأم نيافة الأنبا أنطوني أسقف أسكتلنده وأيرلنده وشمال شرقي إنجلترا. واشترك مع قداسة في البابا في اجتماع لاختيار كاهن بالمليحة، كما حضر مع قداسته اجتماع لجنة البر.

## كنيسة الملاك ومارجرجس بباريس

بتكليف من قداسة البابا، توجه نيافة الأنبا يوانس إلى باريس صباح الأحد ٢/٢٠ (قسي طريق عودته من اجتماعات مجلس الكنائس بسويسرا)، حيث صلى القداس الإلهي، ثم التقى بالشعب في اجتماع عام.

واستقبل بعد ذلك مجموعات من الأراخنة، ومجلس الكنيسة، وأبناء الخدمة والشمامسة والخادام والخدمات. وقدم لقداسة البابا تقريراً شاملاً عن الخدمة بالكنيسة.

## شائعات عن زيارة القدس

بعض شركات السياحة أسرعت قبل الوقت، وأعلنت عن رحلات للتقاط لزيارة القدس!!

والبطيريكية تعلن أن الزيارة تبدأ حينما يقوم بزيارة الأراضي المقدسة: قداسة البابا وفضيلة شيخ الأزهر معاً.

والمفروض أن تأخذوا تصريحكم من النظريركية، وليس من "الجراند" أو من "الشائعات" من شركات السياحة التي لها غرض مالي.

ومن له اذنان للسمع فليسمع. وعلى أبناء الطاعة حل البركة.

## مع الآباء الكهنة

- ❖ استقبل قداسته صباح الجمعة ٢/٢٥ وصباح الاثنين ٢/٢٨ القس بطرس بطرس جيد والقس حبيب جرجس بخصوص خدمة الارشاد الروحي.
- ❖ كذلك استقبل قداسته صباح الأحد ٢/٢٧ بالمقر البابوي بالإسكندرية كلاً من القمص رويس مرقس والقس سراييون شفيق.

- ❖ كذلك استقبل القمص صرابامون عطية الذي عاود السفر إلى فرنسا لإجراء عملية له في الكبد. نرجو له الشفاء.
- ❖ واستقبل القس أكنيمنس أفامينا الذي قدم تقريراً له عن خدمته في جنوبي فرنسا.

## مع الأمين العام

### لمجلس كنائس الشرق الأوسط

استقبل قداسة البابا مساء السبت ٢/٢٦ بالمقر البابوي بالإسكندرية الأستاذ جرجس صالح الأمين العام لمجلس كنائس الشرق الأوسط، الذي شرح لقاؤه مع المنتدى الإسلامي لعقد اجتماع للحوار الإسلامي المسيحي، كما كان قد ناب عن قداسته في تبليغ العزاء لأسرة الرئيس الراحل رفيق الحريري.

# عزاء

يعز علينا انتقال الراحلة الكريمة:



## مدام إيزيس راغب حنا

ابنة المتيح الأستاذ راغب حنا الوكيل الأسبق للمجلس العلى العام، وشقيقة القس أوغسطينوس حنا بلوس أنجلوس، ومام نادية راغب، ودكتور لطفى بأمرىكا، والأستاذ حلمى المحامى.

رحلت عن عالمنا الفانى يوم ٢/٢١ وتمت الصلاة على روحها الطاهرة فى كنيسة مارجرىس بالعجوزة وكنيسة مارمينا بفلمنج بالإسكندرية، وقام بالصلاة نيافة الأنبا مكسيموس الأسقف العام، ونيافة الأنبا أرمنيا (مندوباً عن قداسة البابا).

وقد خدمت الراحلة فى نجع حمادى فى كنيسة ماريوحنا ٤٠ سنة، كأميطة خدمة فى مدارس الأحد واجتماعات الشباب والسيدات، وأنشأت جمعية السيدات، ومشغل لتعليم الفتيات، ومعرضاً سنوياً لعرض انتاجهن. كما قامت بإعداد الخاديمات لسنوات طويلة. نباحاً لها فى فرنوس النعيم، وعزاء لجميع أفراد الأسرة.

استقبل قداسة البابا فى مقره بدير الأنبا بيشوى الراهبة نيودورا، والراهبة فيبى من دير ماريقوب البرادعى التابع لبطريركية السريان الأرثوذكس، كانتا قد حضرتتا إلى مصر للمشاركة فى مؤتمر الحوار الإسلامى المسيحى للشباب التابع لمجلس كنائس الشرق الأوسط. وبعد المؤتمر زارتا دير القديسة دميانة القبطية بالبرارى لمدة ثمانية أيام. ثم حضرتتا لمقابلة البابا مع اثنتين من راهبات دير القديسة دميانة.

# لقاء التعاون المسكونى بين الكنائس

اللاهوت الإنجيلية وأستاذ الكتاب المقدس بها. ٢ - "المشكلات والشكوك التى توجه إلى الكتاب المقدس والرد عليها" لنيافة الأنبا بيشوى.

٣ - "مفهوم الوحي فى المسيحية" لجنا ب الأب كمال فهم من كلية اللاهوت الكاثوليكية ٤ - "ترجمات الكتاب المقدس" لنيافة المطران نيقولا أنطونيو، مطران طنطا للروم الأرثوذكس.

وقد تم إتاحة الفرصة للمناقشات وتقديم التوصيات عقب كل محاضرة وإعداد تقرير عن اللقاء وما صدر عنه من توصيات من ضمنها ترجمة بعض المراجع التى أوردت تفسيراً أو رداً على المشكلات التى قد يراها البعض فى الكتاب المقدس. ومن ضمنها عمل إصدارات لشرح وتبسيط الإيمان الخاص بسلامة الكتاب المقدس من التحريف تتعاون الكنائس الأعضاء فى مجلس كنائس الشرق الأوسط فى إصدارها.

كما جرى بحث ما يمكن أن تقدمه دار الكتاب المقدس من خدمات فى طبع الكتاب المقدس حسب احتياجات الكنائس، وخاصة طبعة الكتاب المقدس بالشواهد.

تحت إشراف مجلس كنائس الشرق الأوسط - قسم الإيمان والوحدة الذى يرأس لجنته فى الدورة الحالية نيافة الأنبا بيشوى سكرتير المجمع المقدس.

تم تنظيم لقاء التعاون المسكونى بين الكنائس وذلك فى مركز المؤتمرات القبطى الأرثوذكسى فى مدينة نصر بالقاهرة فى الفترة من ٢٨ فبراير إلى ٣ مارس ٢٠٠٥. وقد حضر اللقاء وألقى كلمة المجلس فيه الأستاذ جرجس صالح الأمين العام للمجلس، كما حضر الأب جابى هاتم مدير القسم.

واشترك فى اللقاء ممثلون عن العائلات الكنسية الأربع بالمجلس (الأرثوذكسية الشرقية، والأرثوذكسية، والكاثوليكية، والإنجيلية) عددهم حوالى خمسة وثلاثين من الوجه البحرى. على اعتبار أن هذا اللقاء مخصص للوجه البحرى، وسيعقد مثله فى الوجه القبلى بمشيئة الرب.

وكان موضوع اللقاء هو "استحالة تحريف الكتاب المقدس" وجماعت المحاضرات كما يلى: ١ - النصوص العبرية واليونانية للكتاب المقدس وتجميعها وإقرار قانونيتها" لجنا ب القس الدكتور عاطف مهنى مدير كلية

## مع راهبتين من سوريا وراهبتين من دير القديسة دميانة





## أساسيات فى التدبير طرق التقييم والمتابعة

### تثيافة الأُنْبَا باخوميوس

تحدثنا فى المقال السابق عن طريقتين للتقييم والمتابعة وهما  
المقابلة، والملاحظة، ونتابع حديثنا فى هذا المقال عن :

### ثالثاً : إجتماعات المتابعة :

لقد اعتدنا أن نقيم الاجتماعات للدراسة الروحية، واللاهوتية،  
والتربوية، ..... وخلافه، ولكن هناك ضرورة أن تكون هناك  
اجتماعات لمتابعة الخدمة وتقييم الأداء فى كل فروعها وأنشطتها  
ومراحلها، فاجتماعات المتابعة هى وسيلة رئيسية للتفاعل مع الخدام  
واستمرار عملية التسليم وتكوين علاقة وطيدة بين المدير والخدام.  
يحسن أن يكون اجتماع المتابعة ما بين ساعة أو ساعة ونصف،  
وبحسن أن تعقد الاجتماعات بصفة دورية حسب نوع الخدمة،  
فمثلاً متابعة خدمة التربية الكنسية كل شهر، ومجالس الكنائس كل  
شهر.. إلخ.

وفى هذه الاجتماعات يتم تقييم ما تم أنجازه على ضوء  
الخطة المرسومة، ومتابعة اتمام خطة العمل حتى نصل إلى  
الهدف.

وتهدف اجتماعات المتابعة إلى أن يتحمل المدير ثلاث  
مسئوليات، مسؤولية الخادم الذى يشرف عليه، ومسئولية الجماعة  
التي يخدم معها، ومسئولية المؤسسة التي تقدم الخدمة للكنيسة.

ويراعى المدير فى اجتماعات المتابعة أن يقوم بعدة أمور:  
التوجيه: فيقدم المدير من خبراته ومعلوماته ما هو مناسب،  
ويقترح الحلول للمشكلات، وكذلك يعطى الفرصة لمن لديهم الخبرة  
أن يساهموا بقدراتهم فى هذا الميدان.

التعليم: فاجتماع المتابعة خير فرصة للتعليم، ويمكن أن يستخدم  
المدير من لهم خبرة فى هذا الميدان لاكتساب المهارات والمعلومات  
الجديدة المناسبة لكل خدمة.

التوضيح والشرح: فهو يوضح ويشرح كيفية سير العمل.

وهنا نحتاج أن نؤكد ضرورة تكوين علاقة محبة طيبة بين  
المدير والخدام، واستخدام الطرق المناسبة لتوصيل المعلومات التي  
يحتاجونها، وكذلك جمع الخبرات التي يمكن أن يقدمها المدير لهم  
ليدرك الخدام مع المدير مسؤولية الأخير نحو العمل ومشاركته لهم  
فى تحمل المسؤولية فلا يشعر الخدام بأن دورهم فقط أن يلقى عليهم  
بالمسئوليات وعليهم أن ينفذوها.

### ومن صعوبات إجتماعات المتابعة :

١ - شعور الخدام بعدم الأمان كما لو كان اجتماع المتابعة هو  
اجتماع لمحاسبتهم وتصيد الأخطاء لهم.

٢ - أحياناً تظهر فى اجتماعات المتابعة شهوة البعض نحو

السلطة فى توزيع المسئوليات، لذلك يحرض المدير والخدام أن  
يكون هناك موت عن الذات فى هذا الأمر والزهد فى كل منفعة  
شخصية سواء مادية أو معنوية.

٣ - عدم اتباع أسلوب موضوعى فى معالجة المشكلات، ففى  
اتضاع مسيحي يجب أن لا نخفى أخطاءنا حتى يمكننا أن نصل إلى  
حلول.

٤ - ليكن المدير مشجعاً فى قيادته للاجتماع حتى لا ينتاب  
الخدام الشعور بالاحباط وفقدان الهدف.

٥ - يحسن تجنب المشكلات الشخصية فى اجتماعات المتابعة  
كأن يعرض أحد الأطباء رغبته فى ميزات مادية معينة فى اجتماع  
متابعة العمل الفنى لمجلس إدارة المستشفى.

وهنا نحتاج أن نؤكد ضرورة حساس الخدام وترحيبهم  
باجتماعات المتابعة لأنها تساعد على نمو وتنظيم العمل.

وفى اجتماعات المتابعة يجب أن:

❖ يكون الهدف هو نمو الخدام وكذلك العمل.

❖ برنامج المتابعة واضحاً ويحدد له جدول أعمال.

❖ تتاح الفرصة لكل المشاركين أن يسهموا بأرائهم، وعلى  
الجميع احترام كل الآراء.

❖ يحاول المدير أن يتعرف على نوع المساعدة التي يحتاجها  
الخدام.

### رابعاً : التقارير :

والتقارير هى الوسيلة الرابعة التي يمكن أن تستخدمها الكنيسة  
فى متابعة سير الخدمات المتنوعة، فالتقارير التي يكتبها الخدام لها  
أثر كبير فى عملية المتابعة، فالتقارير المكتوبة تعاون فى الإعداد  
لاجتماعات المتابعة، لذلك يجب على المدير أن يقرأ التقارير جيداً  
قبل اجتماعات المتابعة حتى يحدد النقاط والمواقف والموضوعات  
التي يريد أن يناقشها مع الخدام.

والتقارير تختلف باختلاف الخدمة المطلوب متابعتها فيمكن أن  
تكون التقارير دورية، فهناك تقارير يومية، أو أسبوعية، أو  
شهرية، أو نصف سنوية، أو سنوية.

وسوف نتحدث فى العدد المقبل عن المراحل التي تمر بها  
التقارير للاستفادة بها فى الخدمة.

## حياة وخدمة السيد المسيح ثيافة الأنبا بيشوى



يفترفناها أو نفترفها، ويجعلنا نشعر بالفرف من الخطية، ويجعلها تبدو خاطئة جداً.

إن الخاطئ الذي يتأمل في جراحات المخلص الوديع يشعر بأنه لا يطيق نفسه، ولا يتصور أنه من الممكن أن يخون هذا الحب الكبير. لهذا قال السيد المسيح "إن كان أحد يأتي إلي ولا يبغض أباه وأمه وأمراته وأولاده وأخوته وأخواته حتى نفسه أيضاً فلا يقدر أن يكون لي تلميذاً" (لو ١٤: ٢٦).

وما معنى أن يبغض الإنسان نفسه، إلا أن يبغض كل تصرف تعيل إليه نفسه في أتانيته لإرضاء شهواتها.

هذه هي فلسفة تعاليم السيد المسيح في قوله "من أراد أن يخلص نفسه يهلكها، ومن أهلك نفسه من أجل يدها" (مت ١٦: ٢٥).

من أهلك نفسه من أجل المسيح سوف يجدها، لأنه سوف يتحرر من سلطان الخطية والتموت الأبدى، وبهذا سوف يربح الحياة الأبدية ويجد نفسه في الأبدية والسعادة الحقيقية في حرية مجد أولاد الله.

الإيمان بالسيد المسيح بأنه هو ابن الله الحي والإيمان بموته المحيي وقيامته من الأموات يؤهل الإنسان أن يسأل سر العباد المقدس لأن "الذين قبلوه أعطاهم سلطاناً أن يصيروا أولاد الله، أي المؤمنون باسمه" (يو ١: ١٢).

وبالميلاد الفوقاني ينال المؤمن الحق في أن ينال سر المسحة المقدسة ويصير مسكناً للروح القدس الذي يتبته في حالة البنوة لله ويمنحه ثماراً لازمة للخلاص، كما يمنحه مواهباً لتبليان الكنيسة.

وبالميلاد الفوقاني أيضاً يؤهل الإنسان للاتحاد بالحياة الأبدية في المسيح بالتناول من جسده المقدس ودمه الكريم في سر الإفخارستيا، الذي يعطيه ثباتاً في المسيح ويؤهله لشركة الحياة الأبدية. ومن خلال سر التوبة والاعتراف يؤهل لتجديد مفاعيل العباد المقدس في الاتحاد بالمسيح بشبه موته وقيامته من الأموات فة سر الإفخارستيا (التناول).

إن العطايا الروحية التي ينالها المؤمن بالمسيح تمنحه قوة للإنصراف على محاربات الشيطان، ولتمتع بحياة القداسة التي بدونها لن يرى أحد الرب. وفي كل ذلك يضع المؤمن أمام عينيه صلب المخلص وجراحاته وآلامه.

لأن الصليب هو سلاح الغلبة. وهو مصدر كل العطايا والسعم التي يمنحها الروح القدس للمؤمنين بالمسيح، الذين يتمتعون بغفران مدفوع الثمن، يمنحه لهم الروح القدس باستحقاقات دم المسيح الغادي والمخلص العجيب.

### الذي سامحه بالأكثر :

سأل السيد المسيح مضيغه سمعان القريسي كان لداين مدينان، على الواحد خمسمائة دينار، وعلى الآخر خمسون، ولم يكن لهما ما يوفياه، فسامحهما كليهما. فمن فتمنهما يحبه أكثر. أجاب سمعان وقال: أظن أن الذي سامحه بالأكثر. فقال له بحسب حكمة" (لو ٧: ٤١-٤٣).

إن الغفران الذي قدمه السيد المسيح للمؤمنين به هو غفران مدفوع الثمن.

والثمن هو دم المسيح. لهذا قال معلمنا بولس الرسول " وأنكم لستم لأنفسكم لأنكم قد اشتريتم بثمن فمجدوا الله في أجسادكم وأرواحكم التي هي لله" (١كو ٦: ١٩، ٢٠).

وقال معلمنا بطرس الرسول "عالمين أنكم اقتديتم لا بأشياء تفضي.. بل بدم كريم كما من حمل بلا عيب ولا دنس دم المسيح" (١بط ١: ١٩).

إن البشر لم يكن بمقدورهم أن يوفوا الدين الذي عليهم لله بدون تجسد ابن الله الوحيد الذي هو وحده قادر أن يوفى الدين، وهو نفسه الله الظاهر في الجسد الذي صالحنا مع أبيه السماوي.

وعن عدم مقدرة البشر منفردين عن الله بأنفسهم أن يوفوا الدين، قال السيد المسيح في هذا المثل "ولم يكن لهما ما يوفيان" (لو ٧: ٤٢).

لقد أوفى السيد المسيح الدين الذي علينا واشترانا وصرنا ندين له بهذا الحب العجيب، أي أنه قد أهدبنا بحبته وغفراته المدفوع الثمن، فصرنا نحبه وترداد محبتنا له كلما تأملنا في آلامه لأجلنا.

وقال السيد المسيح لسمعان عن المرأة الخاطئة التي غسلت رجليه بدموعها ومسحتها بالطيب وإنهمكت في تقبيل قدميه "من أجل ذلك أقول لك: إن خطاياها الكثيرة مغفورة لها لأنها أحببت كثيراً. والذي يغفر له قليل يحب قليلاً" (لو ٧: ٤٧).

إن الغفران المدفوع الثمن في المفهوم المسيحي هو الذي يجعلنا نحبه الرب كثيراً، كما أنه هو الذي يجعلنا نكره الخطية، لأنها تسببت في آلام فادينا وموته على الصليب.

كيف نلبي هذا الحب العجيب الذي يبكتنا على كل خطية

# الشباب والطاقات الكامنة..

## لنيافة الأنبا موسى



الشباب ينبوع طاقات.. إذ تتوفر لديه عوامل عديدة تجعله القوة المحركة للنشاط الإنساني: الفردي والعائلي والجماعي والمجتمعي والعالمي، فجميع هذه النشاطات عصبها الأساسي هو الشباب.

أنواع النشاط الإنساني: هناك عدة أنواع للنشاط الإنساني مثل:

١ - النشاط الفردي: حيث يذخر الشباب بالحيوية والحماس، وانطلق إلى المستقبل، والتخطيط للنجاح والتقدم في كافة المجالات: الروحية والذهنية والوجدانية والبدنية والاجتماعية. إنها مرحلة تكوين الذات (في سنوات التعليم الثانوي)، ثم الصداقة الوثيقة (في المرحلة الجامعية)، ثم الخصوبة (في مرحلة ما بعد التخرج، حيث يثمر الإنسان أنواعاً متعددة من الثمار، كالتزواج وإنجاب الأطفال، أو النمو الدراسي ونوال شهادات تخصص، أو التقدم الروحي في تعميق العشرة مع الله، والارتباط الأوثق بالكنيسة، والخدمات المتنوعة فيها، وربما التكريس الكامل في الكهنوت والرهبنة والشماسية..

٢ - النشاط العائلي: فالطاقات الكامنة في من هم مدعوون للزواج، وهم السواد الأعظم من البشر، جعلهم يتزوجون ويبنون أقصى الجهد في نجاح زيجاتهم، وتماسك أسرهم، وتربية أولادهم، مستخدمين طاقات طبيعية وإبداعية فيهم. ولاشك أن ما يسمونه الآن "فن صناعة الطفل" يحتاج إلى جهود وأفكار ومشروعات وخدمات وخطط ناجحة، من أجل الوصول إلى أجيال سليمة: روحياً وذهنياً ووجدانياً وبدنياً واجتماعياً.

إن الأسرة الناجحة هي الخلية الأولى في بناء الكنيسة والمجتمع، أما الأسرة الفاشلة فهي سر نكبات متتالية ومتنوعة على المستويات الشخصية والعائلية والمجتمعية. لذلك حرص الكتاب المقدس، أن يقدم لنا نماذج لكل من النوعين: الناجح (مثل العائلة المقدسة) والفاشل (مثل حنة ولفنة أو بلات يعقوب) والفاشل (مثل أخاب وإيزابل).. لكي

والتعليم، والإبداع.. إلخ.

٥ - النشاط العالمي: وهذا إبداع أهمية

بعد ثورة الاتصالات والمعلومات، حيث تحول العالم إلى قرية صغيرة، بل حتى إلى حجرة فيها كمبيوتر صغير، بل حتى إلى كمبيوتر شخصي في الجيب أو حول المعصم، من خلاله يتعرف الإنسان على كل ما يحدث في العالم من أحداث سياسية وعسكرية وعلمية وطبيعية.. وأحدثت ما عايشناه كان زلزال سومطرة المدمر، أو العمليات الإرهابية التي شملت كل المسكونة.

وهنا تبرز الأمم المتحدة كمببر عالمي، ومكان للتفاعل بين الدول والكيانات الدولية المجتمعة، وما يجب أن يقوم به الكل من جهة إنماء هذا الدور الأممي، وما تمثله الأمم المتحدة كضمير للعالم، وما تبنته من ميثاق وقوانين شرعية دولية. وتحسن تأمل أن يتعاظم دور الأمم المتحدة، في مواجهة الدول الكبرى، دعماً للعدالة والشرعية الدولية.

وما نحن نرى الشباب يتظاهرون ضد مخاطر العولمة، كما تظاهروا ضد الحرب على العراق، فهم يخشون أن يتحول العالم إلى غابة يأكل فيها الكبير الصغير، ويسحق فيها القوى الضعيف.

إن هذه النشاطات الإنسانية المتنوعة هي رهن بالشباب في العالم، فهم نصف حاضره، وكل مستقبله.. وهم المعنيون بتطوير الحياة إلى الأفضل، ليستفيدوا هم وأجيالهم منها، على الوجه الأمثل.

من هنا كان إكتشاف طاقات الشباب وتفجيرها بطريقة بناءة، هو الطريق إلى مستقبل أفضل.. ولكن الأهم من تفجير الطاقة، هو القدرة على توجيهها الوجهة البناءة. فمن السهل أن تحرك موتور السيارة، لكن الأهم من ذلك أن تتحكم في هذه الطاقة المنطلقة، من خلال عجلة القيادة (الديريكتور)، الذي يحدد لك الطريق، وإلى أين تتجه.

ولهذا فمع أن المثل الصيني الجميل يقول: "إن طريق الألف ميل يبدأ بخطوة واحدة.. إلا أننا يجب أن نضيف إليه عبارة قسي الاتجاه السليم".. فما أخطر أن يسير الإنسان ألف ميل في اتجاه خاطئ، وما أجمل أن يسير مائة ميل فقط ولكن في الاتجاه السليم.

نأخذ العبرة من كل منها، فمن درس حياة آخر أضاف عمره على عمره الشخصي.

٣ - النشاط الجماعي: والمقصود بهذا النشاط العديد من المجموعات ذات الأهداف المشتركة مثل: الجماعة الكنسية (على مستوى الكنيسة المحلية أو الإيبارشية أو الكرازة) والجماعات المسبسية: كالأحزاب، والجماعات النقابية (حسب المهنة)، وإتحادات الطلاب، وجماعات المصالح (كما نراها في أمريكا وهي تشكل سياسات الأمة).. بل حتى مجرد نشاطات جماعات الأصدقاء تشكل قوة دافعة ضخمة يمكن أن ينتج عنها الكثير من الخير، وأحياناً الكثير من الشر، على مستوى الفرد والجماعة. ويستحيل أن يزلق شباب إلى التدخين أو المخدرات أو المسكرات أو النجاسة إلا من خلال أصدقاء السوء. كما أن الشاب المتطلع إلى الحياة المقدسة، سرعان ما ينتمى إلى مجموعة تشاركه نفس السلوك والهدف. لهذا يقول الحكيم: "المسائر الحكماء بصير حكيمًا، ورفيق الجهال يضر" (أم ١٣: ٢٠).

٤ - النشاط المجتمعي: والمقصود به نشاطات الجماعة الوطنية المتحدة في الولاء والانتفاء والهدف، من أجل الإرتقاء بالوطن إلى مستويات أفضل: دينياً وأخلاقياً وسياسياً واقتصادياً واجتماعياً.. وهذا النشاط له ميادينه ومحافله، كالنشاطات الحزبية داخل مجلسي الشعب والشورى، أو للنشاطات الوطنية داخل النقابات والاتحادات، والتي تهدف بها أن يتبنى المواطن سياسات وطموحات وتوجهات عامة بناءة، على المستوى الوطني أو الأقليمي أو الدولي. ومثالاً على ذلك نذكر مناصرة القضية الفلسطينية، ورفض التدخلات الخارجية، وتبني التوجهات الديمقراطية، وإطلاق الحريات البناءة والملتزمة، مثل حرية العبادة، والتفكير، والتعبير، والاجتماع، والانتخاب، والصحافة،

مستقبلان :

لهذا يجب أن يعرف الشباب أن لهم مستقبلان: الزمنى والأبدى، والخطر كل الخطر يكمن في أن يشغل الشباب بمستقبلهم الزمنى على هذه الأرض، ويتناسون مستقبلهم الأبدى في الحياة الآخرة. إن الطريق للمسلم والاتجاه البناء يكمن في أن

يهتم الشباب بأمورهم الحياتية الأرضية: كالدراسة، والعمل، والزواج، والإنسال، والمستوى المعيشي.. ولكن بشرط أن تكون بوصلة الحياة متجهة إلى الخلود، إلى أورشليم السماوية. فما المنفعة أن يكسب الإنسان الدنيا ويخسر الآخرة؟ وماذا ينتفع الإنسان إن ربح العالم كله وخسر نفسه؟ ماذا

يعطى الإنسان فداءً عن نفسه؟ (مت ١٦: ٢٦).

فلتتحرك الطاقات الكامنة فينا بكل قوتها، ولكن بشرط أن تتحرك في اتجاه الملكوت.. أطلبوا أولاً ملكوت الله وبره، وهذه كلها تزد لكم (مت ٦: ٣٣). ترى ما هي أنواع الطاقات الكامنة فينا؟ هذا حديثنا القادم.

## كيف تنشئ إذاعة إلى الإنترنت ؟

### لنفاة الأسيامرس

إذاعة بثت منها ما عندك من مواد نافعة مثل قداستات، ترانيم، محاضرات وغيرها.

### تحميل برنامج البث الإذاعي :

أولاً: يجب أن يكون لديك برنامج Windows Media Encoder المخصص لعمل البث الحي من أجهزة الكمبيوتر وتستطيع تحميل البرنامج بالضغط.

تظهر لك في البداية اتفاقية الاستخدام قم بالضغط على Yes للموافقة عليها، بعدها يبدأ في نسخ ملفات قبل التحميل، اضغط على Next ثم Finish بعدها سيبدأ التحميل وبعد الانتهاء من التحميل ستظهر لك نافذة تريد منك تحديد إن كنت ستبدأ في العمل على البرنامج أم قراءة معلومات عنه وغيرها المهم اختر الخيار.

(Start Windows Media Encoder)

### إعداد البث في البرنامج :

هناك رسالة ستأتيك في البداية فلا تزعج منها: وتقول هذه الرسالة أن اللغة التي تستخدمها في جهازك (العربية) لا تتوافق مع أشياء في البرنامج، ولكن لا توجد مشاكل منها.. اضغط موافق لتخطيها.. والأمر ستظهر لك نافذة والتي بها عدة اختيارات لبدأ البث المباشر: الأول: لبدأ البث عبر المعالج ولإدخال معلومات الإذاعة.

الثاني: لعمل بث ولكن بشكل آخر وخيارات ثانية وله خصائص أخرى .

الثالث: لفتح ملف بث محفوظ مسبقاً. سيظهر لنا نافذة Welcome to windows media encoder بها عدة اختيارات سنختار نحن الاختيار الأول. وهو Broadcast, Capture, or convert a file using the new Session Wizard. ستظهر لنا الخطوة التالية وهي تحديد نوعية البث مباشر هل هو صوت مباشر من الميكروفون، أم من الكمبيوتر؟.. نختار الاختيار الأول. تحديد نوعية البث هل هو صوت وفيديو أم صوت فقط أم فيديو فقط؟ يتم اختيار علامة الصح الموجودة على الفيديو. يتم اختيار Broadcast a live event from attached devices of computer screen.

ستظهر لك شاشة تخبرك بأن اللغة المستخدمة هي الإنجليزية، ومن الممكن أن تختار من قائمة Help اللغة المراد استخدامها. ثم

اضغط موافق في تلك الشاشة. ستظهر لك شاشة أخرى تقوم بتحديد كارت الصوت من القائمة، يتم وضع علامة صح أمام Audio داخل Check Box ويتم اختيار Avance AC ١٧ Audio. والأمر نضغط Next للمتابعة ستظهر لنا الخطوة الثانية وفيها تحديد منفذ البث من جهازك افتراضياً منفذ البث من جهازك هو ما يضعه الكمبيوتر وغالباً يكون ٨٠٨٠. في الخانة السفلية تشاهد عنوان ملف البث على الإنترنت وتظهر في هذه الخانة عنوان (IP) جهازك تلقائياً وبعده المنفذ ٨٠٨٠. والخانة الأسفل منها غير مهمة. بعدها اضغط Next. نختار هنا أقل دقة في الصوت حتى يمكن لأي مستمع أن يسمعه بدون تقطع في الصوت. نختار سوديوم ٥٦ كيلو بايت/ثانية ستريو من القائمة. اضغط Next. يستحسن حفظها لكي تسهل عليك عملية البث مرة أخرى، قم بالضغط على Browse لتحديد مكان الحفظ وقبل ذلك ضع علامة صح على Archive a copy of broadcast لتتسبب زر Brows. ثم حدد مكان الحفظ واضغط Save وأكمل الخطوة بالضغط على Next. الخطوة الأخيرة هي إدخال المعلومات التي ستظهر عند سماع البث وهي متعلقة باسم الإذاعة. ستظهر لك شاشة Untitled- Windows Media Encoder أن وجدت مستوى الصوت مرتفع فقم بتخفيضه من (مؤشر الصوت). يمكنك الضغط على Start لتشغيل البث، ويمكنك الضغط على Stop لإيقاف البث.

### كيف ترسل إذاعة عن طريق موجة Fm.

تعد جهاز الإرسال Fm والمايك المناسب. تحدد الموجة التي ترسل من خلالها.

تعلن في كنيستك عن طول الموجة ال Fm حتى يمكن للشعب استقبال ما ترسله الكنيسة من عظات، قداستات، الأغان، ترانيم. تتخذ الموافقات اللازمة لهذا الإرسال.





# يَا وَكَيْلَ الْأَسْرَارِ



لشافة  
الأنبا كيرلس  
أسقف ميترانو

وبك..

❖ أنت إناء للرب بك يُطعم ويُسقى.. ويروى ويغسل ويُقَسى  
ويُطهر.. ويُقدس.. ويُشعل.. ويشفى.. ويبارك..

❖ طوباك يا وكيل الأسرار.. لأن الله قيل أن يعمل بك هو  
يعمل فيك أولاً.. فالأسرار وضعها كآنية في يديك.. فصرت حاملاً  
لآنية الرب.. وهو يطلب من حامليها أن ينتقوا (اش: ٥٢: ١١)  
دائماً..

❖ من الذي سقى الرعية الناطقة هذه التعاليم السامية أنت  
أيها الإناء المختار!؟

❖ من الذي روى الرعية وعلمها بأن الحواس هي آنية للرب..  
وعلى الرعية كلها أن تنقدس لأنها حاملة لآنية الرب.. أنت أنت!؟

❖ من مثلك.. لأن معرفتك بواضع الأسرار جعلتك تشفق أن  
تعطى قلبك بالكامل لله.. وجعلتك ترجو من الناس أن يسمعوا قول  
السيد الرب "يا ابني اعطني قلبك" (أم ٢٣).. أنت الذي عرفتهم بأن  
القلب لا يقبل القسمة على إثنين..

❖ الساكن في الأعلى هو الذي منحك هذه النعمة التي أنت  
فيها.. وأنت دائماً تحكى لنا عن الأبدية المفرحة المعدة لأولاد الله..  
ومن كلامك نحن نشفق.. فكم تكون اشفاقاً لك لها!؟

❖ اقترباك المستمر من أولادك لكي لا يهلك منهم أحد وكيف  
لك كيف تتعمر النفس!؟ وكيف تُثمر!؟.. كشف لك كيف تعمل  
الوصية في النفس!؟ كيف يبني الإنسان حياته على صخر!؟ وكيف  
يعمرها!؟ وكيف يزينها بالفضيلة!؟

❖ أنت تنادي الكل لكي يمسكوا بالوصية التي في الأسرار  
المقدسة لكي ينجوا من أمراض البخل والأنانية والشك وتذكر  
الشور هذه التي تتمر النفس وتهلكها..

❖ من مثلك.. وأنت تنقرس في الله السماكن في الأسرار  
ومؤسسها.. ترى بابه مفتوحاً لكل من يقبل إليه.. وترى يمينه  
مبسوطة لمن يريد أن يأخذ.. ها أنت تشبه بخالفك لذا باب قلبك  
مفتوح للكل.. ويدك سخية للطاء..

❖ من مثلك كل يوم تزداد خبرته في الحياة العملية.. بأن مجية  
العالم خدعت كثيرين.. لأنك لمست ورأيت كم من الناس كانوا  
يهتمون ويبنون.. ولكنهم لم يسكنوا.. كم من الناس جمعوا..  
وغيرهم بدوها.. خبرتك جعلتك تُعَلِّم بأعمالك.. وأعمالك هي  
اشغالك بالخير للغير.. والذين يعملون مثلك يفتنون الأبدية..

❖ رأيتك وأنت تمارس الأسرار.. رأيت انضامك..  
ووداعتك.. وبسمتك.. وأدركت أنها سر جمالك..  
❖ أنت وكيل للأسرار الإلهية المقدسة.. وتعمق في أعماقها  
والشغلك بها يظهر عليك سرّاً آخر.. هو سر هيبتك..  
❖ أنت تمارس كل سر على حدة.. وفي كل سر تستكلم سرّاً  
وتهمس في أذن الذي منحك الأسرار لتمارسها.. ترى ماذا تطلب  
منه!؟.. ترى ماذا تريد!؟

❖ التعجب والمدهش.. أن الأسرار التي تمارسها.. الكل  
يراه.. والكل يشاهدها عن قرب.. لكن أنت وحدك الذي تقدر أن  
تفتح أعماقها بكلمات سرية..

❖ أنت وحدك الذي لك أن تتجراً وتدخل بقلبك إلى قلب  
أعماقها.. وهناك تطرح ذبائح توسلات روحك المنسحقة.. وعند  
خروجك من الأعماق يراك أولادك خارجاً معطراً من عند السدى  
تحيه نفسك\* (نش: ٣: ٦).

❖ رأيتك.. وسمعتك عندما تصلى طقس سر المعمودية.. ثم  
نظرتك فجأة صامتاً.. ثم منطرحاً على جرن المعمودية.. فسألت  
أين ذهبت يا أبى!؟ ولماذا انخفض صوتك!؟ ومع من أنت تهمس!؟  
وترى ماذا تقول!؟

❖ اسمح لي.. ودعني أقول لأبنائك أين ذهبت!؟ وماذا قلت!؟  
❖ أمام جرن المعمودية.. أنت سجدت وانطرحت.. وهناك  
انطلقت نفسك تحمل روح صلاتك المنسحقة.. وفي أذن واضع  
الأسرار صرخت قائلاً.. يارب لا يرجع المذلول من عندك  
خائباً.. كن لي غافراً.. وامنحني أن أجد نعمة لكي أتمم خدمة هذا  
السر..

❖ أنت ولقفاً معنا.. ولكنك تغوص في أعماق الأسرار وحدك  
وتدخلها بأمانتك...

❖ أعماقك ترى أعماق الأسرار.. وأعماق الأسرار.. لا يقدر  
أن يتصورها عقل.. ولا يقدر أن يشبع من اللذذ بها..

❖ سألت نفسي!؟ عن سر شبعك!؟ رأيت الذي أنت تنفق به  
كل يوم في كل الأسرار.. هو الذي يعطى المتوكلين عليه من كل  
قلوبهم الأشياء التي تشتهي أن تراها الملائكة..

❖ من مثلك يحيى في الشبع.. لأنك دائماً مع الله الغنى بنفسه..  
القدوس.. القدير.. المقدر في كافة أصمائه..

❖ سألت عن سر قناعتك!؟ رأيتك ووفقاً أمام الله للعالم بكل  
شئ.. الجزيل الصلاح.. هو لا يعوزك لشيء.. هو يعطيك أكثر مما  
تسأل.. وقبل أن تطلب..

❖ طوباك يا وكيل الأسرار.. لأنك تتمتع بالله الحاضر معك في  
كل الأسرار.. هو الذي يتكلم في الأسرار وأنت تسمعه.. وفي  
الأسرار أنت أيضاً تهمس في أذنه بالصلوات.. وهو يسمعك..  
❖ طوباك.. لأنك إناء مختار من قبل الله.. هو يعمل فيك

## الهوس الثالث (٢)

### لبانة الأبارافايل



استعارت الكنيسة تسبحة الثلاثة القديسين، التي رتلوا بها في أتون النار، لتكون (بنفس نصها) هي الهوس الثالث من هوسات التسبحة اليومية.. وذلك لكي تُعبّر عن إيمانها بحضور المسيح في حياتها، حضوراً خاصاً، في فترات الآلام والاضطهاد والجهاد الروحي.

ووضعت الكنيسة بحكمة عالية أجمل وأعمق ألقابها في هذا الهوس.. (إزمو إيشويس، هوس إيروف، آري هووو تشاسف، تي نين، تين أويه إسوك).

ولذلك لكي تُعلن أن أجمل وأعمق فترات حياة الكنيسة وحياة المؤمن هي فترات التجارب والضيق.. كقول ربنا يسوع المسيح طوبى للمضطربين من أجل البر، لأن لهم ملكوت السموات. طوبى لكم إذا عُرِوكم وطردوكم وقتلوا عليكم كل كلمة شريرة، من أجل اسمي. الفرحوا وتهلّلوا، لأن أجركم عظيم في السموات، فبئس هكذا طردوا الأنبياء الذين قبلكم" (مت: ٥: ١٠-١٢).

فالكثيرة فرح بالآثم والإهانة والتعيب، كمتلما كان تفاعل أباننا الرسل عندما أهانوهم، فقد فرحوا بهذه الإهانة.. وأما هم فذهبوا فرحين من أمام المجمع، لأنهم حسبوا مستأهلين أن يهاتوا من أجل اسمه" (أع: ٥: ٤١).

إنها الضيقات التي يفتخر بها مُعلّمنا بولس الرسول.. "تفتخر أيضاً في الضيقات، عالمين أن الضيق يُنشئ صبراً، والصبر تزكية، والتزكية رجاء، والرجاء لا يُخزي" (رو: ٥: ٣-٥).

والتي يفرح بها مُعلّمنا بطرس الرسول.. بل كما اشتهرتم في آلام المسيح، افرحوا لكي تفرحوا في استعلان مجده أيضاً مُبهجين. إن عُرِتم باسم المسيح، فطوبى لكم، لأن روح المجد والله يخلّ عليكم. أما من جهتهم فيُجذّف عليه، وأما من جهتكم فيُجذّد" (١بط: ٤: ١٣-١٥). إن الهوس الثالث يُعلّمنا أن نفرح في الضيق.. فرحين في الرجاء، صابرين في الضيق، مسالطين على الصلاة" (رو: ١٢: ١٢).

وهناك خبرة أخرى قد عرفتها الكنيسة من تجربة أتون النار.. وهي رؤية ربنا يسوع المسيح في الأثم، والضيق، والتعب من أجله. إنها الخبرة التي اجتازها أيوب الصديق، وصاعها في عبارة صغيرة.. "يسمع الآن قد سمعت عنك، والآن رأيتك عيني" (أي: ٤٢: ٥).

وهي الخبرة التي اجتازها استقلانوس الشهيد الأول، حينما كانوا يرمونه بالحجارة حتى الموت.. وأما هو فشخص إلى السماء وهو مُمتلئ من الروح القدس، فرأى مجد الله، ويسوع قائماً عن يمين الله. فقال: ها أنا أنظر السموات مفتوحة، وابن الإسمان قائماً عن يمين الله" (أع: ٧: ٥٥-٥٦).

إنها الخبرة التي يجتازها كل إنسان يتعب من أجل الله، إما في احتمال الآلام من أجل الإيمان.. أو في قبول الآلام الطبيعية بشكر وبلا تنمر.. أو في جهاد اللسك بالصلاة، والصوم، والسهر، وتعب العبادة، والخدمة لله أو للناس من أجل الله وبشكر.

إن سألنا الفتية الثلاثة: ما هي أجمل أيام حياتكم على الأرض؟ لأجابوا قائلين: إنها فترة وجودنا في الأتون حيث رأينا ربنا.

وإن سألت عاشقي للتسبيح: ما هي أجمل قطع للتسبحة؟ فيقولون: إنها الهوس الثالث.

إن الهوس الثالث بجمال أحواله البديعة ونغمته الرقيقة.. يجعل النفس تبتف قائلة: مرحباً بالتجارب، ومرحباً بالآثم من أجل المسيح ومعه.. فالآثم يؤهلنا للمجد.. فبقي أحسب أن آلام الزمان الحاضر لا تُقاس بالمجد العتيد أن يُستعلن فينا" (رو: ٨: ١٨).

والآثم محسوب أنه موهبة.. لأنه قد وهب لكم لأجل المسيح لا أن تؤمنوا به فقط، بل أيضاً أن تتألموا لأجله" (في: ١: ٢٩). والآثم

معبّرنا إلى الملكوت، لأننا نعرف أنه 'ضيقات كثيرة ينبغي أن تدخل ملكوت الله' (أع: ١٤: ٢٢). والموت مع المسيح ومن أجله هو الحياة بعينها.. 'صادقة هي الكلمة: أنه إن كنا قد مُتْنَا معه فسُحِيا أيضاً معه. إن كنا نصبر فسنملك أيضاً معه. إن كنا نُنكره فهو أيضاً سَيُنكرنا" (٢تس: ٢: ١١-١٢). وهذا كله يُعبّر عن شركتنا مع مسيحننا القدوس في حمل صليبه المقدس.. 'ومن لا يأخذ صليبه ويتبعني فلا يستحقني' (مت: ١٠: ٣٨). إذ أن حمل الصليب هو شرط للتشذد للمسيح.. 'إن أراد أحد أن يأتي ورائي فلينكر نفسه ويحمل صليبه ويتبعني' (مت: ١٦: ٢٤).

إنه نير المسيح الحلو.. 'احملوا نيري عليكم وتعلّموا مني.... لأن نيري هين وحملتي خفيف' (مت: ١١: ٢٩-٣٠).

ونحن نعمل هذا النير بكل فرح للمشاركة مع المسيح إلهنا في مجده كما في الآمه. كي لا يتزعزع أحد في هذه الضيقات. فبئس أنتم تعلمون أننا موضوعون لهذا" (١تس: ٣: ٣). إن المسيحية قد فلسفت الآثم، وصارت الضيقة لها معنى بسبب صليب المسيح، وما كان عقوبة بسبب الخطية.. صار خلاصاً في المسيح.. أنت يا سيدي حوكت لي العقوبة خلاصاً" (القداس الغريغوري).

في العهد القديم كانوا يفهمون الآثم والموت أنهما عقوبة بسبب الخطية، ولكن اليوم وبسبب آثم المسيح وصليبه.. صار الآثم والموت شركة مع المسيح وفرحة بهذه الشركة وفخر بالصليب..

وأما من جهتي، فحاشا لي أن أفتخر إلا بصليب ربنا يسوع المسيح، الذي به قد صلب العالم لي وأنا للعالم" (غل: ٦: ١٤).

مع المسيح صلبت، فأحيا لا أنا، بل المسيح يحيا في. فما حياة الآن في الجسد، فبئس أحيا في الإيمان، إيمان ابن الله، الذي أحبني وأسلم نفسه لأجلني" (غل: ٢: ٢٠).

لأنه إن كنا قد صرنا مُتحدّين معه بشبه موته، نصير أيضاً بقيامته. عالمين هذا أن إنساننا العتيق قد صلب مع ليُطسَل جسد الخطية، كي لا تعود نُستعد أيضاً للخطية" (رو: ٦: ٥-٦). 'فإن كنا قد مُتْنَا مع المسيح، نُؤمن أننا سُنحِيا أيضاً معه' (رو: ٨: ١٧).



## الذاكرة MEMORY

إن كلمة "الذاكرة" بهذه الصورة ليست كلمة ذات معنى محدد لأن الذاكرة كلمة عامة تشمل تحتها الذاكرة العشوائية ووسائط التخزين المختلفة (القرص الصلب والمرن والقرص المدمج والأنواع الأخرى)، لذا من غير المستحسن عند الحديث عن نوع معين من الذاكرة استخدام كلمة "الذاكرة" لوحدها بل يجب تحديد أي نوع من الذاكرة تقصد.

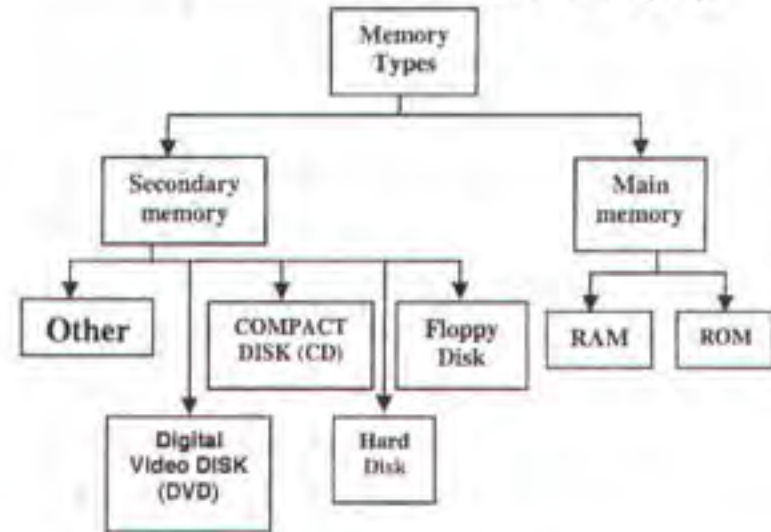

١- الذاكرة الرئيسية MAIN MEMORY

٢- الذاكرة الثانوية SECONDARY MEMORY

### ١- الذاكرة الرئيسية MAIN MEMORY

كما يتضح من مسمى هذا النوع من الذاكرة وبمعنى آخر فإن الحاسب الآلي لا يمكن أن يقوم بوظيفته بدون ذاكرة رئيسية، كما أن قوة أداء الحاسب تزيد بإضطراد كلما زادت حجم الذاكرة الرئيسية إلى حد كبير.

وتنقسم الذاكرة الرئيسية إلى ثلاثة أنواع هم:

١. الذاكرة القاصرة على القراءة فقط:

#### ١. READ ONLY MEMORY (ROM)

٢. ذاكرة التشغيل العشوائي:

#### ٢. RANDOM ACCESS MEMORY (RAM)

٣. ذاكرة مخبأة Cache Memory

\* \* \*

١ - الذاكرة القاصرة على القراءة فقط:

#### READ ONLY MEMORY (ROM)

هي عبارة عن شرائح ذاكرة مثبتة فوق اللوحة الأم.

ويحتوي هذا النوع من الذاكرة على مجموعة برامج ثابتة مسجلة من قبل شركات إنتاج الحاسبات، وتحدد هذه البرامج مواصفات اللوحة الأم ومجموعة الشرائح الأساسية Chipsets ومواصفات الجهاز بصفة عامة، وهي غير قابلة للتعديل حيث لا

يمكن أن تتم أي كتابة أو إجراء تعديلات على البيانات المخزنة على هذه الذاكرة.

ومن ثم فإن لها استخداماً من نوع خاص يتمثل في تخزين التعليمات والبرامج الأساسية التي يتم استدعاؤها بمجرد تشغيل الجهاز، ولا تتأثر محتويات هذه الذاكرة بانقطاع التيار الكهربائي عن الجهاز وهذا عكس الحال فيما يتعلق بذاكرة الوصول العشوائي (RAM).

➤ لماذا نحتاج أن نستعمل ROM بدلاً من RAM أو أقراص التخزين مثلاً؟

هناك عدة أسباب لذلك:

- البيانات المخزنة في ROM دائمة وليست معرضة للتلف بأي شكل يعكس الأشكال الأخرى من التخزين.
- البيانات المخزنة في ROM لا يمكن تغييرها بالصدفة أو عن طريق فيروس (مثلاً لا يمكن لفيروس محو المعلومات الموجودة على قرص CD-ROM).
- المعلومات المخزنة في ROM تتوافر لأجهزة الحاسب في جميع الأوقات (رقاقة BIOS كمثل).

٢ - ذاكرة الوصول العشوائي:

#### RANDOM ACCESS MEMORY (RAM)

يظن أغلب المتعاملين مع الحاسب أن أهم شيء فيه هو سرعته أي سرعة المعالج، وهذه مقولة غير صحيحة.

فبنظرة فاحصة خلال السنين التي قضاها الحاسب الشخصي في تطوره من عام ١٩٨١ وحتى الآن نجد أن سرعة المعالج قد تضاعفت أكثر من ٦٢٠ مرة (من ٤.٧٧ MHz إلى ٣ GHz).

ولكن هذا الأمر مختلف بالنسبة للذاكرة العشوائية RAM فنسأخذنا الذاكرة المتوسطة الانتشار والتي أصبحت شيئاً عادياً أن تكون من ٢٥٦ MB إلى ٥١٢ MB سترى أنها تضاعفت من ١٦٣٨٤ مرة إلى ٣٢٧٦٨ مرة حيث أن أول ظهور للحاسب الشخصي كان يحتوي على معالج Intel المسمى ٨٠٠٨ والذي كان يعمل بسرعة ابتدائية قدرها ٤.٧٧ MHz بينما كان يحتوي على ١٦ KB من ذاكرة النظام.

(البقية في العدد المقبل)



## الباب ثلاثون الثالث

# مَنْ لَهُ أذنان للسمع فليسمع

(مر ٤: ٢٣٦٩)

الذي هو كلمة الله إليك.. وهناك من كلمهم السرب عن طريق الملائكة.. والكل عن طريق الوعظ. كما كان بولس الرسول يقول "كان الله يعظ بنا.. نطلب من المسيح: تصالحوا مع الله" (٢كو ٥: ١٩، ٢٠).

جائز الكلمة التي يرسلها لك الرب تكون كلمة بركة، أو كلمة تعزية، أو تعليم، أو كلمة إنذار..

ويا ليتك تسأل نفسك باستمرار: ما هي كلمة الله إليّ؟ إنك تسمع كثيراً من الناس.. ولكن ما هي كلمة الله إليك؟

تصوروا أن السيد المسيح يقول: أكتب إلى ملاك كنيسة أفسس.. إلى ملاك كنيسة سميرنا.. إلى برغامس.. إلى ثياتيرا.. إلى فلانليا.. إلى ساردس.. إلى لاوديكية.. أكتب. كل واحد له رسالة، الله يوجهها إليه.

### وصية في الإنجيل

هذه العبارة قالها السيد المسيح مرات عديدة في الإنجيل:

قالها بعد كلامه عن يوحنا المعمدان (مت ١١: ١٥)، وبعد مثل الزراع (مت ١٣: ٩) (مر ٤: ٩)، وبعد شرح مثل الحنطة والزوان (مت ١٣: ٤٣) (مر ٤: ٢٢). وبعد كلامه عن أن ما يخرج من الفم هو الذي ينجس الإنسان (مر ٧: ١٦). وبعد كلامه عن الملح الذي يفسد (لو ١٤: ٣٥)...

وهكذا قال في سفر الرؤيا للكنائس السبع "من له أذن فليسمع ما يقوله الروح للكنائس" سبع مرات في (رؤ ٣: ٢٠).

وعبارة ما يقوله الروح للكنائس عبارة معزية:

تعني أن الروح القدس مازال يكلم الكنائس. الروح يعمل فينا، ويرشدنا إلى جميع الحق (يو ١٦: ١٣)، ويذكرنا بكل ما قاله الرب لنا (يو ١٤: ٢٦).

### أذنان للسمع

هناك أشخاص كانت لهم أذان تسمع وتستجيب وتطيع.

مثل إبراهيم أبو الآباء، حينما قال له الرب: "أخرج من أهك ومن عشيرتك" (تك ١٢) وحينما قال له "خذ ابنك وحينئذ السذي تحبسه، اسحق، وبنمه لي محرقة" (تك ٢٢). أطاع، ولم يناقش. له أذنان للسمع.. لوط لما قال له: الملاك أخرج من سدوم.. لا تقف في كل

الرسائل التي أرسلها الرب إلى الكنائس السبع في آسيا كل منها تشمل عبارة أنا عارف أعمالك، وتنتهي بعبارة "من له أذنان للسمع فليسمع ما يقوله الروح للكنائس". وتريد اليوم أن نأمل هذين الأمرين.

### رسالة لكل

جميل أن الله يرسل رسائل للناس، يبعث كلمته لكل، للأبرار وللأشرار معاً، للذين يحبونه وللذين تركوا محبتهم الأولى. يرسل حتى إلى ملاك كنيسة ساردس الذي قال له الرب "إن لك أسماً أنك حي وأنت ميت" (رؤ ٣: ١). وإلى ملاك كنيسة لاوديكية الذي قال له "لمست حاراً ولا بارداً، بل أنت فاتر. أنا مزعم أن أتقبلك من فسي" (رؤ ٣: ١٥، ١٦). ومع ذلك يرسل إلى كل منهما رسالة.

كل إنسان في الحياة، لا بد أن تصله رسالة من الله.

يتكلم في قلبه، في فكره. يرسل له كلمة تناسبه بأية الطرق. عن طريق كتاب، عظة، عن طريق نصيحة من إنسان..

تصوروا أنه كلم حتى قايين، قبل أن يقتل أخاه.

وقال له "عند الباب خطية رابضة، وإليك اشتياقها، وأنت تسود عليها" (تك ٤: ٧). خذ حذرنا مازال الأمر في إرادتك. احترم من تلك الخطية.. ومن اشتياقك. احترم من مشاعرك.

الله أرسل رسالة حتى إلى بلعام...

وفي الرسالة إلى العبرانيين، يقول الرسول "الله بعدما كلم الآباء بالأنبياء قديماً، بأنواع وطرق شتى، كلمنا في هذه الأيام الأخيرة في ابنه" (عب ١: ١، ٢).. بأنواع وطرق شتى..

لا نستطيع أن نقول إن صوت الله لم يصل إليك.

البعض قد يكلمهم الله بالرؤى والأحلام. ولكن ليست كل الرؤى والأحلام من الله!

وهناك من كلمهم الله بصوته شخصياً كما حدث للأنبياء..

والبعض كلمهم عن طريق الرسل، والكتاب يقول "إلى أقطار المسكونة بلغت أقوالهم" (مز ١٩).

والكل كلمهم الرب عن طريق الوحي المقدس، الكتاب المقدس،

من أكثر خلق الله سمعاً لكلامه: الملائكة.

يقول عنهم المزمور في المزمور "باركوا الله يا ملائكته..  
الفاعلين أمره، عند سماع صوت كلامه" (مز ١٠٣: ٢٠). بمجرد  
سماع الكلمة ينفذون، سواء للإيقاظ أو للنقاب..

لذلك ونحن نريد أن نكون سامعين لكلمة الله، منفذين لمشيئته  
نقول "كما في السماء، كذلك على الأرض" .. أى نطلب أن تكون لنا  
أذان للسمع..

ومن أمثلة الذين سمعوا الكلمة واستجابوا، تلاميذ المسيح.

مشي (لاوي) حالما سمع كلمة "التبعني" ترك مكان الجباية وتبعه  
(مت ٩: ٩). وكذلك بطرس وأخوه إنديراوس تركا السفينة والشباك  
والأهل، حالما سمعا عبارة هلم ورائي فأجعلكما صيادي الناس  
(مز ١: ١٧، ١٨).

وكذلك فعل يوحنا ويعقوب.. ونفس الوضع أيضاً مع شاول  
الطرزوسى (أع ٩). ولهذا قال السيد المسيح مطوباً تلاميذه:

"أما أنتز فطوبى لأذانكم ، لأنها تسمع".

ذلك لأن هناك آخرين لهم أذان لا تسمع (مر ٨: ١١) (رؤ ٢٨٥:  
٢١). وما أكثر الأمثلة لهذا النوع، وما أكثر أسبابها...

السيد المسيح نفسه، كان كثير من معاصريه، لهم أذان ولكنها لا  
تسمع.

## أذان لا تسمع

أول أذن لم تسمع، كانت لآدم وحواء .

سمعا الوصية، وكأنتهما لم يسمعا. تذكرنا الوصية بخذفيرها،  
وعسلا العكس! (تك ٣). لماذا؟ لأن كلمة أخرى قالتها الحية، غطت  
على كلمة الله إليهما، وكانت أكثر تأثيراً وأكثر إغراء، وإذا كلمة  
الله وكأنتها لم تسمع.

ذلك احترس من أن الكلمة، يخطفها أحد منك.

كما قيل في مثل الزارع أن بذاراً خطفها الطير فلم تثبت  
(مت ١٣: ٤).

أقيمت البذار، أى نزلت على الأذن، ولكن هناك من خطفها..  
تسمع النصيحة أو العظة، وتتأثر، ويأتى إنسان آخر، وتأثير آخر  
يعطى على الكلمة ويخطفها منك، ويترك عندك تأثيره هو.

قايين سمع الإنذار من الله، وكأنه لم يسمع! فلماذا؟

كانت هناك مشاعر وانفعالات فى القلب، غطت على كلمة الله،  
وأزالت تأثيرها.. وكأنه لم يسمع!

كانت مشاعر الحسد والحقد والغضب التى فى قلبه، كأنها حاجز  
قوى يمنع كلمة الله من أن تتخلل. فسمعها، وكأنه لم يسمع.. كان  
مشغولاً بسماع صوت الحقد والحزن الذى فى قلبه..

قال له الله احترس، الخطية أمامك، ولا تزال تسود عليهما.  
أحرص ألا تخطئ.. ولكن الانفعالات الداخلية كانت تمنعه من  
سماع النصيحة.. وبعد أن كلمه الله، ذهب وقتل أخاه!!

أحترس إذن من انفعالاتك الداخلية ومن سيطرتها.

الشاب الغنى، كلمة المسيح، وقدم له كلمة منقعة، ولكنه مضى  
حزباً، ولم يسمع للرب (مت ١٩: ٢٢). فلماذا؟

لأن هناك شهوة فى القلب، تمنع وصول الكلمة للقلب.

مع أن هذا الشاب كان يحفظ الوصايا منذ حداثة. ولكنه عند  
الوصية الخاصة بالمال، لم يستطع أن يسمع. لأن هنا كانت الشهوة  
السيطرة التى تحجب كل وصية وكل كلمة. وتصد وترد..

كإنسان مستعد أن يسمع لك فى كل شئ، ما عدا شيئاً واحداً لا  
يستطيعه.

هنا عدم السمع ليس مطلقاً، ولكنه فى شئ واحد. ففى نقطة  
الضعف، فى الشهوة المسيطرة..

مثال سليمان الحكيم، كان أحكم الناس جميعاً، وقد أخذ الحكمة  
من الله.. ولكنه من جهة شهوة النساء والتزوج بالنساء الغريبات، لم  
يستطع أن يسمع كلمة الله، ولم يكن قلبه أميناً للرب مثل أبيه  
(امل ١١: ١ - ١٠) ولم يحفظ ما أصى به الرب.

إذا وجدت أنك لا تسمع، ابحث ما هو السبب؟

اذهب إلى طبيب أذن يعالجك، بل اذهب بالأكثر إلى طبيب  
قلب، يكشف ما فى قلبك من شهوات. مثل أى إنسان يخالف إياه  
وأمه، ويخالف الوصية والكنيسة، ويخالف القانون أيضاً، لأن هناك  
شهوة فى قلبه يريد أن يحققها. والشهوة تصم أذنيه عن السماع..

أحياناً يكون عدم السماع بسبب قساوة القلب.

ولذلك يقول الكتاب "إن سمعتم صوته فلا تقسوا قلوبكم" (عب ٣:  
١٥) ..

فرعون كان من هذا النوع القاسى القلب، الذى لم يستطع أن  
يسمع لكل إنذارات الله، ولم تؤثر فيه كل الضربات. وعلم من مرة  
صرخ إلى موسى وهرون، ووعد بأن يلفذ، ثم عاد كما كان ...

القساوة تولد العناد. والعناد يمنع من سماع الكلمة:

العناد الذى يغلظ القلب، ويغلظ الفكر. ومهما قيل له من كلام  
نافع ومقنع، لا يسمع!

إنسان متشبث بفكره، مهما كلمته، كأنك لم تتكلم. لأن فى  
التشبث بالفكر نوعاً من الكبرياء. تغلق الأذن عن السماع، بعكس  
الوديع المتواضع يمكن أن يسمع. حتى إن أخطأ، يقبل التأليب  
والتصيحة، ويصلح طريقه ويسمع.

التهراطقة كانت لهم أذان لا تسمع، أغلقها العناد والكبرياء.

أريوس مثلاً، لم يسمع لصوت بطريرك، ولا لصوت المجمع  
المحلى الذى عقد فى الإسكندرية من مائة أسقف، ولم يسمع  
لإقاعات القديس أنثاسيوس، ولم يسمع لقرار المجمع المسكونى.  
كان عناده يغلظ أذنيه، وكانت كبريائه تغلق أذنيه. ومات فى  
هرطقته، دون أن يسمع.. تمنعه العزة بالذات، والتمسك بالفكر...

وكذلك كل حوار لاهوتى من نفس النوع.

قد تحاور إنساناً، وتجده متحفظاً للرد قبل أن تكمل كلامك.

وكانه لا يسمع. الخوف سد أذنيه.

هناك سبب آخر يمنع الأذن من السمع، وهو الاستهتار واللامبالاة.

أهل سدوم نصحبهم لوط أن يخرجوا من المدينة قبل أن تحترق، فقابلوا كلامه باستهزاء وكان كمازح في وسط أصهاره (تك ١٩: ١٤).

ونفس الوضع حينما تكلم بولس الرسول في مدينة أثينا، فابلوه بنفس التهكم قائلين "ماذا يريد هذا المهذار أن يقول" (أع ١٧: ١٨). إنه أيضاً نوع من الاستهتار، لم يأخذوا فيه الكلام بجدية. لذلك لم تكن آذانهم للسمع.. كإنسان تتصحة، فيقابلك بتهكم، أو يحول الجو إلى عبث.. ولا يسمع، بل يتهكم وبهزأ..

إنسان أيضاً لا يسمع، لأنه يعرج بين الفرقتين. أحاب إن سمع كلمة من إيليا، تستطيع إيزابيل أن تعمل له غسل مخ، وتحوله إلى الناحية الأخرى.. فإن أردت أن تعطى نفسك فرصة للسمع، لا بد أن تبعد عن الجو الذى يمكنه أن يحولك.. ككتاب يسمع عظة، فيضيع تأثيرها بسبب أصدقائه.

أصعب مثل في عدم السمع، هو مثال يهوذا، الذى كانت تمنعه الخيانة من السمع.

كم مرة أنزله السيد المسيح.. ولكن الخيانة كانت تصم أذنيه، مضافة إليها شهوة المال. القلب كان فى تلف، كذلك تلفت أذناه فلم تسمع.

لكى تسمع أذنك، ينبغى أن تكون لك رغبة فى أن تسمع، وتكون لك الجدية فى التنفيذ، وتكون مشتاقاً أن تسمع الكلمة، ولو أدى الأمر أن تبدل حياتك من أجلها.

إن أتك الصوت الإلهى، احتفظ به فى قلبك، وفى إرادتك. كما فعل القديس أنطونيوس لما سمع كلمة الرب، وللحال نفذها فى جدية بغير إبطاء، بغير توان.

ولنحاسب أنفسنا، كم مرة سمعنا ولم نعمل، وكأننا لم نسمع.

### معهد الدراسات القبطية بالقاهرة

مركز الدكتور راغب مفتاح لمحبي الألحان الكنسية

تعليم الألحان وتسابيح الكنيسة القبطية الأرثوذكسية

يعمل المركز عن بدء الدورة التعليمية السابعة فى الفترة من ١٥ مارس ٢٠٠٥ وحتى نهاية شهر يوليو ٢٠٠٥. يتم تسليم القديسات والألحان طبقاً للأصول المحفوظة بقسم الموسيقى والألحان القبطية بصوت الممتبح المعلم ميخائيل جرجس البناتونى.

على الراغبين فى الالتحاق بالمجموعات التعليمية التقدم بملئ استمارة الالتحاق بسكرتارية قسم الموسيقى والألحان بمعهد الدراسات القبطية.

للاستعلام: من ١٠ - ١ صباحاً ومن ٤ - ٩ مساءً طوال أيام الأسبوع عدا أيام السبت والأحد ثا: ٤٨٨٢٤٨٩، ٤٨٥١٥٩٤.

لسانه أسرع من أذنيه. لا رغبة لديه فى السماع، ولا رغبة فى الإقناع. يمنعه التشبث والعناد. له أذان ولكنها لا تسمع. وبالمثل كل إنسان متمسك بفكره الخاص، مصر على فكره، كأنك تكلم صخراً صلباً. لا توجد منافذ تدخل منها الكلمة...

ونفس الوضع مع كل إنسان معتر بكرامته.

قد يشعر أن نصيحتك كأنها تهينه، وتهز كرامته، وتشعره بخطأ، وتتعب نفسيته.. فلا يكون مستعداً إطلاقاً أن يسمع، لأن السماع يحتاج إلى تواضع. ولهذا ليس كل عتاب يأتى بنتيجة: المتواضع المحب تعاتبه فتكسبه. والمتكبر المعتر بكرامته، تعاتبه فيزداد الأمر سوءاً.

هيرودس الملك، لم يستطع أن يسمع كلمة يوحنا المعمدان. كلام يوحنا المعمدان واضح "لا يحل لك أن تكون لك امرأة أخيك" (مت ١٤: ٤). إنها وصية إلهية واضحة فى موانع الزواج (لا ١٨: ١٦).. والكناب يعتبرها نجاسة (لا ٢٠: ٢١). ولكن هيرودس لا يسمع. إغراء هيروديا يمنعه. كما كان إغراء نيليلة يمنع شمشون من بقاء وصية النذير فى أذنيه (قض ١٣: ٧).

هناك تأثير آخر، يمنع تأثير كلمة الرب عليه.

هناك صفة أخرى طغت على محبة الله، فمنعت الأذن من أن تسمع.. كم نسمع كلام الله فى القراءات وفى العظات فى كل قداس، وكأننا لم نسمع، والطبع هو نفس الطبع. شعب اليهود كانت تنلى عليه البركات من فوق جبل جرزيم، واللغات من فوق جبل عيبال باستمرار (تث ٢٧، ٢٨). ومع ذلك ما كان يعبأ!

السيد المسيح كان يكلم علماء اليهود، فلا يسمعون، على الرغم من قوة إقناعته، ولكنهم تشبثوا بأرائهم.

كانت الحرفية وتقاليد آباءهم الخاطئة وتعاليمهم، تمنعهم من السماع.

وربما كانت هناك مشاعر الحسد التى فى قلوبهم التى كانت تدفعهم إلى محاولة التخلص من السيد المسيح، وليس سماع كلامه.

وماذا أيضاً. هل هناك أسباب أخرى تمنع من السماع؟

الخوف أيضاً يسد الأذن أحياناً عن السماع.

ببلاطس البنطى كان مقتنعاً ببراءة المسيح، وقال إنه لا يجد فيه علة تستوجب الموت (لو ٢٣: ٢٢). وقد حذرته زوجته قائلة "إياك وذلك البار، لأنى تألمت اليوم كثيراً فى حلم لأجله" (مت ٢٧: ١٩). ولكنه لم يسمع، لأن الخوف كان يمنعه من السماع.

كان يخاف أن يشكوه إلى قيصر. الخوف على المركز.

وربما نفس الخوف منع أغريباس الملك من سماع تبشير القديس بولس الرسول، مع أنه قال له "بقليل تقنعنى أن أصير مسيحياً" (أع ٢٦: ٢٨).. إن قيل أغريباس المسيحية، سيضيع منه منصب الملك.

كثيرون يضيعون البعض بالخوف.. إن فتحت فمك لتتكلم، إن هربت مناء، إن كشفت المؤامرة، إن لم تكضع، سيحدث كذا وكذا من التهديد. وبهذا الخوف لا تنفع معه كل نصيحة لإقناعه.. تكلمه،

مناقشة :

(الخلاص المجاني)؟!!

- مَا هُوَ الْخِلاصُ فِي الْمَقْهُومِ الْارْتُوذَكْسِي ؟  
 مَا الْمَقْصُودُ بِعِبَارَةِ «مَتَبَرَّرِينَ مَجَّانًا بِالنِّعْمَةِ» ؟  
 هَلْ نَلْنَا بَرَاءَةً أَمْ نَلْنَا عَفْوَاً ؟  
 هَلْ الْأَعْمَالُ الصَّالِحَةُ إِسْتِزَادَةٌ لِعَمَلِ اللَّهِ فِي الْخِلاصِ ؟!  
 هَلْ لَنَا ضَمَانٌ أَكِيدُ أَنَّا لَا نَخْرَفُ وَلَا نَسْقُطُ ؟!  
 هَلْ نَحْنُ نَقْفُ أَمَامَ اللَّهِ قَدَيْسِينَ وَبِلَا كُفُومٍ ؟!  
 هَلْ رُوحُ اللَّهِ يَتَضَحَّ عَلَيْنَا بِالْقُدَّاسَةِ دُونَ أَنْ تَشْعُرَ ؟!  
 بِمَاذَا نَصِيحُ الْقَدَيْسُونَ لِكَيْ يَخْلُصُوا ؟

مَا هُوَ الْخِلاصُ ؟

كمقدمة، هناك أنواع ودرجات من الخلاص، ينبغي معرفتها

وهي:

١ - الخلاص من عقوبة الخطية التي هي الموت الأبدي (رو٦: ٢٣).

٢ - الخلاص من الخطية ذاتها، بالوصول إلى حياة القداسة والنقاوة.

٣ - الخلاص الأبدي، وهو الخلاص من العالم الممادي، ودخول ملكوت السموات.

أما عن النوع الأول، فمادامت أجرة الخطية هي موت..

فلا خلاص إذن إلا بالكفارة، بدم المسيح الذي سفك في فدايته لنا.

وهذا أمر يؤمن به كل المسيحيين، وعنه قال القديس بطرس الرسول ليس بأحد غيره الخلاص\* (أع٤: ١٢).

ونوال الخلاص بدم المسيح يأتي بالإيمان والمعمودية، كما قال الكتاب 'من آمن واعتمد خلص' (مر١٦: ١٦). وهو خلاص من عقوبة الخطية الأصلية التي ورثناها، والتي عنها قال الكتاب 'إنسان واحد دخلت الخطية إلى العالم، وبالخطية الموت. وهكذا اجتاز الموت إلى جميع الناس إذ أخطأ الجميع' (رو٥: ١٢). وفي المعمودية تغفر أيضاً الخطايا الفعلية السابقة للمعمودية..

غير أن المعمودية، وإن كانت تمنح حياة جديدة (رو٦: ٤). إلا أنها لا تمنح العصمة. وهكذا يمكن أن يخطئ الإنسان بعد المعمودية. والخلاص من هذه الخطايا يكون بالتوبة.

وقد ركز الرب على أهمية التوبة، فقال مرتين في مناسبة واحدة 'إن لم تتوبوا فجميعكم كذلك تهلكون' (لو١٣: ٣، ٥).

وكانت التوبة لازمة أيضاً قبل المعمودية. وهكذا لما آمن اليهود في يوم الخمسين، وسألوا 'ماذا نفعل أيها الرجال الأخوة؟' قال لهم بطرس الرسول 'توبوا وليعتمد كل واحد منكم على اسم يسوع المسيح لغفران الخطايا..'. (أع٢: ٣٧، ٣٨).

وتبقى التوبة لازمة للخلاص من الخطية. وهكذا قال الكتاب إن الله أعطى الأمم التوبة للحياة (أع١١: ١٨).

والتوبة هي بداية الطريق حتى يصل الإنسان إلى حياة النقاوة، ومنها إلى القداسة ثم ينمو إلى الكمال حسب وصية الرب 'كونوا كاملين كما أن أبائكم الذي في السموات هو كامل' (مت٥: ٤٨). والوصول إلى هذا الكمال مشوار طويل من الجهاد، ومقاومة الخطية، والنمو في النعمة والعمل الصالح..



أما عن النقطة الثالثة في موضوع الخلاص، فنقول فيها:

إن الخلاص ليس هو لحظة وتنتهي، بل هو قصة الحياة كلها. فالقديس بولس الرسول يقول لتلميذه القديس تيموثاوس الأسقف 'لاحظ نفسك والتعليم، وداوم على ذلك. لأنك إن فعلت هذا، تخلص

نفسك والذين يسمعونك أيضاً (١٦: ٤).

إذن، فذلك الأسقف العظيم الذي نال الخلاص أولاً بالإيمان والتوبة والمعمودية، كان محتاجاً أن يخلص نفسه الخلاص النهائي، بالمداومة على ملاحظة نفسه والتعليم..

ومن له أذنان للسمع فليسمع.

وبدفعنا هذا إلى مناقشة موضوع (الخلاص المجاني)!! كما يشرحه المؤلف في كتابه (شرح الرسالة إلى أفسس).

ولتفهم معاً المقصود من قول الرسول "متبررين مجاناً بنعمته بالفداء الذي ببسوع المسيح، الذي قدمه الله كفارة بالإيمان بدمه..". (رو٣: ٢٤، ٢٥).

✽ ✽ ✽

(الخلاص المجاني) لا يعنى أنه كان بلا ثمن.. فقد كان له ثمن غالٍ جداً. ولكن هذا الثمن دفعه الفادي، وليس نحن..

فقد قال الرسول "قد اشتريتكم بثمن. فمجدوا الله في أجسادكم وفي أرواحكم التي هي لله" (١كو٦: ٢٠). وأيضاً (١كو٧: ٢٣).

وشرح القديس بطرس الرسول هذا الثمن فقال "عالمين أنكم اشتريتكم لا بأشياء تعنى بفضة أو ذهب.. بل بدم كريم كما من حمل بلا عيب ولا دنس، دم المسيح" (١بط١: ١٨، ١٩).

إذن كان هناك ثمن هو دم المسيح. وهذا الثمن يُعرف باسم الفداء. واعتبر أنه مجاناً بالنسبة إلينا، لأننا لم ندفع هذا الثمن، بل دفعه المسيح نيابة عنا.

✽ ✽ ✽

وهنا نقول : الفداء شئ، واستحقاق الفداء شئ آخر.

عملية الفداء قام بها السيد المسيح وحده، لم يشاركه فيها أحد (كما يدعى القائلون: متنا معه. لم يمت وحده، بل مات بجسنا)!!

إنما استحقاق الفداء، قد وضع له الرب شروطاً فسي مقدماتها الإيمان (١يو٣: ١٦)، والتوبة والمعمودية (أع٢٤: ٢٨) (١كو١٣: ٣، ٥) (مر١٦: ١٦).

في الفداء قدم الرب خلاصاً يكفي لغفران جميع الخطايا، لجميع الناس، في جميع العصور. ولكن هل غفرت خطايا حنان وقياساً، وبهوناً وببلاطس، وجميع الذين رفضوا الإيمان وقاموه؟ كلا، لأنهم لم يكونوا مستحقين..

✽ ✽ ✽

ولكن شارح الرسالة إلى أفسس يقول في ص ١٥٤:

"يُمتنع على أي إنسان، مهما كان خاطئاً وبعيداً عن الله، أن يعتبر نفسه غير مستحق للخلاص. لأن الله قدمه من طرفه هو. مجاناً للإنسان ككل، عطية مجانية من عنده خاصة بالخطاة فقط."

ماذا إذن عن شروط الاستحقاق من إيمان وتوبة ومعمودية؟

معروف أن الإيمان شرط لازم لنوال الخلاص.

فالكاتب يقول "لكني لا يهلك كل من يؤمن به، بل تكون له الحياة الأبدية" (يو٣: ١٦).

ويقول بعدها "الذي يؤمن به لا يدان.. والذي لا يؤمن قد ديسن، لأنه لم يؤمن باسم ابن الله الوحيد" (يو٣: ١٨).

ولكن مؤلف كتاب (الخلاص والإيمان) فيقول في ص ٣:

"إن الخلاص أكمله المسيح للإنسان، وقدمه هبة مجانية للخطاة. فالذي يؤمن أي يصدق، بحسب الله إيمانه له خلاصاً."

ويقول في ص ٤: "إن الخلاص هو تصديق وأخذ معاً."

ويقول في ص ٦: "الإيمان بما عمله الله في المسيح هو هبة، كهيبة المحبة وهبة البذل وهبة الحياة الأبدية التي أعطاها مجاناً."

فمن آمن وصدق ووثق، يكون قد دخل الحياة الأبدية!!

ويقول في ص ٥: "الإيمان معروض مع الحياة الأبدية هبة، بهبة. الذي يأخذ هذه، يأخذ تلك. فإن صدقت هذا العرض، خلصت!!"

فهل الأمر يقتصر في نوال الخلاص على التصديق والأخذ؟

✽ ✽ ✽

ويقول المؤلف في كتابه (شرح الرسالة إلى أفسس) ص ١٩٢:

"أما دور الإنسان الوحيد الذي زكاه الله للخلاص فهو 'الإيمان'!! الإيمان بابن الله.. وحتى الإيمان ليس من جهد الإنسان أو اجتهاده، ولكنه عطية الله بالإيجيل!!".

فإن كان الدور الوحيد للإنسان هو الإيمان، والإيمان - كما يقول - هو هبة أو عطية. فما هو الدور الذي يقوم به الإنسان لكي يخلص؟ أي لكي يتقبل الخلاص الذي قدمه المسيح بالفداء؟

هل يقف موقفاً سلبياً؟ لأنه لا حديث هنا عن التوبة والمعمودية!

إن المؤلف يعرض هنا لقول الرسول "لأنكم بالنعمة مخلصون بالإيمان. وذلك ليس منكم (أي هذا الخلاص ليس منكم)، هو عطية الله" (أف٢: ٨، ٩).

ويقول في ص ١٩٣ "يُنتهز ق. بولس ربط الخلاص بالإيمان بالنعمة، ليقيم بتأمين النعمة وتأمين الإيمان من أية محاولة لتلويثهما بأعمال الإنسان. وإلا فلا الإيمان يدعى إيماناً لأنه عطية الله، ولا النعمة تدعى نعمة لأنها عطية الله!"

فهل كل أعمال الإنسان من توبة وجهاد ومقاومة للخطية، وأيضاً دخوله المعمودية.. هل كل ذلك تلويث للإيمان وللنعمة؟

✽ ✽ ✽

ويعود المؤلف فيقول في ص ١٩٤: "لا يحاول الإنسان أي إنسان أن يعتبر نفسه مستحقاً للخلاص، فهو عطية صافية خالصة من الله. ومن جهة أخرى يمتنع على أي إنسان مهما كان خاطئاً وبعيداً عن الله أن يعتبر نفسه غير مستحق للخلاص. لأن الله قدمه من طرفه هو مجاناً ككل عطية مجانية من عنده خاصة بالخطاة فقط..."

ليس الإنسان الخاطئ البعيد عن الله هو غير مستحق للخلاص! هل يجتمع الخلاص مع الخطية، بغير توبة! هذا تعليم غريب..!!

إذن ما معنى أن الله "سبجازي كل واحد حسب أعماله" (مت١٦: ٢٧) وماذا عن قول القديس بولس الرسول "لأنه لا يد لنا جميعاً أن

غريب..!!

غريب..!!

غريب..!!

غريب..!!



لظهور أمام كرسي المسيح، لئلا كل واحد ما كان بالجسد بحسب ما صنع خيراً كان أم شراً" (٢كو ٥: ١٠).

✽ ✽ ✽

إن المؤلف يؤكد في مواضع كثيرة، على أننا نقف أمام الله قديسين وبلا نوم في المحبة\* وأنا أعظم من منتصرين\*.

ويقول في ص ٢٦٣ "إننا صرنا مشمولين بكل قوة اللاهوت.. بمعنى أن ذلك صار لنا ضمناً كلياً ومطلقاً لنا لن نحرف أو نسقط أو نخالف، أو نسلم لهوى مشيئتنا أبدأً. وتعليل ذلك من الوجهة اللاهوتية إذ أن كياننا البشري قد انتقل فعلاً ليكون شريكاً في عبي مجد الله\*.

ما أخطر هذا الكلام بقوله إنسان، أي إنسان، في فترة جهاده أو اختباره على الأرض، قبل أن يصل إلى الملكوت!!

هوذا بولس الرسول يقول "أنظروا إلى نهاية سيرتهم" (عب ١٣: ٧) ويقول القديس يوحنا الحبيب "إن قلنا إنه ليس لنا خطية، نحذل أنفسنا وليس الحق فينا" (١يو ١: ٨). ونحن نقول في صلاتنا على المنقلين "ليس أحد بلا خطية، ولو كانت حياته يوماً واحداً على الأرض\*.

✽ ✽ ✽

أما الغفران الذي لنا على الصليب، فيقول عنه في ص ١٨٤: "أخذ البراءة، وفوق البراءة تبريراً\*.

وعبارة البراءة يكررها كثيراً في كتبه، وبخاصة في كتاب (يوم الصليب، يوم القضاء ويوم البراءة).

ونحن لا يمكن أن نأخذ براءة، فقد كنا "أمواتاً بالذنوب والخطايا" (أف ٢: ١). ونحن مذنبون وضع عليه - على القسادي - إثم جميعنا" (أف ٥: ٦).

فالتعبير الصحيح هو أننا أخذنا عفواً لا براءة.

فعبارة (برئ) تقال على غير المذنب، الذي ثبت أنه لم يقترف ذنباً. وهذا لا ينطبق علينا، فنحن مذنبون، إنما لم نزل عقوبة، لأن هناك من حمل العقوبة عنا، ومات بدلاً منا. وكونه رفع خطايانا ومات عنا، لا يعني براءة لنا، إنما العفو عن العقوبة، أو الغاءها.

✽ ✽ ✽

أما عبارة "إننا نننا ضمناً أكيداً ومطلقاً أننا لن ننحرف أو نسقط أو نخالف.. فهذا كلام خطير مملوء من (البر الذاتي).

فالقديس بولس الرسول يقول "إن من يظن أنه قائم، فلينظر أن لا يسقط" (١كو ١٠: ١٢). إن حياتنا على الأرض معرضة لكثير من الحروب الروحية ضد أجناد الشر الروحية، عرضها القديس بولس في نفس رسالته إلى أفسس (أف ٦: ١٠-٢٧). ونصح المؤمنين بأن يستخدموا كل سلاح روحي حتى يمكنهم "أن يطفئوا جميع سهام الشرير الملتببة\*.

وهذا الفصل بالذات يقرأ على كل راهب في طقس سيامته راهباً. ولا يقال له مطلقاً أنك نلت ضمناً أكيداً ومطلقاً أنك لن ننحرف أو نخطفن لو تخالف!!

والقديس بطرس الرسول يقول "اصحوا وانسجوا، لأن ليس

خصمكم كأسد يزار بجول ملتصقاً من بيئته هو. فقاوموه راسخين في الإيمان، عالمين أن نفس هذه الألام تجرى على أخوتكم\* الذين في العالم" (١بط ٥: ٩)..

ولم يقل هذا الرسول أيضاً "اطمئناؤوا، قد نلتم ضمناً أكيداً مطلقاً كلياً أنكم لن تسقطوا أو تنحرفوا!!"

وإن كان المطلوب منا أن نحيا حياة القداسة، فإن المؤلف يقول إن القداسة يوضح بها علينا الروح القدس، دون أن نحسن أو أن نشعر!!

وكان هذه أيضاً منحة مجانية، لا نحتاج فيها إلى جهاد، وإلى ضبط نفس، وإلى مقاومة الخطية، كما قال القديس بولس في رسالته إلى العبرانيين "لم تقاوموا بعد حتى الدم مجاهدين ضد الخطية" (عب ١٢: ٤).

إن الرب في رسالته السبع إلى ملائكة الكنائس السبع التي في آسيا، دعا كل منهم إلى التوبة، حتى ملاك كنيسة أفسس الذي كانت له محبته، وتعبد من أجل الرب ولم يكف. قال له الرب "أذكر من أين سقطت وتب" (رؤ ٢: ٥).

✽ ✽ ✽

تواضعوا أيتها الأخوة، فنحن في مجرد فترة اختبار نحتاج فيها إلى جهاد وصبر وثبات. حتى أن القديس بولس الرسول نفسه - الذي كتب الرسالة إلى أفسس، والذي اختطف مرة إلى السماء الثالثة، يقول هو أيضاً:

"جاهدت الجهاد الحسن، أكملت السعي، حفظت الإيمان. وأخيراً قد وضع لي إكليل البر الذي يهبه لي في ذلك اليوم الرب السديان العادل. وليس لي فقط بل لجميع الذين يحبون ظهوره أيضاً" (٢تى ٤: ٦-٨).

ونلاحظ هنا قوله "أخيراً" وقوله "في ذلك اليوم". إن الوقت الذي فيه لا نخطفن ولا ننحرف ولا نسلم إلى مشيئتنا، لم يأت بعد. ليس هو الآن، ولا في هذا العالم. ومن له أذنان للسمع فليسمع.

قبل الكسرة الكبرى، وقبل إسقوط تشامخ الروح (١٨١٧م)

## نياحة سيدة فاضلة

تليحت يوم السبت ٣/٥ السيدة:

## والدة نياحة الأبا أنطوني

أسقف اسكتلندا وأيرلندا وشمال شرق إنجلترا

وصلى على جثمانها يوم الأحد ٣/٦ بكنيسة أبي سفيان

بالمهندسين أصحاب النياحة: الأبا رويس، والأبا موسى، والأبا بطرس، والأبا بيستى، والأبا أغابوس، والأبا دانيال، والأبا غبريال، والأبا رافائيل، والأبا سلوانن والأبا أبولس، والأبا مارثيوس، والأبا ارميا (مندوباً عن قداسة البابا)، والأبا أبابكر.

نياحاً لروحها وتمزيكات السماء لأولادها وأسرتها ومحبيها.



## ١٥- القمص تيموثاوس السرياني :

(١٩٥٠/١/١ - ١٩٩٦/٢/٩)

في ١٩٢٨/٢/١ بقرية كفر الشهيد التابعة لمركز ميت عمس - محافظة الدقهلية - ولد الطفل وليم ميخائيل رزق الله، وكان والده عمدة القرية من بعد جده رزق الله جرجس.

حصل وليم على قسط وافر من العلوم الدنيوية بالإضافة إلى العلوم الدينية والتربية الكنسية الصادقة، إذ رأى في والدته ماريّة عبد المسيح تقوى وورع حقيقي.

بعد فترة انتقلت الأسرة من قرية كفر الشهيد إلى شبرا بالقاهرة، وشغل والده وظيفة باسكاتب محكمة مصر وذلك بعد أن تنحى عن العمدة.

التحق وليم بمدرسة الملائكة التابعة للرهبان الموارنة حتى أكمل دراسته بكلية فيكتوريا.

في عام ١٩٣٦ تتيحت شقيقته الكبرى في يوم الجمعة العظيمة ثم في عام ١٩٤٥ تتيح والده، ثم والدته في عام ١٩٦٢.

كان أب اعترافه ومرشده الروحي القمص داود المقاري (تسبح في ١٩٥٤) الذي زكاه لدرجة الشموسية، فتعت رسامته شماساً بكنيسة مار جرجس بخمارويه بشبرا، على يد نيافة الأنبا إبرام مطران الجيزة الأسبق.

بعد ذلك التحق بالكلية الإكليريكية عام ١٩٤٨ بتشجيع من القمص داود المقاري.

تناقش مع أب اعترافه في موضوع للتكريس الرهباني، فتوجه إلى دير السريان في نوفمبر ١٩٤٩، وفي ١٩٥٠/١/١ قام نيافة الأنبا ثاوفيلس أسقف ورئيس الدير بسيامته راهباً باسم الراهب تيموثاوس السرياني (معنى كلمة تيموثاوس: عبد الله) وكان هذا تذكار نياحة القديس تيموثاوس السائح (٢٣ كهيك).

في عام ١٩٥١ قام نيافة الأنبا باكوبوس مطران القدس الأسبق باستصحابه للخدمة معه في القدس فتعت سيامته كاهناً في ١٩٥١/٩/١

ثم في عام ١٩٥٢ عاد إلى دير السريان مرة أخرى حياً في الحياة الرهبانية التعبدية.

وفي ١٩٥٣/٣/٢٧ قام نيافة الأنبا ثاوفيلس أسقف دير السريان بترقيته لدرجة القمصية.

وبعد ذلك بشهور قليلة قام نيافته باختياره نائباً عنه في مقر الدير بالقاهرة المعروف بالعزباوية وكل يخدم في هذا المقر في الفترة (١٩٥٣ - ١٩٥٩).

بعد نياحة القمص داود المقاري عام ١٩٥٤ اختار القمص ميخائيل المتوحد (قداسة البابا كيرلس السادس) أباً للاعتراف، وكان يتسرد

عليه في كنيسة الملاك القبطي، ثم بعد ذلك في كنيسة مار ميخائيل بالزهراء بمصر القديمة، وكان يصلي معه القداسات.

ومن هنا نجد أنه في فترة خدمته بالعزباوية قام بعمل كنيسة في مقر الدير وذلك بعد موافقة نيافة الأنبا ثاوفيلس وقام بأداء صلاة القديس الإلهي يوماً تشبهاً بمعلمه المبارك القمص ميخائيل البراموسي المتوحد.

بعد أن جلس قداسة البابا كيرلس السادس على الكرسي المرقسي في ١٠ مايو ١٩٥٩ قام باختيار القمص تيموثاوس السرياني سكرتيراً له واستمر في هذه الخدمة في الفترة (١٩٥٩ - ١٩٦٥).

خدم بعد ذلك وكيلاً لمطراتية منفلوط وأنبوب مع نيافة الأنبا لوكاس العلامة في الفترة (١٩٦٥ - ١٩٧٣)، بعد ذلك استقر بدير السيدة العذراء بجبل الطير بمسالموط لمدة ٦ شهور مع القمص عبد الثالث الحبشي.

في شهر يناير ١٩٧٤ - قبل عيد الغطاس بأيام قليلة - حضر إليه المهندس اسحق سدراك (حالياً القمص بأسيلوس سدراك بالولايات المتحدة الأمريكية) نجل القمص سدراك ومعه وفد من شعب بني أحمد الشرقية بالمنايا لدعوته للخدمة بكنيسة السيدة العذراء بها، فلبى الدعوة وكان أول قداس يقيمه بها هو قداس عيد الغطاس ١٩٧٤/١/١٩.

في خلال فترة خدمته بكنيسة السيدة العذراء ببني أحمد الشرقية قام باتمام بناء الكنيسة من عمل المحارة والدهان بالزيت وعمل الكراسي الخشبية والأيقونات مع جميع احتياجات الكنيسة، كما قام بشراء حوالي ٢ فدان أرض للكنيسة.

كانت له اهتمامات كبيرة بالفقراء ففكر في أعمال يستفيد منها الفقراء فأسس مشغلاً للفتيات لتعلم الخياطة والتطريز والتريكو، كما قام بعمل تدريب مهني للمعوقين في أحد البيوت التي اشتراها المجاورة للكنيسة.

أيضاً من أجل الفقراء فكر في بناء مستشفى، وقام ببناء عمارة من ستة أدوار لهذا الغرض.

قضى فترة خدمته بالمنايا في سلام ومودة مع الجميع بالإضافة إلى أبوة حانية كانت سبباً في أن يجتمع حوله أولاده بكل الحب.

وفي يوم الجمعة ١٩٩٦/٢/٩ رقد في الرب عن ٦٨ عاماً بعد أن أكمل السعي وحفظ الإيمان وكان حارساً أميناً لأولاده الذين

## ٥- أسرار الكنيسة (ب)

أجب على الأسئلة الآتية، مع ذكر الشاهد:

- ١ - متى وردت في الكتاب المقدس عبارة "كاهن الله العلي"؟
- ٢ - كيف نال هرون الكهنوت؟ وببدا من؟
- ٣ - كيف كان بصير البعض كهنة قبل الكهنوت الهاروني؟
- ٤ - على أي طقس اعتبر السيد المسيح كاهناً؟
- ٥ - اذكر شواهد لوجود أساقفة وقسوس في العهد الجديد؟
- ٦ - كيف تمت سيامة أول شمامسة في العهد الجديد؟
- ٧ - من كان يرسم الأساقفة قبل معرفة رتبة البطريركية؟

## حل مسابقة العَدَد الماضي

- ١ - قال القديس بولس الرسول لتلميذه تيموثاوس الأسقف "لأنك أنكرك أن تضرم أيضاً موهبة الله التي فيك بوضع يدي" (٢ تي ١: ٦).
- ٢ - وضع يدي الرسولين بطرس ويوحنا على أهل السامرة، فقالوا الروح القدس (أع ٨: ١٧).. كذلك وضع يد بولس الرسول على أهل ألسس فقالوا الروح القدس (أع ١٩: ٦).
- ٣ - نفخ السيد في وجوه تلاميذه القديسين بعد القيامة. وقال لهم: "اقبلوا الروح القدس. من غفرتم خطاياهم تغفر له، ومن أمسكتم خطاياهم أمسكتم" (يو ٢٠: ٢٢، ٢٣).
- ٤ - أمر الرب موسى النبي بعمل زيت المسحة في (خر ٣٠: ٢٢-٢٣).
- ٥ - استخدم هذا الزيت لأول مرة في مسح هارون رئيساً للكهنة، ومسح ابنائه كهنة (خر ٣٠: ٣٠) (خر ٤٠: ١٢-١٦).
- ٦ - استخدم لأول مرة لمسح المنبح والأواني المقدسة في (خر ٤٠: ٩-١١)، (خر ٣٠: ٢٦-٢٩).
- ٧ - ذكرت المسحة المقدسة في العهد الجديد في (١ يو ٢: ٢٠، ٢٧).

## الذين فازوا في المسابقة

١. توم عبد الملاك ونادية هنتر ومارينا توم
٢. رفعت عطوان عطية إيلانديوس
٣. عادل عوض وسوسن نجيب
٤. رشا وبيشوي وبولا ومزي نان
٥. ليبي عوض ميخائيل
٦. فيولا صبحي رفة
٧. منى عبد الله خليل ومينا ماير
٨. رمزي نان جرجس
٩. ألفريد عواد وأليون صبحي
١٠. جوليا وماريا وشافية وفيليب فهم
١١. يوسينا وحنا ويوحنا عواد
١٢. ماري مرزوق عيسى
١٣. برناديت أورا نسيم
١٤. هبة ليبي عوض
٢٧. ماري صبرى وماجى وجون ومريم ناجي
٢٨. مادل نجيب وريموندا رزق الله وهبة شولى
٢٩. عاطف منير وزوجته نجوى وليبيا عاطف
٣٠. ماريا ومونيكا أسامة لطيف ومرفت عزت
٣١. ممشوح وعصاد العججورى وصفوت كمال وجبرائيل ومسامية عطاس فخرى
٣٢. ميرنا ومارينا وفيرينا وجرجس ومهرا وأيرينى ونميانة ويوانا وكيرلس وأنطونيوس وفلوباتير وجورجينا ومريم وباطلي الطويل

١٥. بسرى مكارى جبره
١٦. فادي ونادر ومونيكا وهبة إميل
١٧. أوديت ألفونس فهمي
١٨. هالة ليبي وساندرا وماريا سامح
١٩. عصمت رسمى ملك
٢٠. ماجدولين إيلوارد مفيد جرجس
٢١. ماريان إيلوارد مفيد جرجس
٢٢. مفيد إيلوارد مفيد
٢٣. فهمي سمع توفروس
٢٤. أيزيس ميخائيل جرجس
٢٥. ماجدة كوكب بولس
٢٦. عائدة شكرى بلدى واصف
٢٧. مفيد إيلوارد مفيد جرجس
٢٨. صاد لوقا وكيرلس صاد لوقا
٢٩. وحيد وداليا وريموندا حريان
٣٠. مينا ومارينا مجدى روفاتيل
٣١. عياد بسويلى خليل
٣٢. عاتف رشدى وأمال جورج ومينا عاطف
٣٣. صموئيل أسعد وأسادير وأسعد صموئيل ونادية جبريال
٣٤. نبيل فكرى نقولا البهجورى
٣٥. يوسينا تولى فكرى حلى فارس
٣٦. شوقى رزق الله
٣٧. جون القس فيلوباتير توم
٣٨. مايكل محرم توم شكر الله
٣٩. فهم يوسف لطفيلوس
٤٠. فواد أمين وكثير حبيب
٤١. موريس يوسف ومادل صبحي
٤٢. منعت كمال يعقوب
٤٣. أوجن مكسى إبراهيم
٤٤. مونيكا وفرونيا القس بشارة
٢٢. جورج عبد زكري
٢٤. يوسينا ويوليانا وليديا رأيت حنا
٢٥. إيرينى يواقيم عبد الملك
٢٦. بيشوى وبيتر أبو اليمين صليب
٢٧. عطيفة نائرس باسيلي
٢٨. تريزا خلف وأنثرو وأشرف وهبة
٢٩. حلمى شمسوده وزوجته وأولاده وأميل وشادى ومارينا وفيرينا
٤٠. الراهبة مريم جبره وراهبات دير العذراء حارة زويلة وعبد ونسيس وزوجته وجرجس ملبيه وجينا وأباتوب عبد وميرنا عائل أنيس وأكوتها ووليديا وساويرس عبد الله وزوجته وكيرلس ساويرس وعصاد منير وسلطيا بطرس
٤١. لندة محارب وحلمى وفاروق وعائل وسامح سامى فهمي ونعيم عبد المسيح وأنجيل سامى وأولادهم وعائى فهمي وكوكب محارب
٤٢. سوزى عزت نجيب وابنتها جيني
٤٣. أولاد وأحفاد فهمي الطويل ومينا ومارينا وفيرينا وباطلي سعد الطويل
٤٤. مجدى باقى وناهد ومحفوظ رزق وشادى وفادي مجدى باقى
٤٥. حلیم شحاته وبيشوى وبولا وماريان وبيتر وييسمى وسريم وإبرام
٤٦. ماريانا يوسف وعائدة جورجى ويوسف ميخائيل وكمال اسحق وزوجته إيرينى وميرى كمال وصليب اسحق وأسرته
٤٧. إبراهيم وماريا لطفى زاهر حلیم



إلى أبينا المعظم جزيل الغبطة والبركة أعلى الأحياء :

قداسة البابا المعظم الأنبا شنودة الثالث

تقدم أسرة د. أكرم يوسف عبد الشهيد

أسمى آيات الشكر والعرفان لعظيم محبتكم ورعايتكم وأوتكم وتفعلتكم بتعميد:

ابن صلواتكم بيشوى أكرم

وتقدم الشكر لتعب محبة الآباء الأساقفة الأحياء الأجلاء :

نيافة الأنبا يوانس ونيافة الأنبا ارميا ونيافة الأنبا إياكير

والآباء الكهنة للقمم رويس عويضة والقس سرجيوس سرجيوس

كهنة وخدام وشعب كنيسة القديس العظيم الأنبا أنطونيوس بشبرا

يتقدمون بوفير الشكر لحضرة صاحب النيافة لخير الجليل:

الأنبا بيشوى سكرتير المجمع المقدس والعشرف العام للكنيسة

لمباركة نيافته على البدء فى تنفيذ مشروع بيت التربية الكنسية للمؤتمرات راجين

بركات السماء لإتمام هذا المشروع بصلوات:

قداسة البابا المعظم الأنبا شنودة الثالث

حفظه الرب للكنيسة سنياً عبيدة وأمانة ملاحية مديدة

## عزاء

طوبى لأتقياء القلب لأنهم يعاينون الله  
(مت: ٥: ٨)  
شكر وذكرى الأربعين للأمة الغالية:  
فيكتوريا عزيز رزق الله  
تتقدم الأسرة بالشكر لكل من تفضل  
بمواساتهم بالحضور أو البرق وتخص  
بالشكر الحبر الجليل:

**نيافة الأنبا دانيال**  
أسقف عام المعادى الذى رأس الصلاة  
على جثمانها الطاهر ولفيف الأباء  
الموقرين. وسيقام القداس الإلهي لروحها  
الطاهرة يوم الاثنين ٣/٢٨ الساعة ١٠  
صباحاً بكنيسة العذراء بدار السلام.

الذكرى الثانية للزوجة الفاضلة



**المرحومة لوريس أمين حنا**  
الواحدة ظهراً الجمعة ١١ مارس بكنيسة  
رئيس الملائكة ميخائيل بالأقصر

الذكرى السنوية الثالثة لعروس السماء



**رانيا عادل جورجي**  
تحببها الأسرة بإقامة القداس الإلهي على  
روحها الطاهرة الأحد ٣/٢٠ العاشرة  
صباحاً بكنيسة مارمرقس تورنتو كندا  
والعذراء بروض الفرج شبرا.

حبيبتنا الغالية رانيا مضى ثلاثة أعوام  
وصورتك الحلوة لم تفارقنا وصوتك  
الحنون مازال يرنم في آذاننا نعيش على  
أمل لقاءك فانعمى بالمسيح فذلك أفضل.  
بابا عادل وماما فركين وأخوانك نرمين  
ومارى.

حبيبتنا رانيا مضى ثلاثة أعوام على  
فراقك فانعمى بالفردوس.

العائلة بالقاهرة

**دير الشايب بالأقصر**  
بمناسبة بدء الصوم الكبير يعتذر  
الدير عن عدم استقبال الرحلات  
والعائلات والزائرين وأسر الأباء  
وذلك طوال فترة الصوم المقدس.  
وابن الطاعة تحل عليه البركة

## تهنئة وشكر

شعب وخدام وخدامات وأراخنة كنيسة  
مارمرقس بالمقر البابوى بسيدر جروف  
نيوجرسى يتقدمون بأرق وأطيب التهاني  
القلبية لأبيهم الأب الورع:



**القمص مويسيس بغدادى**  
بعيد رسامته الثالث عشر الرب يحفظ  
حياته ويبارك فى خدمته بصلوات أبنينا  
المحبيب راعى الرعاة:  
**قداسة البابا شنوده الثالث**  
وشريكه فى الخدمة الرسولية أبنينا  
الأسقف المكرم:  
**نيافة الأنبا ديفيد**

وأعطيكم رعاة حسب قلبى فيرعونكم  
بالمعرفة والفهم (أر: ٣: ١٥)  
كنيسة الشهيد العظيم مارجرس -  
أنهس  
كنيسة القديس العظيم الأنبا أنطونيوس  
طه شبرا  
القس أنطونيوس صبحى والخدام  
والشعب يهنئون أباهم الروحي:



**القمص سيداروس بدوى عازر**  
باليوبيل الفضى لسيامته أدام الله كهنوتكم  
بصلوات قداسة:  
**البابا المعظم الأنبا شنوده الثالث**  
وشريكه فى الخدمة أبنينا المكرم:  
**نيافة الأنبا مكسيموس**  
أسقف بنها وقويسنا

## عزاء

ذكرى الصديق تدوم إلى الأبد  
الذكرى السنوية الرابعة للمنتيح



**شوقى دميان التويجر**  
يقام القداس الإلهي لروحه الطاهرة  
الجمعة ٣/١٨ بكنيسة العذراء بديروط

**كنيسة القديس مرقس**  
**بهونولولو - هاواي**

كاهنا وشعب الكنيسة يتقدمون بالشكر  
من أعماق قلوبهم لصاحب القداسة  
والغبطة:

**البابا المعظم الأنبا شنوده الثالث**  
وشريكه فى الخدمة الرسولية:  
**الحبر الجليل نيافة الأنبا سراييون**  
أسقف لوس أنجلوس وهاواي  
لافتتاح مبنى الكنيسة الجديد وتدشين  
المذبح المقدس وأصحاب النيافة الأباء  
الأساقفة الأجلاء:

**نيافة الأنبا صرابامون**  
**ونيافة الأنبا أنطوني**  
**ونيافة الأنبا سوريال**  
لاشتراكهم فى صلوات القداس الإلهي  
والتدشين الرب يديم لنا وعلينا حياة أبنينا  
البطريرك المعظم والآباء الأساقفة سنين  
كثيرة وأزمنة سلامية هادئة مديدة. كما  
يشكرون الأبوين الكاهنين القمص  
بيشوى غبريال والقس أنطاسيوس راغب  
من أجل تعب محبتهم فى خدمة الكنيسة  
وحضورهما فى هذه المناسبة المباركة  
وكذلك يتقدم القس أنطاسيوس وشمامسة  
وخدام وشعب الكنيسة بالتهنئة إلى أبنينا  
المحبيب:

**القمص أنجيلوس يوسف**  
بنعمة الأيقوماتوسية ويشكرون نيافة:  
**الأنبا سراييون**  
على ثقته الغالية.

أما الشيوخ المدبرون حسناً فليحسبوا  
أهلاً لكرامة مضاعفة (اتى: ٥: ١٧)  
قدس الأب الحبيب الورع:



**القمص أنطونيوس عزيز**  
وكيل مطرانية البحيرة وكاهن كاتدرائية  
السيدة العذراء والقديس أنطاسيوس  
بدمنهور يسعد جميع أفراد العائلة تهنتكم  
بمناسبة عيد الرسامة الثلاثينى الرب  
يبارك خدمتكم لمجد اسمه القدوس

تهانينا القلبية لأبنينا المحبوب:  
**القمص فام ميخائيل الصيخ**  
بنعمة القمصية الرب يديم كهنوته ويعينه  
ويتمجد فى خدمته بصلوات أسقفنا  
المكرم راعى إيبارشية المنوفية:  
**نيافة الأنبا بنيامين**  
عمك فرج يوسف غبريال والأسرة  
عمك زيادة يوسف غبريال الصيخ.  
تهانينا القلبية بنعمة القمصية.  
نبيل إبراهيم ومرفت وهلى وفيرينا

**كنيسة العذراء قصرية الريحان**  
**الأنبا رويس الأسقف العام**  
والكاهن والشمامسة والمرتل والمجلس  
بالكنيسة يشكرون الرب يسوع المسيح  
على عودة:  
**الدكتور ثروت باسيلي**  
بسلامة الله من رحلة العلاج الناجحة  
بالخارج ويتمنون له دوام الصحة.

**الأنبا مكسيموس الأسقف العام**  
وكهنة وشعب ومجلس كنيسة الشهيد  
مارجرس بالحرفيين يتقدمون بالشكر  
إلى الله على نعمة الشفاء:  
**للدكتور ثروت باسيلي**  
وعودته سالماً معافاً من الخارج  
ويطلبون من الله أن يعطيه الصحة  
بصلوات أبنينا قداسة البابا المعظم:  
**الأنبا شنوده الثالث**

القس مكارىوس معوض والأسرة  
بالإسكندرية يهنئون:  
**نيافة الأنبا موسى**  
بتمام الشفاء ويتمنون لنيافته دوام الصحة  
والعافية بصلوات:  
**قداسة البابا شنوده الثالث**

أعطيكم رعاة حسب قلبى فيرعونكم  
بالمعرفة والفهم (أر: ٣: ١٥)  
رئيس وأعضاء مجلس كنيسة  
مارجرس بجزيرة بدران والآباء الكهنة  
والشمامسة والشعب والتربية الكنسية  
وجميع الأنشطة يهنئون:



**القس يوحنا لوقا**  
باليوبيل الفضى لرسامته متمنين لقدسه  
دوام الكهنوت ذاكرين محبته وتفانيه فى  
الخدمة بصلوات صاحب القداسة:  
**البابا المعظم الأنبا شنوده الثالث**  
وشريكه فى الخدمة الرسولية:  
**نيافة الأنبا يوانس**  
سكرتير قداسه ورئيس مجلس الكنيسة  
طالبين من الرب أن يحفظ حياتهم  
للكنيسة.

د. رؤوف زكى والعائلة يهنئون أباهم  
الروحي:  
**القس يوحنا لوقا**  
باليوبيل الفضى لسيامته الرب يديم  
كهنوتكم

**المهندس مدحت ملك والعائلة**  
يهنئون من أعماق قلوبهم الأب:  
**القس يوحنا لوقا**  
باليوبيل الفضى لرسامته المباركة الرب  
يحفظ حياته سنين عديدة وأزمنة سالمة  
مديدة.

شكر وذكرى الأربعة بملوى  
للأم الفاضلة الغالية الحنوننة



هناوة عبد الشهيد جيد  
والدة القس ويصا فهمى زكى  
تتقدم الأسرة بالشكر لكل من واساها  
سواء بالحضور أو البرق وتخص  
بالشكر أصحاب النياقة:

الأبنا ديمتريوس أسقف ملوى  
والأبنا ساويرس أسقف دير المحرق  
ومجمع كهنة إيباشية ملوى وسيقام  
القداس الإلهى يوم الاثنين ٢١ مارس  
بمطرانية ملوى

الأبرار يضيئون كالشمس فى ملكوت أبيهم  
ذكرى الأربعة للحبيبة الغالية



لندا حنا سليمان

يقام القداس الإلهى يوم السبت ٤/٢  
بكنيسة مارمرقس بجرسى بأمريكا  
وبكنيسة مارجرس بمنشية التحرير  
بالقاهرة.

يا أحن قلب خسرناه لن ننساك حتى  
اللقاء. زوجك ماهر مينا وابنتك مونيكا  
يا أعلى الناس بالمحبة تحليت وللألم  
تحملت وبهدوء الملائكة رحلت. أخوتك  
سمير، أشرف، حكمت، مصطفىة، مريم،  
أريل، جوزيف، ماجدة، نبيل.

الأبرار يضيئون كالشمس فى ملكوت أبيهم  
رقد على رجاء القيامة يوم الأحد ١/٢٣  
بأديليد استراليا الخادم الأمين:

الشماس أرميا ينى مقار

لقد فقدنا الزوج المحب والأب الحنون  
وعزائنا أنك فى أحضان القديسين.  
زوجتك روز توفيق وأبناءك أنطوانيت  
وجولييت وإدوارد وجورج وعائلاتهم  
ونخص بالشكر:

قداسة البابا شنودة الثالث

وشركاؤه فى الخدمة أصحاب النياقة:  
الأبنا باخوميوس والأبنا صرابامون  
والأبنا سوريل والأبنا أنجيلوس  
والأبنا إيليا والأبنا دانييل  
والآباء الكهنة وكل من شارك فى العزاء  
والرب يعوض تعب محبتكم

## عزاء

مطرانية الأقباط الأرثوذكس  
بالإسماعيلية

مجمع الآباء الكهنة والشمامسة والخدام  
والمكرسات وكل الشعب يزفون إلى  
السماء نفس الراحل:

الدكتور ألفريد وديع

شقيق نياقة الأبنا سارافيم

أسقف الإسماعيلية ويشاركون نياقته  
عميق مشاعره الرب يعزى الأسرة  
المباركة بصلوات صاحب القداسة  
والغبطة البابا المعظم:

الأبنا شنودة الثالث

القمص مكسيموس الأبنا بولا يودع  
للمجد الدكتور: ألفريد وديع

شكر وذكرى الأربعة



المنقلة تله حنين عبد السيد

تدعو الأسرة الأهل والأصدقاء لحضور  
القداس الإلهى لروحها الطاهرة الخميس  
٣/٢٤ بكنيسة مارمرقس بمصر الجديدة  
الساعة ٩ صباحاً.

الأبرار يضيئون كالشمس فى ملكوت أبيهم  
شكر وذكرى الأربعة للأب الغالى



المقدس شكرى فلسطين

والذكرى السنوية الأولى للأم الغالية:



فضيلة شكر الله غطاس

تقيم الأسرة القداس الإلهى السابعة  
صباحاً يوم الجمعة ٣/٢٥ بكنيسة  
مارجرس برأس غارب.  
بالمحبة عشتما بيننا وبهدوء الملائكة  
انتقلتما للفرودس.

أبناؤكما عدلى ومجدى وعاطف ومدحت  
ومريم وماجدة ومرثا وعفاف

الأبنا مكسيموس الأسقف العام

وكهنة وشعب ومجالس كنائس مدينة  
السلام والحرفيين يرفعون صلواتهم من  
أجل نفس الخادمة الأمينة:

إيزيس راغب حنا

أن يعطيها الرب راحة ونياحاً مع  
القديسين فى فرودس النعيم مشاركين:

القمص أغسطينوس راغب حنا

مشاعره فى انتقال شقيقته وتعزيات  
السماء للأسرة بصلوات أبينا قداسة:

البابا المعظم الأبنا شنودة الثالث

الأبرار يضيئون كالشمس فى ملكوت أبيهم  
شكر وذكرى الأربعة للأم الغالية



مارى عازر يوسف مطر

يقدم زوجها وأولادها مريم وجوزيف  
لطفى يوسف صلاة القداس الإلهى  
لروحها الطاهرة صباح الجمعة ٣/١١  
بكنيسة مارجرس بميت خاقان شبيين  
الكوم.

أما الغالية انتقالك أدمى قلوبنا كنت  
شمعة تحترق تنير للآخرين مثال للمحبة  
والنضحية واحتمال الألم بفرح وشكر  
عشت فى الأرض كالملائكة فهنيئاً لك  
بالفرودس وعزائنا أنك فى أحضان  
المسيح. أولادك مريم وجوزيف

أجسادهم رقدت بسلام

وأسمائهم تبقى مدى الأجيال

الذكرى السنوية الأولى للأب الغالى

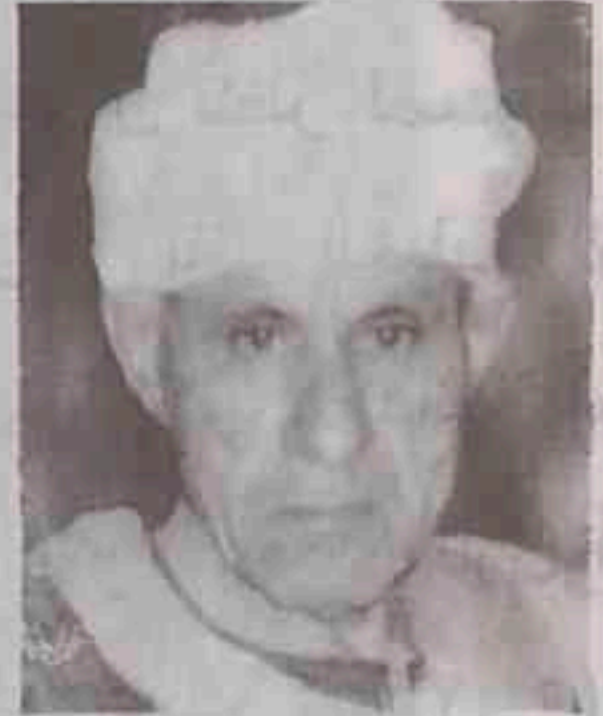

أيوب حنا عبد المسيح

تدعو الأسرة الأهل والأصدقاء لحضور  
القداس الإلهى على روحه الطاهرة يوم  
الجمعة الموافق ٤/١٥ الساعة الثامنة  
صباحاً بكنيسة مارجرس ببلوط  
سريعة هى لحظة انتقالك ومريرة قسوة  
فراقك عشت بالمحبة فأحبيناك وانتقلت  
إلى السماء فلن ننساك.

أولادك عاطف ومدحت

تلغرافياً: بلوط - القوصية - أسيوط

شكر وذكرى الأربعة

المهندس عزمى تادرس والدكتور  
اعتدال تادرس ودكتور محب يوسف  
والمهندس وحيد تادرس وباقي أفراد  
الأسرة يتقدمون بخالص الشكر لقداسة:  
البابا المعظم الأبنا شنودة الثالث  
على تعزيات قداسته لهم فى وفاة ابنتهم  
العزيرة:



ليلي عزمى يوسف

طالبين نياحاً لروحها الطاهرة وتعزيات  
السماء لهم بصلوات قداسته. كما  
يتقدمون بالشكر إلى الأبحار الأجلاء  
الآباء الأساقفة والكهنة شركاء قداسته فى  
الخدمة الرسولية وكل من واساهم بطرق  
العزاء المتعددة وخاصة:

نياقة الأبنا سراييون

أسقف إيباشية لوس أنجلوس

والقمص جورجىوس قلتة والقس  
أغسطينوس حنا كهنة كنيسة ماريوحنا  
بكوفينا بجنوب كاليفورنيا والقس يوحنا  
راغب كاهن كنيسة العذراء وماريوحنا  
بسان رامون بشمال كاليفورنيا لرعايتهم  
الروحية واهتمامهم وتعب محبتهم مع  
الأسرة. وقد أقيم قداس الأربعة يوم  
الأحد ٢/٢٧ بكنيسة ماريوحنا بكوفينا  
برئاسة نياقة الأبنا سراييون و٣/٦  
بكنيسة العذراء وماريوحنا بسان رامون.

مع المسيح ذاك أفضل جداً

بقلوب مؤمنة بمشيئة الرب تقيم الأسرة  
قداس الأربعة للغالى:



المهندس صموئيل ونيس شنوده

الواحدة ظهر يوم الجمعة ٣/١١ بكنيسة  
القديس مارمرقس بمصر الجديدة

زوجى الحبيب الغالى: قلباً كبيراً خسرناه  
وحباً عظيماً لن ننساه حتى نلقاك.  
زوجتك وأولادك

شكر وذكرى الأربعة بالأقصر

للسيدة الفاضلة الغالية المرحومة:

زيرف غبريال تاوضروس

تشكر الأسرة جميع المتفضلين بمواساتها  
للمنتقلة البارة بالحضور والبرق وسيقام  
القداس الإلهى لروحها الطاهرة الجمعة  
١٨ مارس بكنيسة رئيس الملائكة  
ميخائيل الساعة ٧ صباحاً.



## رحلة الصوم المقدس

نقف على جبل التجربة، ونشاهد  
ربنا يحارب الشيطان وبغيبه،  
ويعلمنا الانتصار عليه بقوة كلامه  
المكتوب عندنا في الإنجيل المقدس.  
نرى محبة ربنا الكبيرة، وحضانه  
العظيم، وكيف يعطينا الحرية،  
وعندما نخطئ ونبتعد عنه ثم نعود  
إليه نجده ينتظرنا، وعندما تعترف  
بخطيئتنا بسامحنا ويقبلنا ويغفر لنا،  
ويمنحنا أن نمتنع بكل حقوق البنوة  
مع كل النعم والبركات.

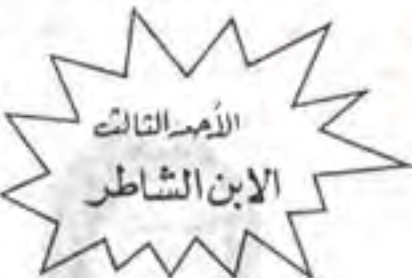

### معلومة عن كتاب :

## قطماروس الصوم الكبير

هو الكتاب الذي يحتوي على القراءات التي نقرأها كل يوم في  
الكنيسة لكل أيام الصوم المقدس - وتشمل:

- 1 - نبوت من العهد القديم.
- 2 - مزموه وإنجيل باكر.
- 3 - (البولس) فصل من رسائل القديس بولس الرسول.
- 4 - (الكاثوليكون) جزء من الرسائل الجامعة.
- 5 - (الإبركسيس) فصل من سفر أعمال الرسل.
- 6 - مزموه وإنجيل القدامس .

وأصل الكلمة: كاتا - بحسب ΚΑΤΑ ميروس - يوم Uπoc

### إياك :

إياك أن تنظر لصديقك وتدينه في تصرفاته، وتوقع معاك  
آخرين في نفس الخطية "الإدانة" لأن وصية الرب يسوع واضحة  
"لا تدينوا لكي لا تدينوا" (مت ٧: ١). كل إنسان فينا فيه ضعفات  
وأنت فيك ضعفات حاول أن تنظر لضعفاتك أولاً "أخرج الخشبة  
التي في عينك" (مت ٧: ٥). ودا ذكاء الشيطان إله "يعميك" عن  
ضعفاتك ويخليك دائماً "مشغول" بضعفات الآخرين.

### طيب إمتى تصالح نفسك وتقوم من غفلتك دية ؟

كان دائماً الآباء القديسين لما يلاقوا أولادهم الزهبان يقفوا في  
خطايا كانوا يصنوا من أجلهم لبالي عشان الرب يتحنن ويرجعوا  
إلى المحبة الأولى مع أبوهم السماوي لأنهم عازفين أنهم ممكن  
يتعرضوا أو يقفوا في نفس الضعففات. صلى يا محبوب من أجل  
نفسك أولاً.. وصلى من أجل الآخرين أيضاً

## تسليح العدد :

### الأرقام المتقاطعة :

أمامك شكل وزعت عليه أرقاماً أفقياً ورأسياً وأسفل، كتبت لك  
أرقاماً عليك أن تملأ المربعات  
الخالية بالأرقام الآتية:

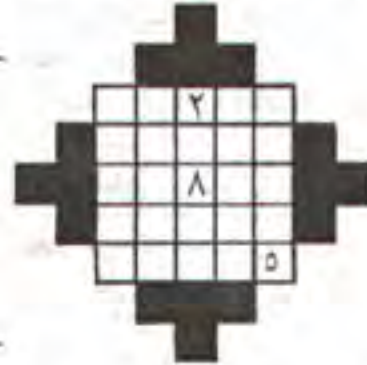

٩٤٦٧٢	٦٠٢١٤
١٧٨٥٦	٦٩٨٢١
٩٣١٦٥	٢٧٢٤٣
٥٧١٨٣	٣١٩٣٧

## غرائب لك حقايق

نحن جميعاً نقتر ما يفعله لنا أبوانا، فهم يأتون لنا بطعامنا  
ويجهزون مكان آمن للعيش فيه، ويفعلون الكثير من أجلنا.  
ولكن في مملكة الحيوان لا يستطيع الصغار أن يعيشوا بدون  
الأب.

في غابات أمريكا الجنوبية يعيش حيوان الربة وهو حيوان يشبه  
للنعام، ولكنه أصغر ويتميز بأن له ثلاث أصابع بدلاً من إصبعين.  
يبنى الأب العش ويجعل الأم تضع بيضها فيه ولا يسمح لها  
بالإقتراب من البيض فتتركه العش.

ثم يجلس الأب على البيض أكثر من شهر قبل أن يفقس، فيحميه  
الأب ويعلمه كيف يجد طعامه، وإذا إقتراب من صغاره أى عدو أو  
خطر، يأخذ الأب للصغار ويخبئهم وسط الأعشاب والزرزوع



الطويلة، ويجرى هو في  
الاتجاه الآخر فيلفت نظره  
عدوه ويبعد عنه بأن  
يتظاهر أن جناحه  
مكسور، وبذلك يكون قد  
أبعد الخطر عن صغاره.

## اختبر ذكاءك

- ❖ يمكنها أن تمشي وأن تقف وليس لها أرجل؟
- ❖ ما هو الشيء الذي لا يبتل عند وضعه بالماء، ولا يحترق في النار؟
- ❖ يهرب منا كل يوم وليس له قنمان ولا يرجع أبداً؟
- ❖ أخف من الريشة، ولا نستطيع إمساكه أو حبسه؟
- ❖ يمشي إذا كان ملأً ولا يمشي إذا كان فارغاً؟
- ❖ جلده من عند الجزار، وخشبه ومسامره م النجار، ضربهته بأيدى طار؟

# أخبار الكنيسة فني صبور



## مع أساتذة من الجامعات الكاثوليكية

استقبل قداسة البابا مساء الاثنين ٢٠/٢١  
سبعة من أساتذة الجامعات الكاثوليكية  
بأوروبا. حضر اللقاء أصحاب النيافة الأنبا  
يوحنا قلنثه النائب البطريركي للأقطار  
الكاثوليك، والأنبا يوانس والأنبا ارميا،  
وكذلك بعض الآباء الرهبان الكاثوليك.



## مع أعضاء المجلس القومي الأمريكي للشئون الدولية

استقبل قداسة البابا مساء الاثنين ٢٠/٢١  
السيدة ماريا زاميت نائب رئيس المجلس  
القومي الأمريكي للشئون الدولية وسبعة من  
أعضاء المجلس.. وكان لقاء تعارف ومودة.  
حضر اللقاء صاحباً النيافة الأنبا يوانس  
والأنبا ارميا.

## ك. الملاك ميخائيل والأبنا أنطونينوس فني أيتد هوفن - بهولندا

استقبل قداسة البابا كاهن هذه الكنيسة  
القس يوسف منصور الذي شرح مشروع  
التوسعات في الكنيسة.  
بعمل امتداد الحديقة الداخلية. يزيد مساحة  
الكنيسة ٢٠١٠٠م. كذلك عمل سقف خرساني  
تقسيم صحن الكنيسة إلى دور أول ودور ثانٍ  
هذا وقد تم سداد ثمن الكنيسة بالكامل،  
ويُجمع مبلغ التوسعات.  
خالص تهانينا - الرب معكم.



## أخبار الأوباشيات فى صور

### سيامة ثلاثة آباء كهنة لإبشارشية أسوان

فى يوم الأحد ٢٠٠٥/٢/٢٠ قام نيافة  
الأنبا هنرا، واشترك معه نيافة الأنبا بسيم  
فى سيامة ٣ كهنة هم:

✦ القس هنرا فهمى

لكاتدرائية رئيس الملائكة ميخائيل

✦ القس مكسيموس ثروت،

✦ والقس دومانيوس مجدى

لكنيسة مارمرقس بالميل

وكانت السيامة فى الدور الأرضى  
لكاتدرائية. أما الدور العلوى فيجرى فيه  
العمل لاستكمالته. خالص تهنينا.



### رسامة ثلاثة آباء كهنة لإبشارشية المنيا وأبوقرقاص

فى يوم الأحد ٢٠٠٤/١١/٢٨ قام نيافة  
الأنبا أرسانيوس بسيامة:

١ - القس فيلبس بن القمص فيليس

لكنيسة مارجرس بنى محمد شعراوى

٢ - القس أنطونيوس يوسف

لكنيسة العلاك بالفكرية.

٣ - القس أندراوس تقي

لكنيسة العزراء بالفكرية.

اشترك فى صلوات السيامة نيافة الأنبا

مكاربوس الأسقف العام.

خالص التهنات للجميع.



### مركز علاج الـ AIDS

### بالمستشفى القبطى بنى روبي

فى يوم ٢/٢ تم افتتاح مركز الإيدز فى  
المستشفى القبطى فى بنى روبي باسم  
Center وسيكون أكبر مركز لعلاج الإيدز  
فى منطقة شرق إفريقيا لعلاج ١٢٥٠  
مريضاً بالمجان.

حضر الاحتفال Mr. Moody Ausory

نائب رئيس جمهورية كينيا، وسفير أمريكا

فى كينيا، ويترى فى الصورة معها نيافة

الأنبا بولس، والقس مايكل، والقس موسى

لكاهن القبطيان.







# الكنيسة تحتفل بعمل الميرون (للمرة السادسة)

برية شبيهت الذي يقام فيه عمل الميرون من جهة إعداد كل المواد اللازمة للميرون، وكل الأدوات أيضاً وكل القوارير لتعبئة الميرون، وإعداد الكنيسة وأماكن الضيافة..

ونشكر دير البراموس العامر، ودير مارمينا العامر بصحراء مريوط على مساهمتها بتقديم كميات من زيت الزيتون للميرون من إنتاج كل من الديرين وصناعته. كما نشكر أيضاً القمص جورجيس عطالله (الكاهن حالياً بلوس أنجلوس) على تعبته في تجهيز مواد الميرون؛ بدقها وسحقها وتجهيزها لطبخها كعادته وخبرته الطويلة.

\*\*\*

حالياً نيافة الأنبا صرابامون بسنل كل جهده لإعداد الكاتدرائية الكبرى بدير الأنبا بيشوى ليتم عمل الميرون فيها. فهي باتساعها الكبير يمكن أن تستوعب الأعداد الكبيرة التي ستحضر سواء من الآباء أو من الشعب من مصر والمهجر.

وبعد الانتهاء من طبخات الميرون (بزيته وعلطوره)، سوف تضاف إليه خميرة من المرات السابقة. وسيكون ذلك يوم شم النسيم. تصحب الطبخات قراءات من الكتاب المقدس، مع شرح للميرون من قداسة البابا.

مدى عشرين قرناً يعمل فيها الميرون المقدس ٦ مرات في عهد بطريرك واحد..

\*\*\*

ولعل لذلك أسباب كثيرة منها :

١ - كثرة الكنائس القبطية التي أنشئت في بلاد المهجر: في أمريكا، وكندا، وأوروبا وأستراليا. وحاجتها كلها إلى الميرون المقدس. وكذلك الكنائس التي تم أنشاؤها في الشرق العربي.

٢ - نشين كنائس كثيرة جديدة في مصر وفي المهجر: مذباجها وأيقوناتها، ومعمودياتها، وأوانيتها المقدسة.

٣ - انتشار الخدمة في أفريقيا، وتأسيس عشرات الكنائس فيها، وضم شعوب منها إلى الإيمان الأرثوذكسي وتعميدهم.

٤ - دقة الآباء الكهنة في منح سر المسحة المقدسة، برشم من يتعمد ٣٦ رشماً بالميرون المقدس.

٥ - تقديم كمية من الميرون المقدس لكنيسة أريتريا الشقيقة، قبل الذهاب لعمل الميرون هناك لتزويدهم بما تحتاجه كنائسهم وشعبهم.

\*\*\*

ونحن نشكر دير الأنبا بيشوى العامر في

تم عمل الميرون المقدس خلال تاريخ الكنيسة ٢٧ مرة، ثم خمس مرات في عهد البابا شنودة [في أبريل ١٩٨١، أبريل ١٩٨٧، أبريل ١٩٩٣، أبريل ١٩٩٥].

والمرة الخامسة كانت في إريتريا (في العاصمة أسمرة) في سبتمبر ٢٠٠٤ من أجل كنيسة أريتريا. وقد قام بها قداسة البابا شنودة مع الوفد القبطي المرافق وأعضاء المجمع المقدس للكنيسة الأريترية المقدسة. وستكون المرة السادسة لعمل الميرون المقدس في كنيستنا القبطية ابتداء من الأحد ١٧ أبريل ٢٠٠٥ إلى يوم الخميس ٢١ أبريل، حيث يقام قداس تقديس الميرون في اليوم السابق لجمعة ختام الصوم.

وستكون هذه المرة السادسة تكملة لـ ٣٣ مرة عمل فيها الميرون على مدى تاريخ الكنيسة كله.

والبابا يدعو جميع أعضاء المجمع المقدس للاشتراك في هذه المناسبة السعيدة. وقد دعا أيضاً قداسة البطريرك أنطونيوس الأول بطريرك الكنيسة الأريترية الأرثوذكسية، مع أعضاء المجمع المقدس لكنيستته للحضور أيضاً.

إنها أول مرة في تاريخ كنيستنا على

# اول اجتماع للحوار الإسلامي المسيحي

يقام في القاهرة (من ١٥/٣ - ١٧/٣/٢٠٠٥)



د. القس صفوت البياضى رئيس الطائفة  
الإنجيلية بمصر.  
الأستاذ كامل الشريف الأمين العام  
للمجلس الإسلامي العالمى للدعوة والإغاثة.  
**وَاخْتِمَتِ الْجَلْسَةُ :**  
بكلمة قداسة البابا شنودة الثالث  
وكلمة فضيلة الإمام الأكبر شيخ الأزهر.  
وقد استقبل قداسة البابا قيادة أعضاء  
الحوار مساء الأربعاء ١٦/٣.

الإسلامى العالمى للحوار.  
نيافة المطران بولس مطر مطران  
بيروت للموارنة الكاثوليك.  
د. أحمد الراوى رئيس المنظمات  
الإسلامية بأوروبا.  
نيافة المطران بوحنا قلته النائب  
البطريركى للأقباط الكاثوليك.  
الأستاذ الدكتور عبد الله بن عمر نصيف  
رئيس مؤتمر العالم الإسلامي.

أقيم بومى الثلاثاء والأربعاء ١٥، ١٦  
مارس الحوار الإسلامي المسيحي حول الدين  
ومقاصد الحوار بتعاون من المنتدى  
الإسلامى العالمى للحوار، ومجلس كنائس  
الشرق الأوسط. وذلك بفندق ميريديان بمصر  
الجديدة. حاضر فى الجلسة الافتتاحية:  
الأستاذ جرجس صالح الأمين العام  
لمجلس كنائس الشرق الأوسط.  
د. حامد الرفاعى رئيس المنتدى

## سيامة أربعة من الآباء الكهنة لإيبارشية الأقصر وإسنا

قام قداسة البابا صباح الجمعة ٣/١٨  
بسيامة أربعة آباء كهنة جدد لإيبارشية  
الأقصر وإسنا وأرمنت، وهم:  
١ - القس ميثاس القس بساده أبو التليف  
كاهناً لسدير الشهيد تاوضروس الشهير  
بالمحارب (بغرب الأقصر).  
٢ - القس موسى رشدى شكر الله كاهناً  
على كنيسة الملاك بالعضاية بإسنا.  
٣ - القس مكاريوس عزمى إبراهيم  
كاهناً على كنيسة مار جرجس بحاضور  
بأرمنت (لخدمة المحاميد).  
٤ - القس بولس عطا إبراهيم كاهناً  
لخدمة القرى بشرق مدينة الأقصر.

اشترك فى صلوات السيامة أصحاب  
النيافة الأنبا صرابامون، والأنبا هنرا، والأنبا

بول، والأنبا متاوس، والأنبا مرقس، والأنبا  
ديمترىوس، والأنبا باسيلوس، والأنبا بيمن،  
والأنبا يسطن، والأنبا يونس، والأنبا  
كيرلس أفامينا، والأنبا لرميا، والأنبا أبابكر.  
خالص تهانينا لشعب الأقصر وللآباء  
الكهنة الجدد.



## عزاء للسيد الرئيس في وفاة السيدة شقيقته

توجه قداسة البابا مساء السبت ٣/١٢ إلى القاعة الملحقة بمسجد آل رشدان للتعزية في وفاة السيدة شقيقة السيد الرئيس محمد حملي مبارك. كان برفقة قداسه أصحاب النياقة: الأنبا رويس، والأنبا مرقس، والأنبا بطرس، والأنبا دانيال، والأنبا يونس، والأنبا أبولو، والأنبا ارميا، والأنبا أياكير، وأيضاً القس بسطس أسكندر.

## في ندوة عن التعامل مع الجنين المشوه

في ظهر يوم الاثنين ٢٠٠٥/٣/٢١ شارك قداسة البابا في هذه الندوة مع فضيلة الإمام الأكبر شيخ الجامع الأزهر. وقد نظمت هذه الندوة للجنة الوطنية المصرية للتربية والعلوم والثقافة (يونسكو - ليسيسكو - اليسكو) بالتعاون مع المنظمة العربية للتربية والثقافة والعلوم. وكان مكانها في فندق أم كلثوم بالزمالك.

كانت الندوة تحت إشراف أ.د. حلمي الحيدى وزير الصحة الأسبق. واشترك في الحوار مجموعة من كبار الأطباء.

وحضرها مع قداسة البابا أصحاب النياقة الأنبا بيسنتي، والأنبا يونس، والأنبا ارميا.

## مقابلات قداسة البابا

استقبل قداسة البابا في الأسبوعين الماضيين:

- ✦ القمص بطرس بطرس جيد، والدكتور وجدي لويس عضواً المجلس الملي العام
- ✦ الأستاذ حليم حنا المحامي، ونجله الأستاذ رفيق حليم حنا المحامي
- ✦ الدكتور جميل بشرى عضو كنيسة العذراء ومارينا بمدينة نصر.

## قرار بابوي رقم ٣٤/١٥ بخصوص كنيسة العذراء ومارينا بمدينة نصر بالقاهرة

يشكل مجلس هذه الكنيسة من:

- ١ - دكتور ثروت باسيلي .
- ٢ - دكتور جميل بشرى حنا .
- ٣ - مهندس تيسير فهمي فام .
- ٤ - مهندس عطائه سعد .
- ٥ - دكتور ناجي أسعد .
- ٦ - محاسب ناصر عبد الملاك .
- ٧ - مهندس رفعت بسطا .
- ٨ - الأستاذ محب وديع .

## القمص موسى واصف

أجريت جراحة ناجحة للقمص موسى واصف وكيل الكلية الإكليريكية بطنطا مساء الاثنين ٣/٢١. وقام قداسة البابا بزيارته صباح الثلاثاء ٣/٢٢ بالمنشفي الدولي للكلية بالمهندسين، وكذلك أصحاب النياقة الأنبا بولا، والأنبا يونس، والأنبا ارميا، وعدد كبير من الآباء الكهنة.

## مع ممثلة الحزب الوطني الكرديستاني بالعراق

استقبل قداسة البابا مساء الاثنين ٣/٧ السيدة مازينا ناهليون ممثلة الحزب الوطني الكرديستاني بالعراق.

وكان قد سبق لقداسة البابا في الشهر الماضي استقبال ممثلين للشعبة والسنة في العراق.

## إيبارشية سيدني وتوابعتها نياقة الأنبا دانييل

١ - مسافر نياقة الأنبا دانييل إلى

سنغافوره:

من ٢/٥ إلى ٢٠٠٥/٢/٧

حيث قام بصلاة القداس الإلهي في الكنيسة الأرمنية الأرثوذكسية وقد صرح مطرانها للاقباط فيها مرة كل شهر. وألقى نياقته العظيمة، ورسم بعض الشمع، واجتمع بلجنة الكنيسة، وزار بعض العائلات.

كما التقى بسفير مصر في سنغافوره.

كذلك مسافر نياقته إلى بانكوك بتايلاند :

من ٢/٢٤ إلى ٢٠٠٥/٢/٢٨.

حيث اتصل بالمسؤولين، وقدم الأوراق الرسمية لطلب كنيسة في بانكوك، وربما يستغرق الأمر ٦ شهور. كذلك قدم طلباً لتأسيس مؤتمر للأيتام في تايلاند.

وصلى القداس الإلهي في كنيسة الشهيدين مارمرقس ومارجرس، وألقى العظة وحضر معه حوالي خمسين من الشعب التايلاندي تناولوا من الأسرار المقدسة. واشترك في الصلاة القمص يوحنا بسطوروس والشماس أنثاسيوس.

✦ ✦ ✦ ✦ ✦ ✦ ✦ ✦

## وقد من الأقصر حضر الرسامة

البابا بعد سيامة الكهنة الأربعة مع عدد من أهل الأقصر فرحين بالرسامة.



## البابا في الإسكندرية

رأس قداسة البابا اجتماع المجلس المنس السكندري بحضور كامل أعضائه يوم الأحد ٣/٢٠، ووعده برئاسة المجلس مرة أخرى في زيارته المقبلة.

## كاهن جديد لكنيستنا في أمستردام

انتدب قداسة البابا القس دوماديوس القمص صرابامون عبده للخدمة في كنيسة السيدة العذراء بامستردام بهولندا. هذا وسياسفر الكاهن الجديد إلى أمستردام بعد اسبوعين. نطلب له من الرب خدمة مباركة.

## قرار المجلس الإكليريكي بتجريد كاهن

قرر المجلس الإكليريكي العام لسنون الكهنة تجريد القس بولس زكي ستراك من الكهنوت وعودته إلى اسمه العلماني. يسرى زكي ستراك ملك القاطن بشبرا بالقاهرة، مع التحذير من التعامل المالي معه لأي سبب. وتشر هذا بجريدة الأهرام والتوصية حيثما أمكن بعدم سفره إلى الخارج أي خارج البلاد المصرية.

## في الكلية الإكليريكية بكريفباخ - بألمانيا

الدكتور ميشيل بديع عبد الملك رئيس قسم الموسيقى والأغان بمعهد الدراسات القبطية سافر يوم الخميس ٢٤/٣/٢٠٠٥ إلى كريفباخ ليقوم بتدريس مادة (مقدمات عن آباء الكنيسة) لطلبة وطالبات كلية البابا شنودة الثالث الإكليريكية بألمانيا. وسيكون تركيزه في هذا الفصل الدراسي على دراسة الشخصيات الأبائية الأتية:

- ١- القديس البابا ديسقورس بطريرك الأرثوذكسية.

- ٢- القديس البطريرك ساويرس الأنطاكي
- ٣- القديس مار أفرام السرياني
- ٤- الأب مار اسحق السرياني
- ٥- القديس الأسقف الأنبا بولس البوشي



أصدر نيافة الأنبا بيشوى كتاباً عن :

المجمع المسكوني الثالث في أفسس ٣٨١ م  
والمصراعات العقائدية في القرنين الرابع والخامس  
حول شخص وطبيعة السيد المسيح

## رحيل كاهن فاضل

بعد رحلة احتمال للمرض وفي منتصف ليلة الأربعاء ٣/٢٣ انتقل من عالمنا الفاني:

## القمص بولس إبراهيم الحديدي

كاهن كنيسة السيدة العذراء والشهيد سيدهم بشاي بدمياط  
سبم كاهناً في ١٩٧١/٦/١٩ وكان أباً محبوباً جداً من شعب دمياط وأباً للاعتراف لكثيرين، تميز بالروحانية العميقة والتدقيق في الإرشاد في ممارسة أسرار الكنيسة. قام بتسجيل العديد من أسفار الكتاب المقدس صوتياً بلغة عربية صحيحة، وكان صديقاً حميماً للمنتجح الأرثوذكس الفيلسوف نغولا ناظر الوقت ونقيب المحامين بدمياط. وقد قام نيافة الأنبا بيشوى بالصلاة على جثمانه الطاهر بكنائس العذراء والقديس سيدهم بشاي بدمياط. وكان قد قام بسياحة لعله ميلاً باسم القس ميلا الحديدي في يوم الجمعة ٢٠٠٥/٣/٩ على نفس الكنيسة.

## القس صليب النفلوني

انتدب قداسة البابا الراهب القس صليب النفلوني للخدمة في إيبارشية إيرلسدا واسكندنا وشمال شرق إنجلترا بناء على طلب نيافة الأنبا أنطوني.

## نيافة الأنبا ياكوبوس مع مجمع كهنة إيبارشية الزقازيق ومنيا القمح



نيافة الأنبا ياكوبوس ومجمع آباء كهنة إيبارشية الزقازيق ومنيا القمح في اجتماع الكهنة المنعقد بتاريخ ٢٠٠٥/٣/٧ بمقر المطرانية

بكاتدرائية العذراء ومباروخنا بالزقازيق، وكانت الموضوعات الروحية عن الراعي الصالح، الصوم الأربعيني

# مؤتمر رؤساء ومندوبي أديرتنا القبطية

عن الرهينة وحياة التسبيح.

كانت فرصة جميلة للأباء أن يجتمعوا معاً، ويتعارفوا، ويتناولوا الطعام معاً في ضيافة نيافة الأنبا صرابامون رئيس الدير. وكانوا حوالي سبعين من الآباء من وكلاء وأمناء الأديرة مع رؤساء الأديرة.

كما كانت فرصة التقى فيها قداسة البابا مع المسئولين عن دير القديس بولا أول السواح حيث وعدهم بلقاء له مع جميع رهبان الدير لتدبير أمور ديرهم.

وأيضاً كانت فرصة للقاء مع الراهب رافائيل والراهب داود من دير القديس الأنبا أنطونيوس (بكاليفورنيا - أمريكا) ليسدرس معهم أعمال التعمير المقبلة في الدير.

وأجاب على ما قدمه الآباء من الأسئلة

في موضوع الرهينة.

❖ ❖ ❖

وفي اليومين التاليين ٣/١٧، ٣/١٨

تحدث الآباء في الموضوعات التالية:

❖ نيافة الأنبا باخوميوس

عن الراهب والذات.

❖ نيافة الأنبا بيثوى

عن الراهب والعلاقات الرهبانية

❖ نيافة الأنبا صرابامون

عن كيفية التعامل مع طالب الرهينة

❖ نيافة الأنبا متاوس

عن أركان الرهينة.

❖ نيافة الأنبا رافائيل

لنعقد هذا المؤتمر لأول مرة بدير الأنبا بيثوى بيرية شبيبت في يوم ٢٠٠٥/٣/١٧، حيث حضره رؤساء وممثلو عشرون ديراً من أديرتنا القبطية في مصر وبلاد المهجر.

كما حضره من رؤساء الأديرة ومن الآباء المطارنة والأساقفة

عشرون من أعضاء المجمع المقدس هم أصحاب النيابة:

الأنبا باخوميوس	الأنبا بيثوى
الأنبا صرابامون	الأنبا مرقس
الأنبا هديرا	الأنبا نادرس
الأنبا ساويرس	الأنبا بولا
الأنبا متاوس	الأنبا أبرام
الأنبا لوكاس	الأنبا ديمتريوس
الأنبا باسيلئوس	الأنبا بيمن
الأنبا يسطس	الأنبا ايسونورس
الأنبا يوانس	الأنبا ايليا
الأنبا كيرلس أقامينا	الأنبا ارميا

❖ ❖ ❖

افتتح قداسة البابا المؤتمر بتحية الحاضرين والترحيب بهم. ثم تكلم عن مبادئ الرهينة الأساسية.

ولخص مبادئ الرهينة في الوحدة، والصلاة، والتسك، ثم نقاوة القلب.

وتكلم عن هذه الأمور بالتفصيل، وعن فضائل المجمع التي تسبق حياة الوحدة، مع مقارنة بسيطة بين الماضي والحاضر.



## في أسقفية بني مزار

في يوم السبت ٢٢ يناير قام نيافة الأنبا أنطاسيوس أسقف بني مزار بتدشين كنيسة مارجرس والمعمودية بالقبس - بني مزار. وتمت رسامة ١٥ شماساً للكنيسة، و٤٢ شماساً لكنيسة العذراء بالشيخ فضل، وكان يوماً مفرحاً جداً.



# نيافة الأنبا بيشوى في سوهاج وطهطا ودشنا والأقصر

الحميلة عن آخرها بالمصلين وكان يوماً مفرحاً.

وفي المساء التقى نيافة الأنبا بيشوى بالإجتماع العام للشعب وألقى العظة عن 'التجربة على الجبل' وأجاب الأسئلة في حضور نيافة الأنبا اشعيا ونيافة الأنبا باخوم. ثم اشترك مع نيافة الأنبا باخوم في صلاة عقد خطبة بالكاتدرائية.

الاثنين ٣/٧: قضاء نيافة الأنبا بيشوى مع نيافة الأنبا باخوم في المطرانية سوهاج في بعض مسائل رعية تخص 'كنيسة إنفا' في ضوء توجيهات قداسة البابا ومستشاري قداسته القائلين، وتم الاتفاق بينهما على كل ما يلزم لصالح هذه الكنيسة بالتشاور المتكرر مع جميع الأطراف، وترك الأمر بين يدي الأسقف. ثم توجهوا معاً لزيارة كنائس مدينة سوهاج، وأتى نيافة الأنبا بيشوى على أعمال التعمير الكبيرة التي قام ويقوم بها نيافة الأنبا باخوم.

الثلاثاء ٣/٨: في الصباح توجه نيافة الأنبا بيشوى في صحبة القمص أنطونيوس حلمي وكيل مطرانية دشنا إلى المطرانية بدشنا وفي الطريق زارا القاتم بأعمال مفتش مباحث أمن الدولة بدجع حمادى المسئول عن منطقة مركز دشنا 'العقيد كمال' الذي رحب كثيراً بهما وأكد استعداده للتعاون ولبحث كل طلب للكنائس هناك بكل عناية، وشكره نيافة الأنبا بيشوى على روحه الطيبة.

وفي دشنا تفقد نيافة الأنبا بيشوى مبلى الخدمات المجاور للمطرانية وحدد الأنشطة التي تقام فيه. والتقى بجماعة المكرسات وبالآباء كهنة مدينة دشنا، ثم توجه إلى الأقصر ومعه وكيل مطرانية دشنا لإلقاء محاضراته بالكلية الإكليريكية فرع الأقصر.

الأربعاء ٣/٩: في الصباح استقبل في مسكنه وكيل مطرانية دشنا لإنهاء كثير من الأمور الرعية التي عرضها عليه. وبعد الظهر استقبل صاحبى النيافة الأنبا هدرا والأنبا باخوم وتتأول الجميع الطعام في ضيافة الأستاذ ممدوح فيليب وبحضور مجموعة من الآباء كهنة الأقصر.

ثم توجه إلى كاتدرائية السيدة العذراء بالأقصر مع نيافة الأنبا هدرا حيث ألقى محاضراته في الكنيسة الإكليريكية هناك عن 'المجامع المسكونية الأولى، والبدع التي واجهتها هذه المجامع'.

الخميس ٣/١٠: عاد مع نيافة الأنبا هدرا بالطائرة من أسوان إلى القاهرة حيث التقى بقداسة البابا وتبارك من قداسته واستمع إلى توجيهاته.

بدعوة من نيافة الأنبا باخوم زار نيافة الأنبا بيشوى إيباشية سوهاج، ثم بدعوة من نيافة الأنبا اشعيا زار إيباشية طهطا أثناء زيارته لسوهاج، ثم سافر إلى دشنا لمتابعة أمور رعية وإدارية، ومنها إلى الأقصر للتدريس في فرع الكلية الإكليريكية هناك، وكان برنامج الزيارة كما يلي:

الخميس ٢٠٠٥/٣/٣: سافر بالطائرة إلى من القاهرة إلى أسبوط مع نيافة الأنبا اشعيا، وكان في استقبالهما نيافة الأنبا باخوم وبعض الآباء الكهنة، وتوجه الجميع إلى المطرانية سوهاج.

وفي المساء توجهوا إلى مدينة المراغة حيث ألقى نيافة الأنبا بيشوى العظة على الشعب عن 'الكنيسة' وبعدها زاروا كنيسة القديس الأسقف الشهيد كيريانوس والشهيدة يوستينة ثم عادوا إلى سوهاج.

الجمعة ٣/٤: أقام نيافة الأنبا اشعيا مؤتمراً عاماً للخدام والخدامات في كنيسة المطرانية بطهطا (كنيسة القديس كبرياكوس والقديسة بوليطة) التي امتلأت على إنساعها. وألقى نيافة الأنبا بيشوى كلمة عن 'سلامة الأسفار المقدسة' وأجاب على الأسئلة.

وبعد الغذاء توجه نيافته مع نيافة الأنبا اشعيا ونيافة الأنبا باخوم لزيارة دير الأنبا بشاى والأنبا بيجول (الدير الأحمر) في سوهاج حيث تفقدوا أعمال الترميم وإظهار الأيقونات الأثرية في كنيسة الدير، والتي تجرى بواسطة علماء متخصصين تحت إشراف مصلحة الآثار. وفي المساء توجهوا إلى كاتدرائية مارجرجس بسوهاج في لقاء مع الشباب والشابات حيث ألقى نيافة الأنبا بيشوى عظة عن 'الشباب وحياة الطهارة' وأجاب على الأسئلة.

السبت ٣/٥: في الصباح التقى نيافة الأنبا بيشوى مع الآباء كهنة إيباشيتى سوهاج وطهطا ومعهم الآباء أساقفتهم، كما حضر وكيل مطرانية جرجا وأمينا أديرة الأنبا شنوده (الدير الأبيض)، والأنبا بشاى (الدير الأحمر)، حيث ألقى كلمة عن 'الافتقاد الرعوى وقيمة النفس الواحدة' وأجاب على الأسئلة، والتقطت صورة تذكارية. وفي المساء حضر نيافة الأنبا بيشوى مع الآباء الأساقفة اجتماع خدام وخدامات سوهاج وألقى عظة عن الصلاة الأرثوذكسية وأجاب على الأسئلة.

الأحد ٣/٦: في الصباح أقام صاحبى النيافة الأنبا بيشوى والأنبا باخوم القداس الإلهي 'الثاني' في كاتدرائية مارجرجس بسوهاج وألقى نيافة الأنبا بيشوى العظة 'أحد الرفاع' وامتلات الكنيسة





# اساسيات فن التدبير طرق التقييم والمتابعة

## لشفاة الأذنبا باخوميوس

نحدثنا فى المقال السابق عن التقارير واستخدامها وفائدتها فى متابعة سير الخدمات الكنسية المتنوعة. وسوف نتحدث فى هذا المقال عن المراحل التى تمر بها التقارير.

### المراحل التى تمر بها التقارير :

التقارير تمر بثلاثة مراحل للاستفادة بها فى الخدمة:

#### ١ - مرحلة كتابة التقرير :

ومن الملاحظ أن كثير من الخدام لا يقبلون على كتابة التقارير، ربما لعدم إدراكهم لأغراض وفوائد تسجيل التقارير، أو عدم معرفة طريقة كتابتها.

وهنا يحتاج المدير أن يشرح للخدام كيفية كتابتها، أو يدعو متخصصين لشرح هذه المهارة.

وهناك اقتراح بوضع نموذج للتقارير "وهى عبارة عن استمارات محددة النقاط" حتى نسهل على الخدام كيفية كتابتها، مع إعطاء فسط من الحرية للخدام فى تسجيله للتقرير لكى ما ينقل احساسه وملاحظاته التى يعيشها فى الخدمة.

#### ٢ - مرحلة التحليل

فالتقرير الخاص بخدمة المستوصف، نستطيع أن نستخلص منه العديد من المعلومات عن طريق تحليل البيانات الخاصة بعدد المترددين، أعمارهم، مناطق إقامتهم، نوع الأمراض التى تصيب كل مرحلة، أكثر الأمراض انتشاراً فى تلك المرحلة العمرية.. إلخ.

#### ٣ - مرحلة الاستنتاج وتعديل السلوك :

وفىها يأتى دور الخدام فى المشروع، فأحياناً يكون الأقبال الزائد على أحد تخصصات العمل فى مستوصف الكنيسة بسبب أسلوب الطبيب الذى يشجع المرضى فى التردد على مستوصف الكنيسة.

### أنواع التقارير :

#### هناك تقارير إحصائية Quantitative :

وهى التى تعتمد على عرض الحقائق بالأرقام، مثل الأعداد الخاصة بالجنس، والعمر، ولوعية الدراسة، والعمل، الدين، المستوى الاقتصادى، التوزيع الجغرافى.. إلخ.

#### وهناك تقارير كيفية Qualitative :

وهى تبين نوع ومستوى الخدمة التى تقدم للأفراد سواء كانوا أعضاء فى الكنيسة أو خارج عنها، وفىها نعرض لسلوك الخدام والمخدومين، ومدى إسهامهم فى التفكير، والعمل، والتعاون، وأداء الأراء، والنتائج المترتبة على ذلك، وتأثير ذلك على الخدمة.

### افوائد التقارير :

١ - تعطى للمدير الفرصة لأن يكون على اتصال دائم بالخدام، ويكون على دراية أولاً بأول بكل ما يدور فى الخدمة، وهذا يساعد على تنظيم كل الخدمات، ويعكس لنا الاحتياجات والرغبات المتغيرة، والتى يعبر عنها المخدومين صراحة أو ضمناً.

٢ - من خلال التقارير يستطيع المدير أن يستعد لزيارة المخدومين ويكمل عمل المتابعة من خلال الزيارات الافتقادية والملاحظة.

٣ - تساعد التقارير فى إعداد جداول أعمال اجتماعات المتابعة.

٤ - التقارير تساعد المدير على اكتشاف سلبيات الخدمة وإعداد الخطة لمعالجتها.

٥ - التقارير توضح بالدليل العمدى نمو الكنيسة وأنشطتها، أو تعثر الخدمة ونواحي قصورها، فهى تعتبر وسيلة للتقييم الدورى للخدمة.

٦ - تساعد التقارير فى دراسة وفهم الخدام والمخدومين، واكتشاف مهاراتهم واحتياجاتهم وتساعد فى حل مشكلاتهم.

٧ - لا شك أن التقارير تساعد فى إعداد البحوث اللازمة لنمو الخدمة، حيث أن المعلومات والحقائق التى يمكن جمعها وتصنيفها من خلال التقارير، تساعد على اختيار المبادئ واكتشاف الأنشطة الجديدة التى تساعد الكنيسة على تنمية الخدمة وحل مشكلاتها.

بهذا العرض السريع نكون قد تعرضنا لأهم وسائل التقييم والمتابعة التى يمكن استخدامها فى متابعة العمل الكنسى، ومن الجدير بالذكر أنه فى حالة اتساع دائرة العمل الرعوى التى يصاحبها تزايد أعباء وجهد التقييم والمتابعة الملقى على عاتق المدير، فإنه يتحتم على المدير أن يعد فريقاً معاوناً من المشايخين الذين يتميزوا بالطابع الروحى، ويدركوا أهمية عمل المتابعة وكيفية القيام بها بأسلوب روحى، وكنسى سليم، يساعد على نمو الخدمة ويحفظ سلام الكنيسة.

سوف نبدأ فى العدد المقبل بسلسلة جديدة من المقالات عن أساسيات فى التدبير بين السلطة والمسئولية.



## حياة وخدمة السيد المسيح

### لنيافة الأنبا بيشوى

- ❖ "لأجل هذا أحببت وصاياك أفضل من الذهب والجوهر" (ق. ١٦).
- ❖ "أضئ بوجهك على عبدك، وعلمني حقوقك" (ق. ١٧).
- ❖ "عادلة هي شهادتك إلى الأبد، فهمني فأحيا" (ق. ١٨).
- ❖ "صرخت من كل قلبي فاستجب لي يارب، أنى أتغنى حقوقك".
- ❖ "سقت عياني وقت السحر لأبتهج في جميع أقوالك، فاسمع صوتي يارب كرحمتك وبحسب أحكامك أحبني" (ق. ١٩).
- ❖ "رافتلك كثيرة جداً يارب، فحسب أحكامك أحبني" (ق. ٢٠).
- ❖ "أبتهج أنا بكلامك كمن وجد غنائم كثيرة" (ق. ٢١).
- ❖ "فلتدن وسيلتي قدامك يارب كقولك فهمني. لتدخل طلبتي إلى حضرتك، ككلمتك أحبني" (ق. ٢٢).
- ❖ كذلك فإن المزمور الكبير (١١٨) يحوى الكثير من النصوص التى يطلب فيها المرئم الخلاص من خلال حفظ وصايا الله أو من خلال مواعيده. ومن أمثلة ذلك:
- ❖ "لنأت على رحمتك يارب وخلصك كقولك" (ق. ٦).
- ❖ "فلنأت على رحمتك لتعزيني، نظير قولك لعبدك. ولنأتى رافتك فأحيا. فإن ناموسك هو درسى" (ق. ١٠).
- ❖ "تأقت نفسي إلى خلاصك، وعلى كلامك توكلت. كأت عياني من انتظار أقوالك قائلتين متى تعزيني" (ق. ١١).
- ❖ "لو لم تكن شريعتك تلاتي، لهلكت حينئذ في مذلتى. وإلى الدهر لا أنسى وصاياك، لأنك بها أحببتنى، يارب. لك أنا فخلصنى" (ق. ١٢).
- ❖ "أعنى فأخلص، وأدرس في وصاياك كل حين" (ق. ١٥).
- ❖ "عياني قد ذبلت من انتظار خلاصك، وقول عدك" (ق. ١٦).
- ❖ "صرخت إليك فخلصنى، لأحفظ شهادتك" (ق. ١٩).
- ❖ "أنظر إلى تواضعي وأتقضى، فإنى لم أنس ناموسك، أحكم لى فى دعواى ونجنى من أجل كلامك أحبني بعيد هو الخلاص من الخطاة، لأنهم لم يطلبوا حقوقك" (ق. ٢٠).
- ❖ "توفعت خلاصك يارب، ووصاياك حفظتها" (ق. ٢١).
- ❖ "لتكن يدك لخلصى، لأننى اشتبهت ووصاياك. اشتقت إلى خلاصك يارب، وناموسك هو لهجى" (ق. ٢٢).
- ❖ تقريباً لا تخلو جملة من المزمور الكبير من الإشارة إلى وصايا الله بعبارات: وصاياك، وشهادتك، وحقوقك، وكلامك، وشهادات فمك، وقولك، وأحكامك، وأقوالك، وفرانضك، وعدلك، وبركك. حقاً إنه مزمور حفظ الوصية والسلوك فيها لأنها حياة أبدية كما قال السيد المسيح.

## وصيته هي حياة أبدية

- ❖ قال السيد المسيح عن الأب "وأنا أعلم أن وصيته هي حياة أبدية" (يو ١٢: ٤٩).
- ❖ لذلك لا نعجب أن المزمور الكبير (مز ١١٨) يتجه نحو إشتهاء وصايا الله والطلب الحار المتكرر فى كل قطعة (ق. ١)، بأن يساعدنا الله على حفظ وصاياهم. مثل قول المرئم:
- ❖ "أنت أمرت أن تحفظ وصاياك جداً، فباليت طرقى تستقيم إلى حفظ حقوقك" (ق. ١).
- ❖ "من كل قلبي طلبتك، فلا تبعنى عن وصاياك" (ق. ٢).
- ❖ "اشتأقت نفسى إلى انتهاء أحكامك فى كل حين" (ق. ٣).
- ❖ "فى طريق وصاياك سعيت عندما وسعت قلبي" (ق. ٤).
- ❖ "ضع لى يارب ناموساً فى طريق حقوقك، فأتبعه كل حين".
- ❖ "فهمنى فأبحث عن ناموسك، وأحفظه بكل قلبي" (ق. ٥).
- ❖ "إهدنى فى سبيل وصاياك، فإنى إياك هويت" (ق. ٥).
- ❖ "ها قد اشتبهت ووصاياك، فأحبنى بعدك" (ق. ٥).
- ❖ "لهجت بوصاياك التى أحببتها جداً، ورفعت يدي إلى وصاياك التى وددتها جداً، وتاملت فرانضك" (ق. ٦).
- ❖ "أحقوقك كانت لى مزامير فى موضع مسكنى. نكرت فى الليل اسمك يارب، وحفظت شريعته. هذا صار لى لآسى طلبت حقوقك" (ق. ٧).
- ❖ "حطى أنت يارب فقلت: أن أحفظ وصاياك" (ق. ٨).
- ❖ "بى نصف الليل نهضت لأشركك على أحكام عدك.. من رحمتك يارب إمتلأت الأرض فعلمنى عدك" (ق. ٨).
- ❖ "صالح أنت يارب، فيصلحك علمنى حقوقك. كثر على ظلم المتكبرين، وأنا بكل قلبي أبحث عن وصاياك" (ق. ٩).
- ❖ "يدك صنعتنى وجبلتنى، فهمنى فأتعلم وصاياك" (ق. ١٠).
- ❖ "حسب رحمتك أحبني فأحفظ شهادات فمك" (ق. ١١).
- ❖ "إلى الدهر لا أنسى وصاياك، لأنك بها أحببتنى، يارب" (ق. ١٢).
- ❖ "ورثت شهادتك إلى الأبد، لأنها بهجة قلبى. عطفت قلبى لأصنع برك إلى الأبد، من أجل المكافأة" (ق. ١٤).
- ❖ "أصنع مع عبدك حسب رحمتك، وحقوقك علمنى. عبدك أنا فهمنى فأعرف شهادتك" (ق. ١٦).



## أنواع الطاقات الإنسانية (١)

## ليناثة الأنبا موسى

تحدثنا في المقال السابق عن أنواع النشاطات الإنسانية مثل: النشاط الفردي (الشخصي)، والعائلي (الأسرة)، والجماعي (مثل مجموعات الصداقة الكنسية)، والمجتمعي (الخاص بالوطن ككل) والعالمى (الذى يمتد عبر العالم كله، فى زمن العولمة) واقتربنا أن نضيف إلى العنق الصينى الشهير: "إن طريق الألف ميل يبدأ بخطوة واحدة" عبارة "فى الاتجاه السليم" .. فما أخطر أن يتحرك الإنسان بكل طاقاته، ولكن فى اتجاه خاطئ، لا يقود إلى حياة مقدسة مع الله على هذه الأرض، تمهيداً لحياة أبدية سعيدة فى الملكوت .. فالمستقبل الزمنى على هذه الأرض يجب أن يمتد فى اتجاه المستقبل الأبدى فى الملكوت. ثم وصلنا إلى سؤال هو: "ما هى أنواع الطاقات الإنسانية؟"

## الكل لديه طاقات

هذه حقيقة مبدئية، فالكل عنده طاقات، حتى لو كان معوقاً بدنياً أو ذهنياً!! فانه فى محبته أعطى كل إنسان مواهب وطاقات، ربما تباينت فى أنواعها أو قدرتها.. ولكنها فى النهاية موجودة فى كل إنسان، مهما كان! والمطلوب أن تتكامل الطاقات معاً، ولا تتقاطع أو تتصارع فتأتى إلى لا شئ! فمثلاً الشباب يمثلون الحيوية، والكبار يمثلون الحكمة والخبرة، والحياة تحتاج الإثنين: حيوية الشباب وحكمة الكبار. ولو اكتفى الشباب بحيويتهم متجاهلين خبرة الكبار، ينحرفون، وربما يدمرون أنفسهم، مثل سيارة بدون "دركسيون"! وبالعكس، إذا أصرَّ الكبار على الإكتفاء بحكمتهم دون أن يعطوها للشباب، سيقى الحياة راكدة بلا تقدم ولا نمو!! من هنا كان واجباً على كل إنسان أن يرى فى الآخر "مخزن طاقة" سواء كانت هذه الطاقة "حيوية شباب" أو "خبرة كبار" .. وعلى الجميع أن يتكاملوا معاً كالجسد الواحد، تختلف أعضاؤه، ولكنها تعمل معاً لخير الإنسان كله.



## الكل من الله :

ولاشك أن كل هذه الطاقات هى من الله، فانه هو الخالق، وهو المعطى، وهو مصدر كل ما فى حياتنا من مواهب ووزنات. إذ يقول معلمنا بولس الرسول: "أنواع مواهب موجودة، ولكن الروح واحد، وأنواع خدم موجودة، ولكن الرب واحد، وأنواع أعمال موجودة، ولكن الله واحد، الذى يعمل الكل فى الكل. ولكنه لكل واحد يعطى إظهار الروح للمنفعة" (١كو١٢: ٤-٧) .. "قالآن أعضاء كثيرة، ولكن جسد واحد" (١كو١٢: ٢٠) .. "إله وآب واحد للكل، الذى على الكل، وبالكل، وفى كلكم" (أف٤: ٦) .. "المسيح للكل، وفى الكل" (كو٣: ١١).

إن فكل العطايا والوزنات والمواهب هى من الله، "الذى يعطى الجميع بسخاء، ولا يعيزر" (يع١: ٥) .. فإذا ما تصور إنسان ما أنه يملك طاقات أكبر أو أكثر أو أفضل من غيره، فعليه أن يتذكر توبيخ بولس الرسول: "من يميزك؟ وأى شئ لك لم تأخذه؟ وإن كنت قد أخذت (هذه العطايا من الله)، فلماذا نتفخر كأنك لم تأخذ؟" (١كو٤: ٧) .. أى لماذا نتفخر على إخوتك بما عندك من مواهب أو وزنات أو طاقات، وتسى أنك أخذت هذا كله من الله، وأنها ليست من عندك!!

## أنواع الطاقات الإنسانية :

الإنسان مكون من :

جسد يتحرك - نفس تشعر وتحس

عقل يفكر - روح تتصل بالله

علاقات إجتماعية تتفاعل .

ولكل عنصر من هذه العناصر الطاقات الخاصة به، والتى تتصاعد من طاقات جسدية، إلى نفسية، إلى عقلية، إلى روحية، إلى تفاعل اجتماعى مع الناس. ولنعطى بعض الأمثلة.

## ١) الطاقات الجسدية :

فهناك إنسان قوى البنية، وهذا هو الغالب لدى الشباب، حيث يستطيع التحرك يسلى بنشاط وكفاءة، يمارس الرياضة، وينضم إلى نشاطات كسفية، ويسير مسافات طويلة، بل يجرى ويتسابق فى أنواع كثيرة من الرياضات البدنية. المهم أن يهتم بجسده، "يقوته ويربيه" (أف٥: ٢٩)، ولا يهمل إطلاقاً فى هذه الطاقة الحية، التى يمكن أن يستخدمها لمجد المسيح، وخدمة الآخرين، والتى يمكن - للأسف - أن يستخدمها فى الشجار أو العلف أو السلوك الملحرف!!

الشباب المسيحي يعرف أن جسده هو وزنة من الله، وأن طاقاته البدنية أمانة يجب أن يحافظ عليها، ويستثمرها فيما هو بناء، سواء لنفسه أو أسرته أو كنيسته أو وطنه. ولذلك يرفض أن ينحرف مع أصدقاء السوء، فى اتجاهات مدمرة مثل:

التدخين: الذى يدمر الرئتين والقلب..  
والمخدرات: التى تحدث تآكلاً فى المخ..  
والمسكرات: التى تقود إلى سرطان الكبد والنجاسة: التى تصل بالإنسان إلى الأمراض المنقولة جنسياً ( Sexually Transmitted Diseases) أو ما يسمى إختصاراً STDs، مثل السيلان والزهرى والهريس والإيدز، والكلاميديا..

الشباب المسيحي يهتم بغذائه، وفترات الراحة، والرياضة، والنشاط البدنى، محافظاً على جسده ليكون صحيحاً قائماً على العطاء، فيسير مسافات ليفتقد فى المين والقوى، أو يرضى مريضاً أو مشلولاً، أو غير ذلك من الخدمات.

وشعارنا هو: "روض نفسك للتقوى، لأن الرياضة الجسدية نافعة لقليل، ولكن التقوى نافعة لكل شئ، إذ لها موعد الحياة الخائفة والعقيدة" (١تى٤: ٧، ٨) .. فالجسد الصحيح مفيد للإنسان وهو على الأرض، أما التقوى الروحية فهى مفيدة فى الحياة الأرضية والسماوية معاً.

## ٢) الطاقات النفسية :

ونقصد بها طاقة الحسب المعطى.. فالوجدان المسيحي سخي فى الحب، يعطي بلا حدود، إلا حدود العقيدة والمبادئ. لهذا أوصانا الرسول: "أحبوا بعضكم بعضاً، بين

قلب ظاهر بشدة (ابطخا: ٢٢) .. وهذا  
نلاحظ كم الحب (بشدة)، وكيف الحب  
(من قلب طاهر) كما يوصينا الرسول أن  
المعاشرات الرديئة تفسد الأخلاق الجيدة  
(اكو: ١٥: ٣٣)، ويناديننا قائلًا: "لما الشهوات  
للشبابية فاهرب منها، واتبع البر والإيمان  
والمحبة والسلام، مع الذين يدعون الرب من

قلب نقي" (٢ تي: ٢: ٢٢). وقدما قال الحكيم:  
"لا تحسد أهل الشر، ولا تشتت أن تكون  
معهم" (أم: ٢٤: ١).  
"لا تكن بين شريبي الخمر، بين المتلفين  
أجسادهم" (أم: ٢٣: ٢٠).  
"المعتزل يطلب شهوة نفسه، وبكل  
مشورة يفتناظ" (أم: ١٨: ١).

"المساير الحكماء بصير حكيمًا، ورفيق  
الجهال يضر" (أم: ١٣: ٢٠).  
لهذا يجب على الشباب أن يحفظ مشاعرهم  
ووجدانهم وعواطفهم في نقاوة وبوجهها الوجهة  
السليمة البناءة، فكم من شاب وشابة، أسرتها  
الشهوات فتركوا المسيح، وأنكروا الإيمان،  
ودخلوا في طريق الهلاك الأبدى (يتبع)

## التكنولوجيا والإعلام والاتصال

### لينافة الأنبا مرقس



نكلما في الحلقات السابقة عن الكمبيوتر واستعمالته وأهميته،  
وأخطاره. تحدثنا عن الإعلام، وبدأنا في الحديث عن وسائله  
المتنوعة المعروفة (الصحافة) والمسموعة (الإذاعة). واليوم نتحدث  
عن الإعلام المرئي وهو التلفزيون والذي يعد أهم وأخطر وسيلة  
إعلامية في تأثيرها وأهميتها وتطورها.

ولكن قبل الحديث عن كل هذا لابد من الإجابة على سؤال هام.  
ما هو التلفزيون؟ وما هي طبيعة عمله؟ وما هي تقنياته؟ وكيف  
تصل إليها المواد المعصورة عبر هذا الصندوق الصغير؟  
**التلفزيون:**

جهاز متعدد الأشكال والأنواع والأحجام ونوع شاشة العرض أيضاً  
**الفكرة التي يقوم عليها الإرسال التلفزيوني:**

محطة إرسال ترسل إليها الموجات الصوتية والمرئية وترسل  
بالتالي إلى أجهزة الاستقبال بالتلفزيون، وهي عملية تقنية لا مجال  
للدخول في تفاصيلها هنا.

### البلاطوهات والاستوديوهات:

أو كما يطلقون عليه العاملون في الإعلام (المطبخ الإعلامي)  
أى المكان الذى يتم فيه إعداد كل ما يقدم لنا على الشاشة من  
برامج ومسلسلات وأخبار وغيره.

والاستديو مكان يتم فيه تصوير البرامج سواء المبتة على الهواء  
مباشرة، أو المسجلة ويتكون الاستديو من وحدة تصوير كاملة  
متمثلة في كاميرات عديدة قد يصل إلى أربع أو خمس كاميرات،  
وشبكة إضاءة خاصة بالتصوير وغرفة تحكم (Control-Room)  
تلك التى يشاهد فيها المخرج كل تفاصيل التصوير ويتم التقطيع -  
كما يسمونه - أو الانتقال من كاميرا إلى أخرى ومن زاوية إلى  
أخرى حتى لا يصاب المشاهد بملل ما، وهي التى يتم فيها التسجيل  
أيضاً لذلك نجد هذه الغرفة مزودة بعدة شاشات عرض ووحدة  
تسجيل أو أكثر من وحدة، والتي تعمل بنظامى الأناطوج والديجيتال  
(أحدهما أو كلاهما)، وبها وحدة مونتاج.

ومزودة أيضاً بوحدة مكساج، فضلاً عن الديكورات الموجودة  
بالاستديو، والتي تختلف من برنامج لآخر، وفي حالة بث البرنامج  
على الهواء، نجد الاستديو مزوداً بخطوط تليفونات لاستقبال  
المكالمات التليفونية من المشاهدين، وأيضاً شبكة إنترنت لاستقبال  
البريد الإلكتروني وربما فاكس.

وهناك تصوير خارجي أيضاً يتطلب نقل مثل هذه المعدات  
بدون الاستديو إلى مكان التصوير والمتمثلة في عربة أو وحدة  
إذاعة خارجية تستطيع بث ما تصوره على الهواء، أو تسجيل  
برامج لتبث بعد ذلك. مثال ذلك: صلوات عيد الميلاد والقيامه التى  
تنقل من الكاتدرائية الكبرى بالعباسية، والتي يرأسها قداسة البابا  
شنوده الثالث، وهذه السيارة ترسل مباشرة إلى المحطة الرئيسية  
لإرسالها إلى أجهزة التلفزيون، وهذه الوحدة يمكن نقلها إلى أى  
مكان مثل قاعة مؤتمرات أو غيره، وأيضاً يتم تسجيل بعض  
البرامج بنفس الوحدة لتبث بعد ذلك مثل برنامج لو بطلنا نعلم  
للمذيع عاطف كامل وبرامج أخرى تحتاج إلى وحدة إذاعة خارجية.

### مَحطة تقوية:

لكى ترسل هذه المحطة إرسالها إلى أماكن بعيدة تحتاج إلى  
محطات تقوية مجهزة لكى ترفع من قدرة موجات الإرسال، فيمكن  
استقبالها بتلفزيون هذه المناطق.

### القنوات الفضائية:

وفى العقدين الماضيين شهدت ثورة التكنولوجيا تطوراً هائلاً حتى  
أصبح هناك أقماراً صناعية تستقر فى الفضاء وتحمل قنوات عديدة  
من مختلف دول العالم وتستطيع مشاهدتها وأنت جالس فى منزلك  
أو مكتبك. ونشير هنا إلى أن المحطة الرئيسية لإرسال تلك الموجات  
المرئية والمسموعة التى تحدثنا عنها ترسل إشارتها لهذه الأقمار  
وتستقبلها الأقمار، ثم تحولها إلى إشارات أخرى يمكن استقبالها عن  
طريق جهاز خاص وطبق خاص (Dish & Receiver).

وتوجد أطباق ثابتة تستقبل عند محدود من المحطات الفضائية،  
وأخرى متحركة لتستقبل عدد أكبر من القنوات.

ويمكن ضبط الاستقبال بحسب البرنامج بجهاز الاستقبال كما  
يمكن التحكم فى المحطات التى لا ترغب الأسرة فى استقبالها عن  
طريق ما يسمى بالتشفير الذاتى. هذه فكرة عامة عن التقنيات الفنية  
للإرسال التلفزيونى، ولكن كيف تنشأ قناة وما هى الخطوات المتبعة  
فى ذلك؟ وما هى الاحتياجات المطلوبة لإنشاء هذه القناة؟

# الرجاء بنفسك إلى الله فتستريح



لسنافة  
الأنبا كيرلس  
أسقف ميلاانو

✦ أنا الصلاة.. أنادي كل من يريد أن يتعلمي.. تعالوا اجلسوا معي.. تعالوا نتكلم.. هل أنت تصلي؟ هل تريد أن تصلي؟! هل تعرف ما هي الصلاة التي يحبها الرب.. ومنها يستم رائحة الرضا؟! هل تشعر بحضور الله؟! هل يزداد حنينك إليه؟! هل تترك أنك غير مستحق للوقوف أمامه؟! هل قلبك يشتاق كل يوم إلى شوق محبة الله الحقيقية؟!!

✦ أنا الصلاة.. أنادي كل الخليقة الناطقة.. تعالوا.. اقتربوا مني.. أنا أرشدكم.. أنا أنرب.. وأعلم كل من يريد أن يتذوق حلاوة الحديث مع الله.. وكل من يرغب الغوص في أعماق محبته.. أود أن أعرفكم.. أن لتدي نقف أمامه هو السيد الرب القريب جداً منك.. هو الخالق رئيس الحياة.. والأب والراعى والمدير والطبيب.. والقادر على كل شيء..

✦ الذي نقف أمامه هو كاشف الأعماق.. ويعرف الصلاة الصاعدة من الأعماق وهو يحبها ويستمتعها كرائحة بخور نقية.. ✦ الله الذي نلتجئ إليه.. يحبنا أن نطلبه من الأعماق لكي يأتي إلينا وتكون كل أعماقنا ملكوتاً له..

✦ أنا الصلاة.. دعني أكلّمك قبل أن ترفع يدك إلى الأعلى.. تعال واسمعي قبل أن تشعل شمعتك أمام الأيقونات.. وقبل أن تشرق شمعتك.. أنتظر قليلاً قبل أن تضع قرابينك وبخورك وتذورك ✦ يا ابني اسمعي.. أنا قلت لك.. الذي أنت نقف أمامه هو عالم بكل شيء.. هو لا يطيق الشر.. فكيف ترفع أيدينا وهي ملوثة بالشرور؟! الأيدي التي كتبت وبصمت وشهدت بالزور.. ألم ينظرها الله؟! الأيدي التي امتنعت عن عطاء حق اليتيم والأرملة هل لم يرها السيد الرب؟!!

✦ الأيدي التي تقبض على عمل الخير.. ونحيا في الخلل والأناية هل يستجيب لها الرب بسخاء.. كيف؟! ✦ هل صلاة المتعالي والمتكبر يقبلها الله؟! وهل الغصوب لو أقام أمواتاً هو بمقبول عند الله؟!!

✦ تعال يا بني.. غسل أيدينا أولاً.. ونصنع ما يحبه الله.. تعال نقول لله أخطأنا وتصلح مع الذي شهدت عليه بالزور.. أترك قرابينك بجوار المذبح وارجع إلى أخيك الذي أنت تعاديه.. لأن الذي نقف أمامه يرحم الذين يرحمون.. الذي نقف أمامه ونتجسئ إليه.. ونصرع نحوه هو الذي يقول.. "مرفقوا قلوبكم لا تهابكم".

✦ أنا الصلاة.. والنكل يعرف أن مفاتيح خزائن السماء في يدي ولا يمكن تفتح الأبواب المغلقة إلا إذا فعلت ما أوصيتك به أولاً..

✦ أولادى الذين يتبعونى ويسمعونى.. هم يفتحون الأبواب السماوية ويدخلون كل حين ويتكلمون.. لى أبناء يقيمون فى شقوق الأرض.. هم ملتصقون بى.. من شقوق الأرض لا يشقون طريقهم إلى السماء فقط بل يشقون السماء ويدخلون إلى الجالس فوق العرش الملتهب الشاروبيمى وهناك يخرون ويسجدون ويمجدون الله.. ويتباركون من عظمته..

✦ أولادى عرفونى.. واختبرونى وأحبونى ولصقوا بى لأنى عرفتهم على خالقهم وراعيتهم ومديرهم.. هم نموا وتعمقوا فى محبة

الله.. وهو كشف لهم عن أعماقه.. وأراهم أسماءهم المنقوشة على كفيه.. ولمسوا كم هي لذة قلبه فى بنى آدم..

✦ أنا الصلاة المستمرة التي يرفعها أولادى إلى الأعلى.. وهي التي ترفعهم معها إلى فوق..

✦ أنادى الذين لم يتذوقوا حلاوة الصلاة.. أنادى كل فرد وأقول تعال إلى.. تعال نبدأ بالتغصّب.. لأن التغصّب مبدأ كل فضيلة..

✦ تغصّب وقل يارب علمنى كيف أصلى؟!.. هو يعلمك وينسبك تق يا بنى.. أن كثيراً من أخوتك كانوا مثلك.. بدأوا رفع أيديهم بتغصّب.. وقرأوا المزامير.. فعملت النعمة فيهم.. وتعمقوا فى الصلاة الروحية.. وأصبح لهم حنين دائم للوقوف أمامه - ولم يكفوا عن الحديث معه.. وأزداد شوقهم إلى شوق محبة الله الحقيقية ✦ أقبل منى هذه النصيحة.. أن تردد اسم الله دائماً.. اجعله على شفئى قلبك.. اشغل به فكر عقلك.. هذا ما اختبره أولادى وقلوبهم.. طوبى لمن نام واسمك القدوس على شفئى.. فإن الشياطين تهرب من الاقتراب إليه.. لا تجد فيه مدخلاً ولا محلاً..

✦ أنا الصلاة.. خذنى.. ألقى كبتة صغيرة فى تربة قلبك وعقلك.. أروها بقليل من الصبر.. لتنتظر قليلاً تراها تنبت فى أعماقك.. وتطرح فيك ثماراً روحية لا يتمتع بها سوى الذين سبقوا وزرعوا وأنت زرعت مثلهم.. خذ منى بذرة الصلاة.. واغرسها فى قلبك.. بعد قليل ترى قلبك مستيقظاً فى أثناء نومك.. هو يخبرك بأن شمال الرب تحت رأسك ويمينه تعانقك.. أنت لا تصدق كيف نمت شجرة التأمل فى أعماقك.. كيف يطير العقل إلى السموات؟! وكيف يجلس العقل مع سحابة من الشهود القديسين؟!!

✦ أنا الصلاة.. وأعلم تابعى أن الله الذى تتلذذ بالحديث معه - لأجل الأخرس الذى لا يتكلم - جعل الصلاة المقبولة هي الصلاة الخارجة من القلب.. وجعل اللحن الذى يسر قلبه هو اللحن الصادر من بين أنغام أوتار شفئى القلب..

✦ أنا الأم التي احتسى فى والنصق بى أنبا أنطونيوس.. وقد اختبر عسرتى وقال أرفع يدك قبل أن يرخها الموت

✦ أنا الذى سكنت فى قلبه.. وأسكبت من قلبه الصوت الصادق القتال.. يا ابني اشعل قلبك بدموع عينيك.. يا بنى.. الذى نقف أمامه يعرفنا جيداً.. حتى لو كنا تجهل هذا أو نجهله هو.. هو متشوق لنا أكثر.. لقد طلبه أنبا موسى الأسود ولم يكن يعرفه.. فكشف له الطريق والطريقة التي يسلك بها

✦ يا بنى.. أمل أنك وسمع واتبع ما قاله أنبا موسى الأسود.. "الرجاء بنفسك إلى الله فتستريح".



## الباب ثلاثون الثالث

# فضيلة ضبط النفس

ومشاعرهم، لم تعد ملكاً لك وحدك تتصرف فيها! لقد كنت تحكم عليها قبل أن تقولها. أما بعد كلامك فقد أصبحت هي التي تحكم عليك، لأنه بكلامك تتبرر، وبكلامك تدان" (مت ١٢ : ٣٧).

يكفى أن القديس أرسانيوس قال مرة :

" كثيراً ما تكلمت فندمت، أما عن سكوتي فما ندمت قط "

لذلك اضبط لسانك. القديسون أيضاً كانوا يسكتون لكي يعطوا أنفسهم فرصة للصلاة والتأمل، كما قال الشيخ الروحاني "سكت لسانك لكي يتكلم قلبك" وأيضاً (كثير الكلام يدل على أنه فارغ من الداخل، أي من عمل الصلاة) وأيضاً " قال حكيم :

ليس كل ما يسمع يقال. وليس كل ما يقال يكتب،

فليس كل ما تسمعه، تردده على أذن غيرك، وإلا فإنك قد توقع بذلك بين الناس، وتصل إلى التهمة أو إلى الغيبة؟ وأخطر من ذلك ما تكتمه، لأنه يصير وثيقة عليك.

## ضبط الفكر :

وما هو خطأ باللسان، يكون خطأً إن فكرت فيه.

فاحرس إن أفكارك. ولا تقبل كل فكر يأتي إليك. واحرص على أن تكون أفكارك نقية. وإن وصل إليك فكر خاطئ، احذر من التعادي فيه والتعامل معه. اطرده بسرعة لئلا يسيطر عليك، ويتحول إلى مشاعر في قلبك.

احذر من أفكار الغضب والانتقام والشهوة، ومن أفكار الإدانة وأفكار الأباطيل، وأيضاً من فكر الحسد والتغيرة والحق، ومن أفكار الكبرياء والمجد الباطل... ومن كل فكر لا يمجّد الله. وإن لم تستطع، فانصت إلى المثل الذي يقول :

إن لم تستطع أن تمنع الطير من أن يحوم حول رأسك، فعلى الأقل لا تجعله يعشش في شعرك.

لا تستبق في داخلك فكراً خاطئاً. وحاول أن تشغل ذهنك باستمرار بأفكار ناعمة، أو بتأملات روحية، حتى إن حارب الشيطان أفكارك لا يجدها متفرغة له...

وهناك وسيلة أخرى لحفظ الفكر وهي ضبط الحواس :

## ضبط الحواس :

الحواس هي أبواب للفكر. فاحرس هذه الأبواب :

اضبط السمع والالظر واللمس... حتى لا تدخل إليك فكراً

قال سليمان الحكيم "البعث الغضب خير من الجبار، ومالك روحه خير ممن يملك مدينة" (أم ١٦ : ٣٢).

فمن هو إذن الذي يملك روحه ؟ أي الذي يضبط نفسه ؟

لأنك أن ضبط النفس يشمل عناصر كثيرة منها :

ضبط اللسان، وضبط الفكر، وضبط الحواس، وضبط البطن (من جهة الأكل)، وضبط الرغبات والشهوات، وضبط الأعصاب (من جهة الغضب)، وضبط كل تصرفات الإنسان.

## ضبط اللسان :

يقول الحكيم أيضاً " كثرة الكلام لا تخلو من معصية، أما الضابط شفثيه فعائل" (أم ١٠ : ١٩). ويقول القديس يعقوب الرسول " وأما اللسان فلا يستطيع أحد أن يذله. هو شر لا يضبط مملوء، سماً مبيتاً " (يع ٣ : ٨). لذلك قال الرسول أيضاً :

" إن كان أحد لا يعثر في الكلام، فذاك رجل كامل، قادر أن يلجم كل الجسد أيضاً " (يع ٣ : ٢).

ومن أجل هذا كان المزمع يتنمس معونة الله قائلاً :

" ضع يارب حافظاً لفتى، باباً حصيناً لشفتى "

والذي يضبط لسانه ينجو من خطايا عديدة جداً.

فلا يقع في إهانة الآخرين بالشتيمة أو التهكم أو التوبيخ القاسي، أو التهديد، أو الترفع عليهم. ولا يقع في الكذب ولا المبالغة ولا الحلفان ولا التجديف... ولا في كلام المجون، ولا في الترشرة... ولا في المعلومات الخاطئة، ولا في الإفتخار والبس الذاتي، والحديث عن النفس، ولا في إدانة الآخرين، ولا كلام الغضب بل أن الكتاب يقول :

" بل الأحمق إذا سكت، بحسب حكيماً " (أم ١٧ : ٢٨).

وضبط الشفتين له فوائد إيجابية كثيرة :

فالذي يضبط شفثيه، يعطي نفسه فرصة للتروي والتفكير قبل أن يتكلم. ويأخذ فرصة أيضاً لإنقاء الألفاظ واختيار الكلمة المناسبة، وحسان ردود الفعل لكل ما يقول.

لأن الكلمة التي تقولها تحسب عليك، مهما اعتذرت عنها.

فنادمت قد لفظتها، ووصلت إلى أذان الناس وإلى أذهانهم

خاطئاً. وتكمن حواسك طاهرة. وما تقع عليه حواسك بدون إرادتك، لا تفكر فيه، ولا تعد إليه بإرادتك...

قد تكون النظرة الأولى صادقة أو بغير إرادتك. ولكن النظرة الثانية لاشك أنها إرادبة تحاسب عليها. اعرف أن حواسك لا تجلب لك أفكاراً فقط، وإنما قد تترسب في عقلك الباطن، وتتحول إلى أحلام وظنون...

فضبط الحواس يساعد إذن على نقاوة الفكر، ونقاوة الأحلام والظنون، بل يساعد على نقاوة المشاعر أيضاً.

## ضبط المشاعر :

لتكمن مشاعرك منضبطة. وإن وجدت شعوراً خاطئاً قد دخل إلى قلبك، فلا تتجاوب معه: بل أطرده بسرعة، قيل أن يرسخ فيك، وحاول باستمرار أن تحتفظ بنقاوة قلبك. لا تستسلم لأية شهوة أو رغبة خاطئة.

بل قاومها، قال القديس بولس الرسول لم تقاوموا بعد حتى الدم، مجاهدين ضد الخطيئة\* (عب ١٢: ٤). لا تجعل الأمر يتطور إلى أسوأ...

اضبط حواسك حتى لا تجلب لك فكراً. وإن وصل إليك الفكر، اضبطه حتى لا يتحول إلى شعور وإلى شهوة. وإن وصلت إلى مستوى الشهوة، اضبطها حتى لا تتحول إلى عمل.. وإن تدرجت إلى العمل، فامتنع عنه بسرعة، حتى لا يتحول إلى عادة ويسيطر عليك.

## إغصِبْ نَفْسَكَ بِاسْتِمْرَارٍ :

واعرف أن التغصب يدريك على قوة الإرادة...

اغصب نفسك على تنفيذ الوصية، وعلى الطاعة والخضوع. اضبط نفسك في طاعة الرب، وفي طاعة القانون والنظام العام. لا تتحايل على مخالفة قانون، أو مخالفة ضميرك، ولا تجلب لنفسك الأعذار. ولا تسمح أن يتسع ضميرك ليقبل أشياء كثيرة...

اعرف أن الأعذار والتبريرات هما عنوان خطيئتان لضبط النفس. فلا تعذر نفسك في أي خطأ من الأخطاء. وبدلاً من أن تتكلم نفسك، حاول أن تقومها، وترغمها على عمل الخير، وتبعدها عن كل شر وشبه شر.

## مَحَبَّةُ الْذَاتِ :

اضبط نفسك من جهة محبة الذات. فقد قال الرب "من يحب نفسه يهلكها. ومن يبغض نفسه في هذا العالم، يحفظها إلى حياة أبدية" (يو ١٢: ٢٥). ابعِدْ عن محبة الذات، وعن محبة النصيب الأكبر، وعن محبة المتكآت الأولى. ولا تفضل ذاتك على غيرك. ولا تجعل راحتك على تعب الآخرين. وإن وجدت ذاتك منقاداً في طريق خاطئ، اضبط مسيرتها بكل حزم.

واضبط نفسك من جهة الإندفاع والتهور، ومن جهة إتخاذ أي قرار سريع.

إن وجدت نفسك منفعلاً، اضبط أعصابك، واضبط لسانك،

واضبط ملامحك، واضبط حركاتك، ولا تسمح لنفسك بأن تخطئ في حق غيرك، مهما أخطأ هو في حقك.

واضبط نفسك من جهة استخدام الحرية.

حسن أن تتمتع بالحرية. ولكن لتكن حريتك منضبطة.

لتكن حرية طاهرة لا تفعل فيها ما لا يليق. ولتكن حرية مسالمة وعاقلة، لا تعتدى فيها على حريات الغير ولا على حقوق الغير، ولا على النظام العام.

لتحرر قلبك أولاً من كل خطأ. فإن تحررت من الداخل، يمكنك أن تستخدم حريتك الخارجية بحكمة وسلام.

## الضبط الخارجي :

اعرف أنك إن لم تنضبط من الداخل، فسوف تُرغم على الإنضباط من الخارج.

كإنسان يرغمه على الإنضباط: القانون والعرف والعقوبة، وكأين لا ينضبط من تلقاء نفسه، فيضبطه التأديب وتربية والديه له، وكأى إنسان يضطر إلى الإنضباط بطريق الخوف...

وهناك من يضطر إلى الإنضباط بدافع الخجل من الناس، أو الخوف من الإنكشاف ومن الفضيحة.

أو لمن يضطر إلى الإنضباط مؤقتاً خوفاً من الحراس.

أو إنسان يضطر إلى الإنضباط نتيجة للتوبيخ.

أو نتيجة لوجود موانع كعدم وجود فقرة، أو عدم وجود فرصة، أو لمقاومة الآخرين له. وكلها أسباب غير روحية.

أما الشخص الروحي فينضبط من الداخل، بإرادته، حباً منه للخير، وحباً منه لله، وتقويماً منه لنفسه.

## تكريماً دكتوراً في الآثارات البصيرية



في اجتماع الأربعاء ٣/٩ قام قداسة البابا بتكريم :

## الدكتورة دوريس حنا دوس

لحصولها على الدكتوراه في [التقييم الروحانية والجمالية للفن القبطي، وأثرها على التصميم الداخلي والأثاث للكنائس المصرية المعاصرة]. وذلك من كلية الفنون التطبيقية بجامعة حلوان - قسم التصميم الداخلي والأثاث. خالص تهنئنا للدكتورة دوريس.

# مَجْمَعُ التَّسْبِيحَةِ (١)

## لِيَانَةِ الأَبْنَاءِ رَافَائِيلَ

نصلي المجمع بعد انتهاء الهوس الثالث بكل أبحاثه البديعة، والتي تُعبر عن فرحتنا العظيمة بحضور المسيح ووسطنا، كما حضر في أتون النار وسط الفتيحة القديسين.

وحضور المسيح في الكنيسة يستلزم حضور موكب حاشيته الملوكية. فيحضر معه جمهور القديسين.. "هكذا قد جاء الرب في ربوات قديسيه" (يه١٤). ولذلك فنحن نذكر هؤلاء القديسين بترتيبهم في المجمع، ولتشفع بهم لغفران خطايانا، ونكرم أسماءهم، وذكرهم المقدسة.. وهذا يستدعي سؤالاً هاماً.. لماذا نكرم القديسين؟

## كِرَامَةُ الأَبَاءِ القَدِيسِينَ

كنيستنا القبطية تُحب القديسين وتتشفع بهم، وبالأكثر القديسين الذين سبقونا إلى السماء، لأنهم صاروا لنا كأبوار كاشفة، وعلامات للطريق..

"انكروا مرشديكم الذين كلّموكم بكلمة الله. انظروا إلى نهاية سيرتهم فتمنّوا ببيماتهم" (عب١٣: ٧).

ونحن نكرمهم لأن الله نفسه يكرمهم.. فإني أكرم الذين يكرموني، والذين يحترقوني يصفرون" (اصم٢: ٣٠).

وهم قد أكرموا الله بتنفيذ وصاياه، والسلوك حسب أوامره المقدسة..

"فكنون قديسين لأني أنا قُدوس" (لا١١: ٤٥). بل نظير القُدوس الذي دعاكم، كونوا أنتم أيضاً قديسين في كل سيرة. لأنه مكتوب: كونوا قديسين لأني أنا قُدوس" (ابط١٥: ١٦).

والقديسون حققوا قصت الله في حياتهم.. إذ أنه يريدنا أن نكون قديسين.. كما اخترنا فيه قبل تأسيس العالم، لنكون قديسين وبلا لوم قدامه في المحبة" (أف١: ٤).

لذلك فنحن نسر ونفتخر بهم.. القديسون الذين في الأرض والأفضل كل مسرتي بهم" (مز١٦: ٣). فأحب الشعب. جميع قديسيه في يدك، وهم جالسون عند قدمك يتكلمون من أقوالك" (تث٣٣: ٣).



فهم أهلنا وعائلتنا..

فلمستم إذاً بعد غرباء ونزلاً، بل رعية مع القديسين وأهل بيت الله" (أف٢: ١٩).

والله نفسه مُجد في قديسيه.. متى جاء ليتمجد في قديسيه ويتعجب منه" (٢تس١: ١٠). "وأنا مُجد فيهم" (يو١٧: ١٠).

لذلك فحينما نُجد القديسين فلما نحن نُجد الله فيهم، ولا يمكن أن يكون تمجدهم إقصاءً لمجد الله، وسوف يأتي السيد المسيح في مجيئه الثاني مع جماعة القديسين..

"في مجيء ربنا يسوع المسيح مع جميع قديسيه" (١تس٣: ١٣).

بل وسوف يشتركون في ديلونة العالم.. "الستم تعلمون أن القديسين سيدينون العالم؟" (١كو٦: ٢). متى جلس ابن الإنسان على كرسي مجده، تجلسون أنتم أيضاً على اثني عشر كرسياً تدينون أسباط إسرائيل الاثني عشر" (مت١٩: ٢٨).

والقديسون هم الذين عرفونا مشيئة الله.. "التي تكلم عنها الله بقم جميع أنبياله القديسين منذ الدهر" (أع٣: ٢١).

كما تكلم بقم أنبياله القديسين الذين هم منذ الدهر" (لو١: ٧٠).

وهم الذين سوف لشارك معهم في المجد الأبدى.. "شاكرين الأب الذي أهلتنا لشركة ميراث القديسين في النور" (كو١: ١٢).

"مستبيرة عيون أذهانكم، لتعلموا ما هو رجاء دعوته، وما هو غنى مجد ميراثه في القديسين" (أف١: ١٨). "أما قديسو العلي فيأخذون المملكة ويمتكون المملكة إلى الأبد وإلى أبد الأبد" (دا٧: ١٨).

وقد أعطاهم الله مجداً يفوق الوصف.. "وأنا قد أعطيتهم المجد الذي أعطيتني،

ليكونوا واحداً كما أننا نحن واحد" (يو١٧: ٢٢). "والذين سبق فعينهم، فهؤلاء دعاهم أيضاً. والذين دعاهم، فهؤلاء برزهم أيضاً. والذين برزهم، فهؤلاء مخدّمهم أيضاً" (رو٨: ٣٠).

واعبرهم نظيره.. "من يقبلكم يقبلني، ومن يقبلني يقبل الذي أرسلني" (مت١٠: ٤٠). أما الآية الثالثة: "مجدى لا أعطيه لآخر" (١ش٤٢: ٨).. فهي تتكلم عن الآلهة المزيفة، وعبادة الأوثان.. وليس عن مجد القديسين.

فمن الضروري في كل آية أن نقرأها كاملة وفي موضعها وموضوعها.. أنا الرب هذا اسمي، ومجدى لا أعطيه لآخر، ولا تسبيحي للمنحوتات" (١ش٤٢: ٨).

إن الله يُسر جداً بتمجيد وذكر القديسين، والتشفع بهم، ونحن - المؤمنون - نحتاج معونتهم وقوتهم وسندهم لنا في حياتنا على الأرض.. حتى نصل إليهم في السماء، ولذلك نصلي المجمع.

أما من جهة قوة شفاعة القديسين.. فسنكلم عنها في العدد القادم بإذن الله.

### معهد الدراسات القبطية

#### مركز البابا شنودة للغات

يعن المركز عن بدء دورة جديدة في اللغات الآتية:

الإنجليزية، الفرنسية، الألمانية، الإيطالية، اللغة القبطية، اللغة اليونانية.

وكذلك دورات جديدة متخصصة في:

الترجمة الإنجليزية - المصطلحات اللاهوتية باللغة الإنجليزية - المحادثة باللغة الإنجليزية - الإعداد لاختبار IELTS - الإعداد لاختبار TOEFL.

التقديم والحجز مفتوح من الآن.

وعلى الراغبين في الالتحاق بالدورة الجديدة التقدم بملء استمارة الالتحاق وتقديم الأوراق بسكرتارية المركز بمعهد الدراسات القبطية، للاستفسار: من ١٠ ص - ٨

طوال أيام الأسبوع ما عدا السبت والأحد.

ت: ٤٨٨٢٥٦٨ - ٤٨٨٢٥٢٦

٦٨٥١٥٩٤

# خطورة استعمال كلمة (كل) في اللاهوتيات بغير حرصٍ وتدقيقٍ

- هل اكتسبت الكنيسة كل ما للمسيح؟!  
هل صار لنا كل ما للأب؟!  
هل جسّد المسيح يشمل البشرية كلها؟!  
هل البنوة لله صارت مشاعاً لكل البشر؟!  
هل الروح القدس جعل كل ما للأب للابن؟!  
هل المسيح سلّم للكنيسة كل (مكاسبه) الإلهية؟!  
هل بسبب حب الأب للابن، أخذ الابن كل ما لله؟

سيتلى في مجده ليدين الأحياء والأموات. وهذا لا ينطبق على الكنيسة.

❖ والسيد المسيح له علاقة بالأب، لا يمكن أن تكون للكنيسة فهو يقول "أنا والأب واحد" (يو ١٠: ٣٠). ويقول "أنا في الأب، والأب في" الذي رأى فقد رأى الأب" (يو ١٤: ٩، ١٠).

ولا يمكن للكنيسة أن تقول مثل هذا الكلام، فكيف يقول الكاتب إنها قد اكتسبت كل ما للمسيح؟! العبارة خاطئة لاهوتياً مائة في المائة.

وبالتالي ينطبق نفس كلامه على الإنسان الجديد في المعمودية.



يمكننا أن نقول إن الكنيسة أخذت بعض صفات المسيح كقوله "أنا نور العالم"، وأنتم نور العالم". ولكن في معنى محدود جداً. كما ننسب النور إلى الشمس، ونورها نور ذاتي، والنور أيضاً يوصف به القمر، ولكن نوره مكتسب من الشمس. فإذا أحتجب عنها يسدو كوكباً مظلماً بطبيعته.

إن الكنيسة لا تجرؤ أن تقول إنها اكتسبت كل ما للمسيح..



٣ - ننقل إلى نقطة أخرى، لنرى إلى أي حد من التفكير والتعبير، قد أوصلت كلمة (كل) المؤلف في ما يكتبه!

فهو يقول في كتابه (يوم الخمسين وميلاد الكنيسة) ص ٨، ٩: "إن الروح القدس هو الوسيط بين الأب والمسيح، ليجعل كل ما للأب للابن في الروح. وإن الروح القدس هو الوسيط الذي وكف بيننا وبين المسيح، ليعطينا كل ما للمسيح، وكل ما للأب!!"

أريد أن أشرح لكم في هذا المقال كيف أن كلمة (كل) إذا استخدمت في الأمور اللاهوتية، بغير فحص ولا تدقيق، وبطريقة مطلقة، تؤدي أحياناً إلى بدع لا يقبلها علم اللاهوت إطلاقاً، ولا العقل البشري جملةً. وسأذكر أمثلة من كتب متفرقة للمؤلف.

١ - ففى كتابه (العنصرة) ص ٣٦ (١٧٠) يقول عن المعمودية: "إن فعل الروح القدس في إنساننا الجديد، هو اعطائنا كل ما للمسيح، لنصير مناسبين للاتحاد الدائم به".

٢ - ويكرر نفس التعبير في ص ٢٢ (١٥٦) من نفس الكتاب فيقول:

"لقد اتحد المسيح بالكنيسة، فاكسبت الكنيسة كل ما للمسيح. لقد صار وكل في العلية ما بدئ به في بيت لحم!!"



والكنيسة لم يحدث لها طبعاً - في يوم من الأيام، أنها اكتسبت كل ما للمسيح. فللمسيح طبيعة لاهوتية لم تكتسبها الكنيسة ولن تكتسبها..

❖ والسيد المسيح له صفات إلهية لن تصل الكنيسة إلى شيء منها..

المسيح أزلي، أي لا بداية له. والكنيسة لها بداية، وكذلك كل إنسان، والله وحده هو الأزلي - والمسيح أيضاً غير محدود، ولا يمكن أن تكتسب الكنيسة هذه الصفة. هو أيضاً خالق، ولا يمكن أن تكون للكنيسة هذه الصفة. هو أيضاً فاحص القلوب، وقارئ الأفكار، وعارف بالغييب وبالخفيات. وهو موجود في كل مكان: في السماء وعلى الأرض وما بينهما. والكنيسة ليست كذلك. وهو

ويقول في ص ٦: "أول وأهم ما سلمه المسيح للكنيسة، أنه سلمها كل مكاسبه الإلهية الفائقة جداً!!"

وقبل أن أدخل في استعمال كلمة (كل)، أبحث معكم كلمة (الوسيط) هنا:

الروح القدس ليس وسيطاً بين الآب والابن، بل الروح القدس هو روح الآب، وفي نفس الوقت هو روح الابن. هو أُنوم الروح في الثالوث القدوس.

وليس هو الذي يجعل كل ما للآب للابن..!

فكل ما للآب هو للابن بحكم الطبيعة، على اعتبار أن الابن له طبيعة الآب، وله نفس الجوهر ونفس اللاهوت. وليس الأمر مجرد وساطة كما يرى المؤلف. والابن يقول "كل ما للآب هو لي" (يو: ١٦: ١٥).

أما قول المؤلف عن الروح القدس إنه الوسيط الذي يعطينا كل ما للمسيح، فأجبنا سابقاً على خطورة الخطأ في عبارة كل ما للمسيح.

أما عن قوله (يعطينا كل ما للآب). هنا كان ينبغي أن يقشعر قلم الكاتب، قبل أن يكتب هذه العبارة، التي تذكرنا بقول الكاروب الذي سقط "أصير مثل العلي" (أش: ١٤: ١٤)!!

من جبرؤ أن يقول عن أي إنسان في الدنيا أنه يكون له كل ما للآب!! أي كل لاهوت الآب الذي لم يره أحد قط، وكل لاهوت الابن في تجسده. حقاً بهتت أيتها السموات، واقشعري من هذا جداً أيتها الأرض.

هل يمكن للبشر أن يكون لهم كل ما للآب وكل ما للابن في جوهريهما وفي طبيعتهما وفي لاهوتيهما!! في كل ملء القدرة وملء المعرفة!!

ثم ماذا عن هيئة الآب وجلاله الذي السماوات ليست طاهرة قدامه، ولملائكته ينسب حماقة (أى: ١٥: ١٥) (أى: ٤: ١٨). الذي لما أظهر شيئاً من جماله لموسى النبي، أضاء وجه موسى بالنور، حتى وضعوا عليه برقعاً (كو ٣: ٧، ١٣).. أو مجد السيد المسيح لما ظهر في الرؤيا لتلميذه الحبيب يوحنا، فوق يوحنا عند قدميه كميت (رو: ١٧: ١٧).

\*\*\*

٤ - مع ذلك جبرؤ المؤلف فيقول (في نفس الكتاب ص ٨):

"إن كان لنا ملء لاهوت المسيح لاهوتياً، يكون لنا في الحال ملء اللاهوت الذي للآب!!"

أي نسجد نحن للذين لهم ملء اللاهوت الذي للمسيح وللآب!!

\*\*\*

٥ - يقول المؤلف أيضاً في ص ٦ من نفس الكتاب:

"أول وأهم ما سلمه المسيح للكنيسة، أنه سلمها كل مكاسبه الإلهية الفائقة جداً."

إن السيد المسيح ليست له مكاسب لاهوتية. فهو لم يكتسب شيئاً لاهوتياً. بل هو في الأصل إله. لم يكن إنساناً يتساجر ويسربح ثم يكسب شيئاً في المجال اللاهوتي. بل هو على العكس "أخلى ذاته

وأخذ شكل العبد، وصار في الهيئة كإنسان" (في ٢: ٧).

عندما نتكلم عنه لاهوتياً، نقول صفاته اللاهوتية. أما عبارة مكاسبه اللاهوتية فهي لا تتفق مطلقاً مع طبيعته التي قال عنها "أنا والآب واحد" (يو: ١٠: ٣٠).

ثم ماذا سلم المسيح للكنيسة من صفاته اللاهوتية، أو من كل هذه حسب قول المؤلف!!

\*\*\*

٦ - لننتقل إلى كتابه (المسيح ابن الله) ص ١٤ حيث يقول:

"يسبب حب الآب للابن، أخذ الابن كل ما لله"

"ويسبب تجسد الابن، أعطانا الابن كل ما له"

ونحن نقول إن الابن أخذ كل ما للآب بحكم الطبيعة، إنه مولود من جوهره وطبيعته، وليست المسألة تعطفاً نتيجة حب.

كذلك الابن - في تجسده - لم يعطنا كل ما له. إن هذا يحصل تكراراً لما سبق أن قلناه. فالابن لم يعطنا كل ما له من لاهوت، من أزلية، من قدرة على الخلق، من سلطان مطلق على كل شيء وكل أحد.

ولكنها خطورة استخدام كلمة (كل) في اللاهوتيات بغير فحص وبغير تدقيق. بل بالأكثر استخدامها في تأليه الإنسان وتأليه الكنيسة!!

\*\*\*

٧ - ويتطور المؤلف تطوراً آخر، فيشمل - ليس فقط كل الكنيسة - بل بالأكثر كل البشر.

فيقول في كتابه (ميلاد المسيح وميلاد الكنيسة) ص ٩، ١٠:

"المسيح ولد بجسد من روح الله ومن عذراء. جسد إلهي هو، مقدس ومعتمد، لا حدود له، يشمل البشرية كلها بالتبني" "جسده الكبير الممتد ليغطي كل أجيال الدهور في السماء وعلى الأرض".

ويقول في ص ٧ من نفس الكتاب "أن البنية قد صارت مشاعاً على وجه الأرض كلها، في ميلاد المسيح"

ويقول في نفس الكتاب أيضاً أن المسيح "رفع البشرية فيه إلى درجة بلوته، فصار الكل أبناء الله يدعون. والبنون متساوون في كل شيء".

\*\*\*

ونحن نقف في عجب أمام بنية البشر كلهم، وكيف صارت هذه البنية مشاعاً لكل بني الإنسان على وجه الأرض كلها!!

إن الكتاب المقدس لم يقل هذا، بل قال "أما كل السذين قبلوه، فأعطاهم سلطناً أن يصيروا أولاد الله أي المؤمنون باسمه" (يو: ١٢).

أما الذين لم قبلوه ولم يؤمنوا، فلم يصيروا أولاد الله، ولم يصيروا أعضاء في جسد المسيح.

هل ينكر المؤلف أن المعمودية تعطي الميلاد من فوق، للميلاد من الروح، أو الميلاد من الماء والروح (يو: ٣: ٥ - ٨) كما شرح

السيد المسيح لنيقوديموس. فماذا إذن عن غير المعمدين!!

وهل ينكر ما قاله القديس بولس الرسول عن "غسل الميلاد الثاني، وتجديد الروح القدس" (كو ٣: ٥). فهل الذين لم ينالوا غسل



الميلاد الثاني يعتبرون أبناء الله، بحكم البتوة المشاعة التي يعلم بها المؤلف؟!

ثم إن البتوة لله لها صفات معينة، ليست للكلى.

هوذا القديس يوحنا الرسول يقول عن الرب "إن علمتم أنه بار هو، فاعلموا أن كل من يصنع البر مولود منه" (١يو ٢: ٢٩). ويقول أكثر من هذا: إن المولود من الله لا يفعل خطية. ولا يستطيع أن يخطئ؛ لأنه مولود من الله\* وبهذا أولاد الله ظاهرون" (١يو ٣: ٩، ١٠). ويؤكد هذا فيقول "كل من ولد من الله لا يخطئ، بل المولود من الله يحفظ نفسه والشهير لا يمسه" (١يو ٥: ١٨).

فهل هذه الصفات تنطبق على كل بنى البشر، فى الولادة المشاعة التي يعلم بها المؤلف، ولا تتفق مع آيات الكتاب المقدس؟! من أجل هذا كله، كل منا يقول فى صلواته اليومية لله: لست مستحقاً أن ادعى لك ابناً" (يو ١٥: ١٩). ولماذا لست مستحقاً؟! لأن المولود من الله لا يخطئ، وأنا فى كل يوم أخطئ.

✽ ✽ ✽

٨ - أما عبارة "رفع البشرية إلى درجة بتوته" فهي تعبير أكثر خطأ وأكثر جرأة على لاهوت الابن!!

كلا، إن درجة بتوة المسيح لا يمكن أن يرتفع إليها أحد، لأنها بتوة من طبيعة الله، أما بتوتنا نحن، فهي بتوة بالإيمان (يو ١: ١٢). وبتوة بدافع محبة الله لنا، كما يقول الرسول "أنظروا أية محبة أعطانا الأب، حتى ندعى أولاد الله" (١يو ٣: ١). وهي بتوة أيضاً بالبتنى، ليست مطلقاً فى درجة البتوة الطبيعية.

لذلك فالمسيح يُقال عن بتوته إنه الابن الوحيد:

يقول الإنجيل المقدس "هكذا أحب الله العالم حتى بذل ابنه الوحيد، لكي لا يهلك كل من يؤمن به، بل تكون له الحياة الأبدية" (يو ٣: ١٦). "والذى لا يؤمن به قد دين، لأنه لم يؤمن باسم ابن الله الوحيد" (يو ٣: ١٨). وقيل أيضاً "الله لم يره أحد قط. الابن الوحيد الذى هو فى حضن الأب هو خبير" (يو ١: ١٨). وقيل كذلك "بهذا أظهرت محبة الله فىنا، أن الله قد أرسل ابنه الوحيد إلى العالم لكي نحيا به" (١يو ٤: ٩).

فكيف يُقال - ضد كل هذه الآيات - أن البتوة لله صارت مشاعاً، وأنه قد رفع البشرية إلى درجة بتوته!! وأن الجميع أبناء الله بدعون، والبتون متساوون فى كل شئ!!؟

✽ ✽ ✽

نقطة أخرى ضد عبارة (صارت البتوة مشاعاً) وعبارة "رفع البشرية إلى درجة بتوته"، نقول أننا على الرغم من أننا ندعو الله آباءنا، فما زلنا أمامه عبيداً.

إنه يقول لكل مؤمن صالح ومستحق للملكوت "تعمأ أيها العبد الصالح والأمين. كنت أميناً فى القليل، فأقيمك على الكثير. أدخل إلى فرح سيدك" (مت ٢٥: ٢١، ٢٣).

ويقول "يا ترى من هو الوكيل الأمين الحكيم الذى يقيمه سيده على عبيده ليعطيهم طعامهم فى حينه.. طوبى لذلك العبد الذى إذا

جاء سيده وجدته يفعل هكذا" (لوقا ١٢: ٤٢، ٤٣). وهى الوكيل الأمين عبد أمام الله مثل سائر العبيد.

بل أكثر من هذا يقول الرب كذلك أنتم أيضاً متى فعلتم كل ما أمرتم به، فقولوا إننا عبيد بطلون. لأننا إما صلنا ما كان يجب علينا" (لوقا ١٧: ١٠).

✽ ✽ ✽

٩ - ننقل إلى نقطة أخرى فى كتاب المؤلف (ميلاد المسيح وميلاد الكنيسة) حيث يقول فى ص ١٠، ص ١١:

"المسيحية لا تستحق اسمها، إذا لم تفتح بالروح على البشرية الجديدة التى ترى فى الله أباً لكل البشر، والمسيح جسداً لكل إنسان بلا تمييز. حيث ترفع الحواجز العقائدية التى صاغتها يد العداوة والتعالى والتحزب والتعصب الأعمى!!"

فهل كل الخلافات العقائدية لا علاقة لها بالإيمان السليم!! وهل كل تلك الخلافات صاغتها يد العداوة والتعالى والتحزب والتعصب الأعمى!! بما فى ذلك قرارات المجامع المسكونية والمجامع الإقليمية والمكانية ضد البدع والهرطقات التى كانت سبباً فى الانقسام عبر التاريخ.

وهل من أجل فكر المؤلف يجب أن نستخدم الكنيسة مع أريوس ومع نسطور وأوطاخى ومقدونيوس، لكى تبعد عن العداوة والتعصب الأعمى!!

✽ ✽ ✽

إن كل كلام المؤلف عن الوحدة المسيحية يسير فى نفس هذا التيار، وبهذا الانفعال بعيداً عن فحص الخلاف فى العقيدة والإيمان!!

فهل الوحدة هى جمع بين المتناقضات، ونقول كما يقول بعضهم كلنا واحد فى المسيح يسوع!!؟

✽ ✽ ✽

١٠ - ويقول المؤلف فى مقالاته عن (سر التجسد) فى مجلة مارمرقس:

"المسيح الذى هو آدم الثانى، يحمل فى نفسه كل الطبيعة البشرية إن سر التجسد هو سر بمعنى أن اتحاد ابن الله بالطبيعة البشرية يعنى أن هذا الاتحاد يشملنا نحن البشر جميعاً.."

إن وحدة شخص المسيح - كما يرى الآباء - قد أثرت فى الطبيعة البشرية المتحدة بابن الله. وهكذا قدست، وكلها تألهمت، ومُسحت باللاهوت!!

✽ ✽ ✽

ونحن ننكر أن ابن الله اتحد بكل بنى البشر فى تجسده! وإلا يكون قد اتحد أيضاً بيهودا وقيافا ونيرون وديوقلديانوس.

ونقول له فى القديس الإلهى "باركت طبيعتى فيك" ولا نقول إن طبيعتنا قدست وتألهمت ومُسحت باللاهوت.

يا أخوتى تواضعوا، فأنتم لا تراثون بشراً، وإبراهيم أبو الآباء والأنبياء قال عن نفسه إنه تراب ورماد (تك ١٨: ٢٧).

قبل الكثير الكبرياء وقبل استيقوت شامخ الروح (١٨١٧٣)

## ٦ - المعمودية

أجب على الأسئلة الآتية، مع ذكر الشاهد:

- ١ - متى أمر الرب رسله بتعميد الناس؟
- ٢ - وما علاقة المعمودية بالخلاص؟
- ٣ - ومتى تمت أول المعمودية في المسيحية؟
- ٤ - أذكر آية عن الميلاد من الماء والروح.
- ٥ - وآية عن غسل الميلاد الثاني.
- ٦ - وآيتين عن المعمودية كموت مع المسيح ودفن معه.
- ٧ - وآية تفيد أن التوبة تكون قبل المعمودية.
- ٨ - أين ورد عماد الخصى الحبشى، وعماد سجان فيلبس، وعماد كرنيليوس؟

## حل مسابقة العدد الماضي

- ١ - وردت عبارة "كاهن الله العلى" عن ملكي صادق في (تك ١٤: ١٨)، (عب ٧: ١).
- ٢ - نال هارون الكهنوت بيد موسى النبي الذى أخذ من دهن المسحة ونضح على هارون وثيابه (لا ٨٧: ٣٠).
- ٣ - قبل الكهنوت الهارونى، كان الأبقار بصيرون كهنة، كما قال الرب لموسى قدس لى كل بكر كل فاتح رحم.. إنه لى" (تك ١٣: ٢٠).
- ٤ - اعتبر السيد المسيح كاهناً على طقس ملكي صادق (عب ٥: ١٠، ٦) (عب ٧: ٢١).
- ٥ - وردت عبارة أساقفة وقسوس فى (اتى ٣: ١، ٢)، (تى ١: ٥).
- ٦ - تمت سيامة أول شمامسة فى العهد الجديد بالانتخاب الشعب الذين أقاموهم أمام الرسول، فصلوا ووضعوا عليهم الأيادى" (أع ٦: ٦، ٣).
- ٧ - كان الآباء الرسل هم الذين يرسمون الأساقفة بوضع اليد (٢تى ١: ٦).

## الذين فازوا فى المسابقة

- ١ - عادل عوض وسوسن نجيب
- ٢ - رفعت عطوان عطية إقلايوس
- ٣ - ماجدة كوكب بولس
- ٤ - منى عبد الله ومينا منير
- ٥ - عاطف رشدى وأمال جورج ومينا عاطف
- ٦ - ألفريد عياد وأيفون صبحي
- ٧ - لبيب عوض ميخائيل
- ٨ - عياد بسيولى خليل
- ٩ - جولى وماريا وشادية وفيليب فهم
- ١٠ - بوسيتينا وحنان ويوحنا عياد
- ١١ - هبة لبيب عوض
- ١٢ - ساندرا وماريا وهالة وسامح العالى
- ١٣ - برناديت نور تميم
- ١٤ - ليزيس ميخائيل جرجس
- ١٥ - وحيد وداليا وريموندا عزيز
- ٢٩ - يوسف وإيرينى وشيرى فهم
- ٣٠ - جورج عبيد زكري
- ٣١ - إنوارد مفيد جرجس بسطا
- ٣٢ - إبراهيم وماريا لعلى زانجر
- ٣٣ - عايدة شكرى بندرى
- ٣٤ - فوزى حبيب بشاى
- ٣٥ - عبد المسيح لولدى ورمزية فهم
- ٣٦ - بشرى يوسف ومريم غالى
- ٣٧ - مليكة مرقس وأولاده ماركو ومارتن ومثال
- ٣٨ - مينا ومارينا مجدى روفانيل
- ٣٩ - تريزا خلف وأندرو ولثرف وهيب
- ٤٠ - الراهبة مريم جبره وراهبات دير العذراء حارة زويلة
- ٤١ - فيولا صبحي رفقه
- ٤٢ - سوزى عزت ووالديها وابنتها
- ٤٣ - جرجس وإيرينى وميرا ودينياسة

- ١٦ - كارولين وماريا وحياة بسوس
- ويبرى مكارى جبره
- ١٧ - فادى وناتر ومونيكا وهناء ووجيه أميل
- ١٨ - أوديت ألفونس فهمي
- ١٩ - بوسيتينا وتولى فكرى حلمي فارس
- ٢٠ - فواد أمين وكثير حبيب
- ٢١ - فهم مسعد تواضروس
- ٢٢ - فهم يوسف أنطونيوس
- ٢٣ - ماريانا يوسف وعائدة جسر جي
- ويوسف ميخائيل وإيرينى وجدى
- وكمال اسحق ونجوى وشهدى
- ديمترى وأسرتة وأنجاليه وعادل
- فهمي وأسرتة وليلي توفيق وأسرتها
- ٢٤ - مايكل مكرم نوس شكر الله
- ٢٥ - جون القس فيلوتاير نوس
- ٢٦ - منحت كمال يعقوب
- ٢٧ - عفيفة تادرس باسيلي
- ٢٨ - موريس يوسف ومثال صبحي

## TOEFL &amp; IELTS

## مركز مارمرقس للغات والكمبيوتر - بمدينة نصر

يقدم هذه الدورات بأسعار مميزة بضمان التفوق - أساتذة متخصصون إلى جانب اللغات الإنجليزية بكل مستوياتها والإيطالية والفرنسية والأسبانية والروسية وكورسات الكمبيوتر المتخصصة.

للاستعلام ت: ٢٦٢٣٣٣٧٥ - ٢٦٠٣٤٩٥ - ٢٦٠٥٩٩٩  
www.stmarkcenter.org E-mail: info@stmarkcenter.org

## برنامج الحياة الأفضل لمكافحة الإدمان والإيدز

صدر حديثاً مجموعة نبذات - بوسترات و C.D. للتوعية ضد مخاطر الإدمان يطلب من برنامج الحياة الأفضل.

ت: ٢٦٢٦٦١٦٨ / ٠٢ وجميع المكتبات المسيحية.  
E-mail: The\_bestlife@stmarkcenter.org



## مجدى فاتوس وزوجته إيرينى فوزى وأسرتيهما

يتقدمون بخالص الشكر والتقدير للحبرين الجليلين :

## نيافة الأنبا يوتس ونيافة الأنبا ارميا

وأيضاً يشكرون الأبوين الموقرين :

## القمص حبيب جرجس والقس رويس عويضة

لمباركتهم وتشريفهم معمودية ابنتنا : مينا مجدى سامى فاتوس

الرب يحفظ حياتكم وبموضعكم تعب محبتكم بصلوات صاحب القداسة والغبطة: أب الآباء وراعى الرعاة قداسة البابا المعظم الأنبا شنودة الثالث

الرب يحفظ حياة قداسة سنين عديدة وأزمنة سالمة مديدة

تهنئة قلبية من المهنس الاستشارى نيابون جورج بيلاوى المدرس بقسم المساراة القبطية بمعهد الدراسات والمهندسة تريز شهدى إلى الأباء فى الرب السمشين

مجدى سامى فاتوس والدكتوراة إيرينى لعناد الابن المبارك:

## مينا مجدى سامى فاتوس

طالنين أن يحفظه الرب فى يمينه القوية









## تسليح العدد:

هل يمكنك مساعدة ليدك ليعرف الطريق ليصل إلى الدجاجة ويسيرا معاً إلى البطة؟



## غرائب لكن حقائق

نحن جميعاً نقدر ما يفعله لنا أبائنا، فهم يتعبون من أجل إطعامنا، ويجهزون مكان آمن لنعيش فيه ويفعلون الكثير من أجلنا. وفي مملكة الحيوان لا يستطيع الصغار أن يعيشوا بدون أب. البطريق الإمبراطوري أيضاً حياته حياة إجتماعية طريفة، فبعد أن تضع الأم البيض تذهب وتتركه لمدة شهرين لتجمع طعاماً.

في هذه الأثناء يأخذ الأب البيض ويضعه على قدمه ويغطيه بغطاء مخصوص من الجلد من قدمه، وإلى أن يفقس البيض لا يتحرك الأب ولا يستطيع أن يأكل ويظل ساكناً هكذا رغم هبوب العواصف الثلجية عليه، ويلجأ ذكور البطريق إلى تكوير دوائر لحماية أنفسهم وحماية صغارهم، فتقف جميع الطيور حول بعضها الآخر حتى لا تشعر ببرودة الجو، ثم يدخل كل طائر بدوره في منتصف الدائرة لأنها أدفاً مكان. وعندما يبدأ البيض يفقس ويخرج منه الصغار تكون الأم قد عادت ومعها طعاماً يكفي للجميع.



الأخر حتى لا تشعر ببرودة الجو، ثم يدخل كل طائر بدوره في منتصف الدائرة لأنها أدفاً مكان. وعندما يبدأ البيض يفقس ويخرج منه الصغار تكون الأم قد عادت ومعها طعاماً يكفي للجميع.

## رحلة الصوم المقدس

يبحث غذا.. ويتنظرتنا عند البئر، ويقدم لنا الماء الحى من السماء من فوق. فنقابل كل الناس، ونقول لهم تعالوا وانظروا!!..!



يقدم لنا شفاء الروح والجسد، ويزور المريض الذى ليس له إنسان قريب أو صديق، فيذهب إليه الطبيب ويعفر له خطاياهم ويشفيه من سائر أمراضه.

## اختبر ذكاءك

- ❖ كم نقطة فى : برميل الزيت؟
- ❖ أنا ابن الماء والماء يخوفنى .. فمن أنا؟
- ❖ لديك ٨ تماثيات كيف تكون منها الرقم ١٠٠٠؟
- ❖ حاجة تضعها فى الثلاجة وعمرها ما تبرد ؟
- ❖ ما هو الشئ الذى يجهل القراءة ويجيد الكتابة؟
- ❖ قصص لا تدخل فيه العصافير .... ما هو ؟

## أنا البجيزة



أنا شجرة معروفة.. مشهورة بأن جذعى ضخم.. والفرعى قوية.. يمكننى أن أحمل الإنسان بسهولة.. ثمارى لذيدة.. طعمها حلو.. ليست عالية.. إنما يمكن للفقير أن يأكلها.. بنقود قليلة..

أعرف نبي فى العهد القديم اسمه عاموس، كان مشهوراً بأنه جامع للجميز.. وأعرف إنساناً عشاراً فى العهد الجديد اسمه زكا..



عندما كان ربي يسوع عابراً فى

الطريق.. وحوله جموع كثيرة من الناس.. صعد زكا فوق فرع من فروعى وجلس منتظراً عبور الموكب العظيم.. وفجأة نظر السرب إلى فوق ووجه كلمات كلها حب وحنو إلى زكا.. قال له: 'يا زكا' أسرع وانزل.. اليوم أكون فى بيتك، فنزل زكا ووقف أمام السرب ليسمع بقية الحديث اللذيذ المفرح الذى يملأ القلب رجاءً وعزاءً له المجد إلى الأبد أمين. (لو ١٩: ١-١٠).

# سِيَامَات كَهَنَةِ جَدَدَ فِي الْإِيْبَارَشِيَّات



## سِيَامَة كَاهِن جَدِيد لِإِيْبَارَشِيَّة الزَّقَايِرِيق وَمِنِيَا الْقَمَح

فِي يَوْم الْأَحَد ٢٠٠٥/٣/٢٠ قَام نِيَاقَة  
الْأَنْبِيَا بَاكُوبُوس بِسِيَامَة:

## الْقَس بَشَاي جُورِج

كَاهِنَا عَلَى كَنِيسَة الْأَنْبِيَا بَشَاي وَالْأَنْبِيَا  
بَطْرُس بِالزَّقَايِرِيق وَيَقْضِي فِتْرَة الْأَرْبَعِينَ  
يَوْمًا بِدِيرِ الْبِرَامُوس الْعَامِر.

## سِيَامَة كَاهِنِينَ جَدِيدِينَ لِإِيْبَارَشِيَّة جَنُوبِيَا أَمْرِيكَا

فِي يَوْم الْأَحَد ٣/٦ قَام نِيَاقَة الْأَنْبِيَا يُوْسُف  
بِسِيَامَة كَاهِنِينَ هُمَا:

- ❖ الْقَس صَمُونِيل بَاخُوم عُلَى مَذْبَح  
كَنِيسَة الْعِزْرَاء بِكُولِيفِيل - تَكْسَاس.
  - ❖ الْقَس ثَارَقِيلِس جِرْجِس كَاهِنًا عَامًّا  
لِخْدَمَة التَّجْمَعَات الصَّغِيرَة بِالْإِيْبَارَشِيَّة.
- اشْتَرَك فِي صَلَوَاتِ السِّيَامَة نِيَاقَة الْأَنْبِيَا  
سُورِيَال. خَالِصُ التَّهْنِئَاتِ لِلْجَمِيعِ.  
وَالْكَاهِنَانِ الْجَدِيدَانِ بِقَسْمِيَانِ الْأَرْبَعِينَ  
يَوْمًا بِدِيرِ السَّرِيَانِ بَبْرِيَّة شَيْهِيَّت.



## سِيَامَة كَاهِنِينَ جَدِيدِينَ بِإِيْبَارَشِيَّة أَيْنُوبِ وَالْفَتْح

فِي يَوْمِ الْاِثْنَيْنِ ٣/٧ قَام نِيَاقَة الْأَنْبِيَا  
لُوكَاس بِسِيَامَة كَاهِنِينَ جَدِيدِينَ هُمَا:

- ❖ الْقَس دَاوُدْ عَيْط
  - لِخْدَمَة مَدِينَة الْفَتْح
  - ❖ الْقَس بَطْرُس رَفْعَت
- لِكَنِيسَة مَارِيُوحْنَا الْمَعْمَدَانِ بَأَيْنُوبِ  
اشْتَرَك فِي صَلَوَاتِ السِّيَامَة نِيَاقَة الْأَنْبِيَا  
إِبْرَاهِيمَ أَسْفَافِ الْفَيُومِ.  
خَالِصُ التَّهْنِئَاتِ لِلْجَمِيعِ.



# أخبار الكنيسة في صور



العائدة الرئيسية لأول حوار إسلامي مسيحي في مصر. وذلك في فندق ميرديان بالقاهرة ويرى في الوسط فضيلة الأمام الأكبر شيخ الأزهر وقداسة البابا وأيضاً د. أحمد الرفاعي، والأستاذ جرجس صالح، وباقي أعضاء الوفد

## مع سفير أستراليا

استقبل قداسة البابا صباح الاثنين 3/14  
Mr. Robert Bowker سفير أستراليا  
الجديد في مصر. وكان لقاء تعارف ومودة.  
حضر اللقاء صاحبها النيابة الأنبا يوانس  
والأنبا ارميا.

## سيامة كاهن جديد لدمياط

في يوم الجمعة 3/11 قام نيافة الأنبا  
بيشوي بسيامة الشمامس مينا القمص يونس  
الحديدي كاهناً لكنيسة العذراء والقديس  
سيدهم بشاي بدمياط باسم القس مينا.  
وتوجه الكاهن الجديد إلى دير الأنبا  
بيشوي لقضاء الأربعين يوماً بعد أن زار مع  
نيافة الأنبا بيشوي والده المريض بمنزله  
والذي شكر نيافته على هذه السيامة التي  
أفرحت قلبه وقلب شعب دمياط الذي قدم  
تركية بحرارة واضحة.







العددان ١٣، ١٤

الثلث ٧٥ قرشاً

الجمعة ٨ أبريل ٢٠٠٥ - ٣٠ برمهات ١٧٢١ش

السنة الثالثة والثلاثون

## عزاء في نياحة قداسة البابا يوحنا بولس الثاني

الوحدة المسيحية،

وليوفقكم الله في ملء الفراغ الكبير الذي تركه قداسة البابا يوحنا بولس الثاني.

البابا شنودة الثالث

✱ ✱ ✱

انتدب قداسة البابا نياحة الأنبا برنابا أسقف الكنيسة القبطية لتورينو وروما لحضور صلاة الجناز وتقديم العزاء الشخصي للكنيسة الكاثوليكية.

واحترام العالم كله لما اتصف به من صفات نبيلة وأيضاً من جهة مساهمته الكبيرة في العمل المسكوني وصلة الكاثوليكية بكنائس العالم كله. ولا ننسى زيارته لمصر وكنيستنا القبطية وما قوبل به من ترحاب.

وأن ما احتمله من آلام المرض لهو تعزية لكثير من المتألمين.

أقدم لكم عزاء مطارنة وأساقفة وكهنة كنيستنا القبطية، ذكركم جهادنا معاً في سبيل

إن وفاة قداسة البابا يوحنا بولس الثاني كان لها تأثير واسع النطاق في أرجاء العالم كله، وفي كل وسائل الإعلام من الصحف والإذاعة والتلفزيون على مدى أيام طويلة.

وأعطيت فرصة للملايين من أبنائه أن يلقوا نظرة وداع على جثمانه المسجى بكنيسة القديس بطرس بالفاتيكان.

وكان جنازه يوم الجمعة ٤/٨ حيث اشترك في تشييعه عدد كبير من رؤساء الدول وممثلها ومن كرادلة وأساقفة وكهنة الكنيسة الكاثوليكية ومن أفراد الشعب.

ونكست الأعلام حداداً في كثير من البلاد ومنها مصر، وقام بتعيه رجال الدين المسيحي والإسلامي. وأرسل مجلس كنائس الشرق الأوسط عزاءً وبيئاً نشرته الصحف، موقعاً عليه من رؤساء المجلس الأربعة ومن الأمين العام للمجلس. وذكر الجميع وقوفه إلى جوار السلام وحقوق الشعوب وزياراته الكثيرة.

وأرسل قداسة البابا شنودة الثالث برقية العزاء التالية:

أخوتنا كرادلة الكنيسة الكاثوليكية، وشعبها في أطراف المسكونة كلها:

خالص العزاء لكم في انتقال قداسة البابا يوحنا بولس الثاني من عالمنا الفسائي بعد قيادته للكنيسة ٢٦ عاماً اكتسبت خلالها تقدير



البابا يوحنا بولس الثاني مع البابا شنودة الثالث

أثناء زيارة قداسته للكنيسة القبطية في المقر البابوي بالألبا روميس سنة ٢٠٠٠

# أخبار الكنيسة في صور

## سيامة كاهنين جديدين لخدمة الإسكندرية

في يوم الخميس ٣/٣١ قام قداسة البابا  
بسيامة كاهنين جديدين للإسكندرية هما:  
✦ القس بولا حلیم أنیس  
لكنيسة الملاك رافائيل بالهانوفيل  
✦ القس مرقس ميخائيل عبد السيد.  
لكنيسة العذراء والأنبا باخوميوس  
بكوبرى الناموس  
وذلك في كنيسة الأنبا أنطونيوس بالمقر  
الياهوى بالقاهرة، واشترك في صلوات  
السيامة أصحاب النيابة الأنبا يوانس، والأنبا  
ارميا، والأنبا أباكير، مع حضور وكيل

لبطريركية القمص شاروبيم الباخومي وعدد كبير من الآباء كهنة الإسكندرية.

## استقبال قنصل أمريكا

استقبل قداسة البابا صباح الاثنين ٣/٢٨  
مستر Beter Kaestner قنصل أمريكا  
بالقاهرة وسكرتيرته الأستاذة أمل سمير.  
حضر اللقاء صاحبيا النيابة الأنبا يوانس  
والأنبا ارميا وكذلك الأستاذ ميخائيل صليب.



## مع رجال أمن الدولة

استقبل قداسة البابا صباح الاثنين ٤/٤  
السيد اللواء وافي أحمد وافي مدير الإدارة  
العامة لمباحث أمن الدولة بالقاهرة، والسيد  
العقيد أحمد مصطفى.  
حضر اللقاء صاحبيا النيابة الأنبا يوانس  
والأنبا ارميا.





## نيافة الأنبا سراًبيون

حضر إلى القاهرة مساء الاثنين ٢٨/٣ نيافة الأنبا سراًبيون أسقف إبارشية لوس أنجلوس. وقد استقبله قداسة البابا يوم الثلاثاء ٣/٢٩.

## معرض الفن القبطي في بودابست - المجر

يوم الجمعة ١٨/٣/٢٠٠٥ تم افتتاح معرض الفن القبطي ببودابست، وذلك بحضور رئيس جمهورية المجر، وسفير مصر، والسفراء العرب، والأساتذة المختصين. وحضر كذلك كاهن الكنيسة القبطية بالمجر القس يوسف يوسف خليل، وسوف يستمر المعرض حتى منتصف مايو. وهناك إقبال جماهيري شديد عليه حيث تعرض فيه بعناية قطع كنسية، وغيرها من المتحف القبطي بالقاهرة والإسكندرية.

## د. د. رسي عبد الملك رسمت وزيارته الرسمية إلى الكويت

سافر أ.د. رسي عبد الملك إلى الكويت بصفته خبيراً للتخطيط التربوي كأستاذ الإدارة والتخطيط التربوي بالجامعة في مصر. تستمر زيارته من ٤/٨ - ٤/١٤/٢٠٠٥ حيث يلتقي بالمسؤولين في الكويت، ويقدم تقريراً لآليات تطوير العمل في قطاع التعليم، وتقريراً تقويمياً لتحسين جودة التخطيط التربوي في الكويت. لهفته لاختياره لهذه المهمة التربوية، وترجو له كمال التوفيق.

## مؤتمر عن الجنين المشوه

اتفق قداسة البابا وفضيلة شيخ الأزهر على الأمور الآتية:  
١ - ليس من حقنا قتل جنين مشوه (باجهاضه): سواء من الشهر الأول أو أي شهر.

٢ - الاستثناء من هذه القاعدة إن كان عدم اجهاضه خطراً على حياة الأم.

٣ - يستثنى أيضاً إن كان الجنين لا يمكن أن يكون إنساناً متكاملًا، كتوأمين متداخلين معاً في أعضاء مشتركة لا يمكن فصلها.

## تقرير عن أسقفية الشباب لعام ٢٠٠٤

أرسل نيافة الأنبا موسى أسقف عام الشباب إلى قداسة البابا تقريراً مفصلاً ووافياً عن خدمة أسقفية الشباب خلال العام الماضي، وأنشطتها المتعددة.

التقرير في ٢٧٢ صفحة، ويلزم على الأقل مجرد التنويه عن محتوياته الكثيرة.

## نيافة الأنبا بيشوي

في يوم الثلاثاء ٤/٥ سافر نيافته إلى بيروت لحضور بعض الاجتماعات التمهيدية للنظر في دستور مجلس كنائس الشرق الأوسط. وقد استقبله قداسة البابا قبل سفره.

## القمص موسى وأصف

يسرنا أنه غادر المستشفى بعد العملية الجراحية الناجحة التي أجريت له، حيث زاره في المستشفى قداسة البابا، ونيافة أسقفه الأنبا بولا، وكثير من الآباء الكهنة.

## مؤتمران للشباب في إستيفينج - بلندن



قام نيافة الأنبا أنجيلوس، الأسقف العام في إستيفينج مؤتمرين للشباب: أحدهما للمرحلة من ١٤ - ١٧ سنة، والآخر للمرحلة من ١٨ - ٢١ سنة.

## مع المجلس الملي السكندري

رأس قداسة البابا المجلس الملي السكندري بكامل أعضائه، وذلك في مساء الجمعة ١/٤/٢٠٠٥ حيث تمت مناقشة بعض الأمور الإدارية.

حضر الاجتماع وكيل البطريركية القمص شاروويم الباخومي، ووكيل المجلس الملي المستشار فؤاد جرجس، وسكرتير المجلس الدكتور عيسى خرجس، وساقى الأعضاء.

## مقابلات قداسة البابا

استقبل قداسة البابا في الأسبوعين الماضيين:

- ✦ الدكتور وجدي لويس، عضو مجلس الشورى وعضو المجلس الملي العام بخصوص بعض مشروعات الكنيسة.
- ✦ القمص جرجس صبحي كاهن كنيسة الأنبا إبرام بلونج أيلاند ومعه السيدة ملي زوجة الأستاذ ماجد رياض الديري المستشار القانوني للبابا بأمريكا، وأختها، وابنتها الأستاذة ميرا المحامية.
- ✦ الأستاذ ممدوح فيليب من أرخطة الأقصر ومعه أسرته قبل سفره إلى الصين.



قام قداسة البابا صباح السبت ٤/٢ بزيارة كنيسة السيدة العذراء ومارجرس بحى غبريال بالإسكندرية، حيث قام بتدشين المعمودية الجديدة، ثم تفقد مباني الكنيسة الجديدة وملحقاتها.



وُبرى فى الصورة نيافة الأنبا يوالس، والقمص شاروبيم الباخومى والأباء كهنة الكنيسة القمص رويس، والقس بولا، والقس شنوده، وأعضاء مجلس الكنيسة، والمهندس المعماري مينا نجيب وبعض المهندسين المنقذين.

## شراء أرض للمدرسة القبطية فى مونتريال

وصلنا خطاب من الأباء الفضلاء: القمص بيشوى سعد، والقس تادرس المصرى، والقس رافائيل بشاره بأنه قد تم شراء أرض مساحتها مائة ألف قدم مربع لبناء مدرسة قبطية عليها. وقد ساهمت فى شرائها كنيسة مارمرقس وكنيسة العذراء بمونتريال. وذلك للعمل على إنشاء مدرسة جديدة عليها. والبابا يشكر أبناءه الكهنة الفضلاء والكنيستين اللتين ساهمتا فى الشراء.

## انتدابات الصلاة فى أسبوع الألام وعيد القيامة المجيد

صدر القرار البابوى رقم ٣٤/١٦ بالانتدابات الأتية لصلاة أسبوع الألام وعيد القيامة المجيد فى بعض مدن أمريكا وكندا وأوروبا، وقد استقبل قداسة البابا الأباء الكهنة المنتدبين قبل سفرهم:

### فى أمريكا

- ١ - نيافة الأنبا ديستورس للصلاة فى لاس فيجاس.
- ٢ - نيافة الأنبا يوحنا للصلاة فى ألبانى.
- ٣ - نيافة الأنبا ارميا للصلاة فى توليدو.
- ٤ - القمص رويس مرقس للصلاة فى فورت ميل South Carolina.
- ٥ - القس سرجيوس سرجيوس للصلاة فى سان فرانسيسكو.
- ٦ - القس دانيال رزق للصلاة فى ألاباما بجنوبى أمريكا.
- ٧ - القس تادرس فؤاد للصلاة فى Harrisburg بنسلفانيا.
- ٨ - القس بيشوى عبد الملاك للصلاة فى رتشموند.
- ٩ - القس زوفائيل أنيس للصلاة فى نبراسكا.
- ١٠ - القس ميخائيل القمص يوسف عطية للصلاة فى سمناتى ودايتون.
- ١١ - القس بيشوى رى للصلاة فى بيكرزفيل - لوس أنجلوس.
- ١٢ - القس يوحنا لوقا للصلاة فى بورت لاند أوريجون (شمال كاليفورنيا)
- ١٣ - القس ميخائيل عطية للصلاة فى Roanoke.
- ١٤ - القس ميخائيل سدراك للصلاة فى ديموين - أيوا.
- ١٥ - القس يوحنا بخيت للصلاة فى ويست شستر.
- ١٦ - القس أوغسطينوس فؤاد للصلاة فى سيراكوز.
- ١٧ - القس شنوده أنيس للصلاة فى برمودا.

### فى كندا

- ١٨ - القمص يوحنا إسكندر للصلاة فى وندسور.
- ١٩ - القس ابرام عزيز للصلاة فى ك. مارينا بكالجرى.
- ٢٠ - القس بيشوى فايق للصلاة فى كنيسة فانكوفر الجديدة.
- ٢١ - القس مينا عادل للصلاة فى كنيسة كنجستون - أونتاريو.
- ٢٢ - القس مرقس كمال للصلاة فى لافال.
- ٢٣ - القس باسيلوس رمزى للصلاة فى جوالف - أونتاريو.
- ٢٤ - القس يوسف جيد للصلاة فى نيوفاوند لاند.

### فى أوروبا

- ٢٥ - نيافة الأنبا مكسيموس للصلاة فى أليكانتى بأسبانيا.
- ٢٦ - القس بيجول سعد للصلاة فى هولندا.
- ٢٧ - القس مرقس جميل للصلاة فى ك. العذراء بجولدزجرين لندن.
- ٢٨ - القس سوريال هنرى للصلاة فى كنيسة العذراء بباريس.
- ٢٩ - القس جرجس ميشيل للصلاة فى شمال فرنسا.
- ٣٠ - القس سوريال حليم للصلاة فى درانسى بشمال شرق باريس.

## خَواطر كاهن للقس شنودة مرقس مشرق

- ❖ لاحظ كيف ثوب الكبرياء مستجده..  
تصنع في الذات!
- ❖ لا تخف من الغد الملبس بغيوم  
الهموم.. بل ثق في الله الذي يحوله لمطر  
وخير يوم!
- ❖ إذا ابتلعك حوت تجارب، فإعلم أن  
هناك شاطئاً ينتظر وصولك!
- ❖ الصليب: خشبتان واحدة ناتمة  
وأخرى قائمة أى فى الصليب موت وقيامة!
- ❖ لا تنظر فقط إلى الصليب المسائل منه  
الدم.. بل إلى القبر الساطع منه الدور!
- ❖ ولا إلى الصليب الملطخ برائحة  
العرق والتعب.. بل إلى الأكتاف المتروكة  
المنيعت منها طيب النصر!
- ❖ نحن لا نعلم متى يضعحل بحار  
حياتنا، لكن نستطيع تكثفه ماء.. يبقى بعد  
مماننا!
- ❖ لا تكن كيهودا البنائس من الرجاء..  
بل كبطرس الدائس على الورا!
- ❖ أنا لا أحافك يا ألعى، فإن كان لك  
ألفا فإن لك أيضاً ياء!
- ❖ إذا شكرت زدت. وإن زدت شكرت  
هذه حقائق إسمها: الله والإنسان!
- ❖ للخطية مصنع أكفان لكل المستهلكين  
خطاة بلا توبة!!
- ❖ الكذبة البيضاء وبقية ألوانها كلها فى  
النار الحمراء!
- ❖ لا يبهرك الحجر الضخم الثقيل، فهو  
هامد بلا حياة. وتأمل الدودة الضئيلة تحته  
وهى راقصة بالحياة!!
- ❖ المعجبة 'مفاعل' إلهى يندج قلوباً  
بشرية يطلقها للسماء!!
- ❖ قف! ماذا.. إشارة حمراء؟ لا.. بل  
وصابا سماء!!
- ❖ آلاف السيوف اللامعة مسدات،  
وملايين الرؤوس المقطوعة لمعت!!

## من أنشطة أسقفية الشباب وحدة المجموعات المتخصصة وشمل:

- ١ - مجموعة دراسة الكتاب المقدس.
- ٢ - مجموعة الحياة الكنسية.
- ٣ - مجموعة الأبحان واللغة القبطية.
- ٤ - مجموعة التربية الأسرية.
- ٥ - مجموعة للخدمة الفردية.
- ٦ - مجموعة القيادة والإدارة.
- ٧ - مجموعة المشاركة الوطنية.
- ٨ - مجموعة التنمية الاقتصادية.
- ٩ - مجموعة التنمية الثقافية.
- ١٠ - العلاقات المسكونية.

## كتاب بالإنجليزية عن القمص ميخائيل إبراهيم

أصدرت هذا الكتاب كنيسة ماريوحنا  
بكوفينا بلوس أنجلوس، مزوداً بالصور،  
ومعه كتاب آخر كتبه القمص جورج جوس  
عطائه عن ذكرياته مع المتشيخ القمص  
ميخائيل إبراهيم.

## خدمة مراكز الكمبيوتر بشبرا

أقيم الاجتماع الحادى عشر لهذه الخدمة  
فى كنيسة العذراء بروض الفرج يوم السبت  
٤/٣ بحضور أصحاب النيافة: الأنبا متاوس،  
والأنبا موسى، والأنبا بطرس، والأنبا  
رافائيل، والأنبا أغاثون.

## القمص جورج جوس عطالله

حضر من لوس اتجلوس مساء الثلاثاء  
٤/٥ للبدء فى تجهيز مواد المبرور المقدس.  
وقد استقبله قداسة البابا، وذهب إلى دير  
الأنبا بيشوى ببرية شبيبت.

## مع ممثل مجلس كنائس العالمى

فى صباح الخميس ٤/٧ استقبل قداسة  
الابا Mr. Jonathan Fretichs للقائم  
بأعمال السلام والضمآن الإنسانى بالنسبة إلى  
منطقة الشرق الأوسط.

## مع طلبة معهد ديديموس

فى مساء الثلاثاء ٤/٥ استقبل قداسة البابا  
فى المقر البابوى بالقاهرة وقدأ من طلبة  
معهد ديديموس للعرفاء.

ثم التكب صاحبى النيافة الأنبا بوالس  
والأنبا ارميا لزيارتهم فى المعهد فى شبرا  
وتراسة أحوالهم وتقديم تقرير عنها.

## نيافة الأنبا بولا

سافر نيافته إلى ألمانيا يوم الجمعة ٤/٨  
ليلقى محاضراته فى الكلية الإكليريكية  
بكريلباخ فى سادة الأحوال الشخصية. يسافر  
بعد هذا إلى النمسا بدعوة من نيافة الأنبا  
جبريل. ويعود إلى مصر بمشيئة الله قبل  
موعد الاحتفال بعمل المبرور.

## نيافة الأنبا أغاثون

اجتمع نيافته يوم السبت ٣/٢٦ مع الآباء  
كهنة إبارشية معاغة.

## نيافة الأنبا أباكير

حضر نيافته الاحتفال بالعيد القومى  
للبنان، الذى أقيم فى السفارة اليونانية  
بالمملك يوم الخميس ٣/٢٥.

## القمص دانيال الأنطون

حضر من استراليا فى زيارة لمصر يوم  
الثلاثاء ٣/٢٩، واستقبله قداسة البابا، واستلم  
منه تقريراً عن مبرور وخدمتها.

صورة فى العمل على استكمال بناء الكنيسة الجديدة بمقرنا باستيفيتج



# اساسيات في التدبير بين السلطة والمسئولية



## ثيافة الأئبأباخوميوس

تحدثنا في مقالات سابقة عن اختيار الخدام والمشكلات الكنسية، وكيفية التعامل معها، والحوار والتفويض والتقييم والمتابعة والعمل الجماعي، كأساسيات في تدبير الخدمة الكنسية.

ومع كثرة المسؤوليات التي يتحملها الخدام كان هناك ضرورة أن يكون مع هذه المسؤوليات إعطاء للاختصاصات أو ما نسميه السلطات، لذلك كانت هناك ضرورة أن نتحدث عن السلطة Authority وما يقابلها من مسؤولية Responsibility في تدبير الخدمة.

## وتعتبر السلطة والمسئولية توءمان ،

مع ما سبق أن تحدثنا عنه في مقالات التفويض Delegation عناصر ضرورية للتنظيم العام لهياكل الخدمة في الكنيسة. فالتنظيم هو الهيكل الذي فيه نضع الخدام في العمل المناسب لتحقيق الهدف. فمثلاً عندما نؤسس إيبارشية جديدة يجب أن يكون هناك نظام عام - الأب الأسقف - ومعهم المجلس الإكليريكي للإيبارشية - وأيضاً المجلس الملي ومجالس الشماسية ولجان الكنائس - وأيضاً مجمع الكهنة وخدام التربية الكنسية ومسئولي كافة الأنشطة،

وأمام هذا الكم من الخدام المسؤولين والمسئوليات الملقاة عليهم، يجب أن يكون لكل منهم اختصاص (سلطات) حتى يكون لهم صلاحية التصرف واتخاذ القرار في الحدود التي تمكنهم من القيام بمسئولياتهم.

فمثلاً الأب الأسقف عليه مسؤولية رعاية الإيبارشية، لذلك يجب أن يكون له سلطات تمكنه من القيام بهذه المسؤولية، فالكنيسة تعطيه سلطان وضع اليد وإقامة القسوس والشماسية، كذلك إنشاء المؤسسات التي تساعد على تحقيق هذا الهدف منها بناء الكنائس، والمؤسسات التنموية المتعددة، كذلك تعيين العاملين، .....

وهذا سيقتضى تفويض في تلقي العطايا والاتصال بالجهات المسؤولة ويتحدث باسم الإيبارشية في حدود اختصاصه.. وهكذا بالنسبة لكل قطاعات الخدام.

## وهذا يقودنا إلى تعريف ما هي السلطة وما هي المسؤولية؟

**السلطة:** هي الحق في التصرف واتخاذ القرارات بقدر ما يسند من المسؤوليات.

**والمسئولية:** هي الالتزام بأداء نشاط محدد للكنيسة وذلك لتحقيق الهدف.

وهنا عندما نتحدث عن هذه العناصر نذكر أن السلطان المسيحي في كل مستوياته سواء الكهنوتي أو الإداري يجب أن يكون في إطار الاتضاع المسيحي وأمانة التدبير، مؤكداً أن يكون في حدود القانون الكنسي.

فلا يجوز إزاء الاحتياج أن يقوم أحد بعمل ليس من اختصاصه، فالأسقف والكاهن والشماس كل له اختصاص، أو يتخطى حدود مسؤولياته.

ولعل من المشكلات في الكنائس غير الرسولية عدم وضوح الاختصاصات بين جماعات الخدام.

فأمام المبدأ أننا كلنا ملوك وكهنة بضيع حدود مسؤولية كل خادم، ويقب ملامح اختصاص كل منهم. فيدعي كل واحد أنه يتكلم بسلطان الروح القدس وله أن يفسر الكتاب المقدس، ويقود ويعلم وتضع ملامح الإيمان المسيحي وتقود الكنيسة وحداثيتها، وهذا ما نراه الآن في العدد الهائل من الطوائف التي ظهرت في الكنائس غير الرسولية.

## وهنا نحتاج أن نوضح مبادئ عامة بين السلطة والمسئولية ،

أنه يجب أن تتشابه ملامح السلطة والمسئولية من حيث نوعها واختصاص كل خادم، فإن كان الأسقف مسئول عن الكهنة، لهذا له حق اختيارهم، ورسامتهم، ومساءلتهم، طبقاً للقوانين الكنسية، كذلك أمين الصندوق له حق جمع العطايا وتسجيلها طبقاً للقوانين واللوائح المالية.

كل مدير مسئول عن أعمال من هم تحت قيادته، فلا يتصل من مسؤوليته بحجة أنه لم يقم بهذا العمل.

وكل خادم يجب أن يكون له رئيس واحد أو مدير واحد حتى لا يتلقى تكاليف متضاربة تكون معثرة له ، وكذلك للرعية.

وعلى المدير أن يكون له خدام تنفيذيين واستشاريين يتلقون منه النصائح والتعليمات، وعلى المعاون أن يكون أميناً ولا يتعدى حدود اختصاصه.

هناك ضرورة أن يكون هناك تدرج في السلطة، فلا نعطي السلطات الكبيرة دفعة واحدة، ولكن يجب أن يكون هناك تدرج حتى لا يتسلم الخادم سلطات أكبر من قامته الروحية والفكرية، وبالتالي يكون هناك تدرج في المسؤوليات.

ونحن إزاء هذا التطور الاجتماعي الذي نعيشه الآن نجد أن السلطة (الاختصاص) تتلوه مصادرنا نتيجة هذه المتغيرات.

ف نجد أن هناك أنواعاً من السلطة في المحيط الكنسي وهذا ما سوف نتحدث عنه في العدد المقبل إن شاء الله.

## حياة وخدمة السيد المسيح نفاة الأنبا بيشوى

### المعمودية استنارة :

قال عنها معلمنا بولس الرسول "الذين إستقيروا مرة، وذاقوا  
الموهبة السماوية وصاروا شركاء الروح القدس، وذاقوا كلمة الله  
الصالحة وقوات الدهر الأتى" (عب: ٦: ٤، ٥).

وقال السيد المسيح عنها لنيقوديموس "الحق الحق أقول لك: إن  
كان أحد لا يولد من فوق لا يقدر أن يرى ملكوت الله.. إن كان أحد  
لا يولد من الماء والروح لا يقدر أن يدخل ملكوت الله" (يو: ٣: ٣،  
٥). إن المعمودية تخلق في الإنسان عينان روحيتان يمكن بهما أن  
يعاين مجد الله في ملكوته الأبدى.

عن ذلك قال معلمنا بولس الرسول "مستفيرة عيون أذهابكم،  
لتعلموا ما هو رجاء دعوته، وما هو غنى مجد ميراثه في القديسين"  
(أف: ١: ١٨). وقال "وأثير الجميع في ما هو شركة السر المكتوم  
منذ الدهور في الله خالق الجميع يسوع المسيح" (أف: ٣: ٩).

### أبناء الظلمة وأبناء النور :

قال السيد المسيح لبولس الرسول عن إرماليتة عندما دعاه في  
الطريق إلى دمشق قم وقف على رجلك لأني لهذا ظهرت لك،  
لأنتخبك خادماً وشاهداً بما رأيت وبما سأظهر لك به، منقذاً إياك من  
الشعب ومن الأمم الذين أنا الآن أرسلك إليهم، لتفتح عيونهم كي  
يرجعوا من ظلمات إلى نور، ومن سلطان الشيطان إلى الله، حتى  
ينالوا بالإيمان بس غفران الخطايا ونصيباً مع القديسين" (أع: ٢٦:  
١٦-١٨). كان اليهود والأمم في ظلمة عدم الإيمان بالمسيح  
وتحت سلطان الشيطان.

لذلك فعند صلب السيد المسيح كانت ظلمة على كل الأرض  
لمدة ثلاث ساعات لأن خطايا البشر هي ظلمة ملأت العالم كله.  
وقد أظلم عقل اليهود والرومان الذين قاموا بصليب السيد المسيح،  
وهو البار القدوس الذي بلا خطية وحده.

لقد وضع الأب كل خطايا البشرية على ابنه الوحيد المتجسد،  
وفيما هو "يجوز معصرة خمر سحق وغضب الله القادر على كل  
شيء" (رو: ١٩: ١٥) أعلنت الطبيعة أن المخلص يجتاز في ظلال  
الموت ككتاب عن البشرية لكي يوفى الذين عن الخطاة. وحينما  
أوفى الذين أبرق بنور لاهوته في ظلمات الجحيم لينقل الراقدين من  
الظلمة إلى النور، كما أن الشمس قد عادت لتتبر على العالم. وعن  
ذلك تنبأ اشعيا النبي "الشعب الجالس في الظلمة أبصر نوراً عظيماً  
الحالسون في أرض ظلال الموت أشرق عليهم نور" (اش: ٩: ٢).



### لماذا كانت ظلمة ؟

حينما صلب السيد المسيح من الساعة السادسة كانت ظلمة  
على كل الأرض إلى الساعة التاسعة (مت: ٢٧: ٤٥).  
وقبلها كان السيد المسيح قد قال لليهود ساعة القبض عليه "هذه  
ساعاتكم وسلطان الظلمة" (لو: ٢٢: ٥٣).

إن النور يشير إلى الله وملكوته وحياة القداسة والبر.. أما  
الظلمة فتشير إلى الشيطان وحياة الشر والفساد.

لذلك قال السيد المسيح "سراج الجسد هو العين، فإن كانت عينك  
سيطة فجسدك كله يكون نوراً، وإن كانت عينك شريرة فجسدك كله  
يكون مظلماً فإن كان النور الذي فيك ظلاماً، فالظلام كم يكون"  
(مت: ٦: ٢٢، ٢٣).

وقبل عن الله "الذي وحده له عدم الموت، ساكناً في نور لا  
يذنى منه" (١ تي: ٦: ١٦).

وقال السيد المسيح عن مصير العبد البطل في إستبعاده من  
ملكوت الله "والعبد البطل أطرحوه إلى الظلمة الخارجية، هناك  
يكون البكاء وصرير الأسنان" (مت: ٢٥: ٣٠).

وقيل عن الملائكة الذين سقطوا أنهم في الظلام "والملائكة الذين  
لم يحفظوا رياستهم، بل تركوا مسكنهم حفظهم إلى ديولسة اليوم  
المعظيم يقبضون أبدية تحت الظلام" (يه: ٦). وأيضاً "في سلاسل الظلام  
طرحوهم في جهنم، وسلمهم محروسين للقضاء" (٢ بط: ٢: ٤).

وعن الناس الأشرار قيل أنهم "مثل نجوم تائهة محفوظة لها قتام  
الظلام إلى الأبد" (يه: ١٣).

وعن السيد المسيح قال معلمنا بطرس الرسول للمؤمنين تكسى  
تخبروا بفضائل الذي دعاكم من الظلمة إلى نوره العجيب" (١ بط: ٢:  
٩). وقال عن الثبات في المسيح "وعندنا الكلمة النبوية، وهي أثبتت،  
التي تفعلون حسناً إن أنتم بهم إليها، كما إلى سراج منير في موضع  
مظلم، إلى أن ينفجر النهار، ويطلع كوكب الصباح في قلوبكم"  
(٢ بط: ١: ١٩).

وعن الله والحياة معه قال معلمنا يوحنا الرسول "إن الله نور  
وليس فيه ظلمة البتة. إن قلنا: إن لنا شركة معه وسلكنا في  
الظلمة، تكذب ولسنا نعمل الحق. إن سلكنا في النور كما هو في  
النور، فلنا شركة بعضنا مع بعض" (١ يو: ١: ٥ - ٧).

ذكرنا في العدد الماضي أن الإنسان لديه خمسة أنواع من الطاقات وهي:

- ١ - الطاقات الجسدية
- ٢ - الطاقات النفسية .
- ٣ - الطاقات الذهنية .
- ٤ - الطاقات الروحية .
- ٥ - الطاقات الاجتماعية.

وقد أثرنا أن نبدأ بالجسد والنفس قبل العقل والروح، لأن الإنسان الطبيعي يسمع أولاً للصوت العالى لكل من جسده ونفسه، وحينما ينضح ويغوص في أعماق كيانه الإنساني، يتقابل مع عقله وروحه.. عقله الذي يفكر، وروحه التي تصلى..

وقد تحدثنا في العدد الماضي عن نوعين من الطاقات، وهما: الجسدية والنفسية.. ونتحدث الآن عن الأنواع الثلاثة الباقية: الذهنية، والروحية، والاجتماعية.

#### ٢) الطاقات العقلية :

فهناك شباب يميزون بالذكاء والتحليل والذاكرة والقدرة على البحث.. وما أجمل أن يستثمروا هذه الطاقات العقلية في النجاح الدراسي (فيحصلون على تقديرات ممتازة)، والعمل (فيقومون بمشروعات ناجحة)، والروحي (فيقومون بدراسات وبحوث في مجالات نبيلة متنوعة، ويقدمونها لأخوتهم في صورة محاضرات أو ندوات أو كتب).

إن الرب يسوع مكتوب عليه إنه "المُخَرِّجُ" فيه جميع كنوز الحكمة والعلم" (كو ٢: ٣)، فهو "الكلمة" أو "اللوغوس" .. أي الحكمة الإلهية اللاتناهية، غير المحدودة، وغير المركبة!! لهذا دعى "الكلمة" (The Word) بصيغة المذكر أي الكلمة الذاتي (الأنثوم)، وهو الذي أعطانا الكلمة (The Word) بصيغة المؤنث، أي الكلمة المنطوقة أو المقروءة الخارجة من شفثيه. إنه العقل الإلهي غير المحدود.. وهو الذي يفيض في بعض أولاده نشاطات ذهنية وفكرية بناءة، من خلالها ندرك شيئاً عن اللاهوت النظري أو العقيدى أو المقارن.. إلخ.



لذلك، فما أجمل أن يقرأ الشباب ويدرس ويفتش.. عملاً بوصية الرب: "فتشوا الكتب.. لكم فيها حياة، وهي تشهد لي" (يو ٥: ٣٩).

#### ٤) الطاقات الروحية :

وهي المتصلة بالروح الإنساني، التي أستودعها الله في الإنسان، حينما نفخ في التراب.. "قصار آدم نفساً حية" (تك ٢: ٧)، هذه الروح العاقلة التي يتميز بها الإنسان عن سائر المخلوقات، هي التي تقوده إلى الله، وتجعله يفكر في الإلهيات، واللاتناهية، والماورائيات (أي ماذا وراء الطبيعة؟ وماذا وراء المادة؟ وماذا وراء الزمن؟ وماذا بعد الموت؟). وبهذه الروح الكامنة في الإنسان، بدأ الإنسان يفكر في الأبدية، وفي وجود الله، وفي الحياة الآخرة.. وجاء التقليد الشفاهي منذ القديم ليقود فكر الإنسان إلى الإيمان بالله.. ثم التقليد النبوي، أي تعاليم الأنبياء للشعب.. ثم الوحي المكتوب في الكتاب المقدس بعهديه.. لكي يقود الإنسان إلى طريق الخلاص بالمسيح، والحياة الأبدية معه. وحين تشبع الروح بالصلاة، والتسبيح، وقراءة كلمة الله، والكتب الروحية، وحضور الاجتماعات الروحية، والصوم، والمناسبات الكنسية.. تتأهل بنعمة الله أن تخدم الآخرين، لنقودهم في طريق الملكوت.

وحين ينمو الإنسان في هذه الحياة الخادمة، ربما يتفرغ تماماً للخدمة في الكهنوت أو الرهبنة أو التكاثر.. إنها طاقات إلهية مقدسة، تنفع الإنسان ومن حوله

#### ٥) الطاقات الإجتماعية :

فالشخصية الإنسانية هي نتاج التفاعل بين الإنسان والمجتمع، والإنسان بطاقاته الأربع: الروحية والعقلية والنفسية والبدنية، يتفاعل مع المجتمع، وينتج عن هذا التفاعل طاقات إجتماعية متنوعة مثل: القدرة على تكوين علاقات محبة داخل وخارج الكنيسة

والأسرة، والقدرة على تكوين مجموعات وقيادتها في طريق الخير والبنين، والقدرة على التفاهم وإجراء مصالحات بين الناس.

إن السيد المسيح لم يطلب منا أن ننعزل عن الناس أو المجتمع، بل طلب منا أن نبقي فيه، شهوداً أمناء له، محبين للكل، وخدامين للجميع. فهو الذي قال بغمه الطاهر: "لمست أسأل أن تأخذهم من العالم، بل أن تحفظهم من الشرير" (يو ١٧: ١٥).. ومع أنه قال عن تلاميذه "ليسوا من العالم، كما أنا لست من العالم" (يو ١٧: ١٦) من حيث أن طبيعة تلاميذ المسيح مختلفة عن طبيعة أهل العالم (من جهة الاهتمامات والمشاعر والنشاطات والأهداف) إلا أنه سرعان ما قال كما أرسلني إلى العالم، أرسلتهم أنا إلى العالم" (يو ١٧: ١٨).. أي أن المؤمن الحقيقي سيظل في العالم، خادماً وشاهداً أميناً لرب المجد، وناشراً للخير والمحبة، ومبشراً بإنجيل المسيح: بالكلمة وبالقدرة.

وهناك طاقات إجتماعية كثيرة يمكن أن يستثمرها الإنسان لمجد المسيح وامتداد ملكوته في القلوب، إذ يكون كالمُح الذي يذوب نون أن يضيع، و"النور" الذي يهزم قلوب الظلمة، و"المُفِير" الذي يشهد للمسيح مرسله، و"الخميرة" التي تخمر العجين كله.

#### لنا مواهب مختلفة:

وهذا ما ذكره لنا معلمنا بولس الرسول في الاصحاح الثاني عشر من رسالته إلى رومية حينما أعطانا ١٢ مثلاً للمواهب المختلفة والمتنوعة، التي يعطيها الرب لأولاده، لخدمة الكنيسة والمجتمع، وهي:

- ١- النبوة وهي الأنبياء بالمستقبل، أو الوعظ الممسوح بالروح القدس.
- ٢- الخدمة: وهذه متشعبة جداً من افتقاد الفقراء إلى المرضى إلى المعوقين إلى الصم والبكم ومكفوفى البصر.. إلخ.
- ٣- التعليم: في مدارس الأحد واجتماعات الشباب والاجتماعات العامة، ليتعرف الناس على كلمة الله ووصاياه، وعلى سير القديسين، وعقائد وطقوس وتاريخ الكنيسة.
- ٤- الوعظ: وهو الحث على التوبة خوفاً من الهلاك، كما قال الرب: "إن لم



١٢- المشاركة الوجدانية: الفرح مع الفرحين، والبكاء مع الباكين. فالمشاركة في الفرح تضربه في إثنين والمشاركة في الألم تقسمه على إثنين.. هذه هي بعض أنواع الطاقات الإنسانية الكامنة فينا، وهنا يأتي السؤال: كيف اكتشف طاقاتنا؟ وهذا حديثنا المقبل إن أحب الرب وعشنا.

٨- المحبة الأخوية: أي خدمات الافتقاد والرعاية ولقاءات الأعمى والشركة..  
٩- العبادة: أي المشاركة في الصلوات والقداسات والتسابيح..  
١٠- احتياجات القديسين: أي مراعاة احتياجات الفقراء مادياً أو خدام كلمة الله.  
١١- إضافة الغرباء: التي بها استضاف

٥- العطاء: للفقراء والمحتاجين، وبسخاء، سواء عطاء المال أو الجهد أو المحبة أو المساعدة العلمية أو العملية.  
٦- التدبير: ومقصود به الإدارة الكنسية للمشروعات والحسابات والخدمات المختلفة.  
٧- الرحمة: الاهتمام بالفقير وذوي الاحتياجات الخاصة والمسجونين

\*\*\*\*\*

## كيف ترعى مع الراعي وتأكل مع الذئب؟!



لنيافة  
الأنبا كيرلس  
أسقف ميلاو

- ❖ تعال تهتم وتفحص أنفسنا.. تعال تجلس مع أنفسنا ونحكم عليها قبل أن نحكم علينا.
- ❖ هيا بنا ندخل إلى أعماقنا.. ونكتشف حقيقة أنفسنا..
- ❖ اجلس مع نفسك.. ولا تكن محابياً ولا منحازاً لها لئلا تتسبب في ضررها..
- ❖ اجلس معها.. ولا تكن دائماً منساقاً لها لأنك تحبها بالطبع..
- ❖ خلصها من الخداع الذي تعيش فيه..
- ❖ لا تكن أنت دائماً المحاسي لنفسك بل كن قاضياً عادلاً عليها
- ❖ تق بعد اكتشافك لأعماق نفسك يكون حكمك عليها غير مؤدياً لها.. فأنت لا تعتمها بيدك.. إنما تعمد كل ما فيها من عادات رديئة.. أنت لا تقبدها بسلاسل.. إنما تفكها من قيود أخطاءها.. أنت لا تحبسها في الظلمة.. إنما تحررها من كل عبودية.. وتصعدها إلى النور..
- ❖ إثنان هما الغنى الغبى.. والابن الضال.. كل منهما جلس مع نفسه.. أحدهما وهو الغنى الغبى استجاب لرغبات نفسه بدون تعقل فهتم مخازنه وبنى أعظم.. وجمع جميع غلاته وخيراتته وقال لنفسه لك خيرات كثيرة لسنتين كثيرة.. استريحى وكلى واشربى وفرحى.. وبعد كل هذا سمع الصوت القائل.. اليوم تطلب نفسك منك.. هذه التي أعدتها لمن تكون؟! (لو ١٢: ٢٠). لقد أهلك نفسه بثلبية رغباتها..
- ❖ بينما الآخر جلس يتحدث مع نفسه يعاتبها على ما يعيش فيه.. تحدث معها بتعقل قائلاً.. "لقوم الآن أرجع إلى أبى.. وأقول أخطأت".. لقد أنقذ نفسه من الضلال (لو ١٥: ١١).
- ❖ هل تريد أن ترضى نفسك أم تصنع ما هو خير لها؟!
- ❖ هل أنت على خلاف مستمر مع نفسك؟! وبأ ترى ما هو سبب خلافك معها؟! هل لأنك لا تصنع لها كل ما يرضيها؟!
- ❖ لتجلس كل منا مع نفسه.. نتحاجج معها.. نعاتبها.. إلسى أن ننقذها..

- ❖ مستندة على أو هام ليس فيها شيء من الصحة؟! وإن كانت هناك أخطاء في الآخرين من أقم نفسك قاضياً؟!
- ❖ أخبرنى.. ماذا تعمل لنفسك المسكينة المخدوعة التي اختارت وظيفة القاضى؟! أو كيف تحتفظ بهذه الوظيفة لتكون على نفسها فقط؟!
- ❖ ترى ماذا تعمل مع نفسك إن ضبطنها متلبسة بميول متعارضة؟!
- ❖ كيف تكون مع المسيح الذي يسكن في الأعلى ويعشقها.. والذي قال مملكتى ليست من هذا العالم.. وأنت تطلب السفليات؟!
- ❖ هل أنت مقتنع بأن نفسك تعرج بين فرقتين؟! كيف تقدم بيدك قرابين وذبائح لله.. وأنت بنفسك وبيدك تقدم نفس القرابين للبعل؟!
- ❖ بماذا تجيب صوت إيليا النبي القائل.. حتى متى تعرجون بين الفرقتين.. إن كان الرب هو الله فاتبعوه.. وإن كان البعل فاتبعوه (امل ١٨: ٢١).
- ❖ كيف تحب الله.. وتحب العالم..؟! كيف تحب ما في أعماق الله.. وتحب ما في أعماق العالم..؟!
- ❖ كيف تعبد الله.. وتعبد المال؟! كيف تقدم المجد والكرامة لله وأنت منتظر كل سجد وكل كرامة من الذين هم حولك؟!
- ❖ كيف تسير في طريق الرحمة.. وأنت لا ترحم؟!
- ❖ كيف تشكر الله لأنه سترك وأعالك.. وأنت لا تسر أحد؟!
- ❖ كيف تنظر القذى التي في عين أخيك.. ولا تبالي بالخشبية التي في عينك؟!
- ❖ اجلس مع نفسك.. فهناك أمر أكثر خطورة هو كيف ترعى أنت مع الراعى.. وفي نفس الوقت تأكل مع الذئب؟!
- ❖ تعالئ أسأل نفسك من هو الراعى؟! ومن هو الذي يرعى

- ❖ ماذا تقول لنفسك إذا رأيتها تسير في طريقين متناقضين؟!
- ❖ ماذا تعمل إذا رأيت نفسك تقوم بدور القاضى.. تحكم على كثيرين.. وتحبسهم في أعماقها ولا تريد أن تحررهم وللأسف

مع الراعى؟! ومن هو الذى يأكل مع الذئب؟!؟

❖ الله هو الراعى الصالح.. هو راعى كل البشرية.. هو راعى الخراف الناطقة.. لكن من الذى يرعى مع الراعى الصالح؟!  
❖ أنت ترعى مع الراعى.. لأنك تحمل قلبك وفكرك ومشاعرك وأعمالك وبهم تسير وراء الراعى.. وتتبعه وتسمع صوته.. إن كنت خادماً.. وتهتم بالمخدوم لكي يتذوق ما ذقته أنت.. وينظر ما نظرت أنت من حلاوة المسيح.. وأن يتبع المسيح الذى تتبعه أنت.. فأنت ترعى مع المسيح..

❖ إن كنت أباً لأسرة.. وتجاهد لكي تكون أنت وأهل بيتك تعبدون الرب.. فأنت ترعى مع الراعى.. وإن كنت منشغلاً بأن تزرع الخصال الحميدة فى تربة قلبك وقلب أولادك.. وكنت تسير على نهج المسيح فى الوداعة والاتضاع فأنت ترعى مع الراعى..  
❖ أما الذى يرعى مع الراعى ويأكل مع الذئب هو الذى يسكن فى مراعى المحبة وقلبه يتمسك بالكراهية..  
❖ الذى يخدم الأبرياء أولاد القطيع الصغير ويسلمهم الخطيئة هو الذى يرعى مع الراعى ويأكل مع الذئب..

❖ الذى يمارس الأسرار الكنسية ويتردد على بيت الله باستمرار ويلتجئ إلى السحرة وفعلة الأعمال الشريرة.. أليس هو ذلك الذى يرعى مع الراعى ويأكل مع الذئب..؟!  
❖ الذى يعمل فى بيت الرب 'بيت الراعى' ولا يتبع من القفرس فى حلاوة الله.. إنما كل ما يشغله هو جمع المال فقط.. أليس هو يرعى مع الراعى ويأكل مع الذئب؟!  
❖ الذى جعله الرب قاضياً ليحكم بالعدل.. ولكنه عوج القضاء فاصبح يبرئ المذنب.. ويذنب البرئ.. أليس هو ذلك الذى يرعى مع الراعى ويأكل مع الذئب؟!  
❖ الذى يقف ليمجد الله وقلبه منشغل بمجد الناس له أليس هو ذلك الذى يرعى مع الراعى ويأكل مع الذئب..؟!  
❖ هيا بنا تجلس مع أنفسنا ونتذكر ونتعلم من داود المرثم الذى كان يرعى مع الراعى.. وكل اهتماماته هى أن يكون قلبه ملكاً لله وحده.. لقد دخل الذئب إلى قلبه ليأكل منه الطهارة.. فرفض أن يعمل مع الذئب.. ورفض قلبه بالكامل.. وطلب من الراعى الذى يتبعه أن يخلق فيه قلباً جديداً...

## اجتماع الحرفيين فى الكاتدرائية الكبرى بالقاهرة



تم عقد اللقاء الرابع للشباب المسيحي العامل (الفنى والحرفى) من الجنسين يوم الأحد ٣/٢٧، وكان هذا اللقاء فى الكاتدرائية المرقسية الكبرى بالأبنا رويس.

نشأت فكرة هذا اللقاء من خلال لقاءات الآباء الكهنة المهتمين بخدمة الإرشاد الروحى، من منطقة شرق القاهرة، كنتيجة لتسوية فكر واهتمام الآباء الكهنة لخدمة جميع فئات الشعب فى الكنيسة.

تكلم فى اللقاءات الثلاثة السابقة كل من أصحاب اللياقة: الأبنا باخوميوس، والأبنا بيشوى، والأبنا موسى، والأبنا بيسلتى، والأبنا

رافائيل، وأيضاً القمص بطرس بطرس وكيل مطرانية كفر الشيخ. كان موضوع هذا اللقاء عن "هل حقاً صلب السيد المسيح"، للياقة الأبنا رافائيل، موضعاً حقيقة الصلب ولماذا اختار السيد المسيح الصليب بالذات ليموت عليه، كما رد على عديد من تساؤلات الشباب، وتكلم أيضاً م.فايز مدراك عن "الجهاد والنصرة" ونتيجة لنجاح هذا اللقاء يتم حالياً ترتيب لقاء للآباء المهتمين بخدمة الحرفيين لجعل هذا اللقاء دورياً كل شهرين فى مناطق القاهرة المتعددة. الإمضاء القمص بطرس بطرس جيد

# تكنولوجيا الإعلام والاتصال

## لنيافة الأنبا مرقس



تكلّمنا في الحلقات السابقة عن الإعلام وطرقه وأهميته وسلبياته وإيجابياته وتكلّمنا أيضاً عن الكمبيوتر واستعمالاته وما عليه والإعلام الذي يبدأ بالإعلام المقروء (الكتب - الجرائد - المجلات..) ثم الإذاعة ودخلنا منها إلى التلفزيون. وتحدثت اليوم عن الاتصال Communication.

### ما هو الاتصال وأنواعه ووسائله ؟

الاتصال أن يقوم شخص بالاتصال بأخر أو جماعة بأخرى أو شخص بمجموعة أو العكس عن قرب أو عن بعد.

أنواع الاتصال : مباشر وغير مباشر .

المباشر : الفردي ، الجماعة .

الفردي : في الاعتراف - أو لقاءات في دراسة موضوعات خاصة أو مشاكل أو أسئلة، أو لقاء خطيبين، أو مدرس مع دارس (الدروس الخصوصية)، أو لقاءات أخرى لا تدخل في موضوعنا مثل لقاءات شاب مع فتاة في غير سبب دراسي أو اجتماعي ولكن لأسباب أخرى، ويمكن أيضاً لقاءات أب مع ابنه أو ابنته، أم مع ابنها أو ابنتها لإرشادهم.

### فردي عن بعد Tele Communication :

تليفون - تلغراف - خطابات - كمبيوتر ( Chatting & E-mail).

### سلبيات الاتصال الفردي :

في المباشر ربما الإرشاد لا يكون مناسباً للمتلقي الإرشاد أو لا يستطيع حل المشكلة بطريقة سليمة أو يتدخل عدو الخير فيصبح اللقاء ضار. وفي الاتصال عن بُعد - يحدث أخطاء ربما لعدم معرفة طرف بالآخر، أو عدم فهم تفاصيل أمور في بعضها البعض بقصد أو دون قصد، ولعدم رؤية الطرفين ببعضهما لبعض تزداد أخطاء الكلام والألفاظ.

### إيجابيات الاتصال المباشر بين الأفراد :

يكون الإرشاد مركزاً موجهاً لشخص معروف.. وتناقش الموضوعات في صراحة دون حرج حيث لا يوجد ثالث أو رابع.. وتكون أكثر فائدة إذا بدأت بالصلاة وهدفها الوصول إلى نتيجة مفيدة أما في الاعتراف فالأفضل.

### إنصال أب الاعتراف بالمعترف :

المعترف: يختار أب الاعتراف الذي يستريح لفتح قلبه تماماً له ويكون صريحاً واضحاً لا يخفي شيئاً عنه.

أب الاعتراف: محب للمعترف. عارفاً بأنه إنسان تحت الألام والضيقات دارساً للمراحل المتعددة التي يمر بها الإنسان والأخطاء والضعفات والحروب التي تأتي من الخارج والداخل مشجعاً له، حلوناً عليه، يشاركه آلامه وأفراحه، ملتصقاً له العنبر فيما يقوله مركز سمعة وفكره معه متجاوباً مع ما يقوله.. يرد على كل ما يقوله.. صبور عليه.

يلتزم بالموعد الذي حدده مع المعترف، والأفضل يكون في داخل الكنيسة وليس في الكتب حتى لا يشغل إلا بأمور المعترف يشعر كل منهما (أب الاعتراف والمعترف) أن الله يسمع ويفسر ويرشد، وحتى لا تكون الجلسة عبارة عن حكايات يمكن تقسيم الجلسة إلى:

- 1- علاقة الإنسان بالله (الصلاة - الصوم - الكتاب المقدس - التأمل - الترنيم - التسبيح - الخلوة).
- 2- علاقة الإنسان بنفسه (حواسه [النظر - اللمس - الأذن - الكلام] - الفكر - العاطفة - الجسد).
- 3- علاقة الإنسان بدراسته وعمله.
- 4- علاقة الإنسان بأسرته .
- 5- علاقة الإنسان بأصدقائه .
- 6- علاقة الإنسان بالآخرين.
- 7- أمور أخرى.

وبذلك يكون الاعتراف مركزاً، لا يحتاج إلى وقت طويل، والأفضل أن يكون أب الاعتراف هو المرشد الروحي حتى لا يضطر المعترف إلى آخرين ربما يحكمي أسراره لهم دون قصد. أب الاعتراف الناجح هو الذي له صبر في الاستماع للمعترف دون عجلة أو استهانة بما يقوله المعترف. رجاء أن يكتب لنا أبينا الطوبواوي قداسة البابا شنودة الثالث كيف أصبح أب اعتراف ناجح بكل المقاييس.

حيث بدأت أعترف عند أبونا أنطونيوس السرياني منذ 4 يوليو 1959 وبتشجيعه وإرشاده وطول أناته ساعدني وشجعني بل قداسته الذي له الفضل (بعد الله تبارك اسمه) في دخولي الرهبنة/ فقداسته يعطى الفرصة والوقت للمعترف أن يفتح قلبه بحب ووضوح ولا يخفي شيئاً ويجد لكل كلمة جواب وقصة وآية تشجعه في التغلب على الأخطاء وتساعد على النمو الروحي.

### وسائل الاتصال عن قرب ،

بين فرد ومجموعة أو مجموعة بعضها مع بعض أو أفراد.

### في (المجمع الكنسي) :

الكاهن مع الشعب في العظات والقراءات والألحان والترانيم والحوارات والمناقشات في الاجتماعات واللقاءات والمؤتمرات. في الأنشطة مثل مدارس الأحد والاجتماعات المتخصصة مثل الشباب والسيدات والموظفات والمخطوبين والمتزوجين حديثاً وأولياء الأمور.. الأطباء والمحامين والمدرسين والخدام وإعداد الخدام.



## الباب ثلاثون الثالث

# مُعَامَلَةُ الضَّعَفَاءِ

أبراراً - بل خطاةً - إلى التوبة" (مت ٩: ١٢، ١٣).

وبنفس هذه الروح، دخل بيت زكا العشار. ولما تقمّر اليهود بسبب دخوله إلى بيت رجل خاطئ، أجاب "اليوم حصل خلاص لهذا البيت، إذ هو أيضاً ابن إبراهيم. لأن ابن الإنسان قد جاء يطلب ويخلص ما قد هلك" (لو ١٩: ٩، ١٠).

وأيضاً قبل أن المرأة الخاطئة تبلل قدميه بدموعها وتمسحهما بشعر رأسها، وهو في بيت سمعان الفريسي. فلما انتقدت الفريسي ذلك، قال له الرب "إن خطاياها الكثيرة قد غفرت لها، لأنها أحببت كثيراً" (لو ٧: ٤٧) وأظهر للفريسي أن تلك الثانية كانت أفضل منه.

\*\*\*

ولعلني أذكر هنا، ما فعله المهاتما غاندي زعيم الهند مع المنبوذين:

كان هؤلاء المنبوذون مرفوضون ومحتقرون Out casts من المجتمع الهندي. وإن وقع ظل أحد منهم على هندوسى، ينجسه. فذهب غاندي الزعيم الروحي الكبير، وسكن في حي المنبوذين. ولم يكتف بهذا، بل عاد فيما بعد وطالب لهم بعضوية في برلمان الهند بعد نوال الاستقلال، وهكذا كان يتعامل مع الضعفاء والمحتقرين.

\*\*\*

في المجتمع اليهودى كان من بين المنبوذين: الأمم والسامريون. ولكن السيد المسيح تعامل مع كل هؤلاء بعطف شديد وجذبهم إليه..

من جهة السامريين، ضرب لليهود مثل السامري الصالح الذى كان أفضل - في محبته - من الكاهن واللاويين اليهوديين (لو ١٠: ٢٥-٣٧). وأيضاً ضرب مثل الفريسي والعشار. وقال إن العشار خرج من الهيكل مبرراً دون ذلك (لو ١٨: ١٤).

\*\*\*

وعن الضعفاء نذكر قول الكتاب "شجعوا صغار النفوس".

فمن هم صغار النفوس؟ إنهم أولئك الذين يتعبون ويرتكبون بسرعة. وأيضاً الذين يخافون ويضعفون وينهارون وربما يياسون. وهم يحتاجون باستمرار إلى معونة خارجية..

في معاملة أمثال هؤلاء، نقول عن الرب في صلواتنا إنه "معين من ليس له معين، ورجاء من ليس له رجاء، وميناء السذين في العاصف" أى أنه رجاء للذين كأنهم في سفينة يعصف بها الموج وليس لهم معين. إن هذا يذكرنا بما قيل عنه:

إن الله يعرف أن كل الناس ليسوا في مستوى واحد، فمنهم القوى ومنهم الضعيف، ومعاملة كل منهم تختلف عن الآخر. لذلك قال الكتاب في معاملة الضعفاء:

شجعوا صغار النفوس. إسندوا الضعفاء. تأنوا على الجميع" (١ تس ٥: ١٤).

وتشمل هذه الآية ثلاثة عناصر روحية: التشجيع، والمساندة، وطول الأناة. ولعل السبب في هذه التوصية أن كثيراً من الناس لا يحتفلون بضعف الضعفاء. لهذا يقول القديس بولس الرسول في رسالته إلى رومية: "يجب علينا نحن الأقوياء أن نحتمل أضعاف الضعفاء، ولا نرضى أنفسنا" (رو ١٥: ١).

ما أسهل انتقاد الناس للضعفاء والتقليل من شأنهم، لكن القوة تكمن في احتمال هؤلاء الضعفاء وتشجيعهم على التخلص من ضعفهم.

\*\*\*

ما أجمل النبوءة التي قيلت عن السيد المسيح في سفر إشعياء: "روح السيد الرب على. لأنه مسحني لأبشر المساكين. أرسلني لأعصب منكسرى القلوب. لأنادى للمسبيين بالعق، وللأمسورين بالإطلاق" (أش ٦١: ١).

هنا اهتمام خاص من الرب بالمساكين والمنكسرين والضعفاء. وهنا أيضاً نتذكر قول القديس بولس الرسول "أذكروا المقيدين كأنكم مقيدون معهم، واذكروا المذلين كأنكم أنتم أيضاً في الجسد" (عب ١٣: ٣). أى لا تتكبروا على هؤلاء ولا تحتقروهم، بل شعروا كما لو كنتم أيضاً مثلهم واقعين في نفس التجارب وقبود الجسد.

كان أحد القديسين إن رأى أخاً ساقطاً، يبكي. فيسأله لماذا يبكي؟ فيتذكر نشاط الشيطان ويقول "إن كان الشيطان قد استطاع أن يسقط أخى اليوم، فربما يسقطنى غداً. وربما يتوب هذا الأخ من سقطته، وأنا لا أتوب!!".

\*\*\*

بهذا الشعور من الإشفاق على الخطاة والضعفاء، كان يتصرف القديسون.

السيد المسيح نفسه، لم يكن يجد سائماً من أن يلبس دعوة العشارين والخطاة، ويזורهم ويشفق عليهم. ولما كان الفريسيون - في كبريائهم - ينتقدون هذا الوضع، كان يرد عليهم بقوله: "لا يحتاج الأصحاء إلى طبيب، بل المرضى.. ما جئت لأدعو



لذلك ورد في سفر زكريا النبي: لما وقف نبي من رتبة الأرباب لينفذ يهوشع الكاهن من الشيطان، أنه قال له: "لينتهرك الرب يا شيطان، لينتهرك الرب.. أليس هذا شعلة منتشلة من النار؟" (زك ٣: ٣). فما معنى "شعلة منتشلة من النار"؟ أى أنها كتقطعة من الخشب سقطت في النار، وبدأت النار تشتعل فيها، ولكنها لم تتحول إلى فحم أو رماد، ووجدت من ينتشلها من النار وهي مشتعلة.. يذكرنا هذا بما قاله يهوذا الرسول "وخلصوا البعض بالخوف، مختطفين من النار" (يه ٢٣).

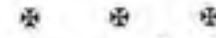

إذن، إذا وجدت إنساناً بالأسى، لا تحتقر بأسه..

ولا تقل عليه إنه شخصية ضعيفة ليست له قدرة. إنما حاول أن تشجعه وأن تخرجه من بأسه. وإن وجدت شخصاً منهزماً، لا تحتقر ضعفه، وإنما اسنده في ضعفه.

إن مريض بيت حسدا (يو ٥) كان له ٣٨ سنة في مرضه، لا يجد إنساناً يلقيه في البركة. لكن الرب لم يسمح له أن يئس على الرغم من مرور هذه السنوات الطويلة عليه دون شفاء ودون عون. شئ ربما يدعو إلى اليأس فعلاً. ولكن الرب أنقذه أخيراً وشفاه.

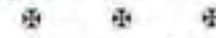

يعقوب أبو الآباء كان خائفاً من أخيه عيسو وهارباً منه.

وعيسو كان يمثل القوة الجسدية والجبروت والعنف، بينما كان يعقوب يمثل الضعف والخوف والهرب. ونرى أن الله ظهر ليعقوب الخائف المسكين وشجعه قائلاً له "ها أنا معك، وأحفظك حيثما تذهب وأرذك إلى هذه الأرض" (تك ٢٨: ١٥). وظل الله يشجعه، حتى أنقذه من أخيه، وباركه أيضاً.

أيضاً الشعب الخائف من مطاردة فرعون له في هربه عند البحر:

كان في حالة يأس وخوف، ولكن موسى النبي - في إيمانه العميق - لم يحتقر خوف هذا الشعب. إنما شجعه قائلاً لهم "لا تخافوا، قفوا وانظروا خلاص الرب الذي يصلعه لكم اليوم.. الرب يقاتل عنكم، وأنتم تصمتون" (خر ١٤: ١٣، ١٤).



حتى الشجرة التي ظلت سنوات لا تثمر. وكان هناك اقتراح للزعا من الأرض. لماذا تبطل الأرض وهي شجرة بلا ثمر؟! ولكن القلب الشفوق قال "أتركها هذه السنة أيضاً، حتى أنقب حولها وأضع زبلاً. فإن صنعت ثمراً، وإلا فيما بعد نقطعها" (لوق ١٣: ٨، ٩). هنا طول أناة الرب على الخطاة.

إن الله لا يأخذ الناس في حالة ضعفهم أو سقوطهم، وإلا ضاعت البشرية كلها. ولكنه كما قيل في المزمور ١٠٣:

ثم يصنع معنا حسب خطايانا، ولم يجازنا حسب آثامنا. بل مثل ارتفاع السموات فوق الأرض قويت رحمته على خالفه. كعبد

ولماذا؟ يكمل المزمور يقول "لأنه يعرف جبلتنا. يذكر لنا تراب نحن". حقاً، لولا طول أناة الله على الخطاة وعلى الضعفاء، لهلك العالم كله. لكنه يطيل أناة عليه، لأن طول أناة الله ونطقه إنما يقتادان إلى التوبة (رو ٢: ٤).



عندما تعطى الخاطئ فرصة لكي يتوب، إنما تساعد بطول الأناة. كما قال الكتاب "أتأوا على الضعفاء". أما إن كنت تحتقر الخاطئ وترفضه وتبذره، فهذا قد يلقبه في اليأس، ويستمر في خطيته ويهلك. أما بصبرك عليه ومساعدته، ينطبق عليك قول الكتاب: "تخلص نفساً من الموت، وتستر كثرة من الخطايا".

إن إهمال الخطاة شئ سهل. لكن الإشفاق عليهم ومساعدتهم على التوبة، فهو الأمر النبيل الذي يبرهن على عمل القلب وعمل الإرادة.

المرأة المضبوطة في ذات الفعل، لم يحتقرها الرب ويطردها، ولم يأمر برجمها، بل اشفق عليها وأنقذها (يو ٨).

أنقذها من أيدي الراجمين، وأنقذ نفسها من الخطية.



الله أطال أناة على خطاة زماناً، حتى تابوا وصاروا قديسين. وآخرون لم يأخذهم في لحظات ضعف، وإنما أنقذهم من ضعفهم.

أطال أناة على بطرس لما أكره ثلاث مرات، وقابله بعد القيامة وقال له "أرغ عتسي. أرغ خرافي" (يو ٢١: ١٥ - ١٧).

وكذلك لم يأخذ توما في حالة شكه في القيامة. بل ظهر له وראה جروحه، وقاده بذلك إلى الإيمان (يو ٢٠: ٢٧ - ٢٩).

"أسندوا الضعفاء" لأنهم يحتاجون إلى معونة من الخارج. وتأتوا على الجميع، لأن قيام الخاطئ من سقطته قد يحتاج إلى مدى زمني..

ليس في لحظة يقدر الخاطئ أن يتوب من سقطته التي تسيطر عليه. بل قد يحتاج إلى وقت نصبر فيه عليه.



كلمة (الضعفاء) قد تعنى أيضاً الضعفاء في مواهبهم وقدراتهم. مثلما قال موسى - حينما دعاه الله - أنا ثقيل اللسان، واللسان، ولست صاحب كلام (خر ٤: ١٠). وقال مرة أخرى "أنا أغلف الشفتين" (خر ٦: ٣٠). ولكن الله شجعه، وسنده بهارون أخيه..

وكذلك أرميا لما قال "لا أعرف أن أتكلم لأنى ولد" (أر ١: ٦)، شجعه الرب وقال له "هأنذا اليوم قد جعلتك مدينة حصينة، وعمود حديد.. فيحاربونك ولا يقدر عليك. لأنى أنا معك - يقول الرب - لأنذك" (أر ١: ١٨، ١٩).

وهكذا أى إنسان خائف من الحياة الروحية، لا تحتقره بل بلجيه من خوفه. وإن كان خائفاً من التكريس أو الخدمة، تشجعه.

لقد خاف يشوع بن نون بعد موت موسى. ولكن الله شجعه قائلاً: "لا يقف إنسان في وجهك كل أيام حياتك. كما كنت مع موسى أكون معك لا أهملك ولا أتركك. تشدد وتشجع" (يش ١: ٥، ٦).

## شفاة العذراء والقديسين

تكلّمنا في العدد السابق عن كرامة

القديسين، وسرة الله بتمجيدهم..

ولكن قد يتساءل البعض عن شفاعتهم، وقوة هذه الشفاة!! ويرفض البعض هذه الشفاة باعتبارها وساطة بيننا وبين الله، وأنه لا داعي لهذه الوساطة لأننا أبناء الله، ولا يجب أن يكون بيننا وبينه وسيط..

دعنا نناقش الأمر كتابيًا:

إن القديسين هم معنا أعضاء في نفس الجسد الذي ننتمي إليه، وهو جسد السيد المسيح. وأما أنتم فجسد المسيح، وأعضاؤه أفرادًا (١كو١٢: ٢٧). "هكذا نحن الكثيرون: جسد واحد في المسيح، وأعضاء بعضًا لبعض، كل واحد للآخر" (رو١٢: ٥). "لأننا بعضنا أعضاء البعض" (أف٤: ٢٥).

والقديسون معنا في شركة عضوية جسد المسيح، وهذه العضوية لا تنتهي بانفصال الروح عن الجسد، بل بالعكس تستمر وتتأصل إلى الأبد.. مبنين على أساس الرسل والأنبياء، ويسوع المسيح نفسه حجر الزاوية، الذي فيه كل البناء مركبًا معًا، ينمو هيكلًا مقدسًا في الرب. الذي فيه أنتم أيضًا مبنون معًا، مسكنًا لله في الروح" (أف٢: ٢٠-٢٢). لتدبير ملء الأزمنة، ليجمع كل شيء في المسيح" (أف١: ١٠).

والقديسون في السماء أحياء..

"أنا إله إبراهيم وإله إسحاق وإله يعقوب. ليس الله إله أموات بل إله أحياء" (مت٢٢: ٣٢).

وما زالوا أعضاء في جسد المسيح، بل أن عضويتهم قد تثبتت وتأكّدت بوجودهم في السماء.. لأن بعض الأعضاء الكائنة على الأرض الآن عرضة أن تقطع من جسد المسيح.. كل حصن في لا يأتي بثمر ينزعه" (يو١٥: ٢). "إن كان أحد لا يثبت في ي طرح خارجًا كالقصب، فيجف ويجمعونه ويترحوه في النار، فيحترق" (يو١٥: ٦).

أما القديسون الذين وصلوا إلى السماء فهم غير معرضين لهذا القطع. وما زالوا يُصلون عنا حسب الوصية المتكررة بالإنجيل.. أن



نصلي بعضنا لأجل بعض. "أيها الإخوة صلوا لأجلنا" (١تس٥: ٢٥) "وصلوا بعضكم لأجل بعض" (يع٥: ١٦).

وصلوات القديسين عنا هي ما نسميه (بشفاة القديسين).. فهل من يرفضون شفاعتهم، لا يؤمنون أن القديسين يُصلون من أجلنا في السماء؟

وإن قالوا ما قيمة صلواتهم عنا.. وهل يحتاج الله وسيطًا ليشفع فينا أمامه؟ نجيبهم:

وما فائدة صلواتك أنت عن الآخرين بحسب وصية الإنجيل؟ وهل يحتاج الله أن تُصلي أنت حتى يرحم الناس الآخرين؟ وإن كانت هذه الصلوات بلا قوة ولا منفعة.. فلماذا أمر بها الإنجيل مرارًا وتكرارًا؟

ولماذا قيل: "إن رأى أحد أخاه يُخطئ خطية ليست للموت، يَطلب، فيُعطيه حياة للذين يُخطئون ليس للموت. توجد خطية للموت. ليس لأجل هذه أقول أن يُطلب" (يو٥: ١٦).

إن الصلاة من أجل الآخرين هي برهان الحب، والشركة، والعضوية في الجسد الواحد. وهذا الحب وهذه الشركة في الجسد الواحد.. لن ينقطع بسبب انتقال أحدنا إلى السماء، بل بالعكس ستأكد هذه الوحدة، وتثبت وتزداد، وبالتالي سترداد الصلوات.. صلواتنا عنهم وصلواتهم عنا.

إن القديسين المنتقلين وعلى رأسهم العذراء الطاهرة مريم، يرفعون عنا في كل حين صلوات ليرحمنا الله، ويرفع عنا أتعاب هذا العمر وصلواتهم وشفاعاتهم.

وبالإضافة إلى أن كل المؤمنين يُصلون بعضهم لأجل بعض، فإن القديسين ورجال الله لهم دالة خاصة، وصلواتهم لها قوة

أعظم.. إذ أن: "طلبة البار تقدر كثيرًا في فعلها" (يع٥: ١٦).

كما قال الله نفسه لأبيمالك عن إبراهيم أبي الآباء "فإنه نبي فيُصني لأجلك" (تك٢٠: ٧). وكما قال صموئيل لشعبه:

"فأصني لأجلكم إلى الرب" (اصم٧: ٥). "وأما أنا فحاشا لي أن أخطئ إلى الرب فأكف عن الصلاة من أجلكم، بل أعنكم الطريق الصالح المستقيم" (اصم١٢: ٢٣). وكما توقع نعمان السرياني أن يُصلي عنه اليشع النبي..

"ويدعو باسم الرب إلهه" (مل٢: ٥: ١١). وكما طلب الله بنفسه من أصحاب أيوب: "وعبدي أيوب يُصني من أجلكم" (أي٤٢: ٨). وكما قيل عن صلاة الإيمان: "وصلاة الإيمان تشفي المريض، والرب يُقيمه، وإن كان قد فعل خطية تُغفر له.. وصلوا بعضكم لأجل بعض، لكي تشفوا" (يع٥: ١٥-١٦).

وعندما أعلن الله رفضه لشعبه، كانت علامة الرفض أنه لن يقبل فيهم شفاة القديسين، كما جاء في سفر إرميا النبي..

"وإن وقف موسى، وصموئيل أماسي لا تكون نفسي نحو هذا الشعب" (إر١٥: ١).

علمنا بأنه في عصر "إرميا". كان موسى وصموئيل قد ماتا منذ زمان بعيد، أي أن هذه الآية تؤكد حقيقة شفاة القديسين المنتقلين بصلواتهم أمام الله عن الأحياء على الأرض. ونفس الكلام قيل عن رفض الله لشعبه في سفر حزقيال، ودلالة الرفض أنه لا تنفع فيهم شفاة نوح ودانيال وأيوب، وهذا يُبرهن وجود الشفاة، وقبولها أمام الرب، وعدم قبولها في أحيان أخرى.. (راجع حز١٤: ١٤-٢٠).

نحن أغنياء بجماعة القديسين، وصلواتهم عنا في كل حين.. إنهم سحابة الشهود. لذلك نحن أيضًا إذ لنا سحابة من الشهود مقدار هذه محيطة بنا، لنطرح كل نَقْل، والخطية المحيطة بنا بسهولة، ولنحاضر بالصبر في الجهاد الموضوع أمامنا" (عب١٢: ١).

ونحن فخورون بهذه العائلة الضخمة المقدسة من آبائنا القديسين التي تضم: أطفالًا، وكبارًا، ورجالًا، ونساءً، وشبابًا من شهداء، ورهبان، وقديسين، وكهنة، وعلمانيين. شفاعتهم المقدسة تكون معنا. آمين.

#### Random Access Memory (RAM) :

ذكرنا في المقال السابق التضخم الكبير الحادث الآن في حجم ذاكرة الوصول العشوائي RAM الذي وصل إلى ١٦٣٨٤ مرة أو ٣٢٧٦٨ مرة من الحجم المستخدم وقت ظهور الحاسب الشخصي عام ١٩٨١.

ويمكن معرفة سبب التضخم السريع جداً في حجم الذاكرة عند إجراء مقارنة بسيطة بين أنظمة التشغيل المستخدمة في السابق مثل نظام DOS التي لا يسمح بتشغيل أكثر من برنامج واحد ولم تكن تلك البرامج كبيرة نظراً لكونها تعتمد على واجهات وأوامر نصية، وأنظمة التشغيل الحالية التي جاءت بواجهة رسومية حقيقية - وهذا بمفرده تطلب قفزة كبيرة في الذاكرة - ذات التدرج اللوني واستخدام سطح المكتب الفعال والكثير من المزايا والتي تتطلب أن تعمل بعض البرامج في الخلفية (دون أي يشعر بوجودها المستخدم).

وجاء السبب الثاني أيضاً وهو إمكانية تشغيل أكثر من برنامج في نفس الوقت، فكل برنامج يريد كمية من الذاكرة.

وتستخدم هذه الذاكرة بواسطة وحدة المعالجة المركزية في الكتابة والقراءة للبيانات وقت التشغيل حيث يتم تسجيل البيانات والتعامل معها من خلال تقسيمات مكانية داخل الذاكرة كل منها يحمل عنواناً محدداً ADDRESS، وكلما كان حجم هذه الذاكرة كبيراً أتاح ذلك فرصة لوحدة المعالجة المركزية في سرعة إجراء العمليات المختلفة. تجدر الإشارة إلى أن هذا النوع من الذاكرة يفقد محتوياته بمجرد انقطاع التيار الكهربائي عنه أو غلق الجهاز.

ويوجد أنواع كثيرة من RAM ستعرض بشئ من التفصيل لأشهر ثلاثة أنواع منها التي تستخدم في الحواسيب الشخصية:

#### ١. SD-RAM :



وهي تعني Synchronous Dynamic Random Access Memory أي



ذاكرة الوصول العشوائي الديناميكية المتزامنة.



ظهرت هذه الذاكرات أول ما ظهرت في منتصف

التسعينات ( ١٩٩٦ ) وهي تعطي ٥% سرعة أكثر مقارنة مع الذاكرات التي كانت قبلها Extended Data-Out Dynamic Random Access Memory (EDO RAM) والتي كانت هي

الأخرى تقدم أداء أعلى بـ ٥% من ذاكرات DRAM والتي عرفت باسم Fast Page Mode Dynamic Random Access Memory (FPM RAM).

ثم تطورت إلى ١٠٠ MHz وآخر أيامها ١٣٣ MHz وكحل لمشكلة السرعة ظهرت بمواصفة غير قياسية وهي ١٥٠ MHz.



تعتمد ذاكرات SD-RAM على ناقل بعرض ٦٤ BIT ( أي ٨ Byte ) وتحدد سرعة هذه الذاكرة اعتماداً على سرعة ترددها ونكون هذه السرعة هي القيمة العظمى فهي نادراً ما تصل لثلثك السرعة أصلاً.

تنقل هذه الذاكرة البيانات بمعدل بت واحد كل نبضة ساعة، فلماذا نحدد تردد الذاكرة الأولي هو ٦٦ MHz وتستخدم ناقل بعرض ٦٤ BIT وهو يساوي ٨ Byte فإذا أكبر سرعة لنقل البيانات تصل إلى ٨٠٦٦ = ٥٢٨ ميجا بايت في الثانية وهكذا.

يرمز لهذا النوع عادة برمز معين لمعرفة، وفي حالة هذه الذاكرة فهي تعرف حسب تردد الناقل، فإذا كان تردد الناقل ٦٦ MHz فتعرف باسم ٦٦ PC.

#### ❖ ويوجد عدة أنواع من SD-RAM منها:

- ٦٦ PC SD-RAM: هذا النوع انقرض تماماً بحلول عام ١٩٩٨.

- ١٠٠ PC SD-RAM: وهو نوع من الذاكرة ذات تردد مقداره ١٠٠ ميجاهرتز، ظهر هذا النوع مع Pentium 2 في نهاية أيامه، ثم استمر مع الأنواع الأولى لـ Pentium 3.

- ١٣٣ PC SD-RAM: وهذا النوع من الذاكرة بدأ مع Pentium 3، وقد دعمته شركة Intel، وهو يعمل بتردد مقداره ١٣٣ ميجاهرتز ( معدل النقل = ٨٠١٣٣ = ١٠٦٤ ميجا بايت/ث).



يقدم مجمع رهبان دير الشهيد العظيم مارمينا العجايبى بمربوط بالشكر:

لصاحب القداسة والغبطة البها المعظم الأتبا شنوده الثالث

لعظيم محبته ورعايته وأبوته كما يهتلون الحبر الجليل:

ثيافة الأتبا كيرلس آقامينا أسقف ورئيس الدير

بعد رهبة نبالته الثلاثيني الرب يحفظ لنا حياتهما سنين عديدة وأزمنة سلامية منبذة في خدمة الكنيسة، مشتمين بوالف الصحة والمعافاة.

# الدراسات القبطية في عهد قداسة البابا شنودة الثالث

بمناسبة اليوبيل الذهبي لمعهد الدراسات القبطية (١٩٥٤-٢٠٠٤)

إعداد: د. إسحق القمصان إبراهيم نجيباً (معيد الدراسات القبطية)

أسقف القيوم، ويشارك في تحريرها أكثر من ٥٠ عالماً، والمنسق العام للموسوعة أ. عزت حبيب صليب. وتضم ستة مجلدات كالتالي (تاريخ القيوم - جيولوجية القيوم - الصناعات - العادات والتقاليد - العمارة - البيئة والزراعة).

## ٢) المؤتمرات الدولية للدراسات القبطية

تم تأسيس الجمعية الدولية للدراسات القبطية وإنعقاد المؤتمر الدولي الأول للدراسات القبطية في القاهرة في الفترة من ٨ إلى ١٨ ديسمبر سنة ١٩٧٦، وقد افتتحت أعمال المؤتمر بمحاضرة لقداسة البابا شنودة الثالث.

المؤتمر الثاني أُنعقد في روما سنة ١٩٨٠.

المؤتمر الثالث أُنعقد في وارسو سنة ١٩٨٤.

المؤتمر الرابع أُنعقد في جامعة لوفان بلجيكا ١٩٨٨.

المؤتمر الخامس أُنعقد في واشنطن سنة ١٩٩٢.

المؤتمر السادس أُنعقد في جامعة مونستر بألمانيا سنة ١٩٩٦.

المؤتمر السابع أُنعقد في جامعة لندن بهولندا سنة ٢٠٠٠.

المؤتمر الثامن أُنعقد في باريس سنة ٢٠٠٤.

المؤتمر التاسع سِينعقد في القاهرة سنة ٢٠٠٨.

وتجدر الإشارة إلى أن المؤتمر الدولي الثامن للمصريين الذي أُنعقد في القاهرة في الفترة ٣/٢٨ - ٣/٤/٢٠٠٠ بحضور ١٥٠٠ عالم وباحث يمثلون أكثر من ٥٠ دولة قد خصص جلسة كاملة من جلساته عن الحضارة القبطية.

## ٤) مؤسسة مارمرقس لدراسات التاريخ القبطي

تأسست سنة ١٩٩٨ ويشرف عليها الدكتور فوزي اسطفانوس ولها مقر بالقاهرة، كما أنها مسجلة بأمركا أيضاً ولها مقر بها. وقد أصدر قداسة البابا طرس بركة بإنشاءها بتاريخ ١٩٩٨/٢/٢٣ ومن أنشطة هذه المؤسسة:

الندوة الدولية لأديرة وادي النطرون برعاية قداسة البابا شنودة الثالث بالمقر البابوي بدير الأنبا بيشوى ٢ - ٤ فبراير ٢٠٠٢.

الندوة الدولية لكنايس وأديرة القيوم والتي استضافها نيافة الأنبا إبرام أسقف القيوم بدير العذراء والقديس الأنبا إبرام بالعزب بالقيوم ٥ - ١٠ فبراير ٢٠٠٤.

## ٥) مشروع مكتبة عامة للكنيسة القبطية

برزت فكرة هذا المشروع في فبراير ٢٠٠٤ لتجميع الكتب والمخطوطات التي كانت في المكتبة البطريركية القديمة، يضاف إليها مكتبة الإكليريكية، ومكتبة د. مراد كامل، ومكتبة نيافة الأنبا غريغوريوس، ومكتبة كامل ميخائيل عبد السيد، ومخطوطات كنيسة

## ١) معهد الدراسات القبطية

يضم حالياً عشرة أقسام: آثار - إجتماع - لاهوت - عمارة - دراسات أفريقية - لغة قبطية - فن - ألحان وموسيقى - تاريخ - مركز اللغات.

وتتبع الدراسة داخل بعض الأقسام إلى مجموعة من التخصصات منها: الإعلام، والإرشاد، بقسم الاجتماع، والتربيم، والإرشاد السياحي بقسم الآثار.

ويضم المعهد أكثر من ٧٠ من أعضاء هيئات التدريس على رأسهم قداسة البابا شنودة الثالث الرئيس الأعلى للمعهد.

والدراسة بالمعهد تشمل مرحلتى الليسانس والدراسات العليا (يمنح المعهد شهادات: الليسانس - السبلوم - الماجستير - الدكتوراة)، ونظام الدراسة (انتظام، انتساب، استماع) وقد حصل على دبلوم الدراسات العليا من المعهد عدد ٨٠٠ خريج في الفترة من ١٩٨٥ إلى ٢٠٠٤، إلى جانب مناقشة رسائل الدكتوراة والماجستير، وقد توفقت بالمعهد في حبرية قداسة البابا شنودة الثالث ٢٠ زمالة دكتوراة في الدراسات القبطية، ومناقشة عدد مماثل من رسائل الماجستير.

كما حصل على زمالة المعهد عند ٢٧ من علماء القبطيات من مصر وألمانيا، وإنجلترا، وفرنسا، والفاتيكان، والسويد، وسويسرا. وينرس بالمعهد حالياً عدد ٧٥٠ طالب بمختلف مراحلهم وأقسامه، والعميد الحالي للمعهد هو الأستاذ الدكتور رسمي عبد الملك رستم.

## ٢) الموسوعات القبطية

دائرة المعارف القبطية The Coptic Encyclopedia: بإشراف أ.د. عزيز سوريال عطية صدرت سنة ١٩٩١ في ثمانية مجلدات، وتحتاج هذه الموسوعة إلى مراجعة وتصحيح بحسب عقائد الكنيسة القبطية الأرثوذكسية. وتقوم مؤسسة مارمرقس حالياً بوضعها على أسطوانات مدمجة (C.D.).

موسوعة من تراث القبط: (تحت الإعداد) بإشراف د. سمير فوزي جرجس، وقد بدأ العمل فيها منذ سنة ١٩٩٢، وتصدر في ستة مجلدات باللغة العربية، على النحو التالي: (من تاريخ القبط - الإيمان والعبادة والحياة النسكية - الآثار والفنون والعمارة القبطية - العلوم والتعليم والحياة الاجتماعية والصحافة القبطية - القانون الكنسي والعلاقات الكنسية - اللغة القبطية والتراث الأدبي للأقباط والموسيقى والألحان القبطية).

موسوعة القيوم: (تحت الإعداد): بإشراف نيافة الأنبا إبرام



وصدر منها ثلاثة وأربعين عدداً حتى سنة ٢٠٠٤.

راكوتى أضواء على الدراسات القبطية: تصدرها جمعية مارينا العجايبى بالإسكندرية، بدأ صدورها فى يناير ٢٠٠٤، وتصدر ثلاث مرات فى السنة.

العالم القبطى Le Monde Copte مجلة الثقافة المصرية تصدر بالفرنسية فى باريس وقد بدأ صدورها سنة ١٩٧٦ وهى مجلة نصف سنوية.

كوبتولوجيا Coptotogia: صدرت فى شتاء ١٩٨١ بالولايات المتحدة الأمريكية.

Coptic Church Review : صدرت فى منتصف ١٩٨٠ بالولايات المتحدة الأمريكية.

هذا إلى جانب الإصدارات القبطية العامة وعلى رأسها مجلة الكرازة التى يرأس تحريرها قداسة البابا شنودة الثالث وقد صدرت شهرية (١٩٦٥ - ١٩٧٢)، وأسبوعية (١٩٧٤ - ١٩٨١) و(١٩٨٨ - ١٩٩٠) ونصف شهرية (١٩٩٠ - ٢٠٠٥). والمجلات المتخصصة والمحلية التى تصدرها الكنائس والإبارشيات والجمعيات داخل مصر وخارجها.

١٠ إصدارات خاصة من مجلات قومية عن التراث القبطى ، منها جريدة أخبار الأديب عدد ٧٨ الصادر بتاريخ ١/٨/١٩٩٥، ومجلة إبداع العدد ٢ السنة ١٢ فبراير ١٩٩٤.

### ١١ الحفائر والإكتشافات الأثرية القبطية :

فى سنة ١٩٩٦ أصدر المتتبع نياغة الأديبا صموئيل أسقف شبين القناطر ورئيس قسم العمارة بمعهد الدراسات القبطية كتاباً عن الآثار القبطية التى اكتشفت فى عهد قداسة البابا شنودة الثالث يضم حوالى ٧٠ اكتشافاً أثرياً قبطياً.

### ١٢ ترميم الكنائس والأديرة الأثرية :

قام قداسة البابا شنودة الثالث بتشكيل لجنة باهوية للعناية بالكنائس القديمة، كما تشكلت لجنة أخرى لمتابعة ترميم الكنائس الأثرية صدر بتشكيلها قرار من المجلس الأعلى للآثار. كما تشكلت من اللجنتين لجنة مشتركة لمعاينة ومتابعة أعمال ترميم الكنائس الأثرية والقديمة على الطبيعة وتسجيل الملاحظات وإبلاغ الجهات المعنية.

### ١٣ مشروعات ترميم الأيقونات الأثرية :

هناك عدة مشروعات لترميم الأيقونات بالأديرة والكنائس الأثرية، كما قام معهد الدراسات القبطية بالإشتراك مع مركز البحوث الأمريكى وتحت إشراف المجلس الأعلى للآثار بمشروع لتوثيق وترميم الأيقونات الأثرية.

### ١٤ بناء الكنائس الجديدة بحسب التراث القبطى الأصيل :

يهتم قداسة البابا بأن يتم بناء الكنائس الجديدة بحسب الطقوس الكنسى السليم، وبحسب الطراز القبطى الأصيل، من حيث موضع المعمودية، ومكان الأيواب، والأضواء، ومن حيث المذابح والقباب والمنارات وحامل الأيقونات (الأيقوناستاس)، وأماكن الأيقونات.

أبى سيفين بمصر القديمة، والمخطوطات التى جمعها أ. هالى رزق على أسطوانات مدمجة تشمل ٣٥٠ ألف صفحة من مكتبات الغاتيكان وباريس ولندن وكمبردج وأكسفورد وما وعد به الدكتور كريستيان سكرتير المكتبة الدولية فى النعسا، من جهة المخطوطات القبطية فى فيينا وعددها ٣٠ ألف مخطوط، وكذلك ستضم المكتبة نسخاً من المخطوطات القبطية الموجودة فى متحف اللوفر وفى المتحف البريطانى، وكذلك نسخاً من المخطوطات القبطية الموجودة فى الأديرة القبطية، وما يضمه إليها قداسة البابا شنودة الثالث من مكتبته الخاصة.

وقد تقرر تخصيص ثلاثة طوابق فى مبنى الخدمات الجديد بمنطقة الأنبا رويس ليكون مقراً لهذه المكتبة.

### ٦ تسجيل المخطوطات القبطية بالميكروفيام والميكروفيلش :

فى يوم ١٩ أبريل ١٩٨٨ قام قداسة البابا شنودة الثالث بتوقيع اتفاقية تعاون مع رئيس مجلس إدارة مؤسسة الأهرام الصحفية، ليقوم مركز الأهرام للتوثيق والميكروفيلم بإعداد مركز للتوثيق الميكروفيلمى بمقر البطريركية بمنطقة الأنبا رويس لتنظيم وتسجيل وثائق ومستندات التراث القبطى كالمخطوطات والكتب النادرة ومحاضر الاجتماعات وحجج الأوقاف القبطية وغيرها.

وقد تم توسيع هذا المركز ليشمل وسائل التنظيم وتكنولوجيا المعلومات باسم مركز البابا شنودة للتنظيم وتكنولوجيا المعلومات، تحت إشراف نياغة الأديبا ارميا سكرتير قداسة البابا.

### ٧ الألقان القبطية بالنوتة الموسيقية :

وقع قداسة البابا شنودة الثالث فى يوليو ١٩٩٦ عقداً رسمياً مع الجامعة الأمريكية بالقاهرة لتسجيل الألقان القبطية بالنوتة الموسيقية، وبالفعل تم تدوين الألقان القديس الباسيلي بالنوتة الموسيقية بإشراف المرحوم د. راغب مفتاح، وقامت بنشره الجامعة الأمريكية بالقاهرة سنة ١٩٩٨. وبعد هذا العمل إنجازاً تاريخياً يحفظ للأجيال القادمة أصالة وروعة الألقان القبطية.

### ٨ الحضارة القبطية بالمناهج الدراسية :

فى سنة ٢٠٠٠ قررت وزارة التربية والتعليم - لأول مرة - إدخال ملحق على كتاب مادة الدراسات الاجتماعية للمرحلة الإعدادية يتضمن: أضواء على تاريخ مصر فى الحقبة القبطية، وتشتمل على بضع صفحات تتحدث عن: بداية الحقبة القبطية، وأن كلمة قبطى تعنى مصرى، وانتصار المسيحية فى مصر وعصر الشهداء، والرهانية أو الديرية، وسمو مكانة بطريرك الإسكندرية. وهذه خطوة طيبة يجب أن يتبعها خطوات.

### ٩ الدوريات القبطية العامة والمتخصصة :

صدر عدد كبير من الدوريات المتخصصة فى الدراسات القبطية منها:

مجلة معهد الدراسات القبطية: صدر منها أربعة أعداد: الأول ١٩٥٨، الثانى ١٩٧٥، الثالث ١٩٩٦، الرابع ٢٠٠٢.

مجلة جمعية الآثار القبطية: بدأ صدورها من سنة ١٩٣٥

انتشرت مدرسة فنية قبطية لها طابعها الفريد، وخصائصها المتميزة، والخالية من الشوائب والأخطاء والمؤثرات البيزنطية وغيرها، وتعتبر هذه المدرسة امتداداً للفن المصري القديم، وللفن القبطي الذي قدمته كنيسة مصر للعالم في القرون الميلادية الأولى، وأصبح هناك العشرات من الفنانين الذين يتبعون أساليب هذه المدرسة.

ويعتبر رائد هذه المدرسة هو: الفنان الدكتور إيزاك فانوس رئيس قسم الفن بمعهد الدراسات القبطية (الذي تخرج من كلية الفنون الجميلة ١٩٤١ ومن معهد الدراسات القبطية ١٩٥٨، وسافر في بعثة علمية لباريس ١٩٦٤ لدراسة فن الأيقونات لمدة عامين، وتعلم على يد الفنان الروسي الشهير أوسبينسكي)، وقام برسم مئات الأيقونات في كنائس مصر وبلاد المهجر، ومنها أيقونات المزار الخاص بمقبرة القديس مارمرقس أسفل الكاتدرائية المرقسية الكبرى، وكذلك أيقونات البهو الخاص بالمقر البابوي، وأمتدت مدرسته وأصبح له عشرات التلاميذ.

ومن رواد الفن القبطي المعاصر أيضاً: الفنان الدكتور يوسف نصيف، وزوجته الفنانة الدكتورة بدور لطيف، ولهما مئات الأيقونات في مصر والمهجر وأشهرها أيقونات الكاتدرائية المرقسية الكبرى.

### ١٦) الحرص على خلو الأيقونات القبطية

#### من الأخطاء اللاهوتية والتاريخية

يحرص قداسة البابا شنودة الثالث على تصحيح أخطاء الأيقونات لتكون مطابقة لعقيدة الكنيسة وطقوسها وتاريخها. ومن هذه الأيقونات على سبيل المثال: أيقونة العشاء الرباني، أيقونة العذراء، أيقونة الهروب إلى أرض مصر، أيقونة الملاك ميخائيل، أيقونة يوحنا المعمدان، أيقونة مارمرقس الرسول، وكثير غيرهم.

### ١٧) المواقع القبطية على شبكات المعلومات

في سنة ٢٠٠٣ أصدرت كنيسة مارجرس مسبورنتج بالإسكندرية دليل المواقع المسيحية القبطية على الإنترنت يحتوي على ٧٢ صفحة تضم حوالي ٥٠٠ موقع، منها المواقع الخاصة بقداسة البابا شنودة الثالث، ومواقع الإبرشيات والأديرة والكنائس.

### ١٨) معاهد ومراكز وأقسام اللغة القبطية

ومنها: قسم اللغة القبطية بمعهد الدراسات القبطية.

ومعهد اللغة القبطية بمدرج مارمرقس بمبنى الإكليريكية.

ومعهد اللغة القبطية (اللفظ للقديم).

### ١٩) إصدار موسوعات وكتب وقواميس

#### وشرائط لتعليم اللغة القبطية

قاموس اللغة القبطية باللهجتين الصعيدية والبحيرية: إعداد معوض داود عبد النور، صدر سنة ٢٠٠٠، ويضم ١٠٣٨ صفحة. مائة درس بحريدة وطني لتعليم اللغة القبطية استمرت ثلاث

سنوات من ١٩٩٦/٨/٤ إلى ١٩٩٦/٩/٥ بعنوان نعم القبطية قام

بتحريرها د. كمال فريد اسحق ود. نبيل ميخائيل مرقس.

### ٢٠) نشاط الجمعيات المهمة بالتراث القبطي

ومنها جمعية الآثار القبطية بالقاهرة.

وجمعية مارمينا العجايبى بالإسكندرية.

وجمعية محبى التراث القبطى بالقاهرة.

### ٢١) تأسيس كرسى للدراسات القبطية بالجامعة

#### الأمريكية بالقاهرة

في مساء يوم الأربعاء ٢٠٠٠/٤/١٢ وفى القاعة الشرقية بالجامعة الأمريكية بالقاهرة أعلن السيد جون جيرهارت رئيس الجامعة الأمريكية بالقاهرة، تأسيس كرسى للدراسات القبطية بالجامعة، لتعميق الوعي المصري بميراثه الثقافى والحضارى على مر العصور. وتعتبر هذه الخطوة بمثابة نواة لإنشاء قسم الدراسات القبطية بالجامعة مستقبلاً. وقد أصدرت الجامعة الأمريكية بالقاهرة أكثر من ١٥ مجلداً فى الدراسات القبطية باللغة الإنجليزية لكبار علماء القبطيات فى العالم.

### ٢٢) السياحة الدينية القبطية

لاشك أن مصر تمتلأ بالأماكن المقدسة وتلقى على قمتها الأماكن التى تباركت برحلة العائلة المقدسة، التى تنتشر فى كل أرجاء مصر من رفح شمالاً وحتى أسبوط جنوباً، وتعتبر من أهم مواقع السياحة الدينية المسيحية فى العالم أجمع.

وهناك أعداد هائلة من السائحين من كل أنحاء العالم يتوقون لزيارة هذه الأماكن المقدسة، وقد قامت فى عام (٢٠٠٤) أشهر قنوات التليفزيون الأمريكى ( National Geography Channel ) و (Discovery Channel) بتصوير فيلم تسجيلى يتناول مسار رحلة العائلة المقدسة فى أرض مصر (العرض فى يناير ٢٠٠٥)، كما صدر كتاب للكاتب الأمريكى Paul Perry باسم يسوع فى مصر Jesus in Egypt يشرح فيه تفاصيل رحلة العائلة المقدسة فى مصر وكان من أكثر الكتب مبيعاً فى أمريكا.

### ٢٣) تطوير المتحف القبطي

قام الرئيس حسنى مبارك بافتتاح المتحف القبطى بعد تطويره يوم ١٩٨٤/٣/٨، كما تلقت أعمال الترميم بالكنيسة المعلقة، وأعجب سيادته بكل ما رآه فى المتحف والكنيسة، وطلب ضرورة الاهتمام بهما.

### ٢٤) أسبوع القبطيات السنوى

تنظمه كنيسة العذراء بروض الفرج، ويقام سنوياً بانتظام، منذ سنة ١٩٩١ ويحاضر فيه كبار المتخصصين فى القبطيات.

### ٢٥) اليوم السنوى للغة القبطية

تقيمه كنيسة العذراء بأرض الجولف، حيث يقام قداس، وأنشطة ومسابقات، وكلها تكون باللغة القبطية، وغالباً ما يكون هذا اليوم فى فترة صوم العذراء وتشارك فيه كنائس القاهرة والإبرشيات.

### ٧ كُرْسِي مَارْمُرُقْسْ

- ١ - من هو أول خليفة لكرسي مارمرقس ؟
- ٢ - من البابا البطريرك الذي جلس أطول مدة على كرسي مارمرقس؟ وكم كانت مدة حبريته؟
- ٣ - يليه ٦ بابوات مدة حبريتهم أكثر من ٤٠ سنة . من هم؟
- ٤ - وستة بابوات آخرون مدة حبريتهم من ٣٠ إلى ٤٠ سنة . من هم؟
- ٥ - ما هي أول كنيسة أفريقية خارج مصر أسسها مارمرقس؟
- ٦ - متى أسس مارمرقس كنيسة الحبشة؟ في عهد أي البابوات؟
- ٧ - من هم أقل البابوات جلوساً على كرسي مارمرقس؟
- ٨ - أذكر أسماء ٤ بابوات جلسوا على كرسي مارمرقس من السريان؟

### حل مسابقة العدد الماضي

- ١ - أمر الرب رسله بتعميد الناس قبل صعوده، في (مت: ٢٨ : ١٩) حيث قال لهم "وعمدوهم باسم الأب والابن والروح القدس".
- ٢ - من جهة علاقة المعمودية بالخلاص، قال الرب "من آمن واعتمد، خلص" (مر: ١٦ : ١٦). انظر أيضاً (تى: ٣ : ٥)، (بط: ٢٠ ، ٢١).
- ٣ - أول معمودية عامة في المسيحية كانت يوم الخمسين (أع: ٢ : ٤١).
- ٤ - قال الرب لنيقوديموس "إن كان أحد لا يُولد من الماء والروح، لا يقدر أن يدخل ملكوت الله" (يو: ٣ : ٥).
- ٥ - ورد في الرسالة إلى تيموثس (١ : ٥ : ٥) : "يَلِّمْ بِمَقْتَضَى رَحْمَتِهِ خَلَصْنَا، بِغَسْلِ الْمِيَلَادِ الثَّانِي وَتَجَدِيدِ الرُّوحِ الْقُدُسِ".
- ٦ - في (كو: ٢ : ١٢) "مدفونين معه في المعمودية" وفي (رو: ٦ : ٣ ، ٤) "أم تجهلون أننا كل من اعتمد ليسوع المسيح، اعتمدنا لموته، فدفننا معه بالمعمودية..".
- ٧ - قال القديس بطرس الرسول لليهود في يوم الخمسين "توبوا وليعتمد كل منكم على اسم يسوع المسيح لغفران الخطايا.." (أع: ٢ : ٣٨).
- ٨ - ورد عباد الخصي الحبشي في (أع: ٣٦ - ٣٩). وعباد سجان فيلبى والذين له أجمعين في (أع: ١٦ : ٣٣). وعباد كرنيليوس والذين معه في (أع: ١٠ : ٤٨).

### الذين فازوا في المسابقة

١. رفعت عطوان صطية أفلادبوس
٢. ماجدة كوكب بولس
٣. رشا وبشوى وبولا رمزي نان
٤. دوس عيد الملاك وندية هنتر
- ومارينا دوس
٢٩. بشوى وبير أبو اليمين صليب
٣٠. أبو اليمين صليب إبراهيم
٣١. سحر سمير لبيب
٣٢. برنوليت لور سمير
٣٣. أنريد عيد وأليون صبيح

١٤. نوديت نقوس فهمي
٣٥. فادي ونادر ومونيكا وهناء ووجيه لبل
٣٦. فيولا صبحي رمله
٣٧. حلیم شحاته وبير وببستي ومریس وببشوى وبولا ومریم ومریم وأبرام شكري
٣٨. بشرى يوسف ومریم غالى
٣٩. فوزى حبيب بشاي
٤٠. سمون ثروت مقلز
٤١. كارولين وماریا وحایة ويسرى مكازی
٤٢. لیزيس ميخائيل جرجس
٤٣. ساندرا وماریا وهالة وسلمح العائلي
٤٤. عبد المسيح لوندی ومریم مریم
٤٥. إينوارد مفيد جرجس بسطا
٤٦. مفيد إينوارد مفيد جرجس بسطا
٤٧. لراهية مریم جبيرة وراهبات بيسر العنارة بحارة زويلة
٤٨. سوزى عزت نجيب وابنتها جيني
٤٩. عبد ونيس وزوجته وجرجس طليحة وجينا وأليانوب عيد وميرنا وراسز وأمير وميتر علال وسالويس عيد الله وزوجته وكيرلس ساويرس وصناد ميتر وسلطيا بطرس
٥٠. مازيان إينوارد مفيد جرجس بسطا
٥١. عائدة شكري بندري واصف
٥٢. لولاد وأعقاف فهمي الطويل ومينا ومارينا وميرنا وباقى سعد الطويل
٥٣. لنده محارب وحلمى وفاروق وعادل وسامح سامي وأولادههم ونعيم عيد المسيح وأنجيل سامي وأولادهم وغالى فهمي جرجس وكوكب محارب سلامة
٥٤. ماجنولين إينوارد مفيد جرجس بسطا
٥٥. محدي باقى وناهد محفوظ رزق وشذى وفادي مجدي باقى

٦. محفوظ زكى حنا مرجان
٧. عائلف رشدى وأمال جورج وعينا عاطف
٨. عياد بسونى خليل
٩. فهمي مسعد تاونروس
١٠. أندرو أشرف وهبه وتريزا خلف
١١. إيريني وشيزى ويوسف فهمي
١٢. سامح مسعد سعيد
١٣. مايكل مكرم وجون القس فيلوباتير
١٤. سمونيل أسعد وأبسانير وأسعد صموئيل وندية غبريال
١٥. بوسنينا وتوني فكرى حلمى فارس
١٦. كليز حبيب وفواد أمين
١٧. مينا ومارينا مجدى روفاتيل
١٨. فهمي يوسف أنطونيوس
١٩. متحت كمال يعقوب
٢٠. ماریا ومونيكا أسامة لطيف
٢١. مينا ومارينا وباقى سعد وميرنا وجرجس وإيريني وتميثة أمجد وفلوباتير ويوانا رمسيس وجورجينا مجدى ومریم سمير فهمي الطويل
٢٢. ماريانا يوسف وعائدة جورجي ويوسف ميخائيل ونصر الله شحاته وأسرتة وهانى وأمجد وأسرة مارمرقس ك. مارمينا بشيرا ووليم أسكندر وأولاده ووجيه سعيد وعائدة شحاته وأولادها ورمسيس تانرس وأسرتة وصليب اسحق وأسرتة وأنطونيوس وجمال عئلى وأسرتيها
٢٣. جورج عيد زكري
٢٤. لبيب عوض ميخائيل
٢٥. عفيفة تانرس بانيلى
٢٦. وحيد وناليا وريموندا حريان
٢٧. منى عيد الله ومينا منير
٢٨. مهراثيل وباقى ياسر البيرت



سينا وأبانا المحبوب حضرة صاحب القداسة والغبطة :  
**الابا المعظم الأنبا شنودة الثالث**  
 إذ نتقدم إلى قداسكم بأعق للتهنى بعد القيامة المجيد نتقدم من أصاق قلوبنا بكل مشاعر الشكر والمحبة لتفلسكم بتعميد ابننكم :  
**مریم القس ببشوى ملك**  
 لخرج إلى إلهنا الصالح أن يحفظ حياتكم لنا سنيناً عديدة وأزمنة سلامية جديدة. وليعظنا لعمة ورحمة بصلواتكم ومليباتكم عنا.  
 كما نتقدم بجزيل الشكر أيضاً لأبينا الحبيب :  
**صاحب النيافة الحبر الجليل الأنبا بسطس**  
 المشارك لنا في جميع الأرحلنا وأثر احنا الرب يحفظ حياة نيافته لنا ويعوضه تعب محبته.  
**أبنناكم : القس ببشوى ملك صادق**  
 د. شيرين لويز بنى - جون ومریم







## رحلة الصوم المقدس

يفتح لنا عيون الجسد وعيون القلب، لكي ننظر برؤيا واضحة، فيخلق للمولود أعشى عيني جديتين ويكشف له عن شخصه الإلهي فيؤمن به ويعيش في النور كل حين.

الأمر السادس  
المولود أعشى  
(التناسخ)

## أنا بتر يعقوب

أنا عمري أكثر من ٤ آلاف عاماً، ومكاني في مدينة اسمها سوخار، ومرت على أحداث كثيرة ولكن حدث موقف عجيب أثر في جداً.. وفي يوم من الأيام من حوالي ٢٠٠٠ سنة وجدت شخصاً جميلاً وطيباً أتياً من بعيد حوالي الساعة ١٢ ظهراً...

عارفين من هو؟ ربنا يسوع له المجد ففرحت جداً أنني رأيته وفجأة وجدته جالس عندي، وجاءت امرأة من السامرة لتتلا جرتها من الماء، وفجأة.. سمعت صوت ربنا الحنون يقول للمرأة السامرية "أعطيني لأشرب" فقالت له المرأة السامرية "كيف تطلب مني لتشرب وأنت يهودي وأنا امرأة سامرية" (لأن اليهود لا يعاملون السامريين)، فأجاب ربنا يسوع وقال لها لو كنت تعلمين عطية الله ومن هو الذي يقول لك أعطيني لأشرب لطلبت منه ماء حياً، فوجدت المرأة السامرية أدهشت وطلبت من ربنا يسوع أن يعطيها الماء الحي لكي لا تعطش ولا تحضر عندي مرة أخرى لتعلمي جرتها. فأجابها السيد المسيح بهدوء "أذهب وأحضري زوجك وتعالى إلى هنا"، فقالت للسيد المسيح ليس لي زوج، فمدحها السيد المسيح وقال لها حسناً قلت، لأنه كان لك خمسة أزواج والتي لك الآن ليس بزواجك، فاندهمت السامرية لأن ربنا يسوع عرف كل هذه المعلومات عنها، وذهبت لتبشر في كل المدينة وهي تقول..

"إنسان قال لي كل ما فعلت" (يو ٤: ٢٩).



## اختبر ذكاءك

ما هو الشيء الذي .....

- ❖ يلتهب عندما تضربه على رأسه ؟
- ❖ يمكنك تحكمه بلسانك ، أقوى من قبضة اليد؟
- ❖ يوجد في الدقيقة مرتين وفي القرن مرة واحدة؟
- ❖ لا يفكر لا يرى لا ينطق لكنه يقول الحق دائماً؟
- ❖ يوصلك من القاهرة إلى أسوان دون أن يتحرك؟
- ❖ لونه أخضر إذا وقع فإنه يصير أخضر وأحمر وأسود؟

## تسليه العدد:

هل يمكنك مساعدة المولود أعشى ليغسل عينيه في بحيرة طبرية من أثر الطين الذي وضعه له رب المجد يسوع على عينيه لكي ما يبصر؟



## غرائب لكن حقائق

نحن جميعاً نقدر ما يفعله لنا أبائنا، فهم يتعبون من أجل طعامنا، ويجهرزون كان آمن لتعيش فيه يفعلون الكثير من جننا. وفي مملكة الحيوان لا يتدخلون في حياة صغارهم إلا بعد ولادة الصغير مثل الأسد والذئب الرمادي فهم يلعبون مع صغارهم ويأتون بالطعام للمنزل ويبعدون عنهم المخاطر.



"القشة" هو قرد أمريكي صغير، والأم لا تفعل شيئاً غير إطعام صغارها عند الولادة، لكن الأب يصنع كل شيء بعد ذلك. فيركب الصغار على ظهر أبيهم وهو يتنقل في الغابة من شجرة إلى أخرى وعندما تكبر يعلمهم اختيار الفاكهة والإمساك بالحشرات. هل رأيت أب من الآباء يقطع اللحم قطعاً صغيرة في الطبق لأطفاله ليسهل عليهم أكلها؟ الأب من فصيلة "القشة" يذهب إلى أبعد من ذلك فهو يضع الطعام لصغار.

# سيامات كهنة جدد في الإيبارشيات



## سيامة كاهنين جديدين لإيبارشية المنيا وأبوقرقاص

في يوم الجمعة ٢٥/٣/٢٠٠٥ قام نيافة  
الأنبا أرسانيوس بسيامة إثنين من الأباء  
الكهنة كاهنين عوميين وهما:  
❖ القس إبراهيم أنيب  
❖ والقس اسحق القس دوماديوس  
واشترك في صلوات السيامة نيافة الأنبا  
مكاربوس.  
ويقضى الكاهنان الجديدان فترة الأربعين  
يوماً بدير البراموس العامر.

## سيامة كاهن جديد بلوس أنجلوس

في يوم الأحد ٦/٣/٢٠٠٥ قام نيافة  
الأنبا سربليون بسيامة القس بولس باقى  
فوزى كاهناً عاماً بإيبارشية لوس أنجلوس،  
وذلك في كنيسة سان موريس بكاليفورنيا.  
خالص تهانينا.  
والكاهن الجديد يقضى فترة الأربعين  
يوماً بدير الأنبا بيشوى ببرية شيهيت.



## سيامة كاهن جديد لإيبارشية سوهاج

في يوم الجمعة ٢٥/٣ قام نيافة الأنبا  
باخوم بسيامة كاهن جديد هو:  
القس أنطونيوس فوزى  
وذلك لكنيسة العنراء بسوهاج وخدمة  
القرى التابعة لها.  
كما رقى إلى رتبة القمصية الأبوين:  
❖ القمص بطرس بطرس  
❖ والقمص إيرام صادق  
تهانينا لنيافته وللجميع.



# اخبار الكنيسة فى صور

## رسالة ماجستير فى الفكر الرعوى للبابا شنودة

نوقشت هذه الرسالة فى معهد الدراسات القبطية يوم الاثنين ٢٨/٣/٢٠٠٥ تقدم بها القمص اشعيا مبخانيل بباوى كاهن كنيسة الملاك بالظاهر.

وقد نال القمص اشعيا درجة الماجستير فى اللاهوت الرعوى بتقدير ممتاز مع مرتبة الشرف الأولى.

ويرى فى الصورة مع الآباء أعضاء اللجنة التى ناقشته ومعهم بعض الآباء الأساقفة.



## مع آباء عزبة النخل

فى صباح الاثنين ٣/٢٨ استقبال قداسة البابا نيافة الأنبا تيموثاوس والآباء كهنة عزبة النخل وهم: ق. بولس بولس محروس، ق. مرقس جميل عزيز، ق. روفائيل إدوارد، ق. شنودة صليب، ق. أنجيلوس حليم، ق. عبد المسيح مبخانيل، ق. بطرس القمص بسطوروس، ق. بولا زكى، ق. أنطونيوس مرجان.



## فى الاحتفال بعيد سيامة نيافة الأنبا دوما وماريوس مطران البحيرة







العددان ١٥، ١٦

العدد ٧٥ قرشا

الجمعة ٢٩ أبريل ٢٠٠٥ - ٢١ برموده ١٧٢١ش

السنة الثالثة والثلاثون

# الإحتفال بعمل الميرون المقدس للمرة السادسة بحضور بطريرك إريتريا، و٧٢ من الآباء المطارنة والأساقفة

عن العمل الرعوى. كما تخللها أيضاً عقد اجتماع للجنة الجمعية الخاصة بشئون الإيبارشيات، وتداول الرأى فى بعض الأمور ومنها إنشاء قناة فضائية قبطية، أو الاشتراك فى إحدى القنوات مثل Sat 7. وسوف يعبا الميرون فى تقارير خاصة لتوزيعه على الإيبارشيات والكنائس. هذا وقد صنعت ميدالية تذكارية لهذه المناسبة المقدسة، مع تهانينا.

الميرون، وفيها أيضاً كل الأواني والأجهزة والموافد التى استخدمت فى عمله. وتخللت فترة عمل الميرون أيضاً سيامة كاهن جديد لسنياء الجنوبية بتوصية من نيافة أسقفها الأنبا أبوللو. وأعطاه البابا اسم (ميرون) واشترك مع قداسته فى سيامته عدد من الآباء الأساقفة. كما شهدت فترة عمل الميرون سلسلة لغاءات لقداسة البابا مع عدد كبير من الآباء الأساقفة فى شئون إيداشيتهم، مع تلقى تقارير

احتفلت الكنيسة القبطية الأرثوذكسية بعمل الميرون المقدس للمرة السادسة فى الفترة من ٤/٧ إلى ٢١/٤/٢٠٠٥ على أن توضع الخميرة على زيت الميرون يوم الاثنين (شم التسميم) الموافق ٢/٥/٢٠٠٥. وقد اشترك مع قداسة البابا قداسة بطريرك إريتريا (أبونا أنطونيوس الأول)، ومعه وفد من ثلاثة مطارنة إريتريين وأحد الآباء الكهنة. وكان يترجم لهم ابنتا الأريترى اللس بيجيمى الأنبا بيشوى.

كما حضر الإحتفال بعمل الميرون واشترك فيه ١٥ من أهباء الكنيسة الأجلء من خارج مصر: من القدس، وأوروبا، وأمريكا، وإستاليا، وأفريقيا. وتخلل أيام صنع الميرون: تدشين المذابح الثلاثة لكاتدرائية الأنبا بيشوى الجديدة، بعد أن أكمل نيافة الأنبا صرابامون رئيس وأسقف الدير بياض هذه الكاتدرائية من الداخل والخارج، وأصبحت أكبر وأوسع كاتدرائية فى برية شيهيت كلها. وقد شهد دير الأنبا بيشوى خمس مرات لعمل الميرون فيه. وتوجد فى كنيسته الأثرية حجرة خاصة تعتبر متحفاً لعمل الميرون، فيها عينات من جميع مواد



# لقاءات متنوعه مع قداسة البابا شنوده الثالث



## مع الراهبات الإريتريات

وهن حوالي ١٢ راهبة يقمن حالياً فى دير القديسة دميانة ببرارى بلقاس، مع التترب على الحياة الرهبانية القبطية. وقد لسن الزى الخاص براهباتنا.

هؤلاء حضرن إلى دير الأنبا بيشوى فى مناسبة عمل الميرون.

وترى صورة لهن مع قداسة البابا شنوده، وقداسة بطريركهم أبونا أنطونيوس.

## مع رهبان دير الملاك غبريال بجبل النقلون بالفيوم

كانت فرصة للقاء البابا بهن فى دير الأنبا بيشوى، بحضور أسقفهم ورئيس ديرهم نيافة الأنبا إبرام.

وقد أخذت هذه الصورة لهم، مع ملاحظة تغيب بعضهم عن الصورة.



## مع كهنة الإرشاد الروحي

التقى قداسة البابا فى مقره بسدير الأنبا بيشوى مع أبنائه كهنة الإرشاد الروحى. وتدارس معهم عملهم فى هذا المجال، وأجاب على أسئلتهم.

ويرى وسطهم فى الصورة. وفى الصف الخلفى القمص حبيب جرجس، والقمص بطرس بطرس جيد.

الصورة أمام مقر البابا فى الدير.



# سيامة آباء كهنة ورهبان

## سيامة كاهن جديد لإيبارشية سيناء الجنوبية

قام قداسة البابا صباح الخميس ٤/٢١  
بسيامة الأستاذ شوكت نبيه ميساك كاهناً  
لإيبارشية سيناء الجنوبية باسم:

### القس ميرون

اشترك في صلوات السيامة أصحاب  
النيافة الأنبا صرابامون والأنبا قام والأنبا  
مكار يوس الأريترى والأنبا يوانس، والأنبا  
أنطوني، والأنبا أنجيلوس (استيفينج)، والأنبا  
أبوللو أسقف الإيبارشية، والأنبا أثناسيوس،  
والأنبا ارميا.



## خمسة قمامصة جدد لدير الأنبا بيشوي

في يوم الأحد ٢٠٠٥/٤/١٠ قام نيافة  
الأنبا صرابامون أسقف ورئيس دير الأنبا  
بيشوي العامر، بترقية خمسة من القمص  
إلى رتبة القمصية وهم:  
القمص ثيوفان - القمص بينوده -  
القمص حنايا - القمص أخنوخ - القمص  
مينا. تهانينا لهم جميعاً.



## سيامة كاهن جديد لإيبارشية البحيرة

في يوم الجمعة ٣/١١ قام نيافة الأنبا  
باخوميوس مطران البحيرة ومطروح  
والخمس المدن الغربية ومعه صاحب النيافة  
الأنبا تواضروس الأسقف العام بالبحيرة  
بسيامة الشماس رافت مجدى عباد قساً  
لكنيسة السيدة العذراء والقديس أثناسيوس  
الرسولي بتمنهور باسم:

### القس مارتيروس

ويقضى الكاهن الجديد فترة الأربعين  
يوماً في دير الأنبا بيشوي.



# اخبار الكنيسة في صور

## تدشين كاتدرائية الأنبا بيشوى

في صباح الثلاثاء ٤/١٩ قام قداسة البابا بندشين المذابح الثلاثة للكاتدرائية الجديدة. واشترك معه قداسة بطريرك أريتريا أبونا أنطونيوس وعدد كبير من أعيان الكنيسة الأجلاء. المذبح الرئيسي باسم الأنبا بيشوى. والبحرى باسم الأنبا شنودة رئيس المتوحدين والقبطى باسم الأنبا صرابامون الأسقف.



## تدشين معموديتين بالإسكندرية

قام قداسة البابا صباح السبت ٤/٩ بتدشين المعمودية الجديدة بكنيسة مار جرجس والأنبا أنطونيوس بمحرم بك. ثم توجه بعد ذلك لكنيسة الأنبا ابرام بزين العابدين، حيث قام أيضاً بتدشين معموديتها الجديدة. كان برفقة قداسته صاحبنا النياضة الأنبا يولانس والأنبا ارميا، وأيضاً القمص شاروبيم الباخوسى، والقس دومانيوس حنسا، والقس أوغسطينوس فولاد، والقس أنطونيوس فهمى، والمعتزل ابراهيم عياد.



## مركز تدريب وإعداد الخدام بإيبارشية الزقازيق ومينا القمح



فيه صاحبنا النياضة الأنبا ياكوبوس، والأنبا موسى، ومجموعة من الآباء والأساتذة لتدريس عديد من العلوم الكنسية والتربوية.

انعقد مركز إعداد الخدام في يوم ٤/٦ بكاتدرائية العذراء ومار يوحنا. وقد أنشئ هذا المركز في نوفمبر ٢٠٠٤ ويقوم بالتدريس

# لقاءات مع الآباء الأساقفة

التقى قداسة البابا خلال فترة عمله الميرون مع عدد من أعيان الكنيسة الأجلاء، أصحاب النيافة:

## ❖ نيافة الأنبا سوريال :

وقد تدارس معه في عمق وصراحة شؤون الإبراشية حالياً، وما يجب عمله.

## ❖ نيافة الأنبا دانييل :

حيث أطلع البابا على أخبار العمل الرعوي في هونج كونج، وسنغافورة، ونيبالاند، ومشروع إقامة دير جديد، وما يحنص بتعميد بعض أشخاص أو عائلات في منطقة المحيط.

## ❖ نيافة الأنبا بيمن :

تلقى منه قداسة البابا تقريراً عن حالة دير مارجرس بنقادة، حيث تقسم قبه مجموعة من طالبات الرهبنة.

## ❖ نيافة الأنبا برنابا :

تلقى منه البابا فكرة عن اشتراكه في جناز بابا الفاتيكان الراحل. كما التقى به للاشتراك في حفل تنصيب البابا الجديد. تلقى أيضاً فكرة عن كنيسةنا الجديدة، وعن ترجمة بعض الكتب.

## ❖ نيافة الأنبا بولس :

أطلع منه قداسة البابا على مدى نشاط خدمته في أفريقيا السوداء، وعن نشاط مركز الرجاء Hope Center.

وبخاصة في علاج مرض الإيدز، كما أخذ فكرة عن العمل في تنزانيا وعن مؤتمر حضره القمص نادر يعقوب.

## ❖ نيافة الأنبا جورجيوس :

تدارس معه البابا بعض شؤون خاصة بإبراشيته والعمل في منهرى.

## ❖ نيافة الأنبا أنطوني :

تحدث معه بخصوص دير البابا لتاسيوس في شمال شرق إنجلترا، وأيضاً عن الكنيسة الجديدة في أوتلي، والكتاب الجديد الذي أصدره عن (الإجيل المعاش) واستفسر منه عن صحة الراهب القس سمعان الأنبا بولا.

## ❖ نيافة الأنبا أنجيلوس :

قدم لقداسة البابا تقريراً عن عمل الشباب على مستوى إنجلترا، وعن الأسرات الجامعية، ورعاية المتزوجين الجدد، والذين بلا مأوى Homeless.

كذلك تحدث معه عن العمل المسكوني، وعن جهود كنائس إنجلترا في توحيد ترجمة القديس الإلهي.

## ❖ نيافة الأنبا دميان :

تحدث معه في شؤون إبراشيته، وفي مؤتمر شباب أوروبا الذي سيعقد في برلين في أغسطس المقبل. وكذلك عن مرور مائة سنة في (11/6) على تأسيس كنيسة برلين. وتحدث معه أيضاً عن دير هوكستر وعن المدينة القبطية.

## ❖ نيافة الأنبا ديمتريوس :

تحدث مع قداسة البابا في شؤون إبراشيته، وعن مشروع إنشاء مدرسة للتعليم الأساسي في بلدة دير الملاك.

## ❖ نيافة الأنبا أنثاسيوس :

تحدث معه عن أخبار الخدمة في بنسى مزار، وما يتعلق ببعض الآباء الكهنة.

## ❖ نيافة الأنبا بيسنتي :

تحدث معه بخصوص حالة شروع في ارتداد في إبراشية حلوان.

## ❖ مع مشروع القناة الفضائية :

هذا المشروع كان موضع دراسة مع أصحاب النيافة الأنبا بطرس، والأنبا مرقس، والأنبا بيمن، والأنبا أنطوني، والأنبا أنجيلوس (استيفينج)

## نياحة كاهن فاضل

## القس لوقا إبراهيم

كاهن كنيسة القديسة دميانة بالوايلي

رحل عن عالمنا القلبي مساء الأحد ٢٠٠٥/٤/١٧ وشيعت الجلازة يوم الاثنين ٤/١٨ من كنيسته بحضور نيافة الأنبا يونس (مندوباً عن قداسة البابا) ولقيف من الآباء الكهنة وعدد كبير من الشعب. نباحاً لروحته الطاهرة وعزاء لشعبه وسعيه.

## مهرجان الكرازة المرقسية

اعتمد قداسة البابا سنوده الثالث للجنة المركزية للمهرجان، والمكونة من ١١ أسقفاً للمسابقات المتنوعة.

كما بارك قداسته توزيع أحياء القاهرة والإسكندرية وإبراشيات القطر على ٢٤ منطقة. ولكل منطقة المنسق المسؤول عن متابعة المهرجان فيها من أصحاب النيافة والآباء الكهنة.

## الفئات المتسابقة

حضارة - ابتدائي - إعدادي - ثانوي - جامعة - خريجون - خدام.

## أنواع المسابقات

١- الدراسات الروحية: لاهوت وعقيدة وطقس وتاريخ وروحيات وبحوث في كتاب لكل مرحلة.

٢- الألحان واللغة القبطية: مسجلة على شرائط يمكن شراؤها أو C.D. كما يمكن (في كتاب الأنشطة) أخذها من على الأنترنت (موقع المهرجان).

٣- الأنشطة الكنسية: المسرحية- فرق التسبيح- الأوبريت- الكنائس- مسرح العرائس- ذوو الاحتياجات الخاصة.

٤- الفنون: بأنواعها من رسم وتصوير ومشغولات لجميع المراحل (كما في كتاب الأنشطة).

٥- المسابقات الإلكترونية: إنتاج أقرص ممتجة في موضوعات متنوعة.

٦- التشفافة: شارات هوايات - ذرع الفريق - كأس المجموعة.

٧- المسابقات الرياضية: قدم - طائرة - تنس طاولة - شطرنج

## مراحل ومواعيد التسابق

١- حفل افتتاح مهرجان الكرازة: الأربعاء ٢٢/٦/٢٠٠٥.

٢- تسابق الإبراشيات والأحياء: ينتهي قبل ٨/٢٠ بمشيئة الله... وإرسال النتائج إلى اللجنة المركزية قبل ٢٥ أغسطس.

٣- التصفيات المركزية بالفيوم: من ٨/٣٠ إلى ٩/١٠.

٤- الحفل الختامي: الجمعة ١١ نوفمبر بمشيئة الله بمناسبة عيد جلوس قداسة البابا.

## البابا في أسبوع الآلام

يقضى هذا الأسبوع في الدير كعادته ويعود إلى القاهرة بعد صلاة يوم الجمعة الكبيرة ليستعد لصلاة العيد.

## سفر قداسة البابا

يسافر قداسه إلى أمريكا يوم الخميس ٢٠٠٥/٥/٥ وفي صحبته نيافة الأنبا يوانس. وذلك بعد إلقاء محاضراته الأسبوعية يوم الأربعاء، وحضور اجتماع لجنة السر يوم الثلاثاء.

ينتظر أن تكون الرحلة بمشيئة الله في حوالي أسبوعين.

## نيافة الأنبا باخوميوس

يسافر نيافة المطران الأنبا باخوميوس في شهر مايو لحضور مؤتمر الأسرة الذي تقيمه كنيسة كونكتيكت بأمريكا، ولحضور المؤتمر الذي تقيمه كنيسة العذراء والقديس أنتاسيوس في مسيسوجا.

## في خدمة مألطة وليبيا

✦ سافر القس أنتاسيوس شارل (من دمهور) إلى مألطة للاحتفال بعيد القيامة وقد تسلمنا هناك كنيسة كاثوليكية.

✦ سافر القس ببجيى الأنبا بولا (من مطروح) لخدمة العيد في (البضا- بليبيا).

## كنيسة جديدة في إنجلترا

جاءنا من نيافة الأنبا أنطوني أسقف شمال شرق إنجلترا وتوابعها أنه يقوم حالياً بشراء كنيسة في مدينة أوتلى Otley بشمال شرق إنجلترا.

وسيم تسلمها في سبتمبر المقبل.

## دير مارجرجس بنقادة

استقبل قداسة البابا نيافة الأنبا بسيم أسقف نقادة وقوص، وتسلم منه تقريراً عن دير مارجرجس بنقادة الذي تقيم فيه مجموعة من طالبات الرهبنة.

## حضور الوفد الإريتري

حضر للمشاركة فى عمل الميرون المقدس: قداسة البطريرك أبونا أنطونيوس الأول، وبرفقته قداسته أصحاب النيافة: الأنبا مرقس، والأنبا ديسفوس، والأنبا لوكاس، ومعهم سكرتير هو القس هابتون.

ويعتاد وجودهم فى مصر، قاموا بزيارة أديرة وادى اللطرون: دير الأنبا بيشوى، ودير المريان ودير البراموس حيث رحب بهم الآباء الأساقفة والرهبان.

كما زاروا دير مارميلا بصحرى مريوط، ورافقهم ورحب بهم صاحب النيافة الأنبا كيرلس أفامينا، والأنبا ارمياء.

وقد اجتمع بهم قداسة البابا أكثر من مرة فى جلسات خاصة. وغادروا مصر إلى إريتريا يوم الجمعة ٤/٢٢ بعد تقديس الميرون.

## أخبار من خارج مصر حضروا الحفل بعمل الميرون

حضر الحفل أصحاب النيافة:

- ✦ الأنبا ابراهام مطران القدس
- ✦ الأنبا سراييون أسقف لوس أنجلوس
- ✦ الأنبا يوسف أسقف جنوبي أمريكا
- ✦ الأنبا مكاريوس الأريتري الأسقف العام
- ✦ الأنبا ميصائيل أسقف برمنجهام
- ✦ الأنبا أنطوني أسقف ش.ش. إنجلترا
- ✦ الأنبا أنجيلوس الأسقف العام لاستيفينج
- ✦ الأنبا برنابا أسقف تورينو وروما
- ✦ الأنبا دميان الأسقف العام لألمانيا
- ✦ الأنبا جبرييل أسقف النمسا
- ✦ الأنبا بولس الأسقف العام للكرزة
- ✦ الأنبا سوريل أسقف ملبورن
- ✦ الأنبا دانييل أسقف سيدنى
- ✦ الأنبا صرابامون أسقف عطيرة وأندمان
- ✦ الأنبا إيليا أسقف الخرطوم وتوابعها

## طلب كاهن ثانٍ للسويد

نتيجة اتساع الخدمة للسويد: فقد وصل إلى قداسة البابا طلب موقع عليه من كاهننا القس باخوميوس راعب وكل أعضاء مجلس الكنيسة بالحاجة إلى انتداب كاهن ثانٍ للمساعدة فى الخدمة.

## نيافة الأنبا رويس

### رحلة رعوية في أمريكا وكندا

يسافر نيافته إلى مونتريال بكندا يوم الثلاثاء ٢٠٠٥/٥/٣ ليخدم فى كنائس مونتريال، وأوتوا، وهاليفاكس.

ويوم الخميس ٥/١٢ يسافر إلى تورنتو ليخدم فى كنائسها. ثم فى كنائس رودستر، وهاملتون، وكنتشر، وأجاكس، وسانت كاترين، وبرامتون.

وفى الثلاثاء ٥/٢٣ يكون فى أمريكا للخدمة فى ديتون، وكولومبس، وكليفلاند.

وفى ٥/٢٩ يسافر إلى لوس أنجلوس، ويحضر مؤتمر العائلات فى ٥/٣٠.

(والبقية فى العدد المقبل)

## كنيستنا فى المجر

جاءنا من كاهننا فى المجر القس يوسف القمص يوسف خليل أنه فى ٢٠٠٥/٣/٢٩ قد صدر قرار من محكمة نوغراد بالاعتراف بالكنيسة القبطية الأرثوذكسية فى المجر. وهكذا صار لنا وجود رسمى فى أوروبا الشرقية - خالص التهانى.

## تذكار مرور ٩٠ سنة

### على الإبادة التركية ضد الأرمن

لا تزال فى ذهن أخوتنا الأرمن سواء فى أرمينيا أو كليليكيا تلك الذكرى الأليمة التى أباد فيها الأتراك حوالي مليون من الأرمن منذ ٩٠ سنة.

## المؤتمر السنوى لشباب أوروبا

جاءنا من نيافة الأنبا دميان الأسقف العام لألمانيا أن المؤتمر السنوى الذى يُقام كل عام للشباب القبطى فى أوروبا، سيتم اجتماعه هذا العام فى ألمانيا.

وتقوم أسقفية الشباب بالإعداد لهذا المؤتمر راجين له التوفيق

## الراهب القس سمعان الأنبا بولا

هذا الأب الوديع الفاضل الذى يخدم فى إيدارشية شمال شرق إنجلترا وتوابعها تحت رعاية نيافة الأنبا أنطوني، يجتاز الآن مرحلة من المرض والعلاج تحتاج إلى صلوات كثيرة، ليَقف الرب معه فى مرضه.

## ترجمة بعض كتب للبابا إلى اللغة الإيطالية

نيافة الأنبا برنابا أسقفنا في تورينو ورومه، قدم لقداسة البابا ترجمة كتابين (من كتب قداسته) إلى اللغة الإيطالية وهما:  
١ - كتاب مارمرقس الإنجيلي والشهيد.  
٢ - كتاب الملائكة.

\* \* \*

أصدرت أسقفيتنا في شمال شرق إنجلترا كتاباً بالإنجليزية، بعنوان:

### Living The Bible

يحتوي ٤٠ قصة واقعية، كل قصة تحت عنوان آية معينة من الكتاب، ومزودة بصورة جميلة (في ١١٦ صفحة).

الكتاب تأليف الأب بوليكرسوس الصموئيلي. وقدم له وراجعه نيافة الأنبا أنطوني. الكتاب يصلح لأبنائنا في المهجر.

\* \* \*

نيافة الأنبا دميان قدم لقداسة البابا كتاباً أصدره أساتذة الألمان عن تاريخ الكنيسة القبطية باسم:

### Geschichte und Geist : Der coptischen Kirche

الكتاب في ٣٢٨ صفحة، ويشمل تاريخ كنيستنا حتى العصر الحاضر.

## موسوعة (من تراث القبط)

صدرت هذه الموسوعة من ٦ مجلدات :  
المجلد الأول: عن تاريخ القبط  
الثاني: عن الإيمان والعبادة والحياة النسكية  
الثالث: عن الآثار والفنون والعمارة القبطية  
الرابع: عن العلوم والصحافة والحياة الاجتماعية  
الخامس: عن القانون الكنسي والعلاقات الكنسية

السادس: عن اللغة القبطية والتراث الأدبي،  
والموسيقى والألحان.

\* \* \*

وقد اشترك في كتابة المقالات:

- \* نيافة الأنبا بشوى
- \* الدكتور موريس تواضروس
- \* القس شنودة ماهر اسحق
- \* الشماس د. رشدي واصف بهمان
- \* الأستاذ إيزاك قاتوس
- \* الدكتور جودت جبرا
- \* الأستاذ بسى حنا
- \* أ.د. أنثوني سوريال عبد السيد
- \* الشماس ميخائيل مكسي اسكندر

\* وأخرون ..  
\* ومن تنبحوا:  
نيافة الأنبا باسيليوس مطران القدس  
نيافة الأنبا غريغوريوس  
نيافة الأنبا أنثاسيوس مطران بنى سويف  
نيافة الأنبا يوانس أسقف الغربية  
القمصن يوحنا سلامة  
القمصن صليب سوريال  
أ.د. عزيز سوريال عطية  
أ.د. حشمت مسيحة  
أ.د. وليم سليمان فلادة  
وأخرون....

\* \* \*

ورئيس تحرير الموسوعة:

د. سمير فوزي جرجس (زيورخ)  
ومدير التحرير:  
د. موريس أسعد

ومراجعو اللغة:

د. موريس تواضروس (اليونانية)،  
أ. كمال فريد (للقبطية).

\* \* \*

وفي يوم ٤/١٣ استقبل قداسة البابا الدكتور سمير فوزي جرجس رئيس تحرير الموسوعة الذي قدم لقداسته مجموعة من النسخ لتوزيعها على كل أعضاء المجمع المقدس، وقد تم ذلك.

\*\*\*\*\*

## عزاء

### نياحة كاهن فاضل

في يوم الاثنين ٢٠٠٥/٤/١٨ رقد في  
الرب الأب العزيز:

### القمصن بنيامين فاخوري عبد السيد

كاهن كنيسة دراو بإيبارشية أسوان عن  
عمر ٥٨ عاماً نتيجة المرض.

وكان قد حصل عن بكالوريوس  
الإكليريكية سنة ١٩٧٤ من القسم النهاري.

وسيم كاهناً في دراو سنة ١٩٧٨.

وقضى في الكهنوت ٢٧ عاماً.

كان مثالياً ومحبوياً من الجميع.

وقد صلّى على جثمانه الطاهر نيافة  
الأنبا هديا.

عزاء لشعبه ومحبيه، ونياحاً لنفسه في  
فردوس النعيم.

## في زيارة المصنع بدير الأنبا بيشوى



الدير أيضاً بصنع الأباركة وصنع الشمع.  
ويرى وهو يتنسم مع قداسة البابا ونيافة  
الأنبا صرابامون والقس بيجيمي يترجم.

قام قداسة البطريرك أبونا أنطونيوس  
بزيارة مصنع دير الأنبا بيشوى حيث يتم  
استخراج الزيت من الزيتون، وحيث يقوم

# أساسيات في التدبير بين السلطة والمسئولية

## ثيافة الأنبأ باخوميوس

تحدثنا في المقال السابق عن السلطة والمسئولية ووضحنا أنهما نوعان، ثم وضحنا مبادئ عامة بين السلطة والمسئولية. وتحدثنا في هذا المقال عن أنواع من السلطة في المحيط الكنسي.

١ - السلطة الرسمية أو سلطة الوظيفة، مثل الدرجات الكهنوتية، ويكون لصاحب هذه الدرجة اختصاصات أيما كانت ثقافته أو خبرته أو صفاته الشخصية. فالسلطة قائمة سواء قبلت أم لم تقبل من جانب الآخرين أو الخدام، فالرئيس لديه كافة الصلاحيات القانونية لممارسة سلطته. والمرؤوس يضطر في النهاية إلى تقبل تعليمات المدير حتى يتجنب الاصطدام والعشيرة والقلق، وما ينتج عنها من مشكلات، لذلك يجب أن تضع شروطاً للأسقف والقس والشمامس حسب ما ورد في الكتاب المقدس وقوانين الرسل، حتى يزكى الشخص الذي يتمتع بهذه الصفات ولا يسئ استخدام ما لديه من اختصاصات.

٢ - وربما نجد أن بعض الخدام يتمتعون بسلطة حسب ما لديهم من خبرة ومعرفة وعلم، وأحياناً قدرتهم على التمويل للمشروعات، مهما كانت رتبهم أو وظائفهم الكنسية. وهنا نشير إلى ضرورة أن الذين يتمتعون بمثل هذا التأثير أن يكونوا خداماً روحيين أقياء الهدف حتى لا يكون بسبب قيادتهم عثرة في الكنيسة، ولعل مثل المعلم إبراهيم الجوهري يوضح لنا هذا النوع، وكان المعلم إبراهيم نموذجاً طيباً في هذا الميدان.

٣ - ونرى أحياناً - وخاصة في الريف - بعض الخدام لهم سلطة تقليدية بسبب وضع العائلات الكبيرة في الريف، وربما من هذه العائلات العمدة أو كبير العائلة، وكثيراً ما يكون لهؤلاء الأشخاص تأثير على الخدمة، لذلك يحسن أن تكون القيادات الكنسية واعية في التعامل مع مثل هذه القيادات حتى تستفيد بما لديهم من تأثير، وتتجنب ما يمكن أن يسبب عثرة، فمثل هذه الشخصية يمكن أن تنبئ مشروع بناء كنيسة، ولكن هناك خطورة لو اصر على أن يرسم كاهن معين وليس له الشروط الروحية المناسبة.

٤ - وهناك نوع آخر من السلطة وهي السلطة التأثيرية Charismatic authority وهي تظهر في الخدام الذين يتمتعون بمواهب الوعظ والجادبية الشخصية، فالقديس يوحنا سم الذهب علاوة على سلطته الكهنوتية، فهو كان يتمتع بسلطة الجاذبية الشخصية والوعظ التأثيري، وهنا نؤكد على ضرورة أن تحرص الكنيسة أن يكون مثل هؤلاء الخدام يحرصون على التعليم الأرثوذكسي السليم والخضوع للكنيسة ممثلة في تعاليمها وقياداتها حتى لا يحدث شرخ في الكنيسة نتيجة لقيادتهم وتعليمهم الذي ربما يتسم بالطابع غير الأرثوذكسي.

٥ - وهناك السلطة القانونية: وهي تعتمد على مدير يجمع



القوانين المنظمة للخدمة. سواء إن كانت كنيسة أو جمعية خيرية. وهنا تعتمد السلطة لا على الشخص الذي يشغل المنصب بل على القوانين واللوائح المنظمة للعمل، وهذا نراه في الهيئات الكنسية صاحبة الاختصاص القانوني مثل هيئة الأوقاف وما يشابهها. ونحن نحتاج أن ندرك ضرورة اقتراح السلطات الكنسية بمن يمارسها ومن تمارس عليهم حتى تعيش الكنيسة في سلام. فالسلطة لا تعني التسلط والأمر والإلزام بل تستند على المحبة والاهتمام بخلاص النفوس وتأكيد سلام الكنيسة ووحدتها والسعي دائماً لما هو خير الكنيسة في ميادينها المتنوعة.

لذلك أهتم المفكرون بشرح المفهوم الروحي والاجتماعي والنفس للسلطة ويرتكز هذا المفهوم على عدة عوامل:

أ- ضرورة تهيئة الرعية والخدام على قبول التعليمات والتوجيهات من القيادات المتعددة على أسس إنجيلية، روحية، قانونية حتى يدرك كل فرد أن ما يصدر إليه من قرارات أو تكليفات إنما هي تميم للوصية ولخير الكنيسة العام.

ب- ضرورة وضوح القرارات وأسبابها والهدف المنشود من ورائها.

ج- وأن هذه القرارات تتفق مع الوصية وهدف الكنيسة نحو خدمة أولادها.

د- والتأكيد على أن القرارات إنما لكي نحافظ على حياة كل فرد وعلاقته بالرب وارتباطه بالكنيسة ارتباطاً أميناً والحفاظ على حقوق الكنيسة العديدة.

هـ- وهنا ضرورة إيضاح أن في هذه القرارات يمكن لكل فرد في الكنيسة أن يقبلها ويستفيد منها ويبعد عن الاعتبارات الشخصية سواء كان رئيساً أم مرسماً مديراً أم فرداً في الرعية.

ومما يعطى قوة للسلطان الكنسي، أن تستند الكنيسة في خدمتها وممارستها لكافة الأنشطة إلى نظام قانوني واضح. ونحن ندرك تماماً أن مصدر التشريع الكنسي هو الكتاب المقدس وقوانين الآباء الرسل. ولكن نتيجة المتغيرات الحادثة ومنذ أقر المجمع المقدس برئاسة قداسة البابا شنودة الثالث - أطل الله حياة قداسته - لائحة المجمع المقدس صدرت تشريعات، وكان لها قوتها ومثاليتها في تنظيم المجمع المقدس حسب احتياج الكنيسة، ولا زالت هناك بعض الأمور تحتاج لإصدار تشريعات منظمة.



انضواء من الإنجيل  
تأملات في

## حياة وخدمة السيد المسيح لنيافة الأنبا بيشوى



### من الظلمة إلى النور :

تكلمنا في المقال السابق عن الظلمة التي كانت على كل الأرض وقت صلب السيد المسيح من الساعة السادسة (الثانية عشر ظهراً) إلى الساعة التاسعة (الثالثة بعد الظهر) وقد أراد الله أن يبرز حقيقة الظلمة الروحية التي سيطرت على العالم، ولهذا فقد سمح بأن تظلم الأرض بهذه الصورة العجيبة في اليوم السابق لليلة الرابع عشر من شهر نيسان حينما يكون القمر بدرأ أي تكون الشمس والقمر متعامدان بالنسبة للأرض، وبسبب أن يحدث خسوف طبيعي للشمس من هذه الظلمة نقلنا السيد المسيح إلى النور مثلما قال لبولس الرسول عند دعوته ليكرز بالإنجيل لشعوب الأرض لتفتح عيونهم كي يرجعوا من ظلمات إلى نور، ومن سلطان الشيطان إلى الله (ع ٢٦: ١٧).

### أنوار القيامة :

عند صلب السيد المسيح في يوم الجمعة كانت ظلمة على كل الأرض. وفي فجر الأحد أشرقت أنوار القيامة لتعلن فجر نهار جديد أشرق على البشرية... عن قيامة السيد المسيح كتب معلمنا متى البشير في إنجيله "وبعد السبت عند فجر أول الأسبوع، جاءت مريم المجدلية ومريم الأخرى لتتنظرا القبر. وإذا زلزلة عظيمة قد حدثت، لأن ملاك الرب نزل من السماء وجاء ودحرج الحجر عن الباب، وجلس عليه. وكان منظره كالبرق، ولباسه أبيض كالثلج. فمن خوفه ارتعد الحراس وصاروا كاموات" (مت ٢٨: ١-٤).

وكتب القديس مرقس الإنجيلي "وبعدما مضى السبت، أشرقت مريم المجدلية ومريم أم يعقوب وسالومة، حنوطاً لياثين ويدهنه. وباكراً جداً في أول الأسبوع أتت إلى القبر إذ طلعت الشمس، وكان يقطن فيما بينهن؛ من يدحرج لنا الحجر عن باب القبر؟.. وبعدما قام باكراً في أول الأسبوع ظهر أولاً لمريم المجدلية (مر ١٦: ١-٣، ٩). لقد قام السيد المسيح مع خيوط الضوء الأولى باكراً في فجر الأحد وكان ملاك القيامة في منظره كالبرق ولباسه أبيض كالثلج. ومعروف أن البرق هو ضوء شديد اللمعان.

وكان ضوء الملاك أقوى من نور الشمس التي كان نورها قد بدأ في البروز ولم يكن فرصها قد خرج من المشرق بعد. لهذا ارتعد الحراس من منظر ملاك القيامة.

الله هو نور وساكن في النور وملانكة من نور تخدمه. وقيل عن السيد المسيح كان النور الحقيقي الذي ينير كل إنسان أتياً إلى العالم.. فيه كانت الحياة والحياة كانت نور الناس والنور يضيئ في الظلمة، والظلمة لم تدركه" (يو ١: ٩، ٤).

إن أنوار القيامة تشير إلى أنوار الحياة الأبدية، حيث شركة ميراث القديسين. كقول معلمنا بولس الرسول شاكرين الأب الذي أهلنا لشركة ميراث القديسين في النور، الذي أنقذنا من سلطان الظلمة ونقلنا إلى ملكوت ابن محبته" (كو ١: ١٢، ١٣). إن النور هو في ملكوت الله، والظلمة هي في شركة المصير مع إبليس.

ويوضح القديس بولس الرسول أيضاً أن الحياة المسيحية الفاصلة هي حياة منيرة بالقيامة من الأموات وبالسلوك في النور فقال: "مختبرين ما هو مرضى عند الرب، ولا تشتركوا في أعمال الظلمة غير المثمرة بل بالحرى وبخوها لأن الأمور الحادثة منهم سراً ذكرها أيضاً قبيح. ولكن الكل إذا توبخ يظهر بالنور. لأن كل ما أظهر فهو نور. لذلك يقول: استيقظ أيها النائم وقم من الأموات فيضئ لك المسيح" (أف ٥: ١٠-١٤).

وقد شرح القديس يوحنا الرسول كيف ينير مجد الله مدنيتته المقدسة النازلة من السماء فقال "رأى المدينة العظيمة أورشليم المقدسة نازلة من السماء من عند الله، لها مجد الله، ولمعاتها شبه أكرم حجر كحجر يشب بللورى.. والمدينة لا تحتاج إلى شمس ولا إلى القمر ليضيئا فيها، لأن مجد الله قد أثارها، والخروف سراجها، وتعيش شعوب المخلصين بنورها، وملوك الأرض يجيئون بمجدهم وكرامتهم إليها. وأبوابها لن تغلق لها، لأن ليلاً لا يكون هناك" (رؤ ٢١: ١٠، ١١، ٢٣-٢٥).

إن الحياة مع الله هي حياة في النور. وهذا النور يبدأ من هنا على الأرض ويستمر ويتألق جداً في الأبدية.

وكما خلق الله النور في بداية الخليقة حينما كانت الأرض خربة وخالية، وعلى وجه الغمر ظلمة، وروح الله يرف على وجه المياه وقال الله ليكن نور، فكان نور. ورأى الله النور أنه حسن وفصل الله بين النور والظلمة. ودعا الله النور نهاراً، والظلمة دعاها ليلاً. وكان مساء وكان صباح يوماً واحداً" (تك ١: ٢-٥).

هكذا أيضاً كانت ظلمة على كل الأرض وقت صلب السيد المسيح. ثم جاءت أنوار الخلاص وأعقبتها أنوار القيامة والبيشارة بالإنجيل كقول معلمنا بولس الرسول "لأن الله الذي قال أن يسرق نور من ظلمة، هو الذي أشرق في قلوبنا، لإجارة معرفة مجد الله في وجه يسوع المسيح" (كو ٤: ٦).

## مجتمع التَّسْبِحة «٣»

### تِيافَة الأَنْبَارِاقَايَل

تكلّمنا في العديدين السابقين عن كرامة القديسين، ومجددهم، وقوة شفاعتهم المقبولة أمام الله.

والكنيسة في صلاة مجمع التَّسْبِحة اليومية تُمارس هذه العقيدة، وتتال بركة شركة القديسين وشفاعتهم.

فعلى مدى ٧٤ ربع تطلب الكنيسة، ويطلب المصلون من جماعة القديسين أن يشفعوا فينا، ويطلبوا عنا إلى الرب ليغفر لنا خطايانا.

ويترتب القديسون في المجمع بحسب درجة كرامتهم في السماء..

فالأول دائماً والدة الإله العذراء القديسة الطاهرة مريم.

ثم السبع رؤساء الملائكة الأطهار.

ثم كل القوات السمائية الملائكية بكل درجاتها.

وقبل أن نطلب صلوات آباء العهد الجديد.. تطلب الكنيسة صلوات آباء وأنبياء

العهد القديم.. إبراهيم واسحق ويعقوب وأخنوخ وإيليا وأليشع وموسى وإشعيا

وإرميا وداود وحزقيال ودانيل، وكل صفوف الأنبياء باعتبارهم الآباء الذين تعبوا

في الشهادة للخلاص الثمين الذي نلناه نحن، ولم يروه هم..

في الإيمان مات هؤلاء أجمعون، وهم ثم بنالوا المواعيد، بل من بعيد نظروها

وصدقوها وحيّوها، وأقرأوا بآثارهم غرباء وتزلاء على الأرض (عب ١١ : ١٣).

الذين أعلن لهم أنهم ليس لأنفسهم، بل لنا كانوا يخدمون بهذه الأمور التي أخبرتم

بها أنتم الآن (ابط ١٢ : ١٢).

لقد فتنوا عن الخلاص ولم ينالوه إلا بعد صليب المسيح..

الخلاص الذي فنش وبحث عنه آباءنا، الذين تنالوا عن النعمة التي لأجلكم

(ابط ١ : ١٠).

ثم تطلب الكنيسة شفاعة القديس يوحنا المعمدان المُعْتَبَر حلقة وصل بين العهدين..



فهو آخر أنبياء العهد القديم وأول قديسي العهد الجديد، وشهادة الرب يسوع نفسه..

"الحق أقول لكم: لم يقم بين المولودين من النساء أعظم من يوحنا المعمدان" (مت ١١ : ١١).

وأنه "أفضل من نبي" (لو ٧ : ٢٦).

ومعروف بحسب تقليد الكنيسة أن مكانته في السماء ستكون عن يسار العرش، كما أن العذراء مريم جالسة عن يمين العرش..

"جَعَلْتَ الْمَلِكَةَ عَنْ يَمِينِكَ" (مز ٤٥ : ٩).

وأما الجلوس عن يميني وعن يساري فليس لي أن أعطيّه إلا للذين أُعِدُّ لهم" (مر ١٠ : ٤٠).

ثم تطلب الكنيسة من الآباء الرسل أعمدة الكنيسة وأساساتها..

"مبنيين على أساس الرسل والأنبياء، ويسوع المسيح نفسه حجر الزاوية" (أف ٢ : ٢٠).

وكذلك من رئيس الشمامسة وأول الشهداء استفانوس.. الذي تسبب موته في

انتشار المسيحية..

"فالذين تشبَّهوا جالوا مبشرين بالكلمة" (أع ٨ : ٤).

"الذين تشبَّهوا من جرّاء الضيق الذي حصل بسبب استفانوس" (أع ١١ : ١٩).

ونفخ أمام مؤسس كنيسة القديس الإنجيلي الطاهر مرقس الرسول.. وتطلب

منه أن يسندنا بصلواته، فنحن أبناؤه وكنيسة التي تعب فيها، ورواها بدمه الطاهر.. هو

الذي حمل لنا بشارة الخلاص، وأثار كسرة

مصر بنور الإنجيل المقدس.

بعد ذلك نطلب صلوات الشهداء المجاهدين..

مارجرس والأمير تاندرس وأبو سيفين ومارميئا، وكل صفوف الشهداء الذين سفكوا دماءهم من أجل اسم المسيح، وحفظوا لنا الإيمان المسيحي الأرثوذكسي بدمائهم الطاهرة.

ثم صلوات آباء البرية الأطهار.. الأبا

أنطونيوس وأبنا بولا والثلاثة مقارات القديسين والأبا بشوي والقديسين الروميين

مكسيموس ودوماديوس والقوي الأبا موسى والأبا باخوم والأبا شنوده، وكل مصاف

لباس الصليب سكان البراري المقدسة الذين بجهادهم النسكي التقوي شهدوا للمسيحية

شهادة لا تقل عن شهادة الشهداء الذين ذبحوا مرة من أجل المسيح، أما هؤلاء فكانوا

يُذبحون كل يوم..

"إننا من أجلك نمت كل النهار. قد حسبنا مثل غم لتذبح. ولكننا في هذه جميعها نعظم انتصارنا بالذي أحبنا" (رو ٨ : ٣٦-٣٧).

ثم نطلب صلوات الآباء المدافعين عن الإيمان الأرثوذكسي..

القديس أناستاسيوس وساويرس وديسقوروس وآباء المجامع المسكونية

الثلاثة.. باعتبارهم الآباء الذين أناروا قلوبنا وعيون أذهاننا بتعاليمهم المقدسة، وجهادهم

الثمين في حفظ الإيمان مستقيماً بدون تحريف.

وتختتم المجمع بطلب صلوات البابا

البطريرك والأب أسقف الإبارشية.. مُعلنين بذلك خضوعنا البتوي لرتاسة الكنيسة

المقدسة التي انتمها الله على سياسة الكنيسة، وقيادتها في البر والتقوى والإيمان السليم.

يتبقى سؤال: هل شفاعة هؤلاء القديسين تسبب فعلاً في غفران الخطايا؟ أليس

الغفران فقط بدم المسيح؟ فلماذا نقول إننا نطلب من الرب عنا ليغفر لنا خطايانا؟

هذا ما سنبحثه في العدد القادم إن شاء الله.

٢١. ليبي عوض ميخائيل
٢٣. سوزى عزت ووالديها وابنتها جنى
٢٤. الراهبة مريم جبره وراهبات نيسر العذراء حارة زويلة
٢٥. عيد ونيس وزوجته وجرجس طلبه وجينا وأناثوبيا عيسد وميرتسا ورامسز وأمير ومفتر عادل وسابوريس عبد الله وزوجته وكيرلس سابوريس وعبد منير ووالدته وسلطيا بطرس
٢٦. لئدة محارب وحلمى وفاروق وعانس وسامح سامى وأولادهم ونعيم عبد المسيح وأنجيل سامى وأولادهم وعالي فهيم وكوكب محارب سلامة
٢٧. مجدى باقى وناهد محفوظ وشادى وفادى مجدى باقى
٢٨. أولاد وأحفاد فهيم الطويل ومينا ومازينا وفيرينا وبهالى سعد الطويل
٢٩. ماجنولين ابوارد مفيد جرجس بسطا
٤٠. مازيان ابوارد مفيد جرجس بسطا
٤١. مفيد ابوارد مفيد جرجس بسطا
٤٢. عائدة شكرى بشرى واصف
٤٣. ابوارد مفيد جرجس بسطا
٤٤. يوستينا وحنا ويوحنا عيد
٤٥. فادى ونادر ومونيكا وهناء ووجيه
٤٦. جولى وماريا وشادية وفيليب فهيم
٤٧. سائيرا وماريا وهالة وسامح العائلى
٤٨. هبه ليبي عوض
٤٩. كارولين وماريا وحياة بولس وبسرى مكارى جبره
٥٠. أوديت الكفوس فهيم
٥١. برناديت أنور نسيم
٥٢. أيزيس ميخائيل جرجس
٥٣. إيريسى بواقم عبد المنك
٥٤. يوستينا ويوليانا ولينبا رافت حنا
٥٥. ماريانا يوسف وعائدة جورجي ويوسف ميخائيل ونرمين ونيفين فضل والذهم وأينى وميرى كمال ونجوى وميرى نيل وشهدى ديمترى وأسرته ورووف ثالث وأسرته وطلعت مشرى وأسرته والنور فلسطين وأسرته
٥٦. فيولا صحنى وفه
١. نوس عبد المالك ونادية هنتس ومازينا نوس
٢. رفعت عطوان عطية
٣. عادل عوض وسوس نجيب
٤. ماجدة كوكب بولس
٥. فهيم مسعد تواضروس
٦. نيل كامل ونادى وناجى نيل
٧. إبراهيم وماريا لطفى زلخر
٨. ألفريد عيد وأيفون صحنى
٩. إيريسى وشيرى ويوسف فهيم يوسف
١٠. فهيم يوسف أنطونيوس
١١. عفيفة تاتريس باسيلي
١٢. ماريانا ومونيكا أنسامة وكيرلس ويوستينا أميل وإبرام ومرتا سعيد
١٣. عاطف رشدى وأمال جورج ومينا عاطف
١٤. فايزة حبيب سليمان
١٥. فواد أمين وكثير حبيب
١٦. منعت كمال يعقوب
١٧. شيرين جون القس جرجس
١٨. عيد بسبولى خليل
١٩. فوزى حبيب بشاى
٢٠. صابر فهيم عبد المسيح عوض
٢١. عبد المسيح لوندى وزمزية فهيم
٢٢. سميرة إلياس أنطون
٢٣. موريس يوسف ومنال صحنى
٢٤. مينا ومازينا مجدى وفاتيل
٢٥. بشرى يوسف ومريم عالي
٢٦. وحيد وداليا وريموندا عريان
٢٧. عاطف منير وزوجته تجوى ولينبا عاطف منير
٢٨. يوستينا وتونى فكرى حلمى فاروس
٢٩. مايكل مكرم وجون القس فيلوباتير
٣٠. آناثوب وتوماس وصفى وتموثاوس وجرجس أمين ناروز
٣١. مينا ومازينا وفيرينا وبهالى مسعد وجرجس وميسرا وإيريسى أمجد وفيلوباتير ويوانا رمسيس وجورجينا مجدى ومريم سمير وبيشوى ومتريشى ومريم عماد رزيق

## ٨- كرسى مارمرقس "ب"

- ١ - فى عدد كم من البابوات كانت الإسكندرية هى مقر كرسى مارمرقس؟
- ٢ - فى عهد من من بابوات الإسكندرية انتقل مقر الكرسى إلى القاهرة؟
- ٣ - ما هى أول كنيسة فى مصر صارت مقراً للكرسى المرقسى؟
- ٤ - ما هى الكنائس الأخرى فى القاهرة التى صارت مقراً بابوياً؟
- ٥ - متى نقل مقر كرسى مارمرقس إلى منطقة الأنبا رويس بالقاهرة؟
- ٦ - أضرب مثلاً لخلو الكرسى بعد نياحة البابا إلى يوم واحد فقط أو يومين؟
- ٧ - ما هى أطول مدة خلا فيها الكرسى المرقسى بعد نياحة البابا؟ ولماذا؟

## حل مسابقة العدد الماضى

- ١ - أول خليفة لمارمرقس هو القديس اينانوس.
- ٢ - البابا كيرلس الخامس (١١٣) هو الذى جلس أطول مدة على كرسى مارمرقس. وكانت مدة حبريته حوالى ٥٢ سنة و ٩ أشهر.
- ٣ - البابوات الستة الذين تلوهم فى مدة الحبرية (أكثر من ٤٠ سنة) هم: البابا أنثاسيوس الرسولى (٢٠)، والبابا غبريال السابع (٩٥)، والبابا ديمتريوس الكرام (١٢)، والبابا يوانس الثالث عشر (٩٤)، والبابا يوانس السادس عشر (١٠٣)، والبابا بطرس الجاولى (١٠٩).
- ٤ - البابوات الستة الذين مدة حبريتهم من ٣٠ سنة إلى ٤٠ سنة هم: البابا كيرلس الكبير (٤)، والبابا ثينودسيوس (٣٣)، والبابا داميانوس (٣٥)، والبابا بنيامين (٣٨)، والبابا خرستوذولس (٦٦)، والبابا متاؤس الأول (٨٧).
- ٥ - أول كنيسة أفريقية خارج مصر أسسها مارمرقس فى كنيسة ليبيا.
- ٦ - كنيسة الحبشة أسسها كرسى مارمرقس سنة ٣٢٩م فى عهد البابا أنثاسيوس الرسولى.
- ٧ - أقل البابوات جلوساً على الكرسى المرقسى هم: البابا أرشيلالوس (١٨) مدة حبريته ٦ أشهر، وكذلك البابا سيمون الثانى (٥١)، والبابا ميخائيل الثانى (٧١). وكلاهما لعدة شهور لا تزيد عن ثمانية.
- ٨ - البابوات الأربعة الذين جلسوا على الكرسى المرقسى من السريان هم: البابا سيمون الأول (٤٢)، والبابا أبرام بن زرعه (٦٢)، والبابا مرقس الثالث (٧٣)، والبابا يوانس العاشر (٨٥).



من أصاق قلوب كل السلكتين فى منطقة غبريال بالإسكندرية كهنة وشعب ولجنة وخدام كنيسة السيدة العذراء والشهيد العظيم مارجرس تقدم شكراً فريداً لصاحب القداسة:

## البابا المعظم الأنبا شنوده الثالث

على بركته العظيمة لكنيستنا وزيارته لها وتكثين مموديتها. يا سيدنا متظل فرحنا بك عاقلة فى فكرنا وشعورنا وجوارحنا يا حبيبنا وراعينا ومفرحنا. وإيضاً لصاحب النيافة:

## الحبر الجليل نيافة الأنبا يوانس

على تعب محبته ومشاركته فرحنا ولقدس الأب الوديع:

## القمص شاروبيم الباخومى



## الباب ثلاثون الثالث

# قوة القيامة

لقد ترك القبر في وقت لم يعرفه أحد، في فجر الأحد، وبقي الحجر الكبير في موضعه، إلى أن أتى ملاك ودحرجه لإعلان القيامة التي كانت قد تمت. وبذلك أمكن للتسوة أن يرين القبر فارغاً.

### ٤ - مظاهر قوته بعد القيامة:

هذه بعض نواحي القوة التي رآها الناس على الأرض. إلى جوار قوة الظهورات المتعددة، وقوة الصعود إلى السماء والجلوس عن يمين الأب. وقوة دخوله إلى العلية والأبواب مغلقة، وقوة تحويله للتلاميذ من قوم ضعفاء خائفين إلى أبطال ينشرون الكرازة بكل قوة وبلا مانع.

وكما كانت قيامته قوية، هناك قوة أخرى سبقت قيامته..

### ٥ - قوته ما بين الموت والقيامة:

تلك قوته بعد موته، التي استطاع بها أن يفتح أبواب الجحيم، ويخرج الأرواح التي في السجن بعد أن كرز لها بالخلاص (١بط٣: ١٩) استطاع بهذه القوة أن ينزل إلى أقسام الأرض السفلى، وأن يسبى سبياً، ويعطى الناس عطاباً الفداء، ثم يصعد أيضاً بعد القيامة فوق جميع السموات لكي يملأ الكل (أف٤: ٨ - ١٠).

٦ - أما السيد المسيح فقد دل بقيامته على أنه كان أقوى من الموت، وعلى أن موته لم يكن ضعفاً منه. ولا كان صمته أئتساء محاكمته ضعفاً منه..

لو كان قد تكلم، لأفحم سامعيه وأقنعهم. ولكن هذا لم يكن هدفه، إنما هدفه كان أن يفدينا. ولذلك عندما طلبوا إليه أن ينزل من على الصليب لم يفعل مع أنه كان يستطيع.. إذ كان هدفه أن يموت عنا ويتألم نيابة عنا، ويدفع ثمن الخطية كفارة لنا وفداء..

القيامة دلت على أن صمت المسيح لم يكن ضعفاً..

فقوة القيامة أقوى رد على من يتهمون المسيح بالضعف، أو من يظنون صلب المسيح ذليلاً على عجزه!!

بالقيامة، ثبت أن صمت المسيح، كانت له أهدافه السامية.

لقد صمت، لأنه كان يريد أن يبذل نفسه عنا.. لو أنه تكلم لأفحم سامعيه وأقنعهم. ولو أنه دافع عن نفسه، لكان سيكسب القضية بلا شك. وكم من مرة رد على رؤساء اليهود وشيوخهم وكهنتهم، فلم يجدوا جواباً.. بل أنهم شاهدوا قوة كلامه وهو بعد صبي في الثانية عشرة من عمره. والشعب الذي سمعه، شهد أنه كان يتكلم بسلطان.

قيامته السيد المسيح من الأموات، كانت الحدث الأكبر، الذي هز كيان اليهود فحاولوا أن يقاوموه بكافة الطرق، حتى أنهم قاتلوا عن القيامة إن هذه الضلالة الأخيرة، ستكون أقوى من الضلالة الأولى، التي هي كرازة المسيح.

فماذا كانت قوة القيامة، وماذا كان مفعولها؟

\*\*\*

١ - لقد خرج المسيح من القبر وهو مغلق..

ولم يكن ذلك غريباً عليه، أو على القوة المعجزية التي له. فقد خرج أيضاً من بطن القديسة العذراء وبوليتها مختومة. وكذلك في ظهوراته لتلاميذه بعد القيامة، دخل على التلاميذ وهم مجتمعون في العلية "والأبواب مغلقة" (يو٢٠: ١٩).

٢ - ومن قوة القيامة، أن المسيح قام بذاته لم يقمه أحد..

كل الذين قاموا من قبل، أقامهم غيرهم: فابن أرملة صرفة صيدا أقامه إيليا النبي (١مل١٧: ٢٢). وابن الشونمية أقامه أيشع النبي (٢مل٤: ٣٦). وأما ابنه يابرس وابن أرملة نايين، ولعازر، فهؤلاء أقامهم المسيح. ولكن المسيح نفسه قام بذاته، لأن قوة القيامة كانت فيه، وما كان ممكناً أن يمسه من الموت، إذ أن فيه كانت الحياة (يو١: ٤).

٣ - وقد قام المسيح على الرغم من كل الجراسة المشددة، وضبط القبر والحراس، والأختام والحجر الكبير الذي على باب القبر.. القوة العالمية بذلت كل جهدها، ولكنه كان أقوى منها.

ودلت قيامته على أنه كان أقوى من كل العوائق. كانت قيامته انتصاراً على كل معارضة ومقاومة، وانتصار على الموت وعلى الهاوية وعلى الحجر الكبير وعلى الأختام وعلى الأكفان اللاصقة..

لذلك لما عرفه القديس بولس، قال "لأعرفه وقوة قيامته" (لم٣: ١٠).

إنه عرف قوة قيامته، إذ رآه بعد هذه القيامة حينما ظهر له نور عظيم في طريق دمشق (أع٩). لذلك وثق هذا الرسول بقوة قيامة المسيح، أمكنه أن يدخل في شركة الآمة متشبهاً بموته. ونفس هذه القوة في القيامة، أختبرها القديس يوحنا الحبيب بالنسبة إلى المسيح، حينما ظهر له "ووجهه يضيء كالشمس في قوتها" (رو١: ١٦).

كانت قوته وهو داخل القبر، أعظم من كل قوة تلفس خارج قبره.

إن صنعت المسيح في محاكمته، دليل على أنه مات بإرادته.  
ولقد قال عن نفسه، إنه يضعها من ذاته، لا يستطيع أحد أن يأخذها منه. له سلطان أن يضعها، ولسطان أن يأخذها ولقد قدمها ساعة الصليب، وأخذها ساعة القيامة.

لقد أسلم المسيح روحه حباً وبدلاً، وليس ضعفاً وعجزاً.  
وكما قام في قوة. لا ننسى أنه مات في قوة..

لقد صرخ بصوت عظيم عندما أسلم الروح، بينما كان الجسد في عمق الإنهاك، وقد تصفى ماؤه ودمه، وأرهبه الجلد والمشى والضرب والذيف، والتعليق على الصليب..

وهو قد مات بالجسد.. ولكنه بلاهوته كان حياً لا يموت.

استطاع في موته أن يبشر الراقيين في الجحيم على رجاء، واستطاع أيضاً أن يفتح الفردوس المغلق، ويدخل فيه اللص مع آدم وبنيه من قديسي العهد القديم.

واستطاع أيضاً أن يقوم، وتسخر قيامته من الحراس ومن الأختام، ومن الحجر الكبير الموضوع على القبر.

لم يحدث أن أحداً - غير المسيح - هزم الموت بسلطانه وحده، وقام بإرادته، وخرج من قبر مغلق، عليه حجر ضخّم وبحرسه جنود مسلحون.

٧ - وقوة قيامة المسيح كانت تحظيماً لرؤساء كهنة اليهود ولكل الصدوقيين.

كانت دليلاً على جريمتهم في محاكمته وتقديمه للصليب. وكانت دليلاً على كذب كل إدعاءاتهم السابقة. وبالقيامة يصبحون مسدلين أمام الشعب.

لذلك لما نادى التلاميذ بالقيامة في كل مناسبة، قال لهم رؤساء الكهنة "أما أوصيناكم وصية أن لا تعلموا بهذا الاسم. وها أنتم قد ملأتم أورشليم بتعليمكم، وتريدون أن تجلبوا علينا دم هذا الإنسان" (أع: ٥٤: ٢٨).

وكانت قوة القيامة ترعب رؤساء اليهود. لأنها كانت تدل على براه. فلو كان مداناً، ما كان ممكناً له أن يقوم. وكما كانت القيامة دليلاً على براه، كانت في نفس الوقت دليلاً على ظلم هؤلاء الرؤساء، وعلى تلبيقهم للتهمة ضده، هؤلاء الذين كانوا قد فرحوا حينما ظنوا أنهم قد تخلصوا منه وقتلوه.

إن الحديث عن ظهوره بعد قتلهم له، كان يرعبهم..

والرسل القديسون لم يكونوا مطلقاً عن توبيخهم في هذه النقطة بالذات. وهكذا قال لهم القديس بطرس الرسول بعد معجزة شفاء الأعرج "إله أبائنا مجد فتاه يسوع، الذي أسلمتموه أتم، وأنكرتموه أمام وجه بيلاطس وهو حاكم بإطلاقه! ولكن أنتم أنكرتم القديس البار، وطلبتم أن يوهب لكم رجل قاتل! ورئيس الحياة قتلتموه، الذي أقامه الله من الأموات، ونحن شهود على ذلك.. (أع: ١٣-١٥: ١٥).

٨ - أما الصدوقيون فلا يؤمنون بالقيامة عموماً. لذلك كانت قيامة المسيح برهاناً عملياً خطيراً على مسار عقائدكم وتعليمهم.

ولذلك قاوموا القيامة بكل قواهم، وقاوموا التلاميذ في مفاداتهم بالقيامة. وهكذا يقول الكتاب "قام رئيس الكهنة، وجميع الذين معه الذين هم شيعة الصدوقيين، وامتلكوا غيرة. فسألوا أيديهم على الرسل، ووضعهم في حبس العامة.. (أع: ١٧، ١٨).

ولكن قوة القيامة، كانت أقوى من هؤلاء جميعهم ومن مقاوماتهم.

حقاً إن قيامته من الموت كانت أقوى من نزوله عن الصليب، كما أن قيامته كانت دليلاً على أنه مات بإرادته وليس مرغماً. وبخاصة لأنه قام بذاته دون أن يقيمه أحد. وخرج من القبر بذاته والقبر مغلق، كما خرج من بطن العذراء وببوليتها مختومة..

٩ - كانت قيامته دليلاً على أنه أقوى من الموت، وبالتالي فهو أيضاً أقوى من كل قوة البشر التي تقتل وتميت.

كان أقوى من ظلم الأشرار، ومن كل مؤامرتهم وسلطنتهم. عملوا كل ما يستطيعونه حتى حكموا عليه، وسروه على الصليب، وتحذوه مستهزئين به وظنوا أنهم قد انتصروا، وبخاصة لأن المسيح ظل طوال فترة محاكمته وتحدياتهم صامتاً.. وكشاة تساق إلى الذبح، كتعجبة صامته أمام جازيها" (لش: ٥٣: ٧).

قيامته دلت على أن موته كان بدلاً، ولم يكن قهراً. وكان الإيمان بقيامته يعنى الإيمان بحبه وبذله وفدائه للبشرية. وكان يعنى الإيمان بقوته وبكل ما قاله من قبل عن نفسه وعلاقته بالأب.

هذه قوة الذى مات بالجسد، وكان بلاهوته حياً لا يموت. إنها قوة ذلك الذى قال ليوحنا في سفر الرؤيا "أنا الأول والآخر، والحى وكنت ميتاً، وها أنا حى إلى أبد الأبدى أمين. ولى مفاتيح الهاوية والموت" (رؤ: ١٧، ١٨). هذا القوى الذى قام ناقضاً أوجاع الموت" إذ لم يكن ممكناً أن يمكناً منه (أع: ٢٤: ٢٤).

١٠ - وقوة قيامة المسيح التي تمتاز بها عن كل قيامة سابقة. إنها قيامة لا موت بعدها، قيامة دائمة أبدية..

فكل الذين أقيموا من الموت، عادوا فماتوا ثانية، ولا يزالون حتى الآن تحت سلطان الموت، ينتظرون القيامة العامة، أما المسيح فقد قام حياً إلى أبد الأبدى، لا سلطان للموت عليه. وبهذا لقبه الكتاب بأنه "باكورة الراقيين" (١ كو: ١٥: ٢٠)..

١١ - ومن قوة قيامة المسيح، أنها قيامة معجدة..

لقد قام بجسد معجدة: لا يتعب، ولا يمرض ولا ينحل، ولا يجوع ولا يعطش.. جسد أمكنه أن يخرج من القبر المغلق، وأن يدخل الأبواب مغلقة، كما أمكنه أن يصعد إلى السماء.

ونحن ننتظر في القيامة العامة أن نقوم هكذا أيضاً. وكما قال الرسول "ننتظر مخلصاً هو الرب يسوع، الذى سيغير شكل جسد تواضعنا، ليكون على صورة جسد معجدة.. (فى: ٣: ٢١).

## كَيْفَ أَكْتَشِفُ طَاقَاتِي؟

لِيَاغَةَ الْأَنْبَا مُوسَى

ذكرنا فيما سبق أن لكل إنسان مواهب وطاقات، فإلهنا المحب العادل، لم يحرم أحداً من البشر، من عطايا تميزه عن غيره، وتجعله عضواً نافعاً في الجسد. حتى من نتصور أنهم معوقون ذهنياً، يكفى أن وجودهم يجعلنا نشكر الله على نعمة العقل، وأن نتعاطف معهم إنسانياً في روح المحبة، ونسدد لهم كل احتياجاتهم فنستفيد أننا أصبحنا أخوة للرب مثلهم، لأن ما يفعله أحد بهؤلاء الأصغر، فقد فعله مع رب المجد نفسه!!

وإن كانت الطاقات الإنسانية متنوعة مثل:

- ١- الطاقات الروحية: الصلاة- التأمل- السهر الروحي- التسبيح- الكلمة- الإرشاد والخدمة الفردية والأسرية..
- ٢- الطاقات العقلية: كروح البحث والدراسة والقراءة والتحليل والاستنتاج.
- ٣- الطاقات الوجدانية: كالمشاركة في الأفراح والألام- وتكوين علاقات محبة- وخدمة الافتقاد..
- ٤- الطاقات البدنية: كالمساعدة في خدمة القرى والتجوع البعيدة، وأنواع النشاط الحركي المتعددة.
- ٥- الطاقات الاجتماعية: كإنشاء علاقات محبة مع المواطنين في خارج المجتمع الكنسي، وعلاقات مع المسؤولين والشخصيات العامة.. فإن هذه الطاقات كلها موزعة بين بنى البشر، والمهم هو أن يكتشف كل إنسان طاقاته، ثم يستثمرها لبنيان نفسه، وأسرته، وكنيسته، ومجتمعه، لمجد الله المحب، الذي أعطاهم له.

والمسألة الآن هو: كيف أكتشف طاقاتي؟

كيف أكتشف طاقاتي؟

يمكن أن يكتشف الإنسان طاقاته من خلال قنوات متنوعة، نذكر منها:

١- الصلاة :

فحينما نصلي ونطلب من الله أن يعرفنا ما أستودعه فينا من طاقات وعطايا، يكشفها لنا روح الله الساكن فينا ويرشدنا وينبئنا إليها، فنبداً بأن نستثمرها.



ولكن هذه الوسيلة وحدها، وبدون إرشاد روحي، قد تجعل الإنسان يسقط في خداع، إذ يتصور أن عنده ما ليس فيه، أو ذاتية، إذ ينحصر في ذاته كأن فيه كل العطايا والمواهب، أو كبرياء، حينما يحسن أنه قانر على عمل ما، وبصورة متفئة، أو إدانة حينما يقارن نفسه بآخرين، يتصور بأنهم أقل كفاءة، أو صغر نفس حينما لا يرى ما أعطاه الله له، أو اكتفائية، حينما يتصور أن عنده ما لا أحد يملكه، وأنه متميز عن الجميع، وأفضل منهم.. لذلك تأتي الوسيلة الثانية كضمان هام، وهي:

### ٢- الإرشاد الروحي :

فلاشك أن أب الاعتراف، أو خادم الاجتماع، لديهما إمكانية أفضل في التعرف على ما لديك من طاقات وقدرات إبداعية، ويمكن أن يلتفتوا نظرك إليها، وكيف أنها عطايا من الله، وليس منك، حتى تستثمرها لمجد الله، وخلص نفسك، وفائدة الآخرين.

لهذا نصحننا الآباء منذ القديم قائلين: "إن الذين بلا مرشد، هم كأوراق الخريف، يسقطون سريعاً.. وقال لنا سليمان الحكيم: "الخلاص بكثرة المشيرين" (أم ٢٤: ٦). ذلك لأنه توجد طريق تظهر للإنسان مستقيمة، وعاقبتها طرق الموت" (أم ١٤: ١٢)، ولكن تكون هناك سكة وطريق، يقال لها: الطريق المقدسة.. "من سلك في الطريق، حتى الجهال، لا يضل" (إش ٣٥: ٨).

لذلك يحسن بنا أن نسلم أنفسنا لأبائنا في الاعتراف، وللمسؤولين في الخدمة، فهم الأقر على اكتشاف طاقاتنا، ثم استثمارها بالأسلوب الأمثل. وهناك طريقة ثالثة لاكتشاف الطاقات وهي..

### ٣- الحوار :

وهو أسلوب غاية في الأهمية في اكتشاف

طاقات الناس، فمن خلال الحوار سيظهر أن هذا الإنسان عنده موهبة موسيقية، والآخر موهبة بحث، والثالث موهبة إفتقاد، والرابع موهبة قيادية، والخامس موهبة إبداع، والسادس موهبة مسامرة، والسابع موهبة إدارة وتنظيم.. إلخ. لهذا ينبغي على قائد المجموعة أو الاجتماع أن يتحاور مع الأعضاء باستمرار، في كل فكرة أو اقتراح أو نشاط أو مسئولية أو عمل، لأن هذا الحوار سيكشف عما لدى الأعضاء من طاقات وقدرات ومواهب.

وقديماً قال سقراط لواحد من تلاميذه الصامتين: تكلم يا ابني حتى أراك!! لهذا فالقائد الذي يتكلم ولا يعطي فرصة للسامعين أو يتكلموا.. لن يتعرف لا على احتياجاتهم، ولا على تساؤلاتهم، ولا على الطاقات المخترنة في كل منهم، الحوار هو لغة التواصل الإنساني الذي ينمي الجميع: القائد والمخدومين والعمل نفسه.

### ٤- المشاركة :

بمعنى أن لا يقوم القائد بالعمل بمفرده، بل عليه أن يشرك الآخرين معه، في عمل جماعي منظم. فهذا العمل الجماعي، أو روح الفريق Team work، قانر على أن يكشف مواهب وطاقات الأفراد، كل في تخصصه، والمشاركة في العمل لها بركات كثيرة جداً منها:

أ- ظهور الطاقات الكامنة لدى الأفراد.. وما أكثرها!!

ب- إحساس كل عضو بأنه جزء من العمل، فالمشاركة بالإنجليزية معناها Participation، من كلمة Part أي جزء. وهناك فرق شاسع بين عضو سلبي لا يحسن بأنه جزء من العمل، وآخر إيجابي يحسن بدوره وإسهامه في الخدمة.

ج- نمو العمل وانتشاره ففرق بين أن يعمل القائد بطاقته الواحدة، مهما تعاطفت، وبين أن يعمل بطاقات عديدة مع أعضاء المجموعة.

د- تجديد العمل.. من خلال إبداعات أعضاء المجموعة.. سواء في شكل العمل أو مضمونه..

هـ - استقرار الخدمة.. فلن تهتز لغياب

القائد أو مرضه، بل يستمر من خلال الصفوف التالية: الصف الثاني، والصف الثالث، لملء الفراغ المؤقت.

و- استمرار الخدمة.. فلن تعتمد الخدمة فيما بعد على القائد، فهو جزء من منظومة، وعضو في فريق، إذا غاب لسبب ما، استطاع الفريق سد العجز، واستكمال العمل على نفس المستوى، لملء الفراغ الدائم.

وهذا ما مارسه رب المجد مع تلاميذه - رغم استغناؤه بلاهوته عن كل مساعدة بشرية - فاختار الإثني عشر، ثم السبعين، حتى صاروا مائة وعشرين، حل الروح القدس عليهم في العلية يوم الخمسين، وتوزعوا في كل أنحاء الأرض، ونشروا اسم المسيح في كل مكان!

### ⑤ التدريب :

فلاشك أن أي طاقة أو موهبة تكون مثل العادة الخام، التي تحتاج إلى صقل وتدريب وتهذيب ومتابعة وإملاء.. وهذا دور القائد،

ليس لوحده، بل من خلال من هم أكثر منه خيرة، إذ يستعين بهم - كل في تخصصه - لتدريب الطاقات الخادمة معه، سواء في مجال الروح: الصلاة والتسبيح، أو مجال العقل: الدراسة والبحث، أو مجال الوجدان: الإفتقاد والعمل الفردي، أو مجال البدن: الرياضة والكشافة، أو المجال الاجتماعي: العلاقات العامة والنشاطات المجتمعية.. إن لكل من هذه الأمور متخصصون دارسون، قادرين على تدريب الآخرين، حتى يتم صقل المواهب وإملائها، لمنفعة الفرد والجماعة.

### ⑥ التعبير :

فلو تركنا لكل الأعضاء فرصة التعبير عن أنفسهم بالكلمة والرأى والرسم والأشغال الفنية والأدب والأنشطة المتنوعة، كالتمثيل والكورال والأوبريت، وغير ذلك.. فلاشك أنه ستظهر مواهب عديدة كما لاحظنا حينما أعطينا فرصة تسابق بين مواهب الطفولة في

الأحضان، لمحضّر حوالي ٢٠٠ طفل وطفلة من أنحاء البلاد، يتلون أصعب الأحضان وأطولها، وبكفاءة جيدة.. وكذلك حينما تسابق الشباب في مجالات الدراسات والفنون والأدب والكومبيوتر.. فشاهدنا فرقة عازفين من أطفال بورسعيد (حوالي ٦٠ طفلاً) كل يعزف على الآلة التي يهواها، وحينما شاهدنا في مهرجان الكرازة المرقسية، ومهرجانات النفيوز أعمالاً ممتازة في التأليف والإخراج والتمثيل، كما في مسرح العرائس (في شبرا والمعادي ودمهور).. أو حتى في المعوقين بدنياً وذهنياً.. وكيف استطاع الخدم أن يخلقوا منهم أعضاء منتجين ولامين وسعداء!!

هذه بعض الوسائل التي من خلالها نكتشف الطاقات فيمن حولنا.. وهنا يأتي السؤال كيف نوظف هذه الطاقات بأسلوب سليم؟

(يتبع).

## تكنولوجيا الإعلام والاتصال

### ثيافة الأنبارقس

تحدثنا في المقال السابق عن ما هو الاتصال وأنواعه ووسائله. ونستكمل حديثنا عن :

### شروط الإتصال :

فرد لمجموعة: إما عظة في القداس يشرح إنجيل القداس أو العشية أو درس كتاب أو موضوعات محددة وفي غير القداس يمكن أن يتخللها أسئلة تحتاج إلى إجابة.

مجموعات: لمناقشة موضوع تم تحديده مسبقاً. يمكن إعداد نقاطه كما يمكن أن تناقش نقاط أخرى وليدة الساعة.

### كيف تنجح في الإتصال ؟

الموضوع يتناسب مع مجموعة.. يضع في الاعتبار أن يشرح ويتأمل مع مستويات متعددة ومتنوعة في الأعمار والتعليم والثقافة والنزبية والبيئة. كلما تكون الكلمة في تسلسل وبها قصص مناسبة وأمثلة حية كلما كانت أكثر تأثيراً وحيوية، وكلما تنوع صوت وطبقة صوت المتكلم كلما زاد تأثيره.. والفترة الزمنية المناسبة لا تعطى فرصة لتشتت الفكر والإجهاد.

وأفضل نموذج للإتصال قداسه البابا شنودة الثالث الذي شهد العالم بأنه أعظم واعظ، وتنسم عظة قداسته بالتركيز والتنوع والسهولة، وتنوع في نغمة الصوت بل حتى ملامح الوجه تتجاوب مع الكلمات، وأسلوب يقتنع به كل من يستمع إليه، والعظة بها آيات كثيرة جداً بشواهداها، وأقوال آباء، وقصص وشواهد وآيات (لاشك) شعر وقصائد. إنه معلم في العظة وكسب الناس بتنوعهم.



ونود أن نتعلم من سيدنا البابا شنودة الثالث كيف أصبح معلماً محبوباً من الكل؟ ونعلم أن قداسته بدأ الوعظ عندما كان في سن السادسة عشر.

### الإتصال الجماعي :

في الحوارات والذي يعد لهذه اللقاءات يفضل أن يكون دارساً للموضوع بنقاصيله، والمنوط بهم الإجابة يكونوا من ذوى الحكمة والخبرة والدراسة المتكاملة للموضوع، كما أن المشاركين من الأفضل أن يكون لهم اهتمام بالموضوع المطروح للمناقشة، أو الدراسة .

### أمثلة :

في مرحلة إعدادى وثانوى يكون اهتمام الشباب في المذاكرة والنجاح، كما يكون لهم أسئلة عن الصداقات والحب والاهتمام بالكومبيوتر والتلفزيون.. ولهم أيضاً هوايات في الألعاب المتعددة مثل الكرة بأنواعها، السباحة، الجعبلز... إلخ. أما شباب الجامعة فالذى يشغله ماذا بعد التخرج.. العمل.. الوظيفة، ثم الزواج وتكوين أسرة، أم الرهبنة والخدمة.

والأسرة لها احتياجاتها الخاص مثل تربية - اللواحي المالية  
والعلاقات بين أفرادها وكل فئة لها ما يشغلها مثل المحامين -  
الأطباء - المهندسين .. الخ.

وكل هذه اللقاءات لابد أن تحويها كلمة الله المعتمدة في فعلها.

## ورش العمل :

أهميتها: اشترك أعداد كبيرة في دراسة بند في موضوع معين،  
كل فرد في المجموعة يعبر عن رأيه، وتعطى فرصة لتبادل الآراء  
والأفكار، وتصحيح الخطأ منها.

كيفية الإعداد لها: ١ - موضوع يهم الغالبية العظمى مثل:

وسائل الإعلام وأهميتها التكنولوجية للصدقة  
كيف أحصل على وظيفة؟

كيف أستفيد من القداس ومن الوسائط الروحية؟

كيف أتعامل مع الآخرين؟

٢ - تحدد نقاط متعددة في الموضوع.

٣ - تقسم كل نقطة إلى بنود تدرس. ويمكن ترك بنود النقاط  
تحددها الورشة أو تحدد مسبقاً حسب مستوى الورش.

٤ - المجموعة المشرفة على دراسة الموضوع توزع نفسها  
على الورش.

٥- تعطى فرصة لكل عضو أن يختار العنوان الذي يرغب فيه.

٦ - تختار المجموعة مقرر وسكرتير يحرر نقاط النقاش  
والنوصيات.

٧ - تطرح التوصيات أمام الجميع لإبداء الرأي

٨ - تشكل لجنة لمتابعة التوصيات إن كان في إمكانية الجماعة  
تنفيذها أو تصعيدها إلى المسئول حتى يمكن الاستفادة منها.

٩ - ننقل لجنة المتابعة في عملها إلى أن يتم تنفيذ التوصيات  
أو إعادة صياغتها أو تعديل نقاطها

نوع آخر من الاتصال الجماعي المسرح.. له تأثير على  
الممثلين والمشاهدين خاصة إذا كان موضوع المسرحية بهم  
المشاهدين فالمسرح من أرقى الفنون المؤثرة في المجتمع.

## ويَعتمد المسرح على :

مؤلف له دراسة تفصيلية بالموضوع.. الشخصيات - التاريخ -  
الجغرافية - النواحي السياسية والاقتصادية والثقافية التي تمثل

الفترة الزمنية والجيل الذي تقوم عليه القصة.. ويمكن للمؤلف أن  
يحولها إلى حوارات وسيناريو فتتحول من قصة إلى سيناريو وهو  
الذي يدور فكره في أطراف القصة حتى يمكن أن يراها المشاهد.

تكون له الموهبة في فن الكتابة والقصة والسيناريو.

دارساً لفن الكتابة القصصية والسيناريو.

له خبرة في شؤون القصص سواء السدرا - التراجيديا -  
الكوميدي - ميلودراما - القصص القصيرة والطويلة.

يتسلم النص مخرج درس الإخراج وله موهبة في فن الإخراج،  
يدرس النص جيداً ويعيش فيه فترة ثم يضع الفكرة التي توصل إليه  
في حيز التنفيذ.

## التنفيذ :

١ - يختار مهندس الديكور ومصمم الملابس والأزياء، ويدرس

معهما الديكور المناسب للمسرحية من ناحية الزمن والتاريخ  
والجغرافية والملابس واللغة التي تناسب العصر.

٢ - يختار واضع الموسيقى التصويرية.

٣ - يختار أبطال المسرحية.

٤ - يختار بالاشتراك مع مدير المسرح مسئول الإضاءة والصوت

٥ - ينسق مع مسئول التحكم في الستارة.

٦ - يتم أيضاً التنسيق مع مصور تليفزيوني حتى يمكن  
الاستفادة من هذا المجهود الكبير. بعد ذلك تبدأ البروفات وأحياناً يتم  
تغيير بعض من فقرات النص بالاتفاق مع المؤلف، ويلتزم بعد ذلك  
كل ممثل بالنص المعدل.

المسرح أيضاً يعرض عليه الأبحاث والتراتيم والأوبريتات  
والاسكتشات وكلها اتصال مباشر بالمشاهدين.

ونجحت الكنيسة في عهد قداثة البابا شنودة الثالث معلم الأجيال  
أن تقيم مهرجاناً سنوياً تشترك فيه جميع كنائس الكرازة المرقسية  
في أنشطة متعددة كثيرة منها مسابقات في الكتاب المقدس،  
والطقوس، واللاهوت، والأبحاث، واللغة القبطية، والتراتيم،  
والمرحيات. الأمر الذي ساهم كثيراً في الارتقاء بفنون كثيرة منها  
الفن المسرحي الذي له تأثير ومكانة في قلوب وعقول المشاهدين  
والممثلين الذين يعيشون في الأدوار المتنوعة.

## وَسَائِلُ الْإِتِّصَالِ عَنِ بُعْدِ :

بدأت بالرسائل التي كان يحملها رجال عبر القطارات والسفن  
ويبلغها الحمام الزاجل. وهي وسائل تحتاج إلى وقت وتواجه مخاطر  
ومعطلات. يلي ذلك البريد وهو وسيلة أكثر سرعة، وهو أنواع:  
عادي - مسجل - سريع Express mail ويمكن إرسال خطاب أو  
كتب أو مجلات وموسوعات وأدوات وأجهزة ولكي يكون أكثر  
ضماناً يمكن التأمين عليه بحسب قيمة المشمول في الرسالة. كما  
توجد وسيلة تسمى من الباب للباب From door to door. كما  
يمكن الاحتفاظ بنسخة من الخطاب، كما يمكن حفظها في جهاز  
الكمبيوتر أو على C.D حسب أهميتها. كما يمكن إرسال Cd's،  
DVD، Memory Stick وهي صغيرة وتتنوع إلى ١ جيجا بايت،  
ويمكن زيادة سعتها وتتنوع لكمية كبيرة جداً من المعلومات  
والعظات والأفلام رغم صغر حجمها (حوالي ٢×٣×٠.١ سم).

## التلغراف :

لا يزال يستعمل خاصة في المناسبات مثل التهاني والتعازي  
والشكاوى وغيره. وحالياً يمكن إرسال تلغراف عن طريق التليفون  
١٢٤ (ج.م.ع) بشرط الاشتراك في هذه الخاصية.

## التليفون :

الاتصال المحلي والإقليمي والدولي.. كما توجد أنواع من  
التليفونات منها المنزلي العادي واللاسلكي كما يمكن أن يشمل  
كلاهما على جهاز الرد وتسجيل المكالمات وإظهار رقم الطالب  
ويمكن سماع المكالمات لمجموعة كما يمكن عمل اجتماع لعدد يصل  
إلى أفراد أو مجموعات في نفس الوقت ومن أماكن متعددة، يوجد  
أيضاً تليفون خاص بالإجماعات يوضع على منضدة ويستمع ويتكلم  
المحيطين بها.



١٦ - القمص أنجيلوس السرياني :

(١٩٥١/٢/٢٥ - ٢١٩٩٤/٥/٦)



في ٥ يناير من عام ١٩١٧ وُلد الطفل "يوسف مرقس يعقوب سلامة" بعزبة تتبع قرية بنى صامت - بنى مزار، وقد اشتهر هذا الطفل باسم "سلامة" بين أقاربه وأهل قريته.

كان والده مرقس يعمل مزارعاً وقد عُرف بسين العزازعين بحكمته وعدله، فأطلقوا عليه لقب (المعلم الحكيم مرقس أبو يعقوب) وكانت والدته الطفل يوسف والتي كانت تدعى "مريم خليل فرج بشارة" متحلية بفضيلة الرحمة على المساكين، فكانت تعد لهم الطعام ثم تذهب به لتوزعه على بيوت الأرمال والفقراء دون أن يدرى بها أحد.

نما الطفل يوسف في النعمة والقامة، وكانت والدته الحكيمة تعلمه حب العطاء للفقراء والمحتاجين، فكانت تطهى الطعام وتضعه في أطباق وتعطيه ليوسف ليرسله إلى بيوت الفقراء والمعوزين، وكانت تحذره ألا يبصره أحد حتى تكون مكافأته من الرب فقط، فكان يأخذ الطعام ويضعه أمام المنزل، ويقرع الباب، ثم يختبئ بعيداً حتى لا يراه أحد، وبعد أن يتأكد من أخذهم الطعام، ينصرف عائداً إلى والدته.

وهو في سن الثانية عشر مرضت والدته القديسة. ثم انتقلت إلى أفراس السماء في عام ١٩٢٩، فأهتم والده بتعليمه حيث أرسله إلى كتاب الكنيسة ليتعلم، فاستطاع أن يحفظ التسبحة والمزامير وازداد ارتباطه بالكنيسة، وزادت محبة الناس له يوماً بعد يوم.

بعد أن كبر الفتى يوسف، أسند إليه والده مسؤولية مباشرة الأرض والاهتمام بالزراعات، فقام بهذه المسؤولية خير قيام، ووجدها فرصة أكبر للصلاة والاختلاء بالله خاصة في أثناء حراسات الليل.

كان مرشده الروحي القمص إبراهيم كاهن كنيسة مارمرقس بنى صامت، المعروف بأبينا إبراهيم البسيط، وهو الذي أشار عليه بالرهينة لما وجده فيه من ميل شديد نحو الحياة الرهبانية الملائكية. فقصده أولاً دير الأنبا صموئيل المعترف ببرية القلمون، لكن والده أرسل إليه أخوته ليحضره، فعاد معهم ثم عاود الأمر مرة أخرى وذهب إلى الدير فقام والده بإعادته مرة أخرى.

في عام ١٩٣٦ تتيح والده المعلم مرقس يعقوب، فزادت مسؤولية الشاب يوسف نحو أخوته. وعندما ذهب أخيه الأصغر "مكرم الله" للدراسة بجامعة القاهرة اصطحب معه شقيقه يوسف وتركه مسؤولية الأرض لأخيهما الأكبر فضل الله، وفي القاهرة أقاما بمنطقة عمرة. اشتغل مكرم الله في مصنع نسيج بالإضافة إلى الدراسة، أما يوسف فكان يهتم بأمر المنزل، وقد وجد في هذا العمل فرصة للتصاق بالرب أكبر، وبالأخص في فترة عمل شقيقه ودرسته.

سمع يوسف عن الراهب القمص مينا التيراموسى المتوحد (البابا كيرلس السادس فيما بعد) فسعى لمقابلته واتفق مع شقيقه لزيارته بمصر القديمة، وعندما تقابل مع القمص مينا المتوحد طلب أن يجلس معه منفرداً. وعندما رأى القمص مينا صدق اشتياقه للحياة الرهبانية سمح له أن يمكث عنده ليتلمذ بعض الوقت، ثم يرسله إلى أحد الأديرة. ثم خرج يوسف وأخبر شقيقه بما سيقوم به ثم وعده وأنصرف شقيقه إلى منزله وحده.

أقام يوسف مع القمص مينا المتوحد نحو ستة أشهر وأسند إليه الاهتمام بالضيوف الزائرين، ثم تحدث القمص مينا مع نيافة الأنبا ثاوفيلس رئيس دير السريان لرهينة الأخ يوسف فوافق على قبوله بالدير.

بعد أن قضى الأخ يوسف فترة بدير السريان اجتاز خلالها اختبارات عديدة، تمت سيامته راهباً في ٢٥ فبراير ١٩٥١، وأطلق عليه اسم "الراهب أنجيلوس السرياني".

اشترك الراهب أنجيلوس مع الراهب ميثاس السرياني (حالياً نيافة الأنبا دوماديوس مطران الجيزة) في الإشراف على الزراعات بدير السريان والإشراف على عمال الدير.

في ٢٧ ديسمبر ١٩٥٦ قام نيافة الأنبا ثاوفيلس بسيامته قساً مع راهبين آخرين هما أغابوس السرياني، ومرقس السرياني. وفي أسبوع الآلام عام ١٩٥٧ أوفدهما نيافة الأنبا ثاوفيلس لزيارة الأماكن المقدسة بأورشليم.

عندما جلس البابا كيرلس السادس على الكرسي المرقسى فى ١٠ مايو ١٩٥٩ واهتم بتعمير دير مارمينا بمربوط، قام ببناء بعض القلاى البسيطة، وطلب قداسته من نيافة الأنبا ثاوفيلس إرسال أربعة رهبان من دير السريان ليكونوا خميرة الراهب بدير مارمينا، فأرسل نيافته أربعة رهبان من بينهم القس أنجيلوس السرياني. عاش أبونا أنجيلوس في دير مارمينا محاطاً بمحبة الجميع، وفى ١٥ أكتوبر ١٩٦١ تمت سيامته قمصاً.

أوفده بعد ذلك البابا كيرلس السادس للخدمة بكنيسة مارمرقس برشيد، ثم بكنيسة مارجرس والأنبا أنطونيوس بالإسكندرية، وفى تلك الفترة تتلمذ كاتب هذا المقال على يديه، وأخذة أباً للاعتراف، فوجدت فيه البساطة الكاملة، والتقوى والقداسة والحكمة. أسند إليه بعد ذلك قداسة البابا كيرلس السادس ثم قداسة البابا شنودة (أطال. الله عمر قداسته) مسؤولية أب اعتراف أديرة الزاهبات. من عام ١٩٩٢ أعطت صحته بالشيخوخة فأولاه قداسة البابا شنودة الثالث اهتماماً كبيراً، بالمقر البابوى. ثم تتيح في أحد القيامة ١٩٩٤/٥/١.



# عزاء

## الذكرى السنوية الأولى

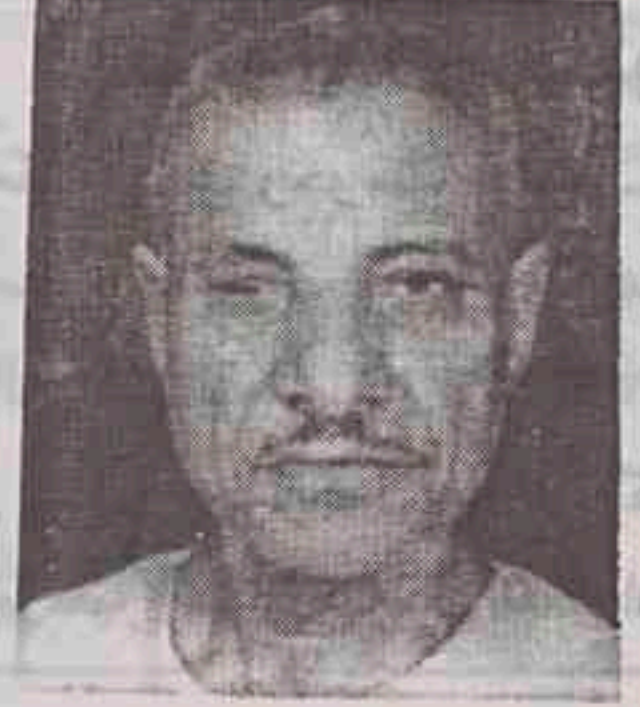

**المقدس ظريف شفيق تاوضروس**  
الأيام تمضى والسنين تزول ولكن  
ذكراك فى قلوبنا لاتزول صلى لأجلنا  
أمام عرش النعمة. زوجتك فيبى  
وأولادك اثناسيوس وأسامة وبيشوى  
وسامية وحنان - البرشا - ملوى

## شكر وذكرى الأربعين

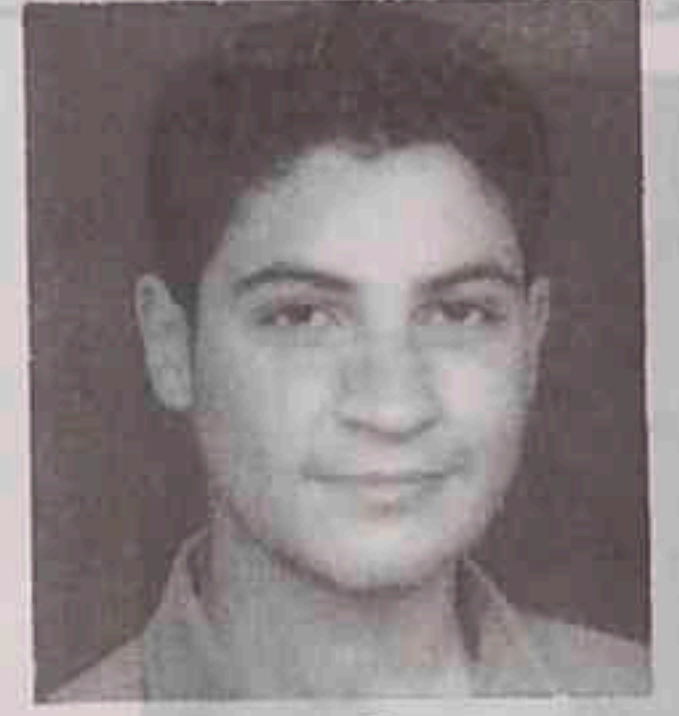

## للشماس ابرام بسام وهبه

تشكر الأسرة كل من تقدم بمواساتها  
وتقيم الأسرة القديس الإلهى على روحه  
الطاهرة الاثنين ٥/٩ الثامنة صباحاً  
بكنيسة السيدة العذراء بمغاغة.  
ابننا وحبينا الغالى ابرام  
ابرام يا نبع الحنان تركتنا قبل الأوان  
وزلزل فراقك قلوبنا بالأحزان فهيناً لك  
يسوع القادى الحنان.

بابا بسام وماما حنان - أخوك باهر.  
خالك محاسب عماد ولوسى وريفانا  
وريمولا بأمريكا  
خالتك أمل ود. هانى ومارينا بأمريكا  
خالك محاسب وخطيبته بأمريكا

فم الصديق ينبوع حياة (أم ١٠، ١١)  
ذكرى الأربعين للحبيب الغالى



## الشماس ماهر فرج يسي

انتقالك المفاجئ أدمى قلبى كنت شمعة  
تحترق تثير للآخرين مثال المحبة  
والتضحية أحببت الآخرين فأحبوك كنت  
أباً مضحياً نعم الزوج والصديق  
صورتك بعينى صوتك بأذناى عشت  
فى الأرض كالنسمة وعدت للسماء مع  
الملائكة فهيناً لك فرس النعيم يا أعز  
الحيابى. زوجتك الحزينة نجاح  
والعائلة بالسراقنا والعائلة بالبرمان أقيم  
القديس الإلهى الجمعة ٤/٢٢ الساعة ٨  
صباحاً بكنيسة السيدة العذراء بالسراقنا  
القوصية.

## ذكرى الصديق تدوم إلى الأبد



**المتيح القس صرابامون عزيز**  
يُحتفل بذكرى انضمامه لصفوف  
القديسين بالقديس صباح الجمعة ٥/٦  
بمذبح العذراء بوسط البلد بمقره المؤقت  
بالمقر البابوى بالعباسية، والتاسعة صباح  
الأحد ٥/٨ بالمرقسية بالأزبكية صلى  
ليتم مشروع كنيسة العذراء وسط البلد  
كأمنيتك وليعين الرب غربتى.

## زوجتك

ذكرى الصديق تدوم إلى الأبد  
الذكرى السنوية الخامسة وكانها الأولى  
للأم الحنونة والجددة المربية والخادمة  
الأمينة:



## نرجس زكى ميخائيل

مازلت وستستمر دعواتك وصلواتك  
تساندنا فى حياتنا وحتى نلقاك بحضن  
أبينا إبراهيم وأسحق ويعقوب.  
وسيقام القديس الإلهى على روحها  
الغالية بكاتدرائية السيدة العذراء مريم  
بالأقصر يوم ٥/٦ الساعة السابعة.

نالوا مجداً فى أجيالهم وكانت أيامهم  
أيام فخر (ابن سيراخ).

## الذكرى السنوية الأولى للمتيح



**القمص فيلبس إبراهيم غبريال**  
بهذه المناسبة سيقام القديس الإلهى يوم  
الخميس ٥/٥ بكنيسة مارجرس بببنى  
محمد شعراوى بابوقرقاص المنيا

أبنا الحبيب: مهما طالت أيام غربتنا على  
الأرض فأنت لا تزال نوراً لأرواحنا  
وتعلمنا منك فى حياتنا وحياتك لاتزال  
فى قلوبنا.

شعبك وأبناءك وأسرتك

## ذكرى الأربعين للمنتقلة الغالية ماريا شحاته عوض

يقام القديس الإلهى على روحها الطاهرة  
يوم السبت الموافق ٥/٧ الساعة ٩  
صباحاً بكنيسة الشهيد دميانة بكفر  
يوسف شحاته.

## تلغرافياً: فخرى فايز بالمطرية

## الذكرى السنوية الأولى للحبيبة الغالية



## المتيحة سامية نجيب جورجي

تدعو الأسرة الأهل والأصدقاء لحضور  
القديس الإلهى على روحها الطاهرة  
الساعة السابعة صباح الأربعاء ٥/٤  
بكنيسة القديسة دميانة بالهرم  
زوجتى الغالية، أمنا الحبيبة: يعز علينا  
أن نكون فى موضع رثائك فرحيلك  
المفاجئ زلزل كياننا وفراقك فوق  
احتمالنا عزأونا أنك فى فردوس النعيم.  
زوجك الحزين عميد رشدى تركى  
وأولادك مايكل وبيتر.

## الأبرار يضيئون كالشمس فى ملكوت أبيهم ذكرى الأربعين لعريس السماء



## أسكندر عياد أسكندر

تدعو الأسرة الأهل والأصدقاء لحضور  
القديس الإلهى على روحه الطاهرة  
الثلاثاء ٥/٣ بكنيسة مارمينا العجايبى  
بنزلة عبيد - المنيا

## أجسادهم دفنت بسلام وأسماهم تبقى مدى الأيام

شكر وذكرى الأربعين للأب الغالى:



## المتيح قيصر فهميم إبراهيم

تدعوكم الأسرة لصلاة القديس الإلهى  
الجمعة ٥/٦ الساعة الثامنة صباحاً  
بكنيسة القديسين بسيدى بشر  
بالإسكندرية.

د. شنوده ود. نادية وسارة وماريان وتاد  
وستلا يشاركون صاحب النيافة:

## الأنبا ويصا

مشاعره فى انتقال شقيقه:

## الأستاذ ميشيل يوسف

ويطلبون لروح المنتقل نياحاً فى أحضان  
القديسين وللأسرة تعزيات السماء.

م. وليم جندى ومحاسب جورج جندى  
وم. أسحق جندى وعائلاتهم يشاركون:

## نيافة الأنبا ويصا

مشاعره فى انتقال شقيق نيافته

الذكرى السنوية الأولى للابنة المباركة



## الدكتورة آمال ظريف بساده

تقيم الأسرة القديس الإلهى على روحها  
الطاهرة الساعة الثامنة صباح السبت  
٤/٢٣ بكنيسة الملاك سوريال ومارمينا  
بالعمرانية

## كنيسة مارجرس والشهيدة دميانة بأوترخت - هولندا

القس بيشوى كامل والخدام والشمامسة  
والشعب يودعون على رجاء القيامة:

## المرحوم فؤاد موسى

والد تاسونى جاكلين زوجة القس  
أنجيلوس فخرى كاهن كنيسة مارمرقس  
بدنهاخ نياحاً لنفس المنتقل العزيز وعزاء  
للأسرة.

## كنيسة الملاك ميخائيل والأنبا أنطونيوس أيندهوفن - هولندا

القس يوسف منصور والخدام والشمامسة  
وكل الشعب يودعون إلى السماء المتيح:

## الأستاذ فؤاد موسى

والد تاسونى جاكلين زوجة الأب:

## القس أنجيلوس فخرى

كاهن كنيسة مارمرقس - دانهاخ  
ويطلبون للأسرة عزاء الروح القدس

## الذكرى السنوية الأولى لطيب الذكر



## المرحوم صدقى حبيب

ستقيم الأسرة والأحباء قداساً لروحه  
الطاهرة الجمعة ٥/٦ الساعة الثامنة  
صباحاً بدير الملاك ميخائيل أخميم  
سوهاج. تمر الأيام والسنون ولن ننساك  
ذكراك دائماً فى قلوبنا.  
زوجتك الأمينة والمخلصة.

حينئذ يضئ الأبرار كالشمس في ملكوت  
أبيهم (مت ١٣ : ٤٣)

شكر وذكرى الأبرار  
تقيم كاتدرائية السيدة العذراء والقديس  
سيدهم بشاي بدمياط تذكرا الأبرار  
لنياحة :



**القمص بولس إبراهيم الحديدي**  
بإقامة القديس الإلهي على روحه  
الطاهرة السبت ٤/٣٠ الساعة ١١ ظهراً  
تحت رعاية وتشریف الحبر الجليل:

**نيافة الأتبا بيشوى**  
مطران دمياط وكفر الشيخ ودير القديسة  
دميانة وسكرتير المجمع المقدس وتخص  
بالشكر قداسة البابا المعظم:

**الأتبا شنوده الثالث**  
والمطارنة والأساقفة ورؤساء الأديرة  
**ونيافة الأتبا داود أسقف المنصورة**  
وكهنة إيباشيته ووكيل دير مارجرس  
بميت دمسيس وكهنة ميت غمر وبور  
سعيد والمحلة الكبرى وكهنة إيباشية  
دمياط وكفر الشيخ وشعبها ولجان  
الكنائس والراهبات والمكرسات وراهبات  
الفرنسيسكان بدمياط وكل من تفضل  
بالحضور أو البرق

**تلغرافياً: القس ميना دمياط**  
تتقدم عائلة المتنيح:

**القمص بولس إبراهيم الحديدي**  
بالشكر لأبيهم الحبر الجليل:

**نيافة الأتبا بيشوى**  
لأبوته الحانية ورعايته التي شملتهم بها  
أثناء رحلة مرضه وبعد نياحته الرب  
بديم رئاسته وبثبته على كرسيه

حيث أكون أنا هناك أيضاً يكون خادمي  
وإن كان أحد يخدمني بكرمه الأب  
رأينا فيك يا أبانا الحنون القمص بولس  
إبراهيم الحديدي إنجيل معاش فاذا كنا  
في صلواتك أمام عرش النعمة لكي  
يعيننا الرب كما أعانك.

زوجتك فائزة أمين وأولادك القس ميना  
ونرمين ويوستينا ومونيكا والقمص  
اسحق وإيريني ويوحنا وماري

كاتدرائية السيدة العذراء والقديس سيدهم  
بشاي بدمياط

كنيسة مارجرس الأثرية بدمياط  
كنيسة السيدة العذراء والقديس كيرلس  
عامود الدين بدمياط الجديدة

كنيسة العذراء ومارجرس برأس البر  
كنيسة مارجرس بفارسكور وكفر سعد  
كنيسة القديسة دميانة بكفر الشيخ  
لجان الكنائس والخدام والخادمت والشمامسة  
جمعية المحبة القبطية الأرثوذكسية بدمياط

## عزاء

الجمعية الخيرية القبطية الأرثوذكسية بدمياط  
جمعية السيدات القبطية الأرثوذكسية بدمياط  
القمص بطرس بطرس بسطوروس والعائلة  
القمص بيشوى عبد المسيح والعائلة  
القمص صرابامون مترى والعائلة  
القمص كيرلس زكى والعائلة  
القمص سيدهم بشاي إبراهيم والعائلة  
القس بشاي رجاء عزيز والعائلة  
القس ساويرس سليمان والعائلة  
القس ألكسندروس جورج والعائلة  
المهندس حنا سامى ناظر الوقف  
أ. إبراهيم صليب ومجدى وعماد وبولا  
أ. رياض فهمى وإخلاص نسيم  
م. عماد رياض ولورا نصر والعائلة  
د. ماهر جورجى ود. هدى مسيحة  
د. فايز حنا ود. سلفانا والأولاد  
أ. سعد سلامة أسكندر والعائلة  
أسرة المرحوم كامل إسكندر مقار  
المستشار مجدى حنا والمهندسة كارولين  
المهندس عماد أديب مرقس والأسرة  
د. سامى نعيم والمحاسبة شرين أديب  
د. أسكندر حنا والعائلة  
د. إبراهيم حنا والعائلة  
د. جرجس حنا وإيغا إدوارد  
أ. مجدى وماهر وميشيل وليم والعائلة  
المقدم هانى تكلا والعائلة  
أ. ماجد لويس توفيق وزوجته وأولاده  
د. ناجى وديع ود. أميرة  
أ. خيرى وديع وماجدة ناروز وأولاده  
د. لوقا رياض وسلمى وديع وأولاده  
د. جورج أمين جرجس بفارسكور  
كيمىائى وسام بقطر وزوجته وإيناس  
الأستاذة فيفيان وسام وأنطوانيت  
أ. رأفت ونشأت عياد جرجس والعائلة  
أسرة المرحوم شكرى والمرحوم مفيد  
د. مؤنس إدوارد ود. أمل ومريان  
أ. وجيه إدوارد والعائلة  
اللواء كمال وهيب وزوجته وأولاده  
أ. جرجس عبد المسيح وزوجته وأولاده  
م. أسكندر جورجى وزوجته وأولاده  
د. وجدى يواقيم فهمى والعائلة  
أ. ناجى إدوارد نصر الله والعائلة  
أ. فهمى خلة والعائلة  
أ. فكرى خلة ونجوى وأولادهم  
أ. فوزى خلة وإيمان وميना وبولا  
م. وسام صبرى غيطانى والعائلة  
أ. عزيز وشاكر وكامل ناشد بالمنزلة  
د. جورج عبد المسيح والعائلة بالمنزلة  
أ. حليم ثابت وثابت وكامل حليم  
د. ماجد وعادل نعيم والعائلة  
أ. عاطف كرم بنى وإيفلين وكاترين  
المرتل محروس يوسف والعائلة  
أ. أشرف ويصا لطف الله والعائلة  
أ. أمير توفيق وميرال ودميانا وإيغا  
أ. ناجى صليب ووفاء وماريونا وسيمون  
أ. إبراهيم توفيق وكاترين صليب والأولاد  
أ. سامى فوزى عبد المسيح والعائلة

أ. صموئيل متى وأيمن جورج صموئيل  
أ. مجدى ومكرم جرجس حنا والعائلة  
أ. عبد المسيح حنين والعائلة  
المهندس أمير نعيم والعائلة  
أ. سمير وديع وزوجته ووديعة وأوجينى  
أ. ناجى نسيم والعائلة  
أ. نشأت وميشيل وليم والعائلة  
أ. رؤوف وديع وزوجته وجورج ومريان  
أ. نبيل فؤاد وسيسيل وديع وعماد  
م. عاطف أنطون والعائلة  
أ. ماهر أنطون والعائلة  
أ. كمال وعزيز وسمير وعادل ويصا  
م. لطيفة وبناتها لولو ومريم وإيريني  
مدام شيلانس صليب فاضل  
زوجة المرحوم كمال ميخائيل  
أ. بديع نادر وابنه عادل والعائلة  
د. ماجد رياض ود. إيريني ماهر  
د. سامى رياض ومارى ماهر  
أ. هانى حبيب وكريستين ماهر  
د. ميना ماجد ودميانة ماهر  
أ. غطاس يوسف وإيزيس القمص والعائلة  
أ. باسم فايز وزوجته فيوليت  
أ. كمال حبيب يسى والعائلة  
م. عماد عزيز حنا والعائلة

### القس ميना وهبه

كاهن كنيسة القديسة دميانة بسان دييجو  
بأمريكا وزوجته إيناس وأولادهم ماريانا  
وميना وكل شعب الكنيسة يزفون للسماء:  
**القمص بولس إبراهيم الحديدي**  
ويشاركون الحبر الجليل:

### نيافة الأتبا بيشوى

وأ أسرة الراحل الكريم وشعب كنيسة  
العذراء والقديس سيدهم بشاي بدمياط  
المشاعر طالبين نياحاً لنفسه الطاهرة .

**عزيز فى عينى الرب موت أتقيائه**

أبانا وأخونا وحبينا :

### القمص بولس إبراهيم الحديدي

حقاً خبرناك وربحتك السماء كنت مناراً  
ومرشداً ومحباً للجميع فأحبوك وعلى  
رجاء القيامة ودعوك فأنعم بالفردوس  
وشكراً لحضرة الحبر الجليل:

### نيافة الأتبا بيشوى

وحضرات كهنة وشعب دمياط. أخوتك  
وصفى ومختار ورأفت وعائلاتهم

عننا الحبيب الأب:

### القمص بولس الحديدي

بالحب عشت فأحبك الجميع بالإيمان  
خدمت واحتملت وعلى رجاء القيامة  
رحلت لتسمع قول السيد الرب نعماً أيها  
العبد الصالح والأمين كنت أميناً فى  
القليل فأقيمك على الكثير أدخل إلى فرح  
سيدك فانعم بالفردوس واذكرنا أمام  
الرب. عصام وعادل وإبراهيم وصفى  
وهانى صموئيل وعائلاتهم

فارت عيوننا ولم تفارق قلوبنا صلى  
لأجلنا. يعقوب وعونى

عننا الحبيب أبانا :

### القمص بولس الحديدي

تألما لفرآقك وحرمتنا الغربية وداعك  
بالمحبة عشت وخدمت وبالإيمان احتملت  
وبالرجاء تتيحت عزاوننا أنك بالفردوس  
مع القديسين واذكرنا فى صلواتك  
شوتك ونشأت وشفوت مراد وعائلتهم

الأب الحبيب والغالى:

### القمص بولس الحديدي

يعز علينا فرآقك وحرماننا من أرشاداتك  
عزاوننا أنك بالفردوس فى أحضان  
القديسين فاذا ذكرنا أمام الرب.

أم مدحت ومدحت وبهجت مراد

الأبرار يضيئون كالشمس فى ملكوت أبيهم  
شكر وذكرى الأبرار للأب الغالية



### سامية عزيز فهمي

والدة جون وأنجى وماريان فكرى  
وتفضل العائلة بالشكر:

### لقداسة البابا شنوده الثالث

وشريكه فى الخدمة الرسولية نياحة:  
**الأتبا جبرييل أسقف النمسا**  
والآباء كهنة كنيسة مارجرس بأبو  
الفرج وكهنة النمسا وفرنسا وسيقام قداس  
الأربعين على روحها الطاهرة الجمعة  
٥/٦ الساعة ٨ ص بكنيسة مار جرجس  
بشارع على بهلول روض الفرج.

وكنيسة يوحنا المعمدان بجراتس النمسا  
وكنيسة مارميना وأبو سيفين شمال باريس

**تلغرافياً: جون فكرى - روض الفرج**

الذكرى السنوية الأولى للمنتيح



### القس بيشوى فؤاد واصف

كاهن كنيسة العذراء بالعصافرة  
بالإسكندرية وبهذه المناسبة تقيم الأسرة  
والكنيسة القديس الإلهي وذلك يوم  
الخميس الموافق ٥/١٩ الساعة الثامنة  
صباحاً بكنيسة السيدة العذراء بالعصافرة  
تلغرافياً: كنيسة العذراء بالعصافرة

**فؤاد القس بيشوى فؤاد واصف**

مهندس جوزيف أسعد والعائلة بهولندا  
يشاركون جناب القس أنجيلوس فخرى  
وزوجته جاكلين فؤاد مشاعرهم لانتقال  
والدها:

**الأستاذ فؤاد مترى**



## رحلة الصوم المقدس

## تسليح العدد:

يدخل بنا إلى مدينته أورشليم مدينة السلام فتسبحه النفوس الطيبة.. في بساطة الأطفال الأظهار، فيطهر الهيكل الذي هو قلبنا من كل عبادة باطلة، ومن كل مشغولية أو محبة لشيء على الأرض، يدخل إلى المدينة

المقدسة لكي يكمل العمل العظيم.. ويحقق الحب الكبير لكل الناس فيتألم ويصلب.. ويموت من أجل كل إنسان، ثم يقوم ويغلب الموت ويحقق لنا الخلاص والانتصار والغلبة، فنفرح ونهتف قائلين: "أين شوكتك يا موت، أن غلبتك يا هاوية".

ونشكر الله الذي يعطينا الغلبة ببرنا يسوع المسيح الذي له المجد كل حين أمين.

## الحمار المحفوظ

أنا حمار صغير ولكني حاسس أنني محفوظ جداً، عارفين ليه؟ هاتعرفوا لما تقرأوا الحكاية دي؟

أنا كنت عايش مع أمي في بيت رجل فلاح، وكان هذا الرجل يقدم لنا الطعام من البرسيم، وفي يوم جاء رجل للفلاح أعطني الأتقان والجحش لأن الرب محتاج إليهما. وذهبنا مع الرجل فقدمنا إلى شخص عظيم وجميل كان هو السيد المسيح ووجدت الناس أسرع وفرشت ثياباً فوق ظهرنا وركب السيد المسيح، وجاء الأطفال والكبار بالورود والقمصان وأغصان الشجر، وهم حاملين للسعف ويقولون ألحان جميلة..

أوصنا لابن داود.. مبارك الآتي باسم الرب.. أوصنا في الأعلى (مت ٢١: ٩).

وكانت أصوات الناس وهتافهم للسيد المسيح عال جداً، لدرجة أنه لما دخلنا مدينة، أورشليم ارتجت من الهتافات وكان كل الناس فرحين.. والأطفال كلهم كانوا يهتفون في أصوات جميلة، ودخل الرب يسوع إلى أورشليم في موكب رائع كملك عظيم ولكنه وديع



ومنواضع القلب.. عرفتم ليه أنا محفوظ؟

## اختبر ذكاءك

ما هي الكلمة الأخرى:

مكسيموس و .....

الغنى و .....

المن و .....

الكتابة و .....

والسمكتين و .....

السما و .....

وحواء و .....

وعمورة و .....

في هذا الشكل ٩ دوائر على أضلاع المثلث. هل تستطيع أن تضع عدداً في كل دائرة من ١ إلى ٩ بحيث يكون مجموع كل أربعة على استقامة واحدة يساوي ١٧ بشرط ألا يتكرر أي رقم من الأرقام؟

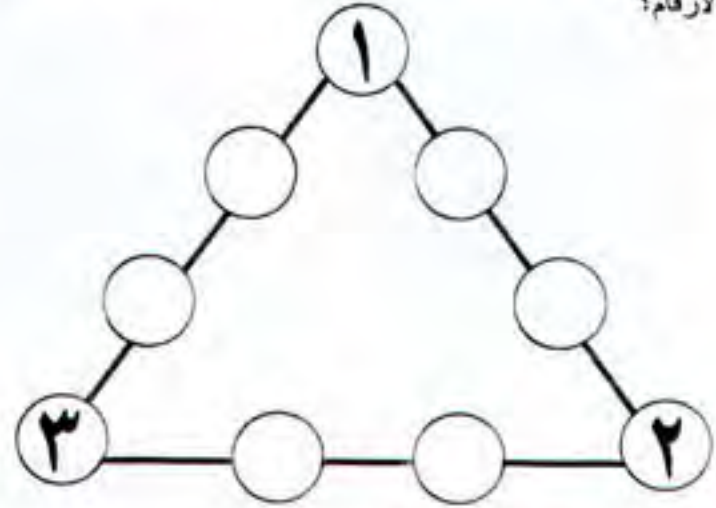

## غرائب لكن حقائق

نحن جميعاً نقتر ما يفعله لنا أبائنا فهم يتعبون من أجل إطعامنا ويجهزون مكان آمن للعيش فيه ويفعلون الكثير من أجلنا. وفي مملكة الحيوان لا يستطيع الصغار أن يعيشوا بدون أب. النظرية الإمبراطورية أيضاً حياته اجتماعية طريفة، فبعد أن تضع الأم البيض تذهب وتتركه لمدة شهرين لتجمع الطعام.

في هذه الأثناء يأخذ الأب البيض ويضعه على قدمه ويغطيه بغطاء مخصوص من الجلد في قدمه، وإلى أن يفقس البيض لا يتحرك الأب ولا يستطيع أن يأكل ويظل ساكناً هكذا، رغم هبوب العواصف الثلجية عليه ويلجأ ذكر البطريق إلى تكوين دوائر لحماية



نفسه وحماية صغاره، فنقف جميع الطيور حول بعضها البعض حتى لا تشعر ببرودة الجو، ثم يدخل كل طائر بذوره في

منتصف الدائرة لأنها أدفأ مكان، وعندما يفقس البيض ويخرج منه الصغار تكون الأم قد عادت ومعها طعاماً يكفي للجميع.

## ابنسم



# مشروع إنشاء دير جديد في ولاية كوينزلاند باستراليا



قام نيافة الأنبا دانييل أسقف سيدنى وتابعها بشراء ٤٤٠ فداناً فى بونزرت بولاية كوينزلاند، وهى تبعد عن كل من جولدكوست وبيرسين حوالى ساعة بالسيارة. وذلك لتكون ديراً فى كوينزلاند يحمل اسم القديسة العذراء والقديس الأنبا أنطونيوس.

وقد تم عمل تصميم مبدئى للدير، يحوى ١٦ قلاية، وبيتاً للخلوة، ومائدة لطعام الرهبان، وأخرى للزوار، ومكتبة للرهبان، وكنيستين: إحداهما للرهبان والأخرى للزوار، وصالة للمحاضرات، وحجرة للقراءة، ومتحفاً قبطياً يعبر عن التراث القبطى.

والأرض تتسع للمزيد من المشروعات التى تخدم الدير والمنطقة. ويلاحظ بعد منطقة الرهبان عن المنطقة الخاصة بالزوار، لتوفير الجو الرهبانى.

وهناك إثنان من الشباب الإسترالى، سيبدأن كطالبي رهبنة فى الدير، كما يهدف نيافة الأنبا دانييل إلى انتداب رهبان من دير القديس الأنبا أنطونيوس بالبرية الشرقية لتعمير الدير.

خالص التهنية، وليبارك الله هذا المشروع ويكمه بنعمته.

\*\*\*\*\*

## كنيستنا فى تايلاند

جاءنا من نيافة الأنبا دانييل أننا أصبحنا نملك كنيسة فى تايلاند باسم الشهيد مارمرقس ومارجرس ووصل عدد المعمدين فى تايلاند إلى ١٠٣ معهداً انضموا إلى العضوية الكنسية.

\*\*\*\*\*

## أواني الميرون المقدس فى هيكل كاتدرائية الأنبا بيشوى بيرية شهيت



وفى الصورة القس توماس مع أفراد الأسرة اليابانية التى انضمت إلى كنيستنا القبطية. كذلك قام الأب ق. إيليا بتعميد أول فتاة فى سنغافورة صارت من أبناء كنيستنا.

## تعميد أسرة فى اليابان

قام نيافة الأنبا دانييل، ومعه القس توماس من كهنة إيبارشيت، بتعميد أسرة كاملة فى اليابان من أب وأم ولبناتهما.



# لقاءات متنوعة مع قداسة البابا شنودة الثالث

## في حضور مؤتمر المجلس الأعلى للشئون الإسلامية

أخذت هذه الصور في مناسبة حضور البابا لمؤتمر المجلس الأعلى للشئون الإسلامية.



مع الأستاذ الدكتور صوفى أبو طالب رئيس مجلس الشعب الأسبق



مع فضيلة شيخ الجامع الأزهر الدكتور محمد سيد طنطاوى



مع الدكتور عمرو موسى أمين عام الجامعة العربية



مع فضيلة وزير الأوقاف الدكتور حمدى زفروق

## مع نادى ليونز القاهرة

د. نبيل لوقا بباوى رئيس النادى، ود. محمد حسن الحناوى، ود. كمال الجوهري نائب رئيس النادى، وأ. هانى عزيز مسنل العلاقات الخارجية بالنادى، والأستاذة منى خزام عضو النادى ورئيس نادى حورس.

استضاف نادى ليونز القاهرة قداسة البابا مساء الاثنين ٤/١١ بفندق النيل هيلتون، حيثلقى قداسته محاضرة عن "الذات" ثم أجاب على أسئلة الحاضرين. وكان لقاءً طيباً. ويرى فى الصورة



# أخبار الكنيسة فى صور



## قداسة البابا فى المؤتمر الإسلامى

فى صباح ٤/١٧ شارك قداسة البابا فى المؤتمر السابع عشر للمجلس الأعلى للشئون الإسلامية بإلقاء كلمة فى الجلسة الافتتاحية،

وذلك بفندق كونراد بالقاهرة.

تحدث أيضاً فى الجلسة الافتتاحية كل من د. عبد الصبور مرزوق أمين عام المؤتمر، ود. عصام البشير وزير الأوقاف السودانى،

ود. حمدى زقزوق وزير الأوقاف المصرى، وفضيلة الإمام الأكبر د. سيد طنطاوى، والأستاذ عمرو موسى الأمين العام لجامعة الدول العربية.

## فى جنازة بابا الفاتيكان الراحل

يرى فى الصورة أصحاب القداسة (من الشمال: الكاثوليكوس كاراكين، ثم الكاثوليكوس آرام، ثم أبونا بولص بطريرك أنيوبيا.

ويرى خلفهم نيافة الأنبا برنابا. أسقف كنيسةنا فى تورينو ورومه، وبعض أساقفة أرمينيا وأنيوبيا وكنائس الروم الأرثوذكس.



## اجتماع عن اشتراك الأرثوذكس فى مجلس الكنائس العالمى

انعقد هذا الاجتماع كلجنة خاصة من المجلس، وذلك فى اتشيمازين بارميبيا فى منتصف إبريل.

وحضره نيابة عن كنيسةنا نيافة الأنبا بيشوى.

ويرى فى الصورة قداسة الكاثوليكوس كاراكين الثانى رئيس الكنيسة الأرمنية باتشيمازين وحوله أعضاء اللجنة الخاصة المنبثقة من مجلس الكنائس العالمى.





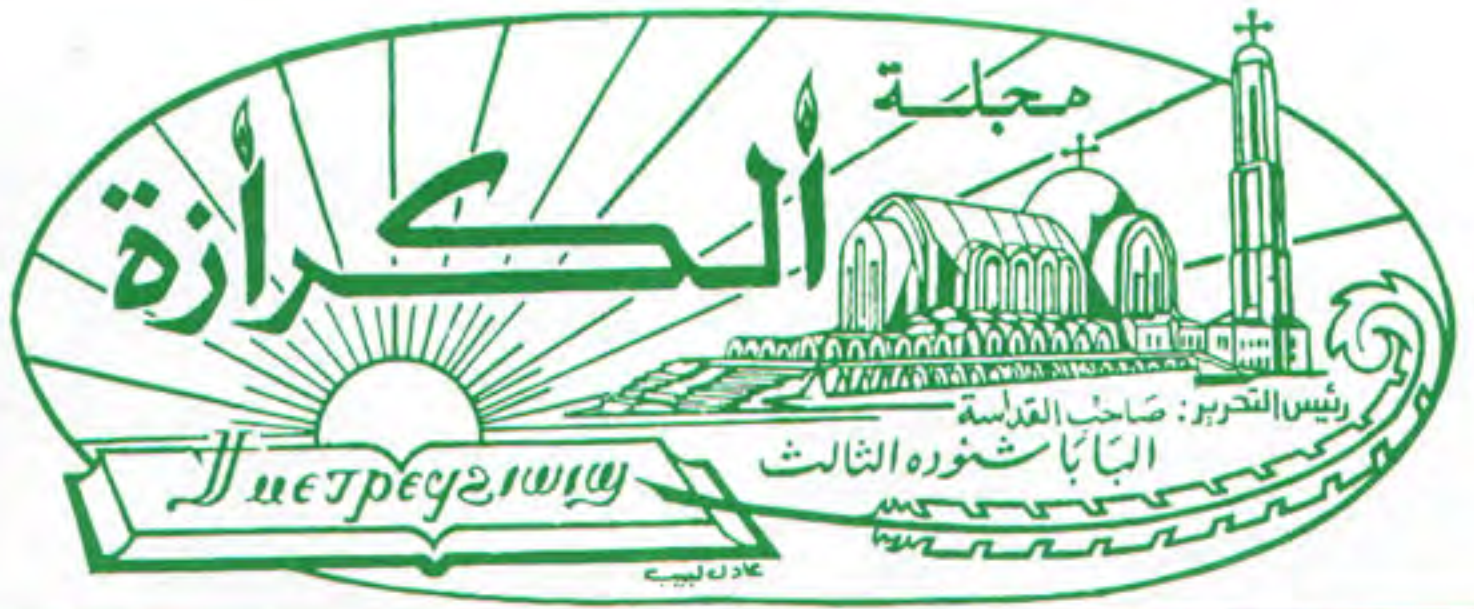

العقدان ١٧، ١٨

التمن ٧٥ قرشاً

الجمعة ١٧ يونيو ٢٠٠٥ - ١٠ بؤونة ١٧٢١ ش

السنة الثالثة والثلاثون

# رحلة البابا إلى أمريكا وإلى الأردن

الملك عبد الله الثاني ابن الملك الحسين، وكانت مقابلة ودية للغاية حضرها معه الوفد المرافق.

في الأردن كسب البابا صداقات جديدة، وأضيف له رصيد جديد من محبة الناس الذين توطدت علاقته بهم.

وفي الأردن قام قداسه بتدشين كنيسة العذراء ومارجرس، ووضع حجر الأساس لدير القديس الأنبا أنطونيوس.

كما زار المغطس حيث تعمد السيد المسيح وزار جبل نبو حيث توفي موسى النبي.

وفي يوم الأربعاء ٥/٢٥ ذهب قداسه ليدلى بصوته في الاستفتاء، وحضر اجتماعه الأسبوعي في الكاتدرائية، ثم سافر إلى الإسكندرية ماراً بالدير.

✠ ✠ ✠

وفي صباح الخميس ٦/٢ سافر قداسه إلى عمان بمملكة الأردن ليرأس اجتماع اللجنة التنفيذية لمجلس كنائس الشرق الأوسط.

وفي نفس يوم الخميس ذهب إلى القصر الملكي بعمان حيث تقابل مع صاحب الجلالة

يوم الخميس ٥/٥/٢٠٠٥ سافر قداسة البابا إلى أمريكا في رحلة علاجية، ماراً بلندن (ترازيت) حيث تقابل مع الأباء الأساقفة والكهنة، ثم تابع رحلته إلى أمريكا. قضى في أمريكا ١٧ يوماً، غالبيتها في بيت مستشاره القانوني بأمريكا الأستاذ ماجد رياض الديري.

وتوجه قداسه إلى مستشفى نيويورك حيث كشف على عينيه يوم الجمعة ٥/٦ وأجريت له عملية كاتاركت في عينه اليمنى يوم الاثنين ٥/٩ وظل تحت العلاج الذي أشرف عليه نياقة الأنبا يونس، ثم نياقة الأنبا سراييون.

وفي يوم الجمعة ٥/١٣ أجريت لقداسه عملية جراحية أخرى في كف يده اليمنى.

واتصل بقداسه تليفونياً السيد الرئيس محمد حسني مبارك للإطمئنان على صحته، كما اتصل به أيضاً د. أحمد نظيف رئيس الوزراء، واللواء حبيب العادلي وزير الداخلية، والدكتور محمد عوض تاج الدين وزير الصحة، وآخرون.

وعاد قداسة البابا إلى القاهرة مساء يوم الاثنين ٥/٢٣، واستقبل عدداً من أصحاب المعالي الوزراء يوم الثلاثاء ٥/٢٤ حضروا مشكورين للإطمئنان على صحته.



جلالة الملك عبد الله الثاني ملك دولة الأردن الهاشمية يرحب بقداسة البابا شنودة

# إيستقبال قداسة البابا لكبار الزوار



مع د. زكريا عزمي رئيس ديوان رئيس الجمهورية



مع فضيلة الإمام الأكبر شيخ الجامع الأزهر



مع أ.د. مصطفى كمال حلمي رئيس مجلس الشورى السابق



مع د. صفوت الشريف والأستاذ كمال الشاذلي



مع د. أحمد العماوي وزير القوى العاملة



مع د. ممدوح البلتاجي وزير الشباب



مع د. عبد العظيم وزير محافظ القاهرة



مع د. محمد عوض تاج الدين وزير الصحة والسكان

# حفلة اقيم للدكتور احمد نظيف

في منهاتن بأمريكا يوم ١٦/٥/٢٠٠٥



أ.د. أحمد نظيف رئيس الوزراء، وإلى جواره الأستاذ ماجد رياض الديري  
رئيس جمعية رجال الأعمال، والسفير نبيل فهمي سفير مصر في أمريكا

جمعية رجال الأعمال المصريين الأمريكيين التي يرأسها الأستاذ ماجد رياض الديري، أقامت مائدة عشاء احتفالاً برئيس الوزراء أ.د. أحمد نظيف مساء يوم الاثنين ١٦ مايو ٢٠٠٥.

وقد حضر الاحتفال من الوزراء: الدكتور يوسف بطرس غالى (وزير المالية)، والوزيرة فائزة أبو النجا (وزيرة التعاون الدولي)، والدكتور رشيد محمد رشيد (وزير التجارة الخارجية)، والدكتور محمود محبى الدين (وزير الاستثمار).

كذلك حضر الحفل السفير نبيل فهمي سفير مصر بأمريكا والسفير ماجد عبد الفتاح سفير مصر في الأمم المتحدة، والسفير شريف الخولى قنصل مصر العام في نيويورك..

وقد حضر الحفل أيضاً ما يقرب من ٢٠٠ مدعواً من كبار رجال الأعمال الأمريكيين. وهذا مما يدل على رغبة أكيدة في المشاركة في فتح مجالات العمل في مصر، وتأكيداً على ثقة كبيرة في مستقبل مصر الاقتصادي..

وقد افتتح الحفل بكلمة للأستاذ ماجد رياض رئيس جمعية رجال الأعمال رحب فيها بالدكتور نظيف وباقي كبار المدعوين، كما دعا كبار رجال الأعمال للاستثمار في

نظيف على أن تقوم جمعياته بتقديم كل المساعدات للوطن الأم حتى يتحقق الرخاء والاستقرار لبلدنا الحبيب.

وبعد ذلك تكلم د. نظيف وقام بمررد كل المكاسب التي تحققت فى خلال العامين السابقين.. وكذلك شرح الخطة التي ستبناها وزارته حتى تستمر المكاسب ويتحسن اقتصاد الوطن..

وقد أبدى سيادته تفاؤلاً كبيراً بما تم تحقيقه وما يتوقعه فى المستقبل.

مصر، بعد أن أصبح مناخ الاستثمار مشجعاً للغاية ويدعو للتفاؤل الشديد.. كما قام الأستاذ ماجد رياض بتهنئة الدكتور نظيف على التقدم الكبير الذى تم تحقيقه فى أقل من سنتين، والذي يتمثل فى ارتفاع سعر الجنيه بالمقارنة مع العملات الأجنبية الأخرى وأهمها الدولار، وكذلك انخفاض الضرائب والجمارك مما يشجع على الاستثمارات والأعمال الحرة..

وقد عاهد الأستاذ ماجد رياض الدكتور

## البابا يستقبل في مقره بسيد جروف مندوب مصر في هيئة الأمم المتحدة

استقبل قداسة البابا السفير ماجد عبد الفتاح الذى أوفده سيادة الرئيس مبارك . ويرى البابا فى الصورة ومعه السفير ماجد والأستاذ ماجد رياض الديري المستشار القانونى لقداسة البابا ورئيس جمعية رجال الأعمال بأمريكا. وظهر فى الصورة أيضاً نيافة الأبا يوانس.



# اليوبيل الفصلي للأسقفية الشباب

احتفل شباب الكنيسة القبطية براعيهم قداسة البابا شنودة الثالث في مناسبة تأسيس قداسه لأسقفية خاصة لخدمة الشباب. فاجتمع الآلاف منهم بالكاتدرائية في انتظار قداسة البابا وأحبار الكنيسة والسيد وزير الشباب الدكتور معنوح البلتاجي.

بدأ الاحتفال بالمرور على معرض منتجات الأسقفية من كتب وشرائط وأقراص مدمجة ومشغولات كنسية، وصور تذكارية للأنشطة المتنوعة.

ثم قدمت الكشافة أوبريت بدأ بتحية قداسة البابا وتهنئته بسلامة العودة إلى أرض الوطن، ثم عرضوا بالصوت والصورة لحياة قداسة البابا منذ كان شاباً، ثم قائداً للشباب، ثم أسقفاً للتعليم والتربية الكنسية، ثم تتويجه بابا للكنيسة القبطية.

وبعد ذلك تحدث الأوبريت عن مراحل نمو أسقفية الشباب منذ بدأت كنيسة صغيرة، غرسها يد قداسة البابا منذ ٢٥ عاماً، وكيف نمت كشجرة مثمرة بصلوات قداسه، فنتجت عنها ٨ وحدات:

## ١ المجموعة المتخصصة :

لدراسة الكتاب المقدس - الحياة الكنسية الأبحاث واللغة القبطية - التربية الأسرية الخدمة الفردية - القيادة والإدارة للمشاركة الوطنية - التنمية الاقتصادية التنمية الثقافية - الأنشطة الشبابية

## ٢ وحدة التدريب :

مركز تدريب خدام الشباب - مجموعة المؤتمرات - الكورسات الصيفية المتخصصة - لجنة خدمة المكتبات - كورسات الكمبيوتر - مجموعة IT الإلكترونية.

## ٣ وحدة الاتصال :

الترجمة والنشر - ٣ رسائل شهرية مجلة إنجيلوس الإلكترونية.

## ٤ وحدة المراحل والفئات :

إعدادي - ثانوي - جامعة - خريجون -

كشافة.



الجميع إلى الكاتدرائية حيث ألقى قداسة البابا كلمة محبة وتشجيع لأسرة الأسقفية، وتلاه وزير الشباب بكلمة عبر فيها عن سعادته بالمشاركة في هذا الحفل.

ثم تم عرض أنشطة الأسقفية بالفيديو مع تعليق من نيافة الأنبا موسى. وقد شارك في الحفل كورال نى إنجيلوس للأحضان بأسقفية الشباب، وكورال كنيسة مارمرقس بشيرا.

وفي النهاية قدم قداسة البابا هدية (الفارس) للسيد الوزير تقديراً لنجاحه في كل المناصب التي تولاها.

كما قدم نيافة الأنبا موسى ونيافة الأنبا رافائيل درع اليوبيل لقداسة البابا وأحبار الكنيسة وتلقياً من قداسه ومنهم هدايا قيمة تذكارية.

وقد تم توزيع نبذة عن خدمة أسقفية الشباب وميدالية تذكارية لجميع الحاضرين.

كذلك قدم نيافة الأنبا موسى إلى قداسة البابا سجلاً يشمل نشاطات الأسقفية على مدى ٢٥ عاماً مع ألبوم صور، مع ٣٠ مجلد يحتوي على كافة إصدارات الأسقفية.

## ٥ وحدة الخدمات المعاونة :

بيت الشعاسة فيبي للمكرسات

بيت مارمرقس بالعجمي

بيت العذراء للطالبات - بيت الملائكة

مشغل الشعاسة فيبي

أسرة الأنبا أبرام للطلبة

مركز التوثيق والمعلومات.

## ٦ وحدة لجان الأحياء :

المعادي - الظاهر والفجالة - وسط

القاهرة - مصر القديمة - مصر الجديدة -

شيرا الشرقية والغربية - الحدائق والعباسية

- المعطرية وعين شمس.

## ٧ وحدة الإيثاريات :

اللقاءات الشهرية التنشيطية .

لقاءات نصف السنة - التنمية الشاملة

المؤتمرات الصيفية - المغتربون

## ٨ وحدة المهجر :

مؤتمرات الشباب والخدام في كل من:

أمريكا وأستراليا وأوروبا.

وبعد إنتهاء الأوبريت اشعل قداسة البابا

وسيادة وزير الشباب شعلة الاحتفال، ثم دخل





## لمسة محبة من الرئيس مبارك

في صباح الأربعاء ٥/١٨ اتصل سيادة الرئيس بقداسة البابا تليفونياً في أمريكا، ليطمئن على صحته. كما أوفد السفير ماجد عبد الفتاح بياقة ورد إلى قداسة البابا في مقره بسيدر جروف.

وقد قابل قداسة البابا كل هذا بالشكر. كما اتصل بسيادة الرئيس مبارك تليفونياً في القاهرة ليشكره على كل ما قدمه من مشاعر المحبة.

## اتصل تليفونياً بالولايات المتحدة للإطمئنان على قداسة البابا

الدكتور أحمد نظيف رئيس الوزراء د. محمد عوض تاج الدين وزير الصحة. السيد اللواء حبيب العانلى وزير الداخلية السيد اللواء حسن عبد الرحمن نائب أول وزير الداخلية ورئيس جهاز أمن الدولة. الأستاذ سامح عاشور نقيب المحامين. لفيف من الأباء الأساقفة والكهنة والأراخنة الذين حضروا لتهنئة قداسة البابا بسلامة العودة (الثلاثاء ٥/٢٤) فضيلة الإمام الأكبر د. سيد طنطاوى الأستاذ الدكتور مصطفى كمال حلسى رئيس مجلس الشورى السابق.

الدكتور محمود زقزوق وزير الأوقاف د. م. محمد إبراهيم سليمان وزير التعمير والمجتمعات العمرانية الجديدة.

المهندس سامح فهمى وزير البترول. الدكتور حسن خضر وزير التعمير.

د. عبد الرحيم شحاته وزير التنمية المحلية. د. محمد عوض تاج الدين وزير الصحة.

د. أحمد العمادى وزير القوى العاملة. الدكتور عبد العظيم وزير محافظ القاهرة

الدكتورة فرخندة حسن الأمين العام للمجلس القومى للمرأة.

## أساقفة استقبلهم قداسة البابا أثناء رحلته إلى أمريكا وإنجلترا

استقبل أصحاب النيابة الأخبار الأجلاء:

الأنبا ياكوميوس - الأنبا صرابامون

الأنبا ويصا - الأنبا بولا

الأنبا مرقس - الأنبا ميصائيل

الأنبا سراييون - الأنبا بيسنقى

الأنبا يوحنا - الأنبا مكاريوس الأريتري

الأنبا يوسف - الأنبا يونس

الأنبا ليطوني - الأنبا سوريال

الأنبا أنجيلوس - الأنبا ديفيد

الأنبا أبوللو - الأنبا مكاريوس (المنيا)

الأنبا أباكير.

## مع كهنة نيويورك ونيوجرسى

في مساء الخميس ٥/١٩ كان لقداسة البابا الاجتماع مع أكثر من ثلاثين من الأباء الكهنة في مقره بسيدر جروف، حيث حدثهم في موضوع رعى روحى.

## البابا يدلى بصوته فى الاستفتاء

ذهب قداسته إلى لجنة مدرسة محمد فريد الثانوية بشيرا يوم الأربعاء ٥/٢٥ حيث أدلى بصوته فى الاستفتاء.

## البابا فى الإسكندرية

ذهب قداسة البابا مرتين إلى الإسكندرية: فى يوم الجمعة ٥/٢٧، ويوم الجمعة ٦/١٠. وقد فكان له اجتماع رعى مع الأباء الكهنة يوم السبت ٥/٢٨. واستقبل قداسته أعضاء المجلس الملى المكندرى كما استقبل الأستاذ عصمت ناثان وأسرته يوم الأحد ٥/٢٩.

## دعوة البابا لحضور افتتاح مؤتمر الدوحة لحوار الأديان

تلقى قداسة البابا دعوة رسمية لحضور المؤتمر الثالث لحوار الأديان الذى يعقد فى الدوحة عاصمة قطر يومى ٢٩، ٣٠/٦/٢٠٠٥.

وموضوع هذا المؤتمر هو:

## دور الأديان فى بناء الحضارة الإنسانية

## سفر البابا إلى الأردن

سافر قداسة البابا إلى الأردن صباح الخميس ٦/٢ لحضور اجتماع اللجنة التتفيذية لمجلس كنائس الشرق الأوسط باعتباره أحد رؤساء المجلس.

وقى هذه الزيارة أيضاً، قام قداسته بتدشين كنيسة القبطية فى الأردن، مع نيافة الأنبا ابراهام مطران الكرسي الأورشليمى.

صحب قداسة البابا فى هذه الزيارة سكرتيره نيافة الأنبا يونس.

وقد عاد قداسته إلى مصر فى مساء الأحد ٦/٥.

## اجتماع اللجنة الدائمة للكنائس الأرثوذكسية الشرقية بالشرق الأوسط

سافر نيافة الأنبا بيشوى إلى عمان بالأردن ظهر يوم الثلاثاء ٥/٣١ لحضور اجتماعات اللجنة الدائمة التى تشارك فيها كنيسة مع الكنيسة السريانية الأرثوذكسية وكاثوليكوسية الأرمن الأرثوذكس لبيت كيليكيا، وكان فى استقبال قداسة البابا شنوده الثالث عند وصول قداسته إلى عمان.

## المبنى الجديد فى تورنتو لكنيسة مارجرجس والأنبا رويس

جاها من الأب الموقر القمص رويس عرض أنه تم شراء أرض مساحتها ٢,٥ فدانا ليبنى عليها مبنى جديد مساحته ٢م٩٠٠ ليكون مقراً لمدرسة قبطية ومعها كنيسة، وداراً للضيافة، ومركزاً لأشعة كبار السن، وقاعة استقبالات متعددة الأغراض. وينتظرون محي قداسة البابا لوضع حجر الأساس لهذا المبنى.

## نيافة الأنبا سوريال

كلف قداسة البابا نيافة الأنبا سوريال برعاية الشباب فى أمريكا، سواء بالاهتمام بهم فى الكنائس أو إقامة مؤتمرات أو ندوات لهم، أو العناية بما يلزمهم من خدمة روحية، ومن كافة أنواع الأنشطة.

هذا بالإضافة إلى الخدمة الكهنوتية لنيافته فى أمريكا، وإعداده رسالة عن التعليم الدينى فى كنيسة.

## لقاءات متنوعة مع قداسة البابا

✦ استقبال قداسة البابا نيافة الأنبا بيشوى السكرتير العام للمجمع المقدس، حيث بحث معه موضوع نيافة الأنبا متياس قبل عرضه على لجنة المجمع لشئون الإبيارشيات.

✦ استقبال قداسة البابا فى المقر البابوى الأستاذ الدكتور فتحى اسكندر الذى فك له غرز العملية فى يده.

✦ استقبال الأستاذ ممدوح قبايب من كبار رجال الأعمال بالأقصر. وصلى له قبل سفره إلى ألمانيا للعلاج.

✦ استقبال المستشار ملك ميناء، ثم الدكتور ثروت باسبلى فى أمور خاصة بالشهر العقارى لتسجيل بعض الأراضى.

### لوحة تذكارية لتدشين كاتدرائية دير الأنبا بيشوى

تدشين كاتدرائية القديس العظيم الأنبا بيشوى  
بيد قداسة البابا شنودة الثالث

بابا الاسكندرية وبطريرك الكنيسة المرقسية ١٧٧

وفي حبرية نيافة الحبر الجليل

الأنبا صرا بامون  
أسقف ورئيس الدير

وذلك يوم الخميس ٢١ أبريل ٢٠٠٥ ميلاد

١٣ بمرودة ١٧٦٦ للشهداء

### رحلة نيافة الأنبا بطرس لأجل موضوع القناة الفضائية

✦ سافر نيافته إلى لبنان يوم السبت ٥/٢٨، وتقابل مع غبطة البطريرك صفير بطربرك الكنيسة المارونية، وكذلك مع المسؤولين عن قناة تلى لوميير.

✦ سافر نيافته أيضاً إلى قبرص، فى نيقوسيا، وليماسول. وتقابل مع مسر تيرى أسكوت مدير قناة سات ٧.

✦ وبعد مجيئه إلى القاهرة، عاد وأكمل الرحلة إلى لندن، وإلى هولندا وألمانيا، على أن يعود يوم ٦/١٧.

## مهرجان الكرازة المرقسية بالكاتدرائية الكبرى بالأنبا رويس

ينعقد يوم الأربعاء ٢٢ يونيو، ويحضره أصحاب النيافة، والآباء الكهنة، والخدام والشباب ومنسفو الإبيارشيات.

وقد صدرت كتب عن مسابقات المهرجان هى ٣ كتب مسابقات للطفولة والابتدائى، وكتب مسابقات للدراسات الروحية لإعدادى وثانوى والجامعة والخريجين والخدام، وكتاب الأنشطة ويشمل الأبحاث، واللغة القبطية، والأنشطة الكنسية، وما يخص الفنون والثقافة الإلكترونية، والكشافة والرياضة.

## عزاء

### نياحة كاهن فاضل

رقد فى الرب يوم الجمعة ٥/٢٠ عن ٧٩  
عاماً الأب الفاضل:

### القس جرجس سعيد عبد الملك

كاهن كنيسة القديس جورجىوس بشارع أبى طاقية بشبرا. وقام بالصلاة على جثمانه الطاهر صاحب النيافة الأنبا رافائيل والأنبا مارتوريوس.

وكان - نوح الله نفسه - من زملاء قداسة البابا فى خدمة مدارس الأحد فى شبرا فى الأربعينات.

خدم فى الكهنوت ١٩ عاماً بأمانة. عزاء لأسرته ولجميع محبيه.

## الأمانة العامة للكشافة والمرشدات بأسقفية الشباب

أقامت ندوة إحتفالية حضرها وزير الشباب الدكتور ممدوح البلتاجى، وأيضاً الدكتور محمد عبد المنعم وكبيل أول وزارة الشباب، واللواء طيار أحمد عبد اللطيف رئيس الاتحاد العام للكشافة والمرشدات.

كما حضر أصحاب النيافة الأنبا موسى، والأنبا بطرس، والأنبا بيمن، والأنبا رافائيل. واشترك فى الندوة أكثر من ٦٠٠ من قيادات الكشافة والمرشدات، من كنائس القاهرة والإسكندرية، والفيوم، ونقادة وقوص، وبنى سويف، والإسماعيلية، وبنها، وشبرا الخيمة، وحلوان، والمنوفية، وطنطا.

وبعد عرض بالبروجيكتور للمهرجان، وعد سيادة الوزير وقيادات الوزارة بالعمل معاً فى مجالات النشاطات المتعددة، وأهدت الوزارة للأمانة العامة بالأسقفية خمسين صندوق مهمات كشفية دعماً لنشاط الكشافة بأسقفية الشباب.

## ترقية إلى القمصية

فى يوم الأحد ٥/٨/٢٠٠٥ الموافق أحد توما وعيد القديس مارمرقس تمت ترقية الأب الفاضل القس بيشوى ميشيل نجيب، إلى رتبة القمصية بيد نيافة الأنبا ميصائيل أسقف برمنجهام وتولبعها. خالص تهانينا له وكنيستته فى ماتشستر بإنجلترا.



# إنطباعات عن زيارة قداسة البابا للاردن ثيافة الأنبا بيثوي

لقد سعدت الأردن بزيارة قداسة البابا شنودة الثالث وسعد قداسة البابا بزيارته الأولى للأردن.

كان الترحيب بقداسة البابا حاراً في كل مكان، وعلى كل المستويات، حتى خرج بصعوبة من المطار عند وصول قداسته، ودخل بصعوبة إلى الكنيسة لتدشينها في صباح اليوم الذي عاد في مسائه إلى القاهرة.

سبقته إلى الأردن كلماته ومواقفه التي اجتذبت قلوب الكثيرين مسلمين ومسيحيين، وترك في الأردن أثراً لا يمحي ومحبة تتزايد مع الأيام في قلوب الكثيرين، بعد أن أبصروا وتلامسوا مع من سمعوا عنه.

لقد حمل قداسة البابا السيد المسيح ومصر والكنيسة في قلبه وعاشت محبة المسيح ومصر والكنيسة في قلوب الأردنيين عندما عاش قداسة البابا بينهم أياماً معدودة وقالوا حقاً هذا هو رجل الله وسفير مصر فوق العادة، وبابا العرب صاحب المواقف المؤيدة لقضاياهم. وقد صفقت له الجماهير كثيراً وهو يتكلم عن "الحق".

في لقائه مع جلالة الملك عبد الله الثاني ملك الأردن طالب القصر الملكي بزيارة رسمية خصيصاً للمملكة الأردنية يكون فيها ضيفاً على المملكة الأردنية الهاشمية، وتكررت هذه المطالبة عند توديع قداسته في مطار عمان الدولي.

وفي لقائه مع قاضي قضاة المملكة قال لقداسته: "لقد أحببتك قبل أن أراك".

وفي لقائه مع الشعب القبطي الأرثوذكسي في الأردن هتفوا "البابا شنودة هو... المسيح إياه القوة... بابا شنودة يا مليح... يا اللي إختارك المسيح".

وفي زيارته زار موقع "المغطس" عبر الأردن حيث اعتمد السيد المسيح وحيث صعد إيليا في مركبة نارية إلى السماء.

وزار "جبل نبو" حيث وقف موسى النبي يتطلع نحو الأراضي المقدسة وحيث رقد موسى ودفنه الرب وأخفاه عن أعين بني إسرائيل.

## كلها نقاط إنطلاق ونقاط بداية :

❖ ففي عماد السيد المسيح بواسطة يوحنا المعمدان أنشئت السموات وظهر الثالوث وأعلنت العلامة الرسمية، وتم مسح الرب يسوع ليبدأ خدمته الخلاصية.

❖ وفي صعود إيليا نقطة انطلاق نحو السماويات.

❖ وفي جبل نبو رأى موسى الأرض التي ترمز إلى الميراث الأبدي وملكوت السموات.

على جبل التجلي كان السيد المسيح مع موسى وإيليا، وقال السيد المسيح عن مجيئ يوحنا المعمدان "أن إيليا قد جاء وصنعوا به كل ما أرادوا".. لأن المعمدان قد تقدم أمام السيد المسيح بروح إيليا

وقوته". فلا عجب أن يعيش المعمدان في البرية ويعمد قس نفسه الموضع الذي عبر إليه إيليا نهر الأردن، ثم ارتفع إلى السماء وكان الأب قد أراد بهذا أن يؤكد ارتباط صعود إيليا بخدمة يوحنا وانفتاح السماوات عند عماد السيد المسيح.

لقد قال قداسة البابا أن في الأردن أراضي مقدسة وفي مصر أراضي مقدسة، وأضاف أن الأرض تنقدس بواسطة القديسين الذين يعيشون فيها.

فما أبهى الأردن وقداسة البابا يتمشى على ضفافه وتحن نمشي من حول قداسته ومعه نيافة الأبا إبراهيم مطران الكرسي الأورشليمي وتأخذ بنا الذكريات إلى سكان السماوات..!!

## استقبال قداسة البابا لكارل رنر



مع د.م. محمد إبراهيم سليمان وزير التنمية



مع المستشار يحيى عبد المجيد محافظ الشرفية



مع د.مصطفى الفقي رئيس لجنة العلاقات الخارجية

# زيارة للتاريخ .. إلى الأردن

للممص أنطونيوس صبيحي

كاهن الكنيسة القبطية بعمان

وصل قداسة البابا شنودة الثالث إلى عمان بطائرة مصر للطيران في التاسعة والنصف صباح الخميس ٢٠٠٥/٦/٢.

كان في استقبال قداسته بالمطار مندوباً عن جلالة الملك: معالي الأستاذ عقل بلتاجي مستشار جلالة الملك.

وبإيافة الأنبا ابراهيم مطران القدس، وبإيافة الأنبا بيشوي، وكهنة الكنيسة القبطية بعمان الممص أنطونيوس صبيحي، والقس ميخائيل ثابت، والقس شنودة حكيم.. والدكتور جرجس صالح أمين عام مجلس كنائس الشرق الأوسط.

وسعادة السفير أحمد رزق سفير جمهورية مصر العربية، والسيد صالح عبد المنعم المستشار الإعلامي بالسفارة - والعميد يحيى كامل المستشار العسكري بالسفارة وعدد كبير آخر من أعضاء السفارة المصرية.

وكان في استقبال قداسة البابا أيضاً:

سيادة المطران فنديكتوس مطران الروم الأرثوذكس بعمان.

وسيادة المطران سليم الصنائع مطران اللاتين بعمان.

وسيادة المطران جورج المر مطران الروم الكاثوليك بعمان.

وسيادة المطران فاهان طوبليان مطران الأرمن بعمان.

وسيادة الخور أسقف جورج شبحان من الكنيسة المارونية بعمان.

وعدد كبير من كهنة الطوائف المسيحية بعمان.

وكان هذا الجمع في استقبال قداسته في المقصورة الملكية لكبار

الشخصيات.

ألقى قداسة البابا فور وصوله بأحد عشر كلمة لعدة صحف ولعدة

فضائيات أتى مراسلوها إلى المطار لاستقبال قداسته.

خرج قداسته من صالة كبار الزوار بعد الاستقبال ليجد حشوداً

بشرية من الأقباط الموجودين بالأردن. ووصل قداسته إلى سيارة

القصور الملكية بصعوبة بالغة.

توجه الموكب من مطار الملكة علياء الدولي إلى القصور

الملكية العامرة، وكان جلالة الملك عبد الله الثاني بن الحسين في

انتظار قداسة البابا، واستقبله استقبالاً حافلاً. وجلس جلالة الملك

بجانب قداسة البابا، وقد أظهر في هذه الجلسة كثير من المودة

والمحبة، وعبر جلالة الملك عن المكانة العظيمة التي يحتلها قداسة

البابا في قلوب الجميع.

قام قداسة البابا يومي الخميس والجمعة ٢، ٢٠٠٥/٦/٣ برئاسة اللجنة

التنفيذية لمجلس كنائس الشرق الأوسط والتي تعقد لأول مرة في

عمان.

صباح السبت ٢٠٠٥/٦/٤ قام قداسته بزيارة إلى نهر الأردن

حيث تعمد السيد المسيح له المجد. كما قام بزيارة جبل نيبو.

ظهر السبت ٢٠٠٥/٦/٤ قام قداسة البابا بوضع حجر الأساس لسيد القديس الأنبا أنطونيوس الكبير بمدينة مادبا والتي تبعد عن عمان بـ ٤٤٠ كم.

مساء السبت ٢٠٠٥/٦/٤ ألقى قداسته محاضرة في قاعة عشتار بفندق الرويال بعمان حضرها أكثر من ألف وخمسمائة شخص.

وحضرها نائباً عن جلالة الملك الباشا يوسف الدلابيح مستشار

جلالته، وحضر أيضاً هذه المحاضرة وزير الداخلية الأردني،

ووزير العدل وألقى كلمة الترحيب معالي وزير الأوقاف الدكتور

عبد السلام العبادي، حيث رحب فيها بقداسة البابا أجمل ترحيب.

وألقى أيضاً الدكتور حمدي مراد المفكر والباحث الإسلامي

الكبير كلمة ترحيبية بقداسة البابا.

ثم ألقى قداسته محاضرة بعنوان "الحق" استمتع الحضور بها

أجمل استمتاع. وكان دخول قداسة البابا إلى القاعة وخروجها

بحفاوة بالغة وتصفيق حاد وفرحة يعجز القلم أن يصفها.

صباح الأحد المبارك ٢٠٠٥/٦/٥ توجه قداسته إلى كنيسة السيدة

العذراء مريم والقديس مار جرجس بعمان، وقام قداسته بتدشين

الكنيسة التي انتظرت مجئ قداسته سنوات طويلة.

آلاف الأقباط احتشوا وموكب قداسته اخترق الآلاف بصعوبة

وبذلت جهود كبيرة لكي يتمكن قداسته من الخروج من السيارة

ووصل قداسته إلى باب الهيكل داخل الكنيسة بصعوبة بالغة.

دشن قداسته مذابح الكنيسة وأيقونات الأيكونسطاس وكانت

فرحة لا مثيل لها.

يوم تاريخي في حياة كنيسة عمان سيسجل في تاريخها لأنها

دُشنت بيد راعي الرعاة، أنثاسيوس القرن العشرين والواحد

والعشرين قداسة البابا شنودة الثالث.

الرب يديم لنا وعلينا كهنوتك لسنين عديدة وأزمنة سالمية هادئة

مدينة، الرب يديمك للكنيسة في العالم أجمع لتفرح القلوب قلوب

المؤمنين في كنيسة المسيح المجاهدة.



قداسة البابا مع قاضي القضاة بالأردن  
صاحب الفضيلة عز الدين الخطيب التميمي



# اجتماع اللجنة التنفيذية لمجلس كنائس الشرق الأوسط

بالأردن يومي ٣٠٢ يونيه ٢٠٠٥

بإشراف/ جرجس صالح



## رؤساء المجلس والأمين العام على المائدة الرئيسية أثناء الاجتماع

وكان على رأس المستقبليين نيافة الأنبا ابراهيم مطران الكرسي الأورشليمي، ونيافة الأنبا بيشوي سكرتير المجمع المقدس، وكهنة الأردن والآباء الرهبان من القدس.

كما حضر أيضاً أمين عام مجلس كنائس الشرق الأوسط، وفور استراحة قصيرة بالمطار وبنفق رويال عمان توجه قداسة البابا لمقابلة جلالة الملك عبد الله الثاني المعظم، وقد حضر المقابلة سماحة قاضي القضاة عز الدين الخطيب التميمي ومعالى عقل بلتاجي مستشار الملك ورؤساء مجلس الكنائس وأصحاب النيافة الأنبا ابراهيم والأنبا بيشوي والأنبا يوانس والمطران كرنيلوس قائممقام الروم الأرثوذكس بالقدس والأمين العام.

وقد اتسمت المقابلة بالتقدير من جانب جلالة الملك لقداسة البابا المعظم الأنبا شنودة الثالث، والتحية من قداسته وتناولت الحديث عن العيش المشترك وعن رسالة عمان.

ثم انتقل قداسته إلى مقر الاجتماع بنفق ماريوت بمنطقة البحر الميت قريباً من المغطس مكان عماد السيد المسيح.

وبعد الظهر في تمام الرابعة افتتحت جلسات اللجنة التنفيذية، وكانت الجلسة الأولى لها تغطية إعلامية من العديد من القنوات التلفزيونية ووكالات الأنباء. وقد بدأت بصلاة وتأمّل لقداسة البابا شنودة الثالث الذي تحدث في كلمة روحية مؤثرة قوية.

وبعد ذلك رحب الأمين العام بقداسة البابا والحاضرين وقائمقام بطريرك القدس الكنيسة المضيئة الذي ألقى كلمة قصيرة رحب فيها بالحاضرين.

ثم استمعت اللجنة التنفيذية لتقرير الأمين العام الذي تحدث عن أنشطة المجلس خلال السنة أشهر الماضية من ديسمبر ٢٠٠٤ وحتى مايو ٢٠٠٥ موضحاً أنشطة الأقسام والدوائر وألمح إلى الخطة المستقبلية لعمل هذه الأقسام والبرامج خلال العام القادم.

في زيارة تاريخية هي الأولى للأردن سافر قداسة البابا شنودة الثالث إلى عمان صباح الخميس ٦/٢ وذلك لرئاسة اجتماعات اللجنة التنفيذية لمجلس كنائس الشرق الأوسط.

وقد وصل قداسته إلى مطار الملكة علياء الدولي التاسعة صباحاً وبرفقته نيافة الأنبا يوانس. وكان نيافة الأنبا بيشوي قد سبقه إلى عمان، كما كان برفقة قداسته لحضور الاجتماع من الكنائس الأخرى نيافة الأنبا يوحنا قلته النائب البطريركي للأقباط الكاثوليك ورئيس المجلس عن العائلة الكاثوليكية، ونيافة المطران منير حنا رئيس الكنيسة الأسقفية بمصر وأفريقيا، وجناب القس سليمان صادق عضوي اللجنة التنفيذية.

وكان في استقبال قداسته بالمطار بعمان معالي السيد عقل بلتاجي مستشار جلالة الملك، وسعادة السفير المصري أحمد رزق ورؤساء الكنائس بالأردن نيافة المطران بندكتيوس مطران الروم الأرثوذكس، ونيافة المطران سليم الصايغ مطران اللاتين، ونيافة المطران فاهان مطران الأرمن الأرثوذكس، ونيافة المطران جورج المر مطران الروم الكاثوليك، والآباء القسوس من الكنيسة اللوثرية والأنجليكانية وأيضاً من الروم الأرثوذكس.

كما كان في استقبال قداسته من عائلتنا الأرثوذكسية الشرقية نيافة المطران جورج صليبيا مطران جبل لبنان للسريان الأرثوذكس، ونيافة المطران سيبوه سركسيان مطران طهران للأرمن الأرثوذكس، ونيافة المطران كيغام خاتشوريان مطران بيروت للأرمن الأرثوذكس وهم من أعضاء اللجنة التنفيذية.

كما حضر أيضاً جناب القس د. صفوت البياضى رئيس الطائفة الإنجيلية ورئيس المجلس عن العائلة الإنجيلية. وكذلك المطران ساويرس ملكى مراد مطران القدس والأردن للسريان الأرثوذكس.



صورة لقدااسة البابا يتوسط أعضاء اللجنة التنفيذية لمجلس كنائس الشرق الأوسط  
أخذت في عمان بالأردن

المصري، ورجال أعمال، ورؤساء الكنائس بالأردن.

وكما أعلن الأمين العام أن هذا يعبر عن تلاحم المجلس مع الكنائس.

وكانت احتفالية ترحيب بقدااسة البابا وأعضاء اللجنة التنفيذية.

وقد أثنى قداسة البابا المعظم وأعضاء اللجنة التنفيذية على الأنشطة التي تمت خلال تلك الفترة القصيرة لتشمل كل الدوائر والأقسام وتعدد هذه الأنشطة وتنوعها وشمولها على مختلف البلدان.

ثم أجاب الأمين العام على أسئلة أعضاء اللجنة التنفيذية بخصوص التقرير، وقرر قبول التقرير مع شكر الأمين العام.

وفي الجلسة التالية تناقش المجتمعون برئاسة قداسة البابا المعظم الأنبا شنودة الثالث موضوع الجمعية العامة الاستثنائية المخصصة لمناقشة تعديل النظام الأساسي والداخلي للمجلس.

وبعد مناقشات حول ما قدمته الكنائس وما أعدته اللجنة الرباعية المشكلة لهذا الغرض وبممثل عائلتنا الأرثوذكسية الشرقية فيها نيافة الأنبا بيشوي، انتهت إلى تأجيل البيت في موضوع تعديل دستور المجلس.

\*\*\*

وفي مساء نفس اليوم أعد الأمين العام حفل عشاء تكريماً لتشريف صاحب القدااسة البابا المعظم الأنبا شنودة الثالث إلى عمان للمرة الأولى وفي بدايته ألقى كلمة هنا فيها قداسه بنجاح العملية الجراحية ورحب بالحاضرين.

وقد دعا للحفل بعضاً من الوزراء : وزير الأوقاف، والسفير



### صورة في الإمارات العربية

نيافة الأنبا ابراهام مطران الكنيسة القبطية في القدس والشرق الأوسط، وهو في زيارة لسمو الأمير الشيخ عبد الله بن زايد الخليفة وزير الثقافة والأعلام في مكتبه بالإمارات.

نيافة الأنبا ابراهام هو مطران القدس والشرق الأدنى، بما في ذلك لبنان، والأردن، ودول الخليج، والعراق... حفظه الله...

### بسم الله القوى

في عهد حضرة صاحب الجلالة

الملك عبد الله الثاني بن الحسين

تم وضع حجر أساس دير الأنبا انطونيوس الكبير - مادبا

ببند صاحب القدااسة والقبطة

الابا شنودة الثالث

بابا الاسكندرية وبطربرك الكرازة المرقسية

وشريكه في الخدمة الرسولية

الانبا ابراهام

مطران الكرسي الاورشليمي والشرق الادنى

يوم السبت المبارك ٢٧ بشنس ١٧٢١ للشهداء

الموافق ٦/٤/٢٠٠٥ ميلادية

### حفلة عشاء مع الآباء الكهنة

جلس قداسة البابا في حفل عشاء مع الآباء المطارنة والأساقفة، والآباء الكهنة الذين يخدمون في القدس والأردن، في حديث روحي زعوي. وذلك في عمان يوم عودته إلى مصر.

## المُدبِر (القائد) وخدمته

### ثنيافة الأُنْبَباخوميوس



تحدثنا فيما سبق عن كيفية اختيار الخدام وإعدادهم، ونحسب أن نكمل حديثنا هنا عن الخادم القائد والمُدبِر للعمل في الكنيسة. نحن نؤمن بضرورة التدقيق في اختيار القادة المدبرون للخدمة لكي ما يسير الخدمة في سلام وتحقق أهدافها في كافة الميادين الكنسية.

ومن المؤكد أن خدمة البابا البطريرك والأب الأسقف والأب الكاهن وأمين الخدمة، وكل خادم مسئول هي خدمة محورية، وذلك لأنهم يقومون جميعاً بعملية تدبير العمل وقيادة الخدمة الكنسية ككل في مسؤوليته - صغرت أم كبرت - فالقيادة في الكنيسة أمر هام يحتاج لحكمة خاصة وجهد كبير من المدبر في الصلاة والأعداد والتخطيط للخدمة.

ولاشك أن مهمة تدبير قادة للخدمات المتعددة تشكل جهداً كبيراً على المدبر وذلك نظراً لتزايد احتياجات الخدمة فالحصص كثير ولكن الفعلة قليلون وتتم مهمة تدبير القادة بشكل متدرج، فقداسة البابا يختار الآباء الأساقفة وهم بدورهم يختارون الآباء الكهنة، والكهنة بدورهم يختارون أمناء الخدمة والخدام والشمامسة والشمامسات.. إلخ.

وبتأمل مدقق في الكتاب المقدس نستطيع أن ندرك أن الله في تدبيره ومعاملاته مع البشرية كان دائماً يبدأ باختيار القائد المناسب الذي له مواهب القيادة التي تتناسب مع الخدمة المختار لها. فهو قد خلق آدم ليكون راساً للخليقة وعندما أراد أن يخلص الشعب في العهد القديم من العبودية بدأ باختيار موسى وهارون، ثم اختار الرب من بعدهما يشوع، وهكذا توالى القيادات الروحية والمدنية طوال عصر القضاة والملوك..

وأخيراً قاد الرب يسوع مسيرة الخلاص مكملاً إياه، إلا أنه في بدء خدمته الجهارية بدأ باختيار الإثنى عشر، ثم السبعين مؤكداً بذلك على أهمية دور القائد في الخدمة.

ولاشك أن خطورة اختيار الخادم القائد عندما ندرك أن على القائد أن يضطلع بنوعين من المسؤولية:

**الأولى:** أن عليه أن يتعرف على الاحتياجات الحقيقية لمن يخدمهم، ففي كل منطقة رعوية على القائد أن يدرك احتياجات كل أسرة وكل فرد بقدر الإمكان. فالأب الأسقف يحتاج أن يتعرف على احتياجات إبنارشيته من الكنائس والمؤسسات والأنشطة والخدمات النوعية والآباء الكهنة والخدام، ووسيلته في ذلك هي اللقاءات الدائمة بالخدام والمخدومين في زيارات الخدمة والافتقاد أيضاً من خلال التقارير الشفوية أو المكتوبة التي تُرفع إليه..

**والثانية:** التي تقع على عاتق الخادم الذي يقوده ضرورة اكتشاف القدرات والمواهب المتنوعة للخدام والأشخاص

الذين يتعامل معهم.. ملاحظاً أنه في حالة افتقار منطقة الخدمة لبعض المواهب أو القدرات الضرورية فعليه أن يسعى إلى اكتشاف هذه القدرات في خدام المناطق المجاورة، ومحاولة جذبهم للخدمة حتى يمكنه سد كافة احتياجات الخدمة.. وفي هذه الحالة ينبغي على القائد أن يتأكد من قدرة الخادم الوافد على التأقلم مع بيئة الخدمة الجديدة والتعامل مع قطاعات الرعية فيها، فإن كان الخادم من أهل المدن وسيخدم في مناطق ريفية فيجب على القائد المسئول عنه التأكد من قدرته على التأقلم مع خدمة الريف وكيفية تعامله مع سكان تلك المناطق والتعرف على مشكلاتها المختلفة.

ويقوم الأب الأسقف أو نائبه - في هذه الحالة - بدور كبير في مساندة هؤلاء القادة على التأقلم وذلك من خلال التوجيه الشخصي والمؤتمرات والدراسة والزيارات التفقدية ووسائل التدبير التي تحدثنا عنها سابقاً.

وعلى القائد أثناء اكتشافه لقدرات الآخرين ومواهبهم أن يدرك أن كل خادم له وزنه فما ينجح فيه أحد ليس من الضروري أن ينجح فيه الآخر، وإن كان الخادم يصلح لعمل ما فليس من الضروري أن يصلح لكل الأعمال، ولاشك أن قدرة المدبر القائد على القيام بهاتين المسؤوليتين يعتمد على وجود قنوات سليمة للاتصال بينه وبين الخدام الذين يقومون في نطاق مسؤوليته.

لذلك فعلى القائد أن يعمل على إيجاد المناخ الروحي والاجتماعي والنفسى المناسب الذي من خلاله تسود الثقة المتبادلة بين جميع الخدام والمخدومين، ويستطيع فيه كل خادم أن يقوم بما يوكل إليه من مسؤوليات وهو يشعر بالأمان، ويجد كل مخدوم إشباعاً لاحتياجاته الخاصة.

كما أن هناك مسؤولية جديدة ينبغي على القائد ألا يغفلها، وهي أن عليه أن يقوم بتنمية قدرات ومواهب من حوله من الخدام. وذلك حتى يؤهلهم لتحمل المسؤوليات المتنوعة التي تسند إليهم.

وبعد أن تعرفنا على طبيعة عمل القائد في الكنيسة، يمكننا أن نسجل بعض الملاحظات الضرورية التي يجب أن تتوفر في كل خادم يسند إليه عمل قيادي..

وهذا ما سوف نتحدث عنه في العدد المقبل إن شاءت لعمدة الرب وعشنا.

# اضواء من الإنجيل تأملات في

## حياة وخدمة السيد المسيح

### نيافة الأنبا بيشوى



## الأسبوع الجديد :

الأسبوع الجديد مرتبط بالخلقة الجديدة وبالسماة الجديدة والأرض الجديدة.

في الأسبوع الأول خلق الله العالم في ستة أيام واستراح في اليوم السابع من جميع عمله الذي عمل خالقاً.

وجاء السيد المسيح في امتداد اليوم السابع وقال "أبى يعمل حتى الآن وأنا أصنع" (يو ٥ : ١٧). وقال معلمنا بولس الرسول "إن كان أحد في المسيح فهو خليفة جديدة" (٢كو ٥ : ١٧).

إذن عاد الله يخلق من جديد في اليوم السابع وشفى المفلوج عند بركة بيت حسدا في يوم السبت، وكذلك خلق عينين للمولود أعمى في يوم السبت أى في اليوم السابع.

وعندما قام السيد المسيح قام "باكراً جداً في أول الأسبوع" (مر ١٦ : ٢). أى في اليوم الأول من الأسبوع الجديد. أى أنه أعلن الحياة الجديدة وصار باكورة الراقدين في أول الأسبوع الجديد. وصار يوم الأحد هو يوم الرب الذي استراح فيه من عمل الخلاص. فيوم الأحد في الوقت الحاضر هو باكورة الحياة الجديدة. ولكن الأسبوع الجديد بمعناه الشامل سوف يبدأ في القيامة العامة في مجئ المسيح الثاني. لذلك نقرأ في سفر الرؤيا: "وقال الجالس على العرش ها أنا أصنع كل شئ جديداً" (رؤ ٢١ : ٥). ووصف القديس يوحنا الرسول ما رآه "رأيت سماة جديدة وأرضاً جديدة لأن السماء الأولى والأرض الأولى مضتا" (رؤ ٢١ : ١).

نحن في يوم الأحد نعيش عربون الأبدية في يوم الرب حيث يقام الاحتفال الرئيسي بالإفخارستيا في أهم أيام الأسبوع. ويهتف الشعب للسيد المسيح "بموتك يسارب نبشر وبقيامتك المقدسة وصعودك إلى السموات نعترف". إننا نصنع التذكار [الإثاميسين] حسب أمر الرب "اصنعوا هذا لذكري" (لو ٢٢ : ١٩).

فالكثيسة في يوم الأحد وبالتحديد في سر الإفخارستيا تحتفل بذكرى قيامة الرب وأيضاً بذكرى مجيئه الثاني حيث أن السر يأخذنا فوق الزمن لنحتفل بذكرى ما حدث في الماضي، وما سوف يحدث في المستقبل. ويصلى الكاهن في القداس الإلهي: "فيما نحن أيضاً نصنع ذكرى ألامه المقدسة، وقيامته من الأموات، وصعوده إلى السموات، وظهوره الثاني الآتى من السموات المخوف المملوء

مجداً. ولا عجب في ذلك فإن عربون الأبدية فى سر القربان المقدس يرفعنا فوق الزمان لنعايش صلب السيد المسيح وقيامته المجيدة وصعوده ومجيئه الثاني عند استعلان ملكوت السموات والعرش الأبدى.

إن سر الإفخارستيا هو عشاء العريس فتم للعروس. وهو العهد الجديد الذى يعلن أن الرباط الزوجى بين المسيح وعروسه الكنيسة هو عهد خلاص بالدم المسفوك على الصليب "هذه الكأس هى العهد الجديد بدمى" (لو ٢٢ : ٢٠، ٢١ : ٢٥).

## مابين أرض الموعد والأبدية :

السبت في اللغة العبرية "سابات" Sabbath معناه راحة. وقد أوضح معلمنا بولس الرسول أن السبت بمعناه الحقيقى لن يتحقق في اليوم السابع. وبدأ الرسول يربط بين اليوم والراحة بقوله فى رسالته إلى العبرانيين "يعين أيضاً يوماً فى داود: "اليوم" بعد زمان هذا مقداره، كما قيل "اليوم" إن سمعتم صوته فلا تقسوا قلوبكم". لأنه لو كان يشوع قد أراحهم لما تكلم بعد ذلك عن يوم آخر. إذ بقيت راحة لشعب الله. لأن الذى دخل إلى راحته استراح هو أيضاً من أعماله. كما الله من أعماله. فلنحتجهد أن ندخل تلك الراحة" (عب ٤ : ٧-١١). ويقول "لو كان يشوع قد أراحهم" مقصود بها أن أرض الموعد ليست هى أرض الميراث الأبدى. كما أنه بقوله "يوم آخر" يقصد أن هناك يوم آخر غير السابع وهو اليوم الأول من الأسبوع الجديد أو اليوم الثامن إذا أضفنا اليوم الأول إلى أيام الأسبوع القديم. وقد أشار القديس بطرس الرسول إلى الحياة الجديدة وارتباطها برقم الثامن في مسألة تجديد الحياة على الأرض بواسطة نوح الذى أنقذه الله من الطوفان، إذ كتب يقول أن الله لم يشفق على العالم القديم، بل إنما حفظ نوحاً ثامناً كزرّاً للبر، إذ جلب طوفاناً على عالم الفجار" (٢بط ٢ : ٥). وبالرغم من أن ترتيب نوح بين الأبناء الأول ليس هو الثامن من آدم ولكن الكتاب أشار إلى ارتباط نوح الذى به تم تجديد الحياة على الأرض مرة أخرى برقم الثامن (أى الثامن من أنوش) فقال عنه "ثامناً كزرّاً" كما أنه أكد ارتباط الرقم ثمانية بتجديد الحياة مرة أخرى بقوله "حين كانت أناة الله تنتظر مرة فى أيام نوح إذ كان الفلك يُبنى، الذى فيه خلص قليلون، أى ثمان أنفس بالماء" (١بط ٣ : ٢٠). فهو لم يكتف بأن يقول أن الذين خلصوا من الطوفان هم عدد قليل بل حدد العدد برقم ثمانية. فالارتباط بين الحياة الجديدة ورقم "الثامن" يؤكد أن اليوم "الثامن" هو يوم الحياة الجديدة فى المسيح الذى هو نوح الحقيقى. وقد ولدت الكنيسة فى حياتها الجديدة فى بداية الأسبوع الثامن بعد القيامة.

## كيف نوظف طاقاتنا بأسلوب سليم؟

لنيافة الأنبا موسى



الطاقة مثل "موتور" السيارة، فهي قوة محرك.. ولكن إذا تحركت السيارة فلا بد من "دركسيون" يوجهها!! وكلمة "موتور" من الكلمة الإنجليزية Motion أى "حركة".. وكلمة "دركسيون" من الكلمة Direction أى "اتجاه".. فالحركة بدون تحكم فى الاتجاه، تقود إلى كارثة.. كما أن "الدركسيون" فى حاجة إلى قوة دفع "الموتور" ليثمر شيئاً!!

من هنا كان لابد - بعد اكتشاف المواهب - من توظيفها لكي تكون مثمرة، وكذلك لابد من قيادتها وضبطها لتكون النتائج سليمة!! وهذا يحتاج أن نقوم - بعد اكتشاف الطاقات - بما يلى:

- تفعيل الطاقات - تنسيق الطاقات
  - متابعة الطاقات - إنباء الطاقات
- أولاً تشغيل الطاقات:

يخفى القائد، سواء فى مجموعة صغيرة من المخدمين، أو فى عمل أو مصلحة حكومية، أو حتى فى مجال الأسرة الخاصة، إذا ما اكتشف الطاقات ولم يوظفها ويجعلها طاقات فاعلة ومثمرة. لهذا تختلف أنواع القيادات عن بعضها البعض، كما تختلف ثمارها ونتائج عملها، ويقول علماء الإدارة أن هناك عدة أنواع من القيادات:

١ - القائد الدكتاتور: وهو الذى يفكر ويقرر كل شئ، دون التشاور مع أحد من أعضاء المجموعة، ويأتى ليعلن قراره، ويطلب من الجميع الإلتزام به. وهذا النوع من القيادة يعطينا ردود فعل فى أعضاء المجموعة مثل:

أ- السلبيون: الذين يتركون القائد يتصرف، دون أن يتحاوروا معه، أو يقدموا له آراءهم فيما يراه هو من قرارات أو أنشطة..

ب- الساخطون: الذين يتضايقون من أسلوب القائد، ولكنهم يكتمون آراءهم ورواهاهم، ولا يعبرون عما فى صدورهم من ضيق أو رأى مخالف..

ج- المقردون: الذين يرفضون الأسلوب الدكتاتورى للقائد، ويحتجون عليه عنفاً، وربما بأسلوب عنيف..

د- المتفاعلون: الذين يتفاعلون مع القائد بحبة وهذوء، شارحين له وجهة نظرهم، ومقدمين له اقتراحات أخرى إيجابية. وهذا الأسلوب هام للغاية، فعالباً يستجيب القائد لأفكارهم، وربما يغير قراره وفكره، بسبب أسلوبهم السليم فى النقد، وموضوعيتهم، وروحهم الودودة المتواضعة.

٢ - القائد .. بالعب الفكرية: وهو نوع آخر من القادة، يفكر ويقرر بمفرده، ولكنه حينما يعلن قراره، يعلنه فى جلسة محبة، يحاول فيها إقناع المجموعة برأيه وقراره، ويدافع عنه بكل قوة، ولا يقبل أى أفكار أو اقتراحات أو آراء أخرى، ولكن بأسلوب هادئ.. إنه دكتاتور مقنع!! أى أنه يخفى ديكاتوريته تحت قناع الحوار الذى لن يقضى إلى أية نتيجة، غير ما يرى هو!! وهذا النوع من القادة، لن يوظف طاقات أعضاء المجموعة، ولن تتجاوز ثماره جهده الشخصى، وفكره الوحيد. لهذا فهو قائد قمعى، ولكن بهدوء!! ولاشك فى أنه خطر على الطاقات الكامنة فى أعضاء المجموعة، حيث أنه يحبها ولا يطلقها أو ينميتها!!

٣- القائد الكاريزمى: وهو القائد الموهوب والتميز، والقادر على كسب الكثيرين كمرئيين له، ولكنه يطغى بكاريزمته (أى موهبته وجاذبيته) على كل من حوله، ولا ينمى أعضاء مجموعته، بطاقتهم المتنوعة، ليسهموا فى العمل. هو بذلك يكون قائداً عقيماً، لا يفرخ صفوفاً وراءه، لتتحمل المسئولية وتنمى العمل!! وعلى هذا القائد

الموهوب أن يلاحظ هذه النقطة فى حياته وعمله، ويعطى أعضاء المجموعة فرصة التفكير والتعبير، والمشاركة فى صنع القرار، والمساهمة فى تنفيذه وتطويره، فهو بهذا يعطى مجالاً لظهور طاقات جديدة، تجدد العمل، وتدعمه، وتنميه، وتثمر به، حتى بعد سفر القائد أو غيابه لأى سبب!!

وهكذا كان الرب يسوع، الذى رغم المسحة الإلهية الجذابة، والشعبية الهائلة التى تمتع بها، إلا أنه كان يرضى البراعم الصغيرة، ويسند القصبه المرصوصة، ولا يطفى القنبلة المدخنة. لهذا استطاع أن يخلق من تلاميذه ورسله خداماً أمناء فتتوا المسكونة، ونشروا الإنجيل، ونادوا باسم المسيح فى كل العالم المعروف وقتئذ، مع أن وسائلهم كانت بدائية وشاقة!!

٤ - القائد الجماعى: وهو القائد الذى لا يقرر شيئاً بمفرده، بل يطرح ما يراه على المجموعة، ويحاورهم بأسلوب منظم وهادئ، ويترك لهم كل الحرية فى الوصول معهم إلى القرار المناسب، والاختيار السليم، لقد جاء إلى الاجتماع بفكرة فى ذهنه، ولكنه يخرج من الاجتماع بالفكرة التى أجمعت عليها أغلبية الحاضرين، سواء كانت فكرته أو فكرة أخرى.

وهذا النوع من القادة هو القادر أن يفجر الطاقات الكامنة فيمن حوله، وانقاد أن لدى كل إنسان مواهب وقدرات متنوعة، وأن كل عضو فى الجماعة محتاج إلى الأعضاء الأخرى، تماماً كأعضاء الجسد الواحد، لا يستغنى أحدهما عن الآخر بل يتضافر الكل لبنيان الجسد، وسلامته، وإثماره، وهذا النوع من القادة هو القادر على تشغيل الطاقات، وإقناع أعضاء المجموعة بما يسمى "العمل الجماعى"، أو "عمل الفريق" ( Team work). ويقول بعض أساتذة الإدارة أن كلمة Team يمكن أن تكون الحروف الأولى من جملة: Together Each Achieve More، أى أننا "حين نعمل معاً، فكل فرد سيحقق ثماراً أكثر مما لو عمل بمفرده"..

فماذا عن تنسيق الطاقات.. هذا حديثنا القاد، إن شاء الله.



## الباب ثلاثون الثالث

# الله في صلواتك وفي روحياتك

وأفهامنا وأفكارنا ونباتنا". لسنا نتعهد أن نكون طاهرين، إنما نطلب من الله أن يطهرنا أن يمتحننا هذه الطهارة من عنده.

ونقول له في تحليل الساعة الثالثة "أرسل لنا نعمة روحك القدوس، وطهرنا من دنس الجسد والروح. وانقلنا إلى سيرة روحانية، لكي نسمى بالروح ولا نكمل شهوة الجسد" كلها طلبات نرفعها إلى الله، وليست تعهدات.. وفي آخر صلاة النوم نقول "تفضل يارب أن تحفظنا في هذا اليوم بغير خطية..".

وفي المزمور الخمسين الذي نكرره في كل صلاة، نقول للرب "بضع على بزوفائك فأطهر، وأغسلني فأبيض أكثر من الثلج" "أغسلني كثيراً من إثمى، ومن خطيئتي طهرني". كل ذلك عبارة عن عمل الله فينا، الذي بدونه لا نقدر بمفردنا أن نتطهر.. هو يغسلنا من أدران الخطية وينقينا ويطهرنا..

بل ما أجمل تلك الطلبة في سفر ارميا النبي توبني يارب فأتوب" (أر ٣١: ١٨). وهنا يبدو بوضوح عمل الله في توبتنا.

ويقول في ذلك مار اسحق اسقف نيقوى "الذي يظن أن له باباً آخر للتوبة غير الصلاة، هو مخدوع من الشياطين..".

إذن اطلب من الله أن يمنحك التوبة، حسب وعده الصادق في سفر حزقيال النبي، إذ يقول: "وأرسل عليكم ماء طاهراً فتطهرون من كل نجاساتكم، ومن كل أصنامكم أطهركم. وأعطيتكم قلباً جديداً، وأجعل روحاً جديدة في داخلكم.. وأجعلكم تسلكون في فرائضى وتحفظون أحكامى" (حز ٣٦: ٢٥-٢٧).

أليس هذا يذكرنا بصلاة داود النبي في المزمور الخمسين قلباً نقياً أخلق فيّ يا الله، وروحاً مستقيماً جنده في أحشائي..".

كما يقول في المزمور الكبير "أمل قلبي إلى شهادتك لا إلى الظلم" "أردد عيني لنلا تعابنا الأباطيل" "أرشدني إلى العمل بوصاياك" (مز ١١٩).

صلّ إذن يا أخى وقل "كرهنى يارب في الخطية" "إعطني أن أحبك" "قوّ مغاليق أبوابى" "تجننى من العثرات" "خلصنى من طباعى الخاطئة، ومن خطاياى المتكررة.. قوّم خطواتى..".

أو ليس هذا أيضاً ما علمنا الرب أن نقول في الصلاة الربية: "لا تدخلنا للتجارب . لكن نجنا من الشرور".

في صلاتك، أنت محتاج باستمرار أن تطلب المعونة. إننا نصرخ إلى الله في صلواتنا ونقول "اللهم التفت إلى معونتى

كثير من الناس - في حياتهم الروحية - يجاهدون بمفردهم، دون أن يدخلوا الله معهم، طالبين منه القوة والمعونة، ناسين قول الرب "بدونى لا تقدرّون أن تفعلوا شيئاً" (يو ١٥: ٥).

فهم لا يطلبون من الله أن يكون معهم في كل ما يعملونه. إنما كل منهم يعتمد على عقله هو، أو يعتمد على غيره. ولا يضع في ذهنه عمل الله فيه، أو عمل الله لأجله!! بينما هوذا الرب يسوع يقول "إلى الآن لم تطلبوا شيئاً باسمى. اطلبوا تأخذوا ليكون فرحكم كاملاً" (يو ١٦: ٢٤).

✽ ✽ ✽

وكثير من الناس أيضاً، إذ يريدون السلوك في حياة القداسة أو النمو فيه، يقدمون لله تعهدات كثيرة، أو نظوراً عديدة، كما لو كانوا يستطيعون بقوتهم أن ينفذوا ما يقولون! دون أن يطلبوا من الله مساعدة في تلك التعهدات والنذور. بل في ثقة بالنفس، أو في غرور بالقوة، يظنون أنهم سيقومون بما تعهدوا به!!

إن العصن في الكرمة، لا يمكن أن ينمو أو يثمر، إلا إذا وصلت إليه عصارة من الكرمة. وبدون ذلك لا تكب فيه حياة. ومن جهة هذا التشبيه قال الرب: "أنا الكرمة وأنتم الأغصان. الذى يثبت فيّ، وأنا فيه، هذا يأتي بثمر كثير..". (يو ١٥: ٥).

فهل أنت - في كل تفاصيل حياتك - تعتمد على نفسك، أم تعتمد على الله وتطلبه؟

✽ ✽ ✽

إذن، إن أردت أن تحيا حياة سليمة: باستمرار في كل عمل، وفي كل وقت، اطلب من الله المعونة والنعمة، واطلب منه الحكمة والقوة والبركة..

وهذا الأمر واضح جداً في صلواتنا العلقمية: سواء في الأجيبة وغالبية المزامير، أو في القداس الإلهي.. وجميلة جداً تلك الترنيمة التى يقول فيها المرنم للرب "إمسك يدي وقدي، كما تشاء..". فهل أنت في حياتك العامة تعتمد على الله، يمسك بيدك ويقودك؟ أم أنت الذى تقود نفسك بنفسك!!

✽ ✽ ✽

لنأخذ مثلاً في حياة التوبة والطهر، وحياة القداسة: إننا نقول للرب في القداس الإلهي "طهر نفوسنا وأجسادنا وأرواحنا". ونضيف إليها في صلاة القسمة "وقلوبنا وعيوننا

يارب أسرع وأعنى" (مز ٦٩)، ونكرر هذا المزمور في صلاة باكر، وفي صلاة الساعة السادسة، وفي صلاة نصف الليل. كما يذكر الرهبان هذا المزمور أيضاً في صلاة الستار. وإذ نطلب من الله المعونة، نقول له في ذلك "لأنه ليس لنا معين في شدائدنا وضيقاتنا سواك".

من المفروض أنك تجاهد. ولكنك لا تجاهد بإرادتك وحدها، بل نطلب من الله المعونة. ونقول مع المرثل في المزمور "عيناي تنظران إلى الرب في كل حين، لأنه يجتذب من الفخ رجلى" [مز ٢٤ (٢٥)]. وأنت نطلب من الرب المعونة، لأن الكتاب يقول لك: "توكل على الرب بكل قلبك. وعلى فهمك لا تعتمد.. لا تكن حكيماً في عيني نفسك" (أم ٣: ٥، ٧).

أيضاً لا تعتمد على مجرد اشتياقاتك الروحية. لأن هذه الاشتياقات - بدون معونة من الرب - لا تتحقق.. فكما أن لك اشتياقات روحية، فإن الشيطان أيضاً له اشتياق أن يعرقل طريقك، لولا أن معونة الرب لك هي التي تصده..

✽ ✽ ✽

ما أجمل وأعشق قولنا في كل يوم، في تحليل صلاة باكر:

"هَبْ لَنَا يَا رَبِّ فِي هَذَا الْيَوْمِ، أَنْ نَرْضِيكَ فِيهِ" ..

هنا، لسنا نعد الرب أو نتعهد له بالعمل على إرضائه. إنما نحن نطلب إليه أن يهبنا المعونة التي بها نرضيه.. مجرد هبة من عنده. ونحن نقول له أيضاً "أحرصنا من كل شيء ردي، ومن كل خطية، ومن كل قوة مضادة". هذه الحراسة أو هذه الحماية، هي من ضمن معونة الله لنا، وقوته التي تعيننا على خلاصنا. كما نقول في المزمور أيضاً "كوتى وتسبحتى هو الرب، وقد صار لى خلاصاً" (مز ١١٧). في طلب المعونة نقول للرب: "كوتى على عمل الخير" "سهل أمامى طريقك" "سهل سبلنا" "أنقذنى من أعدائى".

✽ ✽ ✽

وفي طلب المعونة، نطلب من الله أن يحيطنا بملائكته ويحمينا. فنقول في تحليل صلاة النوم: "إرسل لنا ملاك السلامة، ليحرصنا من كل شر، ومن كل ضربة، ومن كل تجربة العدو".

كثير من الناس يطلبون ملاك السلامة في أسفارهم. ولكن من ذا الذى يطلب ملاك السلامة ليحرصه من كل شر ومن كل تجربة العدو؟!

إننا نطلب أيضاً حفظ الملائكة لنا، في ختام صلاة كل ساعة من صلوات الأجيبة. فنقول للرب "أحطنا بملائكتك القديسين، لكى نكون بمعسكرهم محفوظين ومرشدين، لنصل إلى اتحاد الإيمان، وإلى معرفة مجدك غير المحسوس وغير المدرك..".

جميل أن نكون لنا علاقة مع الملائكة في صلواتنا..

في صلواتنا أيضاً، تعلمنا الكنيسة أن نطلب من الله المعرفة والإرشاد.

وهكذا نقول في الصلاة "عرفنى يارب طرقك. فهمنى سبلك".

نحن لا ندعى المعرفة بكل شيء، بل نطلب منه المعرفة في كل شيء.. إن تلاميذه، رسله القديسين، قالوا له "علمنا يارب أن نصلى" (١: ١). فمن من الناس لم يكن يعرف أن يصلى؟! ولكنه درس

فى تلقى المعرفة فى كل شىء، حتى الصلاة.. وهكذا كانت النتيجة أن علمهم الرب الصلاة الربية..

إننا نقول كذلك فى صلواتنا "روح القدس فليهدنا إلى الاستقامة". ونقول "ارشدنا يارب إلى العمل بوصاياك" "أثر عقولنا وقلوبنا وأفهامنا يا سيد الكل" .. "فهمنى فأتعلم وصاياك".

نطلب إلى الرب أن يعلمنا الصلاة، وأن يعطينا الكلمة التى نقولها فى الخدمة. وهكذا يقول المرثل فى المزمور "أفتح يارب شفتى، فيخير فى تسبحتك". ويقول القديس بولس الرسول "صلوا من أجلى، لكى أعطى كلاماً عند افتتاح فى أعظم جهازاً بسر الإنجيل" (أف ٦: ١٩). ويصلى المرثل لكى يمنحه الله فهماً لوصايا الله. فيقول فى المزمور الكبير "أكشف عن عيني لأرى عجائب من شريعتك" ..

إن لا يقل أحد "أنا عارف، أنا فاهم، أنا دارس". إنما فليطلب من الله المعرفة، وأن يرشده روح الله القدوس إلى كل الحق. حتى إن كنا نعرف الخير، نطلب من الله أن يرشدنا كيف نسلك فى طريق الحق، وأن يعطينا البصيرة السليمة فى الفهم الروحى وفى الملوك الروحى.

إن المرثل يقول فى المزامير: علمنى فرائضك، ووصاياك، وأحكامك.. وعلمنى يارب مشيئتك..

أستثقف أحياناً فى مفترق الطرق، وتحتار ما هى مشيئة الرب فى حياتك، أو فى موقف معين. اطلب منه إذن أن يكشف لك..

✽ ✽ ✽

شىء آخر نطلبه، وهو أن يسمع الله صلاتك، ويقبلها، ويستجيب.

وهكذا يقول المرثل فى المزمور "استمع يا الله صلاتى. اصغ إلى صوت طلبتى" "أمل أنك واستمعنى".

ويقول أيضاً "فلتدخل طلبتى إلى حضرتك" "فلتستقم صلاتى كالبخور قدامك.. وليكن رفع يدي كذبيحة مسائية".

ليست كل صلاة مقبولة أمام الله. فلنصل إذن أن يقبل الله صلواتنا، وأن تكون صلواتنا حسب مشيئته، وأن يستجيبها.. نقول فى المزمور "أنظر واستجب لى ياربى وإلهى".



الأستاذ ماجد رياض الديبرى المحلى، والمستشار القانونى لخدمة البها، ورئيس جمعية رجال الأعمال، مع الرئيس جورج بوش فى حفل عشاء دعاه إليه

# أيتها القيامة .. ألبسينا ثيابَ جمالِك



لشافة  
الأبناكيريس  
أسقف ميلانو

❖ أيتها القيامة.. من يتحدث معك يتحدث مع المسيح.. لأنك أنت هي المسيح.. والمسيح هو أنت.. هو القائل عن نفسه "أنا هو القيامة والحياة ومن آمن بي ولو مات فسيحيا" (يو ١١: ٢٥)..

❖ لست أدري كيف كان من الممكن أن تعيش البشرية بدون السيد المسيح؟! وكيف تحيا بدون القيامة!؟

❖ القيامة ليست هي قيامة الأموات فقط.. بل هي أيضاً قيامة الأحياء.. لأنه يوجد في كل زمان من له اسم أنه حي وهو ميت..

❖ الضلال.. والمنحرف، والمتكبر، والمتعالي، وزارع الخصومات، والبخيل والطماع.. والأثني، والمتكل على غناه.. وعلى علمه وقوته.. كل هؤلاء من قائمة الأحياء.. والقيامة تريد أن تعمل فيهم..

❖ أيتها القيامة أنت التي عملت في الابن الضال.. أنت التي جعلته يقول "قوم واذهب إلى أبي" (لو ١٥: ١٨)..

❖ الابن عاد إلى حضن أبيه.. والأب رأى بهجة القيامة على قلب ابنه فقال "أبني كان ضالاً فوجد.. وكان ميتاً فعاش".

❖ أيتها القيامة.. نشرك لأنك علمتنا وعرفتنا أين هو مسكنك؟! مسكنك أيتها القيامة هو في المسيح ومنذ الأزل.. وكما أنت في السماء كذلك أنت تعملين على الأرض في كل لحظة..

❖ من الذي كشف لنا عن البنية التي تربطنا بأبونا السماوي سواك أنت أيتها القيامة!؟ من الذي كان ملتصقاً بالمسيح عندما كان يجول يصنع خيراً.. ألسنت أنت أيتها القيامة!؟ من الذي أقام زكاً من محبة المال!؟ وأقام المرأة التي ضبطت في ذات الفعل!؟.. وأقام المرأة السامرية من خطاياها!؟ ومن الذي فتح أبواب مدينة السامرة.. ألسنت أنت أيتها القيامة المجيدة!؟

❖ كيف تستبكر العقول!؟ كيف تتهدب الأذهان!؟ أمر لا يحدث إلا بتعاليم القيامة..!؟

❖ من الذي يجعلنا نرفع أنظارنا إلى ما هو أعلى وأرقى سواك أنت أيتها القيامة المجيدة!؟

❖ أنت التي أتيت إلينا مع المسيح.. أنت التي علمتنا ماذا نكلم!؟ وأنت التي عرفتنا أين نضع كنوزنا!؟ أنت التي أرشدتنا لكي لا نسعى ولا نعب في اقتناء الكنوز التي لا نقدر أن نأخذها عندما نفارق الحياة!؟

❖ طوبى لكل أولادك أيتها القيامة.. لأنك تحميهم وتجيهم من كل المخاطر.. أنت تتقين لهم الشباك المطروحة عليهم.. وتمزيق كل مصائد المقاومين لهم..

❖ الذي يعرفك أيتها القيامة يلتصق بك.. ولا يقدر أن يحيا بدونك..

❖ الخاطئ الذي مات بالخطية.. وبها انحدر إلى هاوية الأسرار.. إن هسس في فكر قلبه للنجاة لا يقدر أن ينتشله أحد سوى

أذرعك أنت أيتها القيامة..

❖ وفي قيامة الخاطئ من سقطته أنت تلقينه الدرس فيقول معك لا تشمتي بي يا عدوتي إن سقطت سأقوم.. وإن مشيت في الظلمة فالرب نور لي..

❖ أصحاب الركب المخلعة يتعلقون على أذرعك.. ويسيروا في ضياحك لأنك تشددين لهم ركبهم وتمنحهم نعمة بها يتركون من أين سقطوا وبك يقومون..

❖ أنت القيامة التي في السماء.. والتي جاءت على الأرض لتنقذ سكان الأرض من الموت الثاني..

❖ أيتها القيامة.. تعالي واهمسي في أذن البشرية.. وقولي لها لماذا أتيت إلينا على الأرض!؟

❖ هل أتيت لكي لا نموت ونحن على الأرض!؟ وكيف لا نموت ونحن أتينا من التراب وإلى التراب نعود!؟

❖ افتحي فاك أيتها القيامة.. واسمعينا صوتك وقولي لنا.. لماذا أتيت على الأرض!؟ أنت أتيت لكي لا يؤذينا الموت الثاني..

❖ وكيف لا يؤذينا الموت الثاني!؟ هو لا يؤذينا إذا غلبنا شهوات العالم ومحبة المجد الباطل..

❖ أنت أتيت أيتها القيامة لكي تتقي أعمالنا.. وتهدني سلوكنا قبل الموت الأول الذي يأتي على الكل..

❖ أنت تسيرين معنا هنا على الأرض فنعبرك من الموت الأول.. وهناك في الأبدية أنت تتلقى بنا فلا يؤذينا الموت الثاني..

❖ عجيبة أنت أيتها القيامة.. لأنك بزراعك تغلبين.. وبيديك تمسحين كل نعمة من عيون أولادك المظلومين.. ومن الأعماق تُصعدين إلى النور كل الساكنين في الظلمة.. ولأتباعك تكسرين كل المعتارس للحديدية.. ومن ذلك السبي تصعديهم..

❖ أيتها القيامة.. تعالي اسكني في قلوبنا.. اجعلي قلوبنا تسكن فيك.. قومي أيتها القيامة.. ومدى أذرعك وأيقظنا من النوم.. قولي لنا مرة أخرى ما قلتيه على فم أشعياء.. استيقظي.. استيقظي البسي عزك يا صهيون..

❖ قومي أيتها القيامة.. وألبسينا من غرك.. ألبسينا من ثياب جمالك.. تعالي أيتها القيامة.. وأنفضنا من التراب.. مدى يدك وحلينا من رباط العنق..

❖ قومي أيتها القيامة.. وألبسينا من غرك.. ألبسينا من ثياب جمالك.. تعالي أيتها القيامة.. وأنفضنا من التراب.. مدى يدك وحلينا من رباط العنق..

❖ أيتها القيامة المجيدة.. اقبلي طلبة قلوبنا وهي تقول لك..

أطلقنا معك.. وامنحنا أن نعمل بك في كل أيام حياتنا..



# علاقة شفاعَةِ القديسين بغفران الخطايا

تِلْافَةُ الأَسْبَابِ وَأَفْصَافِ

في مجمع التسبحة نطلب من القديسين أن يتشفعوا فينا ليغفر لنا الله خطايانا.. والسؤال الذي يطرح نفسه هنا..

كيف يغفر لنا الله خطايانا بشفاعة القديسين؟

وللإجابة على هذا السؤال، هناك حقيقتان يجب أن تكونا حاضرتين في أذهاننا:

أولاً: غفران الخطايا يكون بدم السيد المسيح وحده:

حيث أنه "بدون سفك دم لا تحصل مغفرة" (عب ٩: ٢٢). والسيد المسيح أعلن ذلك بنفسه عند تأسيس سر الإفخارستيا حيث قال: "وكذلك الكأس أيضاً بعد العشاء قائلاً: هذه الكأس هي العهد الجديد بدمي الذي يسفك عنكم" (لو ٢٢: ٢٠). ولا يوجد خلاص بعيداً عن السيد المسيح.. وليس بأحد غيره الخلاص. لأن ليس اسم آخر تحت السماء، قد أعطي بين الناس، به ينبغي أن نخضع" (أع ٤: ١٢).

ثانياً: هذا الغفران ناله بوسائل كثيرة منها:

(١) الإيمان بقيمة دم المسيح: "متبررين مجاناً بنعمته بالفداء الذي ببسوع المسيح، الذي قدمه الله كفارة بالإيمان بدمه، لإظهار برّه، من أجل الصفح عن الخطايا السالفة بإمهال الله" (رو ٣: ٢٤-٢٥). فيدون الإيمان لا يستفيد الإنسان من قيمة هذا الدم.. لأنه هكذا أحب الله العالم حتى بذل ابنه الوحيد، لكي لا يهلك كل من يؤمن به، بل تكون له الحياة الأبدية" (يو ٣: ١٦). "الذي يؤمن بالابن له حياة أبدية، والذي لا يؤمن بالابن لن يرى حياة بل يمكث عليه غضب الله" (يو ٣: ٣٦). والإيمان بالابن يعني الإيمان بدمه الذي به عمل لنا الصلح.. وأن يصلح به الكل لنفسه، عاملاً الصلح بدم صليبه، بواسطته، سواء كان ما على الأرض، أم ما في السموات" (كو ١: ٢٠).



(٢) المعمودية على اسم السيد المسيح: كمثلما قال القديس حنانيا الكاهن لشاول الطرسوسي (بولس الرسول): "والآن لماذا تتواني؟ قم واعتمد واغسل خطيائك داعياً باسم الرب" (أع ٢٢: ١٦). وكمثلما قال القديس بطرس الرسول لجمهور الشعب يوم العنصرة الذين آمنوا بقيامة السيد المسيح: توبوا وليعتمد كل واحد منكم على اسم يسوع المسيح لغفران الخطايا، فتقبلوا عطية الروح القدس" (أع ٢٨: ٢٤). فالذي لا يؤمن بالمسيح لن يستفيد من خلاصه، وكذلك الذي يؤمن ثم لا يعتمد لا يستطيع أيضاً أن ينال غفران الخطايا.

(٣) تناول من جسد الرب ودمه: فليس الإيمان والمعمودية فقط يكفيان لتناول الغفران.. بل هناك أيضاً الاحتياج للتناول من الأسرار المقدسة، كقول السيد المسيح.. "الحق الحق أقول لكم: إن لم تأكلوا جسد ابن الإنسان وتشربوا دمه، فليس لكم حياة فيكم" (يو ٦: ٥٣). وقد أعلن السيد المسيح ذلك أيضاً عند تأسيس السر قائلاً: "لأن هذا هو دمي الذي للعهد الجديد الذي يسفك من أجل كثيرين لمغفرة الخطايا" (مت ٢٦: ٢٨).

(٤) الغفران للآخرين: "فإنه إن غفرت للناس زلاتهم، يغفر لكم أيضاً أبوكم السماوي. وإن لم تغفروا للناس زلاتهم، لا يغفر لكم أبوكم أيضاً زلاتكم" (مت ٦: ١٤-١٥). وقد شرح السيد المسيح هذا الغفران في مثل العبد الشرير (راجع مت ١٨: ٢٣-٣٥). فما المنفعة إن آمن أحد بدم المسيح، واعتمد على اسمه، وكان موافقاً على

التناول، ثم تقسى على أخيه، ولم يرحمه ولم يغفر له أخطائه في حقه؟

(٥) عدم إدانة الآخرين: "لا تدنوا لكي لا تدنوا، لأنكم بالدينونة التي بها تدنوا تدنوا، وبالكيل الذي به تكونون كمال لكم" (مت ٧: ١-٢). لا يستحق غفران المسيح من دان غيره. لأنه "من أنت الذي تدن عبد غيرك؟ هم لمولاه يثبت أو يسقط. ولكنه سيثبت، لأن الله قادر أن يثبت" (رو ١٤: ٤).

حقاً قال السيد المسيح: "لا تقضوا على أحد فلا يقضى عليكم. اغفروا يغفر لكم" (لو ٦: ٣٧).

(٦) أعمال الرحمة: "من يرحم الناس ينال رحمة الله.. أعطوا ما عندكم صدقة، فهوذا كل شيء يكون نقياً لكم" (لو ١١: ٤١). إنها المشورة التي أعطاهم دانيال للملك نبوخذ نصر.. "لذلك أيها الملك، فلستكن مشورتى مقبولة لديك، وفارق خطاياك بالبر وأتامك بالرحمة للمساكين، لعنه يطال اطمئناك" (د ٤١: ٢٧). إنها المحبة التي تستر كثرة من الخطايا" (١بط ٤: ٨). فالرحمة تفتح باب رحمة الرب لنا "من يسد أذنيه عن صراخ المسكين، فهو أيضاً يصرخ ولا يستجاب" (أم ٢١: ١٣). حقاً.. "طوبى للذي ينظر إلى المسكين. فسي يوم الشر ينجيه الرب" (مز ٤١: ١).

(٧) التوبة: لا شك أن الإنسان يحتاج التوبة لغفران خطايا بدم المسيح.. فليعلم أن من ردّ خاطئاً عن ضلال طريقه، يخلص نفسه من الموت، ويستتر كثرة من الخطايا" (يع ٥: ٢٠). وقد أعطى السيد المسيح الغفران للمرأة الخاطئة لأنها تابت، وسمى هذه التوبة (حب).. "من أجل ذلك أقول لك: قد غفرت خطاياها الكثيرة، لأنها أحببت كثيراً، والذي يغفر له قليل يحب قليلاً. ثم قال لها: مغفورة لك خطاياك" (لو ٧: ٤٧-٤٨). أما غير التائبين فيحذرهم السيد المسيح قائلاً: "إن لم تتوبوا فجميعكم كذلك تهلكون" (لو ١٣: ٣).

(٨) الصلاة نفسها تعطي الغفران: كما

قبل في الصلاة الربانية.. واغفر لنا خطايانا  
لأننا نحن أيضاً نغفر لكل من يُذنب إلينا"  
(لو ١١: ٤). فلو لم تكن الصلاة وسيلة  
لغفران الخطايا ما طلب منا السيد المسيح أن  
نطلب هذه الطلبة.. لكننا نعلم يقيناً أن هذا  
الغفران بالصلاة يستمد أيضاً قوته من قيمة  
الغذاء بدم المسيح وحده. نحن نؤمن أن الله  
يستجيب لنا كل ما نطلبونه حينما تصلون،  
فآمنوا أن تتلوه، فيكون لكم" (مر ١١:  
٢٤). وفي الصلاة نحن نطلب الغفران..  
"متى وقفتم تصلون، فاغفروا إن كان لكم  
على آح. شيء، لكي يغفر لكم أيضاً أبوكم

الذي في السموات زلاتكم" (مر ١١: ٢٥).  
إذا الصلاة تغفر الخطية بشرط أن يكون  
المُصلي غفوراً متسامحاً مصالحاً للآخرين.  
بكل هذه الوسائل وغيرها ننال غفران  
الخطايا، ولكنها جميعاً تستمد قوتها ومفعولها  
من قيمة دم المسيح، فهذه الممارسات جميعاً  
بدون الإيمان بدم المسيح تكون بلا قيمة ولا  
فاعلية.

بعد هذه المقدمة الطويلة.. نأتي الآن إلى  
موضوع سؤالنا.. ما قيمة شفاععة القديسين  
في مغفرة الخطايا؟

هنا تنطبق نفس القاعدة، فهم يصلون عنا

لكي يعطينا الله توبة وغفراناً، يعطينا إيماناً  
ورجاء، يعطينا غفراناً بدمه. والقديسون  
بشفاعتهم وصلواتهم يحركون قلب الله  
نحونا.. ذلك القلب المليء بالحب والحنو،  
ويرغب في خلاص البشر. إنهم يحققون  
شهوة قلب المسيح وهو يستجيب لهم لأنه  
يريد أن جميع الناس يخلصون، وإلى  
معرفة الحق يقبلون" (١ تي ٢: ٤). إنهم  
يطلبون طلبات تتوافق مع رغبته.. فطلباتهم  
تحقق مشيئة الله في حياتنا. لذلك.. لا تهمل  
أخي الحبيب أن تطلب صلوات القديسين  
عك وعني لننال الغفران بدم المسيح.

## في دير الأمير تادرس للراهبات



المصور  
سمير كامل

في يوم سبت لعازر - كعادة البابا في كل  
عام - قام بزيارة دير الأمير تادرس  
للراهبات. وأفتتح المبنى الجديد الذي أعدته  
الراهبة الفاضلة الأم أندرويس رئيسة الدير.  
وبارك على الماء ورشه في كل قلاية من  
قلاي المبنى.

تهانينا بافتتاح هذا المبنى ومباركته.  
وقد ظهر في حفل الافتتاح نيافة الأنبا  
رافائيل.

## خَواطِرَ كَاهِنٍ

للقسّ / شنودة مرقس مشرفي  
كنيسة العذراء بغيريال بالإسكندرية

❖ إن كانت قمة "جبال إفرست" أعلى قمة في العالم، فإن قمة  
الجلجثة هي أعلى قمة في الفضائل.. للمحبة!!  
❖ بالقدس "حائط المبكى" حيث هناك يكون، وداخلك "الحائط  
الهاكي" على هيكلك المهذوم.. حيث كان يسكن روح الله!!  
❖ يهوذا: قطع جبل أناة الله الطويل الذي كان يجذبه لأعلى  
وتعلق بحبل اليأس القصير الذي هوى به لأسفل!!  
❖ أكرس طاجن الهموم الذي على رأسك، واحمل باقة التورود  
التي لسيدنا البابا.. ومن ورودها: ربنا موجود، كله للخير،

مصيرها تنتهي.

❖ لقد مات النسر الروماني ومعه طيور كثيرة ومازال الحمام  
المذبوح يطير بأعداد وفيرة!!  
❖ عظة مأخوذة من صندوق القول، لا من كنز القلب، هي  
صوت يصدح الراس!!  
❖ مقصلة الإضطهاد تحز رأس الجسد ولا تمس وترأ للروح!!  
❖ لا تلتفت إلى سدوم فتصير عامود ملح بسبب ماضيك.  
وانظر إلى كتعان فتصير عاموداً أهدياً في هيكل أبيك.  
❖ الرهينة موت، والخطية موت. لكن الأولى تلد حياة، أما  
الثانية فتلد موتاً فموتاً!!  
❖ كثيرون أمتلوا جواد الأحقاد عازمين تعذيب المسيحيين،  
فرجعوا حفاة الأقدام حاملين صليب إله المسيحيين!!

## ٩- كرسى مارمرقس (ج)

- ١- فى أى عصر جلس أربعة من السريان على كرسى مارمرقس ومن هو أشهر شخصية فيهم؟
- ٢- ما هو رقم كل منهم فى عداد البابوات؟ وما تاريخ نياحته؟
- ٣- اذكر عدداً من بابوات الكرسى المرقسى كانوا من أساتذة أو تلامذة مدرسة الإسكندرية اللاهوتية.
- ٤- متى بدأ اختيار بابا الإسكندرية من بين الرهبان؟
- ٥- من كان مدير مدرسة الإسكندرية اللاهوتية فى عهد البابا أنطانيوس الرسولى؟
- ٦- اذكر أسماء ثلاثة من أسماء علماء هذه المدرسة اللاهوتية فى عصورها الأولى.

## حل مسابقة العدد الماضى

- ١- فى عهد ٦٥ من البابوات، كانت الإسكندرية هى مقر كرسى مارمرقس.
- ٢- نقل مقر الكرسى إلى القاهرة فى عهد البابا خرستوذولس (البطريك ٦٦).
- ٣- أول كنيسة فى القاهرة صارت مقراً للكرسى المرقسى هى كنيسة المعلقة بمصر القديمة.
- ٤- الكنائس الأخرى التى صارت مقراً للكرسى فى القاهرة هى: كنيسة مرقوريوس أبى سيفين بمصر القديمة، ثم كنيسة العذراء بحارة زويلة، ثم كنيسة حارة الروم، ثم الكنيسة المرقسية بالأزبكية.
- ٥- نقل مقر الكرسى إلى منطقة الأنبا رويس فى عهد البابا شلوه الثالث فى ١٤ نوفمبر ١٩٧١.
- ٦- لما تليح البابا ثيوفانس فى ١٢/٦/٩٥٦ خلفه البابا مينا الثانى بعد يوم واحد. كذلك البابا كيرلس الكبير خلف البابا ثيوفيلوس (٢٣) بعد نياحته بيومين.
- ٧- أطول مدة خلا فيها الكرسى المرقسى كانت بعد نياحة البابا بولس السادس (٧٤) وهى ١٩ سنة، و ٥ أشهر.

## الذين فازوا فى المسابقة

١. رفعت عطوان عطية إقلايوس
٢. ليلى عوض ميخائيل
٣. عادل عوض وسوس نجيب
٤. ماريانا يوسف وعائدة جورجي
٥. يوسف ميخائيل وزمرد ميخائيل
٦. أسرته وفوزية ميخائيل وأسرتها
٧. منحة كمال محبوب
٨. ليرينى وشيرى ويوسف فهم
٩. عطيفة تارس باسلى
١٠. موزيس يوسف ومنال صبحى
١١. لؤى أمين وكثير حبيب
١٢. سيرة إليان أنطون
١٣. لندة محارب وحلى وفاروق وعادل
١٤. سامح سامى وأولادهم ونعيم عبد المسيح وأنجيل سامى وأولادهم وعالى فهمى وكوكب محارب سلامة
١٥. عائدة شكرى بلدى ونصف
١٦. لؤى وأحفاد فهمى الطويل ومينا ومارينا وفهينا وباقى سعد الطويل
١٧. عبد وليس وزوجته وجرجس طلبه وجينا وألحوب عبد وميرنا وزمرد وأمير ومينى عادل ووالدهم وسويرس عبد الله وزوجته وكيرلس مسكوس وصاميل وولنته وسلما بطرس

١١. صابر فهمى عبد المسيح
١٢. عاطف رشدى وأمال جورج ومينا عاطف
١٣. مازيا ومونيكا أسامة لطيف
١٤. فادى ونانر وموليكا وهناء ووجيه إميل
١٥. إبراهيم وماريا لطفى زاهر حليم
١٦. فهمى يوسف أنطونيوس
١٧. جولى وماريا وشادية وفيليب فهم
١٨. فهمى مسعد تواضروس
١٩. كارولين وماريا وحياة بسولس ويسرى مكارى جبره
٢٠. كريم وكمال وشيروت فاصيل ومجاد كمال فهم
٢١. شكرى عبد المسيح
٢٢. إدوارد مفيد جرجس بسطا
٢٣. أغريد عياد ولغون صبحى
٢٤. مينا ومارينا مجدى روفانيل
٢٥. ميلاد نظير ليلى وأخوته
٢٦. مجدى باقى وناهد محفوظ وفادى وشادى مجدى باقى
٢٧. الراهبة مريم جبره وراهبات دير العذراء حارة زويلة القاهرة
٢٨. سوزى عزت وابنتها ووالديها
٢٩. ماجدولين إدوارد مفيد جرجس
٣٠. ماريان إدوارد مفيد جرجس
٣١. مفيد إدوارد مفيد جرجس بسطا
٣٦. وبصا حس وسهير ومينا وبصا
٣٧. مينا ومارينا وفهينا وباقى سعد وجرجس وميرا وإيرينى ونموالة أسد وفلوتير ويزانا رمنسيس وجورجينا مجدى ومريم سمير وبيشوى ومترينى ومريم صمد رزيق
٣٨. دوس عبد المسالك وثابثة هنتر ومارينا دوس
٣٩. شيرين جون القس جرجس
٤٠. إليزابيث ميخائيل جرجس
٤١. لؤيتا ففونس فهمى
٤٢. ساندرا وماريا وهالة وسامح العائلى
٤٣. حنان ليلى عوض
٤٤. برناديت أنور نسيم
٤٥. عياد بسونى خليل
٤٦. عصمت رضى ملى
٤٧. وحيد وداليا وريموندا عريان جميل
٤٨. سامى بسونى وروجينا خلف
٤٩. نبيل كمال وأولاده نانر ونانجى نبيل
٥٠. مايكل مكرم وجون القس فيلوتير
٥١. ماجدة كوكب بولس
٥٢. عبد المسيح لؤدى ورمزية فهم
٥٣. بشرى يوسف سوريل
٥٤. فوزية حبيب بشاى
٥٥. فيولا صبحى رقله
٥٦. جرجس مسحه ووجدى ووقاه وأبى جرجس



نبيل أمين والعائلة يتقدمون بخالص التهنئة لأبيهم صاحب القداسة والغبطة البابا المعظم الأنبا شنوده الثالث بمناسبة أعياد القيامة والصعود وعودته بالسلامة إلى أرض الوطن. كما يشكرون قداسة على عظيم محبته ومباركته للعروسين:

**جورج ميلاد عريان وماريا نبيل أمين**

بنير الأنبا يشوى العامر كما يتقدمون بالشكر للأباء المطارنة والأساقفة والأباء الكهنة وكل الأحباء الذين شاركوا فرحتنا.

رشدى تواضروس والعائلة يتقدمون بيهنون الأستاذ نبيل أمين لزواج نجلته ويتقدمون بأجمل التهاني للعروسين:

**جورج ميلاد وماريا نبيل**



الأسرة والأقارب يتقدمون بخالص التهنئة للعروسين الدكتورة أبن عاطف والأستاذ سامح شاروبهم رايد

# تحفة لدراسة البابا، سنووه الثالث بمناسبة عيد القيامة والحيد

## الأبنا داود أسقف المنصورة

والآباء الكهنة والمجلس الملى الفرعى ومجالس الكنائس والشمامسة والخدام والخدامات وكافة الأنشطة بالإيبارشية وكل الشعب يتقدمون بالتهنئة لأبيهم صاحب القداسة والغبطة:

## البابا المعظم الأبنا سنووه الثالث

بمناسبة عيد القيامة المجيد وعمل الميرون المقدس للمرة السادسة كما يهنئون قداسته بنجاح العملية وعودته بالسلامة من رحلة قداسته العلاجية أدامكم الله إلى منتهى الأعوام

## الأبنا أناسيوس

## وإيبارشية بنى مزار والبهنسا

يهنئون أنفسهم بعودة صاحب القداسة: البابا المعظم الأبنا سنووه الثالث لكرسيه بعد رحلة العلاج الناجحة راجين من الرب أن يحفظ حياتكم للمجيء الثانى

## القمص أرسانيوس سرى

رئيس مجلس كنيسة الملاك ميخائيل وأبى سيفين بلاقال كندا ومجلس شعب الكنيسة يتقدمون بالتهنئة القلبية:

## لقداسة البابا سنووه الثالث

بمناسبة عيد القيامة المجيد كما تشكر قداسته لانتداب القس مرقس كمال لصلاة عيد القيامة وتشكر القس مرقس على تعب محبته.

## كنيسة القديس الأبنا أنطونيوس

## ببورتلاندا أوريجان بأمريكا

القمص تكلا عزمى والقس أنجيلوس سركيس والشعب يهنئون قداسة البابا المعظم:

## الأبنا سنووه الثالث

بعيد القيامة المجيد ويشكرون قداسته لانتداب: القس يوحنا لوقا متمنين لقداسته دوام الصحة

## كنيسة العذراء بسكرامنتو

## كاليفورنيا

القس بيشوى ولیم والشعب يهنئون صاحب القداسة والغبطة البابا المعظم:

## الأبنا سنووه الثالث

بعيد القيامة المجيد أعاده الله على قداستكم بملئ الصحة وإلى منتهى الأعوام

## أنا أنا الرب وليس غيرى مخلص

(أش: ٤٣: ١١)

## المسيح قام بالحقيقة قام

صاحب القداسة والغبطة:

## البابا المعظم الأبنا سنووه الثالث

أبناء قداستكم بكنيسة مارمرقس بالبرازيل يهنئونكم بعيد القيامة المجيد وبتقديس الميرون للمرة السادسة فى عهد قداستكم المبارك راجين من الرب لقداستكم أزمنة سالمية هادئة مجيدة

## أبن قداستكم القمص أغاثون الأبنا بولا

## أسرة مثلث الرحمات

## نيافة الأبنا يوانس

## أسقف الغربية

يتقدمون بخالص التهنئة لأبيهم وحييهم وراعيهم صاحب القداسة:

## البابا المعظم الأبنا سنووه الثالث

بمناسبة أعياد القيامة والصعود وعمل الميرون المقدس للمرة السادسة كما يهنئون قداسته بسلامة العودة طالين له ملء الصحة والعمر المديد

## فيكتور يونان نخلة

## وأسرة مكتبة المحبة بشبرا

يهنئون قداسة البابا المعظم:

## الأبنا سنووه الثالث

بمناسبة الأعياد وعودة قداسته بالسلامة إلى أرض الوطن طالين من الله أن يحفظ حياة قداسته سنين عديدة وأزمنة سلمية مديدة. وأن يحفظ بلادنا مصر الحبيبة وقاندها الرئيس:

## محمد حسنى مبارك



## عظم الرب الصنيع معنا فصرنا فرحين

## دير الشهيد العظيم مارمينا

## العجايى بمريوط

## الأبنا كيرلس أفامينا

أسقف ورئيس الدير ومجمع رهبان الدير يتقدمون بخالص التهنئة لقداسة:

## البابا المعظم الأبنا سنووه الثالث

بمناسبة عيد القيامة المجيد وعمل الميرون المقدس للمرة السادسة فى حيرية قداسته كما يسجدون للرب شاكرين عظم صنيعه مع الكنيسة بعودة قداسة البابا راعى الرعاة بالسلامة طالين من الرب أن يديم رئاسة قداسته علينا ويمتعه بالصحة والعافية.

## كلية البابا سنووه الثالث

## الإكليريكية كريفلباخ بألمانيا

الأساتذة والطلبة ومحبو الدراسات اللاهوتية يهنئون من أعماق قلوبهم صاحب القداسة والغبطة:

## البابا سنووه الثالث

بعيد القيامة المجيد وعمل الميرون المقدس للمرة السادسة فى عهد قداستكم المبارك أطل الرب حياة قداستكم سنين كثيرة وأزمنة سالمية هادئة مديدة أباً وراعياً ومعلماً وكل عام وقداستكم بخير

## القس اشعيا البراموسى

## والتجمعات القبطية بأسبانيا

يهنئون:

## قداسة البابا سنووه الثالث

بطريرك الكرازة المرقسية بعيد القيامة المجيد ويرجون له الكثير من الأعياد ودوام الصحة والعافية.

كاتدرائية الأبنا أنطونيوس أبو ظبى الراهب القس اسحق الأبنا بيشوى وشمامسة وخدام وخدامات وشعب الكنيسة يتقدمون بخالص التهنئة القلبية لصاحب القداسة:

## البابا المعظم الأبنا سنووه الثالث

بابا وبطريرك الكرازة المرقسية بعيد القيامة المجيد ونجاح العملية وعودة قداسته إلى شعبه بسلام وأن يمتعه بواقر الصحة والعافية ويحفظه راعياً ومعلماً وقانداً لشعبه سنين عديدة وأزمنة سلمية مديدة.

## دير القديس الأبنا أنطونيوس

## كريفلباخ بألمانيا

الآباء الرهبان والشمامسة والخدام ومحبو الدير يهنئون من أعماق قلوبهم صاحب القداسة والغبطة:

## البابا سنووه الثالث

بعيد القيامة المجيد وعمل الميرون المقدس للمرة السادسة فى عهد قداستكم المبارك أطل الله حياة قداستكم سنين كثيرة وأزمنة سالمية هادئة مديدة أباً للرهبان والرهبنة ومعمراً للأديرة فى كل مكان وكل عام وقداستكم بخير.

## جمعية أصدقاء الكتاب المقدس

اسحق فيلبس رئيس المجلس والأعضاء يهنئون قليلاً صاحب القداسة والغبطة:

## البابا سنووه الثالث

بعيد القيامة المجيد شاكرين محبته ورعايته ومساندته لأعضاء المجلس دتم يا ذهبى الفم وعطر اللسان لمنتهى الأعوام.

## هيئة أوقاف الأقباط الأرثوذكس

المطارنة والأساقفة والأراخنة أعضاء الهيئة والعاملين بها ونظار الأوقاف يرفعون أسمى آيات التهاني لقداسة:

## البابا سنووه الثالث

بمناسبة عيد القيامة المجيد

مجلس شعب كنيسة القديس العظيم:

فيلوباتير مرقوريوس أبى سيفين بجوالف أونتاريو - كندا

يهنئون قداسة البابا المعظم:

## الأبنا سنووه الثالث

وشركائه فى الخدمة الرسولية:

## نيافة الأبنا يوانس

## ونيافة الأبنا ارميا

بعيد القيامة المجيد والخمسين المقدسة ويشكرون قداسته على انتداب:

## القس باسيليوس رمزى

كاهن كنيسة مارجرس بياكوس بالإسكندرية لصلاة أسبوع الآلام وعيد القيامة بجوالف والرب يديم قداستكم سنوات مديدة طالين صلواتكم لأجلنا

## القمص بيشوى ديمترى

والقس ميخائيل طوبيا والقس أنطونيوس طانيوس ومجلس الشمامسة والشمامسة والخدام والخدامات وكافة الأنشطة وكل الشعب بكنيسة العذراء ببايست برنزويك بأمريكا يهنئون صاحب القداسة والغبطة البابا المكرم الأبنا سنووه الثالث بعمل الميرون المقدس للمرة السادسة وعيد القيامة المجيد طالين من الله أن يحفظ حياة وأبوة ورئاسة قداسته لسنين عديدة وأزمنة سالمية هادئة مديدة

## كنيسة العذراء ديموين

## أيوا بأمريكا

تهنى قداسة البابا المعظم:

## الأبنا سنووه الثالث

بعيد القيامة المجيد وعمل الميرون المقدس وتشكر تعب محبته على انتداب جناب الأب الحبيب:

## القس ميخائيل سدراك بطرس

لصلاة أسبوع الآلام وعيد القيامة المجيد أولادك شعب كنيسة العذراء ديموين أيوا

## كنيسة مارمرقس الرسول القبطية

## الأرثوذكسية جرسى سبتى

## القمص ابرام داود سليمان

## والقس مرقس سليمان أيوب

ومجلس الكنيسة والشمامسة والخدام والخدامات وكل الشعب يتقدمون بواقر التهنئة لأبيهم صاحب القداسة والغبطة:

## البابا المعظم الأبنا سنووه الثالث

بمناسبة عيد القيامة المجيد وعمل الميرون المقدس للمرة السادسة فى عهد حبريته المباركة الرب يديم حياة قداسته ذخراً للكنيسة ويحفظ حياته سنينا كثيرة وأزمنة سلمية هادئة مديدة.

# هبة لدراسة البابا، سنة الثالث بمناسبة عيد القيامة والحيد

**كنيسة العذراء ويوحنا الحبيب  
بسان ريمون شمال كاليفورنيا  
القس يوحنا راغب**

والشماسة والخدام والخدامات وكل  
الشعب يقدمون لأبيهم الروحى حضرة  
صاحب القداسة:

**البابا المعظم الأنبا شنوده الثالث**  
أرق التهاني بمناسبة عيد القيامة المجيد  
راجين من الله أن يحفظ لنا حياته ويديم  
رئاسته لنا سنين طويلة وأزمنة سالمة  
مديدة

**كنيسة العذراء ومارمقس  
بباريس - شاتنى مالابرى فرنسا**  
القص جرجس لوقا ومجلس وشماسة  
وخدام وكل شعب الكنيسة يرفعون  
خالص التهاني القلبية لقداسة:

**البابا المعظم الأنبا شنوده الثالث**  
بابا الإسكندرية وبطيريك الكرازة  
المرقسية وكل بلاد المهجر بمناسبة عيد  
القيامة المجيد وبعمل الميرون للمرة  
السادسة الرب يحفظ حياتكم ويديم لنا  
رئاستكم سنين عديدة وأزمنة سالمة مديدة

**كنيسة مارمقس بشيكاغو**  
إن الرب قام بالحقيقة، وفى غمرة بهجتنا  
بقيامه الرب يسعدنا أن نرفع أسمى آيات  
التهانى إلى حضرة صاحب القداسة  
والغبطة البابا المعظم :

**البابا شنوده الثالث**  
راجين الله أن يحفظ نفسكم الغالية فى  
حزمة الحياة، ويديم رئاستكم لأزمنة  
سالمة هادئة مديدة.  
أبناءكم : القمص صموئيل ثابت، والقس  
بافلوس رمسيس فهمى، مجلس  
الشماسة، والشماسة والخدام  
والخدامات وسائر شعب الكنيسة.

**كنيسة مارمقس بكليفلاند  
وكنيسة مارجرجس بتوليدو  
بولاية أوهايو**

كهنة ومجلس الشماسة والشماسة  
والخدام والخدامات وكل الشعب يهنئون  
صاحب القداسة:

**البابا المعظم الأنبا شنوده الثالث**  
بعيد القيامة المجيد وعمل الميرون  
المقدس للمرة السادسة ضارعين إلى الله  
أن يحفظ لنا حياة قداسكم سنين عديدة  
وأزمنة سالمة مجيدة  
عنهم القمص ميخائيل إدوارد  
والقس مرقس غالى

**كنيسة السيدة العذراء بالنزهة الجديدة  
الكاهن واللجنة والخدام والشعب وكافة  
الأنشطة والخدمات يسجدون لله شكراً  
على عودة وتمائل للشفاء أبيهم:**

**صاحب القداسة والغبطة  
البابا شنوده الثالث**  
أدام الله رئاسته على الكنيسة سنيناً عديدة  
وأزمنة سالمة مديدة

**كنيسة السيدة العذراء بشيكاغو**  
كاهن الكنيسة وخدامها وشعبها يرفعون  
لأبيهم الطوباوى صاحب القداسة  
والغبطة:

**البابا المعظم الأنبا شنوده الثالث**  
أحر التهاني القلبية بمناسبة عيد القيامة  
المجيد والخماسين المقدسة وأن يتمتع  
قداسكم بالصحة والعافية وأن يحفظكم  
لنا راعياً ومعلماً وقائداً لشعبه وأن يديم  
كهنوتكم سنين عديدة وأزمنة سالمة مديدة  
وإلى منتهى الأعوام

**كنيسة العذراء والأنبا بيثوى  
باليزابيث - نيوجرسى**  
لجنة الكنيسة ومدارس الأحد والشماسة  
وشعب الكنيسة يتضرعون لله بتمام  
الشفاء والصحة لباباهم المحبوب:

**قداسة البابا شنوده الثالث**  
كما يشكرون قداسه لتفضله بانتداب:

**نيافة الأنبا مكاريوس**  
لرعاية شؤون الكنيسة وتعبيراً عن فرحة  
شعب الكنيسة نتقدم بالشكر:

**لنيافة الأنبا مكاريوس  
ونيافة الأنبا ديفيد**

على احتضانهم مشروع تأسيس الكنيسة

**مطرائية الأقباط الأرثوذكس  
بجرجا**

مجمع الآباء الكهنة والشماسة والخدام  
والخدامات والمجلس الملى ولجان  
الكنائس وكل شعب الإيبارشية بجرجا  
يشكرون الرب على عودة أبيهم الحبيب  
قداسة البابا المعظم:

**البابا شنوده الثالث**  
ويهنئون قداسه بنجاح العملية طالبين  
من الرب أين يديم حياتكم سنين كثيرة  
وأزمنة مديدة

**كنيسة ودير القديس سمعان الخراز  
الكهنة والمجلس والشعب والشماسة  
والخدام والخدامات يهنئون أبيهم  
الطوباوى صاحب القداسة:**

**البابا المعظم الأنبا شنوده الثالث**  
بعيد القيامة المجيد الرب يحفظ حياة  
قداسه سنين عديدة وأزمنة سالمة مديدة

**مركز مارمقس بمدينة نصر**  
المديرة وجميع العاملين يرفعون عظيم  
الشكر لله ويهنئون أباهم الحبيب:

**قداسة البابا المعظم  
الأنبا شنوده الثالث**  
سلامة العودة وبالشفاء متمنين لقداسه  
دوام الصحة والقوة والسلامة وطول  
العمر إلى منتهى الأعوام

بابانا الحنون والراعى الصالح:  
**البابا شنوده الثالث**

نشكر المسيح بسلامة وصولكم محمول  
على أجنحة النسور بكل صحة وسلام.

**ابنكم القس يوانس كمال**

فانى أنا الرب شافيك (خر ١٥ : ٢٦)  
قداسة البابا المعظم :

**البابا شنوده الثالث**  
نشكر الرب يسوع على سلامة عودة  
قداسكم من رحلة العلاج الناجحة مع  
أطيب التمنيات بملئ الصحة والقوة وأن  
يديم الرب حبرية قداسكم المباركة سنين  
عديدة وأزمنة سالمة هادئة مديدة.  
أبناءوك :

المستشار فؤاد جرجس وكيل المجلس  
الملى السكندرى

الدكتور جورج عبد الشهيد عضو  
المجلس الملى السكندرى

الدكتور كميل صديق عضو المجلس  
الملى السكندرى

**كنيسة مارمينا بفلمنج**  
الكهنة والمجلس والشماسة والخدام  
وكافة قطاعات الخدمة يسجدون للرب  
شاكرين ومهنيين بنعمة الشفاء والوصول  
إلى أرض مارمقس بسلامة:

**قداسة البابا شنوده الثالث**  
الرب يحفظ لنا حياة قداسكم

**بطيركية الأقباط الأرثوذكس  
دير رئيس الملائكة ميخائيل  
بجبل جرجا الشرقى**

الآباء الرهبان يسجدون لله شاكرين  
بسلامة الوصول ونجاح العملية  
الجراحية لصاحب القداسة والغبطة:

**البابا المعظم الأنبا شنوده الثالث**  
حفظ الله حياة قداسه وأدامكم لنا سنيناً  
كثيرة وأزمنة سالمة هادئة مديدة طالبين  
صلوات قداسكم عنا

الراهب القمص لوقا الجوارجى

القمص متياس لمعى  
الراهب القس بولا الجوارجى

أسرة المرحوم منير رياض عبد المسيح  
بمرسى مطروح وأخوته مقبل وآمال  
ونجاة ومرثا وميخائيل رياض من إسنا  
يهنئون قداسة :

**البابا شنوده الثالث**  
بنجاح العملية

**كنيسة العذراء بالوجوه بشبرا**  
تشكر الرب لنجاح العملية وتهلل بسلامة  
وصول

**قداسة البابا المعظم  
الأنبا شنوده الثالث**  
إلى أرض الوطن الرب يديم لنا رئاستكم  
الكهنوتية سنين عديدة وأزمنة سالمة  
مديدة كما تهنى أصحاب النيافة الأحبار  
الأجلاء :

**الأنبا موسى  
الأنبا اشعيا - الأنبا فام  
الأنبا بساده - الأنبا إنراوس**  
باليوبيل الفضى لرئاستهم الرب يبارك  
خدمتهم ورعايتهم

**الأنبا موسى والأنبا رافائيل**  
والآباء الكهنة والمكرسون والمكرسات  
وأسرة أسقفية الشباب يشكرون من كل  
القلب أبيهم الحبيب صاحب القداسة:

**البابا المعظم الأنبا شنوده الثالث**  
لمحبته ورعايته وتشريف قداسه احتفال  
اليوبيل الفضى لأسقفية الشباب  
كما يشكرون سيادة وزير الشباب:

**الدكتور ممدوح البلتاجى**  
كما يتقدمون بخالص الشكر :

**للآباء المطارنة والأساقفة**  
والآباء الكهنة والمجلس الملى العام  
والديوان البابوى وأسرة مجلة الكرازة  
ومركز البابا شنوده للتكنولوجيا وجريدة  
وطنى والخدام والشباب بمصر والمهجر

**كنيسة الملك البحرى**  
الآباء الكهنة والشماسة والخدام  
والخدامات ومكتب الخدمة الاجتماعية  
والاجتماع العام واجتماع الشباب  
الجامعى والخريجين والتربية الكنسية  
وجميع الخدمات والشعب يتقدمون  
بخالص التهنة القلبية بسلامة وصول  
أبيهم البابا وبطيريك الكرازة المرقسية  
صاحب القداسة البابا المعظم :

**الأنبا شنوده الثالث**  
رئيس الديوان البابوى

ومديرو الإدارات وجميع العاملين  
بالديوان البابوى يهنئون قداسة :

**البابا المعظم الأنبا شنوده الثالث**  
بعمل الميرون المقدس وأعياد القيامة  
والصعود وحلول الروح القدس كما  
يهنئونه بسلامة العودة أدام الله حياة  
قداسه ورئاسته وأبوته لسنين عديدة  
وأزمنة سالمة هادئة مديدة.

مايكل - مارك - مارينا = ردتنا -  
أندرو - ماري وخالتهم تاسونى بشيليلة  
يهنئون قداسة البابا المعظم :

**الأنبا شنوده الثالث**  
بالوصول بسلامة ونجاح العملية

**اللجنة المجمعية الفرعية  
للمصنفات الكنسية**  
تعلن عن بدء كورسات للتدريب والإبداع  
الفنى فى شتى فروعها: كتابة السيناريو  
- التمثيل - الإخراج - التصوير  
السينمائي - Art Dairction -  
الموسيقى التصويرية للارتقاء بمستوى  
الانتاج الكنسى. وسيقوم بالتدريس نخبة  
من الأساتذة المتخصصين ويحصل  
الدارس على شهادة معتمدة من اللجنة  
تؤهله لممارسة الإبداع الفنى.

وقد تم فتح الباب لقبول طلبات الراغبين  
فى الدراسة بمقر نيافة الأنبا مارتيريوس  
بكنيسة السيدة العذراء بمهمشة بالقاهرة  
ابتداء من الأربعاء ٢٠٠٥/٤/٢٠ وسيتم  
اختبار القبول فى ٢٠٠٥/٦/٢٨



## تسليح العدد :

هل تستطيع أن تساعد رجل البريد للتعرف على الطريق للمنزل الذي يريد الوصول إليه؟

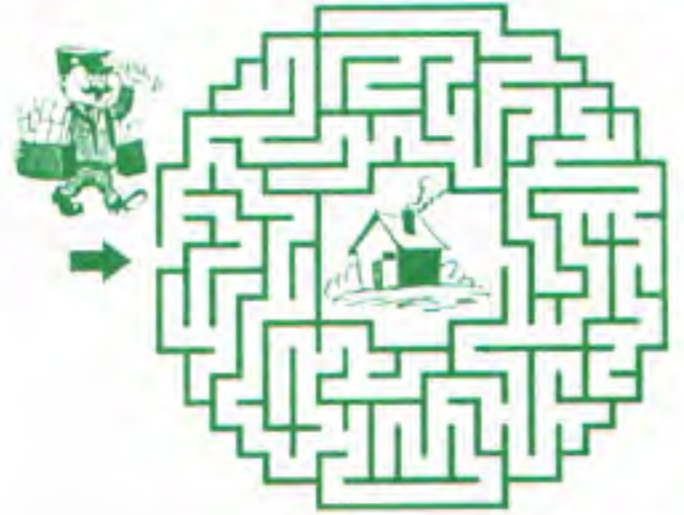

## غرائب لكن حقائق

لماذا تغلق الضفادع أعينها أثناء الأكل؟

الضفدعة تستخدم عينيها في عملية البلع والتنفس. فانتفاخ عين الضفدعة مثبت في مؤخرة التجويف الداخلي لدفع الطعام من فمها إلى معدتها لذلك تغلق الضفادع أعينها أثناء الأكل.



لماذا تثبت البقرة لسانها فوق أنفها؟

هناك سببان لقبام البقرة بهذه الحركة:

أولاً: لوجود غدة تحت سطح جلدها تفرز مادة سائلة تحافظ على أنفها.

ثانياً: من الممكن أن تصاب البقرة بفيروس مثل البرد ولكن ليس لديها أيدي لتساعدها على تنظيف أنفها، لذلك لتلجأ لاستخدام لسانها بدلاً من المنديل!!



## اختبر ذكاءك

كم عدد شهور السنة القبطية ؟

كم عدد القفف المملوءة المتبقية من معجزة إشباع الجموع؟

كم عدد الأفراد الذين دخلوا فلك نوح؟

كم عدد أيام الصوم الكبير؟

كم عدد نقوب القربانة؟

## أنا الأسود



أنا ملك الغابة لا أخاف إنسان ولا أهاب من حيوان.. بل الجميع يخافون مني، لكني لا أخفى عليكم أمراً حدث لعائلة الأسود لا يمكن أن ينسى.  
في مرة كان فيه واحد اسمه مرقس..

كان ماشى مع والده أرسطوبولس فى طريقهما إلى نهر الأردن، وفجأة ظهر لهما أسد ولبوة زوجته، فخاف أرسطوبولس جداً، ولكن لأنه كان يحب ابنه جداً، فقال له: أهرب يا ابنى لتتجو بنفسك واتركنى أنا لينشغل عنك الوحشان باقتراسى.

فقال مارقس لأبيه أن الله لا يتركهما يؤنيا أحداً، ثم صلى قائلاً: "أيها السيد المسيح ابن الله احفظ حياتنا من شر هذين الوحشين وأقطع نسلهما من هذه البرية".

فاستجاب الله لصلاته فى الحال وانشق الوحشان، وأقطع نسلهما من البرية. ومن هذه اللحظة آمن أرسطوبولس بالمسيح على يد ابنه مارقس.

ويرمز إلى الإنجيليين الأربعة بالحيوانات الأربعة فى سفر الرؤيا يرمز إلى القديس مارقس بالأسد، وأهل مدينة البندقية بإيطاليا اتخذوا القديس مارقس شيعاً لهم واعتبروا الأسد رمزاً لهم، ولقاموا تمثالاً كبيراً لهذا الأسد وله أجنحة فى ساحة مارقس فى مدينتهم، وأنا أعتر بصورتى عند قنسى مارقس وأصبحت أفتخر بالدعاة والهدوء والخضوع فى وقار للقديس العظيم مارقس الرسول.



تذكار استشهاد القديس مارقس الرسول يوم ٨ مايو - ٣٠ برموده من كل عام.

## إبتسم

أطلب أى حاجة معقولة اشتغلها لك تريكو جوانسى طاقية بلوفر تكن كوفية لا !!!



# أخبار الإبيارشييات فني صور



## مؤتمر شعبي في دير القديسة دميانة

نيافة الأنبا بيشوي تلقى كلمة في المؤتمر الشعبي الذي أقيم في دير القديسة دميانة، وقد حضره محافظو الدقهلية ودمياط وكفر الشيخ وقيادات المحافظات الثلاث. وقد احتفل الدير بعيد القديسة دميانة في المدة من ١٢ - ٢٠ مايو ٢٠٠٥.

## جمع الآباء الكهنة لإبيارشييتي البحيرة وتوابعها وبنها وقويسنا



وقد اشترك في إلقاء المحاضرات

صامح حلمي، ود. رامي بدواني.

وكان المؤتمر عن التكريس واستقامة

التعليم واستقامة الرعاية وحضره ١١٤

كاهناً.

أصحاب النيافة الأنبا باخوميوس، والأنبا

موسى، والأنبا تواضروس، وأيضاً القمصن

فانرس يعقوب، ود. ثروت اسحق، ود.

العقدت الحلقة الدراسية لهذا المجمع للسنة

الثالثة عشرة على التوالي.

وذلك في بيت الكرامة في دمنهور في

الفترة من ٩ إلى ١١ مايو ٢٠٠٥.

## مطراية أنبوب والفتح

بمناسبة عيد القيامة المجيد استقبل نيافة

الأنبا لوكاس أسقف أنبوب وتوابعها كبار

المهنيين بالعيد:

وعلى رأسهم اللواء أحمد هشام عطية

محافظ أسيوط، والأستاذ الدكتور محمد عبد

القادر رئيس جامعة أسيوط، والأستاذ محمد

عبد المحسن أمين الحزب الوطني، وفضيلة

الشيخ رمضان رئيس لجنة الفتوى، وبعض

أعضاء مجلسي الشعب والشورى والمجالس

المحلية، وعدد من رجال الدين الإسلامي.



# أخبار الإبيارشيات في صور



## المؤتمر الثالث لكهنة سيدني

من الأحد ٥/١٥ إلى الأربعاء ٥/١٨  
تحدث فيه صاحباً النيابة: الأنبا أنطونيوس مرقس، والأنبا دنيليل. وحضره ٣٤ من الآباء الكهنة، وتغيب إثنان يخدمان في اليابان وتايلاند.  
وكان موضوع المؤتمر "الرعاية والكراسة، والأفات التي تضر الكاهن"  
عقدت للثلاثة أيام الأولى للمؤتمر في

جبل الكرمل في سيدني. واليوم الأخير في كاتدرائية السيدة العذراء والشهيد مارمينا بسيدني.  
وشملت الموضوعات: الكاهن والرعاية للمثلي. وموضوع الكاهن والكراسة. وأيضاً الأفات التي تضر خدمة الكاهن، والتخطيط الاستراتيجي للإدارة الكنسية.  
كما ناقش الآباء كموضوعات عمل:  
❖ الكاهن وصلواته الخاصة ووقت الخلوة

❖ الكاهن وروحانية القديس.  
❖ الكاهن وأسرته  
❖ الكاهن وأب اعترافه  
❖ الكاهن والافتقاد - والوعظ، والخدمة الروحية، والعمل الإداري.  
❖ علاقة الكاهن بأبنائه في الاعتراف، وبأخيه الكاهن، وباللجنة الكنسية.  
❖ الكاهن وإعداد القادة.  
وقدمت بعد ذلك توصيات.

## كنيستنا في بوليفيا في أمريكا اللاتينية

استقبل قداسة البابا القس يوسف الأنبا بولا كاهن كنيسة العذراء ومارمرقس في بوليفيا، وذلك في صباح الأربعاء ٦/٨ حيث تسلم منه تقريراً بالصور عن الكنيسة.  
ابتدئ العمل في الأرض في ٢٠٠٤/٨/١ وتم الانتهاء من البناء والتشطيب في ٢٠٠٥/٤/٢٥. وتقوم برسم أيقونات الكنيسة الفنانة ناسوني سوسن.  
وقد تمت صلاة قداس عيد الميلاد في هذه الكنيسة الجديدة، وحضره مندوبون من الكنائس الأخرى.  
والياً جرى العمل في تشطيب قاعة

المناسبات الخاصة بالكنيسة، ومكتب السكرتارية.

عاد القس يوسف إلى بوليفيا في صباح الجمعة ٢٠٠٥/٦/١٠





# صور فني العيد وخميس العهد



الابا يصب الخميرة على اواني الميرون المقدس



الابا يغسل قدمي نيافة الانبا صرابامون يوم خميس العهد

## مع كهنة الإسكندرية

استقبل قداسة الابا يوم شم النسيم عنداً كبيراً من الآباء كهنة الإسكندرية، ومعهم وكيل البطريركية القمص شاربيم الباخومي، وكذلك عدد من الخدام والخدامات.



## مع أساتذة ومدرسي معهد الدراسات القبطية

استقبل قداسة الابا في مقره بالقاهرة عميد وهيئة التدريس في معهد الدراسات القبطية، وتداول معهم الحديث في شئون المعهد.





العددان ١٩، ٢٠

الشمس ٧٥ قرشاً

الجمعة ٢٤ يونيو ٢٠٠٥ - ١٧ بؤونة ١٧٢١ش

السنة الثالثة والثلاثون

# اجتماع المجمع المقدس



ستكون هناك فرصتان في الجزء الباقي من هذا العام لاجتماع أعضاء المجمع المقدس مع قداسة البابا.

إحداهما في ١٨ يوليو المقبل بمناسبة العيد الحادى والخمسين لرهينة قداسة البابا، والفرصة الثانية هي في ١٤ نوفمبر بمناسبة العيد الرابع والثلاثين لجلوس قداسة البابا على كرسي مارمرقس.

وفي هاتين المناسبتين يدعو قداسته إلى سيمينار لأحبار الكنيسة في الدير، لتدارس بعض الأمور العقائدية والروحية.

❖ وتقرير لجنة القنولات الفضائية قام بتلاوته وعرضه نيافة الأنبا بطرس.

❖ وتقرير لجنة الرعاية والخدمة، قام بتلاوته وعرضه نيافة الأنبا باخوميوس مطران البحيرة ومطروح وبنتابوليس.

❖ أما تقرير لجنة شئون الإيبارشيات، فقد عرضه قداسة البابا بنفسه.

ثم بدأت مناقشة ودراسة تقارير اللجان من أعضاء المجمع المقدس.

وكانت سكرتارية المجمع المقدس قد قدمت لكل عضو من أعضائه ملفاً كاملاً شاملاً بكل التقارير ومزوداً أحياناً بالصور والوثائق اللازمة.

وأخيراً أخذ المجمع قراراته كلها بإجماع الآراء، وهي منشورة بالمجلة.

وبعد ذلك أخذ أعضاء المجمع المقدس صورة تذكارية (منشورة في غلاف المجلة)، ثم تناولوا الطعام معاً على مائدة مشتركة في المقر البابوي.

وكانت فرصة لبعض الآباء الأساقفة، أن يجلسوا مع قداسة البابا لعرض أمور تخص عملهم في إيبارشياتهم..

اجتمع المجمع المقدس للكنيسة القبطية الأرثوذكسية يوم السبت ٢٠٠٥/٦/١٨ برئاسة قداسة البابا شنودة الثالث وحضور ٧٨ من الآباء المطرنة والأساقفة.

وكان من بين الحاضرين نيافة الأنبا ابراهيم مطران القدس، وأساقفتنا في أمريكا، وأستراليا، وفي إنجلترا، وفرنسا، ورومها، والنمسا، وألمانيا، وأساقفتنا في أفريقيا: فيس جوهانسبرج وكينيا، وفي السودان.

وبعد الصلاة بدأ عرض تقارير وتوصيات لجان المجمع. وكانت هذه اللجان قد اجتمعت وتدارست الأمور المنوطة بها بفترة كافية قبل انعقاد المجمع المقدس.

❖ تقرير لجنة الإيمان والتعلیم، قام بتلاوته وعرضه نيافة الأنبا موسى.

❖ وتقرير لجنة الطقوس قام بتلاوته وعرضه نيافة الأنبا متاوس.

❖ وتقرير لجنة شئون الأديرة قام بتلاوته وعرضه نيافة الأنبا صرايامون رئيس دير القديس الأنبا بيشوى.

❖ وتقرير لجنة العلاقات الكنسية المسكونية قام بتلاوته وعرضه نيافة الأنبا بيشوى سكرتير عام المجمع المقدس.

## اجتماع المجمع المقدس وقراراته

### لجنة الإيمان والتعليم والتشريع

شمل التقرير عدة نقاط هي:

- ١- مؤتمر العقيدة الأرثوذكسية الذي انعقد في الفيوم من ٢٦ - ٣٠/٩/٢٠٠٤ تحت شعار "أرثوذكس حقاً ولكن إنجيليون".
- ٢- نشاطات أسقفية الشباب في مجال العقيدة الأرثوذكسية: من مؤتمرات ولقاءات وكورسات ومهرجانات ومسابقات ومطبوعات
- ٣- وقال نيافة الأنبا موسى أنه سيتم عقد مؤتمر العقيدة الأرثوذكسية القادم من ١١ - ١٥ سبتمبر ٢٠٠٥ في دير العزب بالفيوم وموضوعه: "التحديات الإيمانية والمعاصرة".

٤- موضوع الكتاب الذي أصدره القمص لوقا الأنطوني وما به من أخطاء.

وقد أمر المجمع بعدم توزيع كتبه، مع تحويله إلى اللجنة المجمعية لشئون الرهبان.

٥- موضوع ماكس ميشيل وكنيسته

٦- مشكلة جماعة منارة الإنجيل بمبورن

موضوع ماكس ميشيل وكنيسته

يعلن المجمع المقدس أن ماكس ميشيل كان من خريجي الكلية الإكليريكية بالقسم

التهارى في رتبة أغسطمن، وأنه خدم لفترات متقطعة ممثلة بالمصادمات في كل

من: كنيسة مارينا بشبرا، وكنيسة أبى سيفين بزفتى، وكنيسة مارجرس بطنطا،

وكنيسة ماربولس بطنطا، إلى أن فصله نيافة الأنبا يوانس أسقف الغربية المنتبح، لسبب

الحرافه العقيدى، وتمسكه بأخطائه التعليمية، التي لاحظها نيافته بنفسه، وواجه بها.

ومنذ ذلك الوقت بدأ نشاطاً خارج الكنيسة، تطور إلى تكوين جماعة لها فكرها

البروتستانتى الخمسينى غير الأرثوذكسى، وتزوج. وعندما أعلن قداسة البابا يوم

الأربعاء ٢٦/٦/٢٠٠٢، بالاجتماع العام بالكاتدرائية المرقسية بالأنبا رويس بالقاهرة، أن قداسه يلقى محاكمة ماكس ميشيل،

أسرع هو بنشر مقال مصور بمجلة المنصور في نفس الآونة، يدعى فيه أنه يلقى العودة

إلى أحضان الكنيسة القبطية الأرثوذكسية، وذلك لتفادى المحاكمة، وتلويث الفرصة.

ثم قام مؤخراً بتكوين كنيسة مستقلة باسم القديس أنطاسيوس، معلناً نفسه أسقفاً باسم مكسيموس بوحنا، ونشر في الصحف أن هذه الكنيسة أنشئت في أمريكا قبل أن تفتح لها فروعاً في القاهرة.

وأنه بذلك يكون قد فصل نفسه عن الكنيسة القبطية الأرثوذكسية بصورة علنية.

فالكنيسة لا تعترف بأسقفيته، لأنه لم يزل وضع اليد من رئاسة رسولية، ولا من

رئاسة كهنوتية أرثوذكسية معترف بها، كما أنه في كل الكنائس الأرثوذكسية لا يُسمح بوجود أساقفة متزوجين، بينما هو متزوج.

كذلك فهو أمامنا لا يزال باسم ساكن ميشيل، وقد جُرد من رتبته الشمسية التي حصل عليها.

كما أنه سُحب منه شهادة الإكليريكية التي حصل عليها، لأنه لم يعد موافقاً لتعليمها. والمجمع المقدس يحذر من تعاليمه

ذات الطابع الخمسينى البروتستانتى. وكل من ينضم إلى جماعته يفصل نفسه عن

الكنيسة القبطية الأرثوذكسية.

كما أنه سُحب منه شهادة الإكليريكية التي حصل عليها، لأنه لم يعد موافقاً لتعليمها. والمجمع المقدس يحذر من تعاليمه

ذات الطابع الخمسينى البروتستانتى. وكل من ينضم إلى جماعته يفصل نفسه عن

الكنيسة القبطية الأرثوذكسية.

كنيسة منارة الإنجيل بمبورن

وردت إلى اللجنة معلومات عن قيام "بيتر بطرس" بتكوين كنيسة خاصة في مبورن

بإستراليا تحت اسم:

Gospel Beacon Church

أى كنيسة منارة الإنجيل، وعقائدها تعتق المفهوم البروتستانتى الخمسينى.

والمجمع المقدس يحذر منها، ومن ينضم إليها إنما يفصل نفسه عن الكنيسة.

لجنة الطقوس

كان أهم ما عرضته مشروع

لمراجعة الابصلمودية الكيهيكية، وبخاصة

المدائح المستحدثة التي ألفها بعض المرتلين

في عصور متأخرة، وتكونت لذلك لجنة من

أصحاب النيافة: الأنبا ياكوبوس، والأنبا

متاوس، والأنبا ديمتريوس، مع تقديم

ملاحظاتهم وتعديلاتهم في الاجتماع المقبل.

بحث لجنة الطقوس أيضاً موضوع

"الساعة التاسعة من يوم أحد الشعانين".

وكذلك مديحة عيد الصليب.

## لجنة شئون الأديرة

عرض تقرير اللجنة للأمر الأبية:

- ١- المؤتمر الأول للرهبان الذي عُقد ما بين ١٧ - ١٩ مارس ٢٠٠٥ بدير القديس الأنبا بشوى، وما أقيمت فيه من موضوعات خاصة بالرهينة.

وقد تم طبع تلك المحاضرات في كتاب.

٢- موضوع الرهبان الذين خرجوا من دير الملاك بجبل النفلون، وتحويلهم إلى أديرة، مع عقوبة لهم.

## لجنة الرعاية والخدمة

وتقرير هذه اللجنة يشمل ١٦ من الأنشطة، مع عرض أهداف كل نشاط،

وبرنامج العمل فيه، وما تم إنجازه، مع خطة للمستقبل. وقد توفش بوجه خاص برنامج

العناية بالمسجونين، والحاجة إلى تعيينات لتغطية الاحتياجات اللازمة.

كذلك تمت مناقشة اقتراح خاص بإنشاء برنامج جديد للعناية بالأباء الكهنة.

وقد أبدى قداسة البابا بعض ملاحظاته وتوجيهات خاصة بمعاملة الأباء الكهنة

وبمربياتهم.

## لجنة العلاقات الكنسية

تعرض التقرير الخاص بها إلى:

- ١- لقاء رؤساء الكنائس الأرثوذكسية الشرقية للشرق الأوسط (الأقباط - السريان - الأرمن) - وكذلك أخبار كنيسة أريتريا - واللجان الفرعية.

٢- الحوار مع الكنيسة الكاثوليكية. واللقاء في رومه من ٢٦ - ٢٩/١/٢٠٠٥

ونقاط الخلاف التي سوف تبحث.

٣- الحوار مع الكنيسة الروسية الأرثوذكسية ما تم فيه، مع نقاط أخرى للبحث.

## لجنة القنوات الفضائية

ويعمل في مشروع إيجاد قناة فضائية

إثنان من أعضاء المجمع المقدس هما

صاحبا للنيافة الأنبا بطرس والأنبا مرقس مع لجنة مجمعية.

والمعروض إما الانضمام إلى قناة موجودة، أو إنشاء قناة جديدة.

# إنهاء عمل نيافة الأنبا متياس كاسقف للمحلة الكبرى وإعلان خلو كرسي المحلة

عنوان هذا المقال هو أخف ما استطعنا أن نصل إليه لنعبر به عن نهاية علاقة نيافة الأنبا متياس بإبيارشية المحلة الكبرى، وبأى عمل رعوى أو كنسى أو تعليمى..

بدأت مشاكل نيافته منذ زمن طويل حين بدأت في استقلاله وابعدته عن تقاليد الكنيسة وطقوسها وعن الكثير من عقائدها، الأمر الذى هو ضد تعهده يوم سيامته أسقفاً أمام مذبح الله والإكثيوس وكل الشعب..

ومن سنة ١٩٩٣ إلى ١٩٩٨ لم يعد يحضر جلسات المجمع المقدس ولا لجانته مع تصرفات عديدة تؤخذ عليه.

وفي سنة ١٩٩٩ عاد واعتذر وقدم توبة وطلب المغفرة، أمام خمسة من الآباء المطارنة والأساقفة. ونشر ذلك فى مجلة الكرازة فى ٢٨ مايو ١٩٩٩.

وعاد بعد ذلك إلى وضع أرباً مما كان: وخوفاً من نتائج عمله أرسل إلى البابا والمجمع المقدس فى سنة ٢٠٠٤ أن يكون فى إبيارشيته تحت إشراف نيافة الأنبا بيشوى. ووافق المجمع المقدس على ذلك. ولكنه أراد أخطاه إلى حد لم يعد ممكناً للسكوت عليه حفاظاً على سلامة للكنيسة وإيمان الشعب.

بدأ باتهام بروتستانتى، أخذ ينشره فى إبيارشية المحلة، ويتعلم خاص يختلف مع معتقدات كنيسةنا القبطية. واستقدم وعلناً من البروتستانت، ومن الكوريين، للتعليم، بالكلام والأفلام.

كان يصف كنيسةنا بأوصاف غير لائقة، ويقول إنه لا يوجد فيها عمل روحى قدس، ولا توجد حكمة..

وقال إن الذى يسأل عن الخلافات العقائدية بين الأرثوذكس والبروتستانت والكاثوليك، هو مريض نفسياً.. للذهاب

واحد إلى السيد المسيح ويسأله ما هى عقيدتك؟

واعتبر أن الزواج الثانى (بعد للزمن) ليس فيه حلول للروح القدس.

والتقذ عبارة "السلام لجميعكم" ليرضى بأى التى تتكرر مراراً فى القداس الإلهى. ووصف الكنيسة فى هذا الأمر بالسطحية وأنها تردّد كلاماً باستهتار!!

وقال إن إنسان الخطية اس الهلاك (٢٢س٢) سيستعلن من كنيسةنا!! وأن رجال الإكثيوس قد وصلوا إلى نفس الإنذار!!

ووقف ضد صلاة الترحيم على الموتى، بينما الترحيم جزء من القداس الإلهى يقال بعد مجمع القديسين، كما نستذكر ترحيماً آخر فى أوشية الإنجيل باستمرار..

وقال إنه لا تؤخذ بركة من أسقف ولا من كاهن، فالبركة هى من الله وحده.. ناسياً تعليم الكتاب فى بركة الآباء والأنبياء، والبركة التى تقال فى ختام كل اجتماع وقول الكتاب باركوا ولا تلعنوا..

وقال إن الخلاص مرتبط بالإيمان فقط كتعليم البروتستانت، ناسياً أهمية المعمودية والتوبة والأعمال. وقال إن فاعلية المعمودية لا تكون إلا بعد سن الرشد، وأن الإنسان العتيق يبقى بعد المعمودية (ضد ما ورد فى روم: ٦: ٦).

واستخدم أسلوب الشذيمة فقال إن البلد ٩٩% منها قرون والباقي بيشاور نفسه.

واستهان حتى بكهنوته ورهبنته، فقال: عايزين الإبيارشية خدوها، عايزين العمة خدوها، عايزين الرهينة خدوها.

واستهان بالكتاب المقدس نفسه، فقال ده مش كتاب مقدس؟ إيه رأيكم لو ربيته ودست عليه بجزمتى' مدعى أن كل ذلك مجرد ورق لا قيمة له..

وكل ما البناء من أواله وأخطائه

مسجل بصوته. وقد وُزِع للتسجيل الصوتى على كل عضو من أعضاء المجمع المقدس

❖ واستهان بممتلكات الإبيارشية، فقام بتأجير القاعة الكبرى فى العمارة الجديدة إلى جمعية الإيمان التى رئيسها أحد أتباعه.. وذلك بعد عقد إيجار لمدة تمتع سنوات.. وكانت هذه القاعة تستخدم كنيسة للصلاة والاجتماعات.

❖ وكان كثير السفر إلى أمريكا بالذات، وله فيها بيت وحساب مالى فى البنك.

❖ ولم يحتمل كثير من الآباء الكهنة فى إبيارشيته كلامه ولا تعليمه ولا معاملته فأرسل ٢٢ منهم [من ٢٧] شكاوى مسببة ضده إلى فداية البابا، يضاف إلى ذلك من اضطهدهم وطردهم.

❖ وأخيراً كتب استقالته يوم ٢٢/٤/٢٠٠٥ قال فيها لفداية البابا:

كذا أرجو من أبوتكم مع كل الاحترام والتقدير للجالس على الكرسي المرقسى أن تقبلوا استقالتي واعفاني تماماً عن أى مسئولية رعوية اعتباراً من اليوم ٢٢/٤/٢٠٠٥ تاركاً لفدايتكم تدبير أمور الإبيارشية..

❖ وبعد أن قدم الاستقالة سافر إلى أمريكا يوم جمعة ختام الصوم. ولم يحتفل مع شعبه بأسبوع الآلام ولا بعيد القيامة!!

❖ ومع أن تقرير لجنة شؤون الإبيارشيات الذى وقع عليه أكثر من ٧٥ أسقفاً قبل اجتماع المجمع كانت توصياته هى قبول استقالته من رتبة الأسقفية مع الإعلان عن خلو الكرسي. فقام البابا بتعديلها إلى قبول استقالته من عمل الأسقفية، وليس من رتبة الأسقفية، اتفاقاً عليه مع الإعلان عن خلو كرسي المحلة. ووافق المجمع على ذلك.

❖ بهذا أصبحت إبيارشية المحلة حالياً تحت رعاية البابا مباشرة، يساعده نيافة الأنبا بيشوى.



## ترجمة كتاب إنطلاق الروح إلى اللغة الرومانية

جاءنا من السفارة د. سلامة شاكز  
مساعد وزير الخارجية للعلاقات الثقافية  
والعلمية الدولية، والتعاون الفنى والحوار.  
بأن سفارتنا فى بوخارست قد أقدمت  
بمشاركة السفير المصرى فى احتفال أقيم  
بكلية اللاهوت فى بوخارست فى يوم ٧  
يونيو الجارى بمناسبة إصدار الترجمة  
الرومانية لكتاب "إنطلاق الروح" لقداسة  
البابا شنودة الثالث، والتي قام بها طلعت تولا  
مترجم من اللاهوت فى رومانيا، كما يرأس الجمعية  
القطبية الخيرية "القدس مينا".

هذا وقد أقدمت السفارة بأن عدداً كبيراً قد  
شارك فى هذه المناسبة المذكورة على رأسهم  
البروفيسير نيكولاى نيكولا Nicolae D  
Necula عميد الكلية، والمطران Ciprian  
Campineanu ممثلاً لبطربرك الكنيسة  
الأرثوذكسية الرومانية.

وقد تضمنت الكلمات الملقاة خلال الحفل  
الإشادة بمصر وكنيستها والعلاقات الممتازة  
بين الكنيستين وبقداسة البابا شنودة الثالث  
ودوره فى التقريب وإقامة الحوار بين  
الكنائس المختلفة.

هذا وقد حظى الحدث بتغطية مميزة من  
وكالات الأنباء الرومانية وكذا الصحف  
ووسائل الإعلام.

كما أشار عميد الكلية فى كلمته بشكل  
خاص إلى زيارتهم لمصر فى مايو ٢٠٠٥،  
وسعادتهم بما شاهدوه من حضارة، كما  
أشادوا بما لمسوه من تسامح وتعايش مشترك  
دون ما اضطنح، وأنه يصعب التمييز بين  
المسلم والقطبى فى مصر حيث يتقاسمون  
نفس التقاليد والطباخ والملامح، وتطرق  
أيضاً إلى لقائهم خلال الزيارة بفضيلة الإمام  
الأبى الدكتور محمد سيد طنطاوى شيخ  
الأزهر الشريف.

## قراران جمهوريان لكنيستين فى الوادى الجديد

بمزيد الشكر للسيد الرئيس محمد حسنى  
مبارك صدر هذان القراران:

١ - القرار رقم ١٧٤ لسنة ٢٠٠٥:

للترخيص بإقامة كنيسة مارجرمس

بالواحة الداخلة بالوادى الجديد

ويعنى إدارى، وبنى خدمات، وبعض  
الملحقات، و بوابة خارجية، وغرفة حراسة  
وسور خارجى.

٢ - القرار رقم ١٧٥ لسنة ٢٠٠٥:

للترخيص بإقامة كنيسة مارمينا

بقرى النهضة مركز شرطة الفرافرة

بمحافظة الوادى الجديد، والمعنى الإدارى  
المعلق بها.

بهذا يمكن لأبنائنا أداء شعائرهم الدينية  
فى واحى الداخلة والفرافرة، مع وجود  
كنيسة لنا فى الواحة الخارجة.

وشكراً مرة أخرى للسيد الرئيس.

## إتفاق الوحدة الوطنية بالسودان

بسرنا توقيع هذا الإتفاق بحضور الرئيس  
مبارك والرئيس البشير والدكتور كازنق. وقد  
شارك فى حضور الفرحة - بهذا اليوم -  
عن الكنيسة القبطية: نيافة الأنبا صرابامون  
أسقف عطبرة وأمدمان، ونيافة الأنبا إيليا  
أسقف الخرطوم والجنوب.

وكان ذلك يوم جلسة المجمع المقدس فى  
٦/١٨. لذلك لم يتمكن قداسة البابا من  
حضور ذلك الحفل.

## كاتدرائية الملك بأسوان

نيافة الأنبا هنرا أسقف أسوان، أخبر  
قداسة البابا أنه قد تمت بنعمة الله جميع  
أعمال التشطيبات النهائية فى كاتدرائية  
رئيس الملائكة ميخائيل بأسوان، وذلك فى  
شهر مايو الماضى.

والكاتدرائية تنتظر قدوم قداسة البابا  
لنتدشينها، وتدشين معبوديتها وأيقوناتها.

خالص تهانينا لنيافة الأنبا هنرا.

ولشعب أسوان المحبوب. وبمشيئة الله  
سوف يحدد موعد الزيارة والتدشين.

## من أخبار الكنيسة



## تفويض قداسة البابا فى سيامة أسقف لشبين القناطر

وصل لقداسة البابا تفويض موقع عليه  
من ٥٦ من الأباء كهنة هذه الإبارشية  
لاختيار وسيامة أسقف لهم.

## مؤتمّر الدوحة الخاص بالأديان والحضارة الإنسانية

أرسل قداسة البابا اعتذار عن حضور  
هذا اللقاء الذى كان مزعماً لإقامته يوم  
الأربعاء ٢٨ الجارى.

## كنيسة العذراء الأثرية بأنصنا

جاءنا من نيافة الأنبا ديمتريوس أسقف  
ملوى وأنصنا والأشمونين:

إنه فى مساء الأربعاء (عشية عيد  
الصعود) قد تسلّم مفاتيح كنيسة السيدة  
العذراء والشهيد فلته الطيب الأثرية بالجبل  
الشرقى (أنصنا).

ويقول لنيافته: وكان أول قداس بعد أن  
تسلمنا المفاتيح، هو قداس عيد الصعود  
المجيد فى ٦/٩/٢٠٠٥.

خالص تهانينا لنيافته ولشعب أنصنا.

وسنولى نشر أخبار إيبارشية ملوى.

## مع طلبة الكلية الإكليريكية بالأقصر

استقبل قداسة البابا فى صباح السبت  
٦/١١ بمقره بالإسكندرية مجموعة من طلبة  
إكليريكية الأقصر، ومعهم القمص مكسيموس  
القمص زخارى وكيل الكلية هناك. وتداول  
البابا معهم فيما يعرضونه من أسور، كما  
أجاب على ما قدموه من أسئلة.

حضر هذا اللقاء نيافة الأنبا يونس  
وبعض الأساتذة المنتدبين من الطلبة  
الإكليريكية بالإسكندرية.

## مقابلات قداسة البابا مع الآباء الأساقفة

استقبل قداسة البابا خلال الأسبوعين  
الماضيين أصحاب النيابة الأعمار الأجلاء:

✦ نيابة الأنبا بيشوي

بخصوص جلسات لجان المجمع المقدس  
و اشترك معه في لقاء آخر نيابة الأنبا  
موسى ونيابة الأنبا إبراهم، من مسكرنارية  
المجمع المقدس.

✦ نيابة الأنبا يوسف

بخصوص إنسان رهنان لتعمير دير  
القديس موسى الأسود في إيتارشيه.  
وحضر اللقاء نيابة الأنبا مناوس.

✦ نيابة الأنبا سريون

بخصوص مينامه كاهن جديد لإباز شيتة،  
وبخصوص زيارة البابا لأمريكا.

✦ نيابة الأنبا سوريان

بخصوص عمله لرعاية الشباب في  
أمريكا، وكذلك رسائله عن التعليم الديني في  
الكنيسة القبطية.

✦ نيابة الأنبا دانيال

بخصوص خدمته في استراليا، واستخدام  
اللغة القبطية في المسونات، وخدماته في  
خارج استراليا.

✦ نيابة الأنبا بولا

عن رحلته إلى كندا وأمريكا  
وأيضاً سفره للعلاج.

✦ نيابة الأنبا جبرييل

بخصوص خدمته في التمساء وإنشاء  
كنيسة قبطية جديدة في منطقة لينز

✦ نيابة الأنبا أنطونيوس مرفس

بخصوص خدمته في جنوب إفريقيا  
وحاجته إلى كاهن قبطي للخدمة.

✦ نيابة الأنبا مرفس مطران فرنسا

ومساعدته الأسقف الأنبا لتاسيوس

بخصوص خدمتهما في فرنسا، والخدمة  
خلال الأيام التي قضتها في مصر.

✦ نيابة الأنبا كيرلس الفامينا

بخصوص أخبار دير مارينا العسائبي  
وحاجتهم إلى زيارة لهم.

✦ نيابة الأنبا أبسودورس

بخصوص عيد القديس موسى الأسود  
ورغبته في زيارة البابا بهذه المناسبة.

✦ نيابة الأنبا تاسيوس

، ونيابة الأنبا جورجوس

بخصوص خدمة كل منهما في أبرشيته.

## مقابلات متنوعة

✦ استقبل قداسة البابا في الشبر القس  
ساويرس الأنبا بيشوي كاهن كنيسة القبطية  
في (العين) بالإمارات العربية.

✦ كما استقبل قس الإسكندرية قس  
القاهرة الأستاذ جرجس صلاح الأمين العام  
لمجلس كنائس الشرق الأوسط.

✦ واستقبل الأستاذ حنا صليبي رجل  
الإعصاب المعروف في السودان وكندا.

\*\*\*\*\*

### نياحة أرخن فاضل

في يوم الأحد ٢٠٠٥/٦/١٦ انتقل من  
عالمنا العالي الأرخن الفاضل:



### دكتور صبري غبريال

عضو مجلس كنيسة مارمرقس بلسخن،  
وكنيسة مارجرجس والمركز القبطي  
للسنولوجيا، ورئيس وأحد مؤسسي جمعية  
الأطباء الأقباط بالمنطقة المتحدة U.K.

توفي عن عمر ٧٧ عاماً، وكان قد هاجر  
إلى إنجلترا سنة ١٩٧٤.

وألتمت صلاة الجنازة على روحه  
الطاهرة يوم الجمعة ٦/١٧ وحضرها مئات  
من محبيه من كافة كنائس إنجلترا ومن  
زملائه الأطباء، ونقل نيابة الأنبا لجيلوس  
عزاء قداسة البابا إلى الحاضرين.

نبح الله نفس هذا الأرخن المبارك في  
فردوس النعيم، وكافأه عن كل خدمته في  
محيط الكنيسة والوطن.



قداسة البابا يتلقى هدية في الأردن من ممثلين فلسطينيين

## أساسيات في التدبير

# المُدبِر (القائد) وخدمته

### تثيافة الأُنْبَا بِأَخْوَمِيوس



فالقائد لا بد أن يدرك أن كل فرد يطلب دائماً مكانة في المجتمع الذي يعيش فيه ويخدمه كما أنه يريد أن يتأكد من أنه مقبول بين أخته وليس مرفوضاً من أحد..

فأحياناً تصدر من القائد بعض التصرفات التي تشعر الخدام المعاون أنه مرفوض مما يسبب للمعاون الإحباط، ولولا نعمة الله المعينة وثقة الخادم في نفسه لكان لذلك الأمر أثراً سلبياً على حياته وخدمته بل ونظريته للقائد المسئول عليه!!

كما أن القائد ينبغي أن تكون له مهارة تفهم حقيقة الطبيعة البشرية، فربما ينقص الخادم الثقة في التعبير ويجعل المدير يتهمه بالكذب، فقد يتهم القائد بعض المعاوين بالكذب أو عدم التدقيق، في حين أن الخادم قد تكون له خفياوات جعلته يعبر عن رأيه بطريقة معينة.. واتهام الخادم بالكذب في هذه الحالة دون محاولة تفهم هذه الخفياوات قد تترك أثراً معتراً جداً في حياته.. لذلك قبل الحكم يجب المناقشة الرديعة للمشتملة بالحب لكي نحكم حكماً سليماً.

على القائد أيضاً أن يدرك أن التناقض أمر مألوف أثناء مناقشة مشكلات وأمور الخدمة، فعليه أن يحرص ألا يهاجم أحد بسبب هذا التناقض بل يساعد الجميع على المشاركة في حوار هادف وهادئ من أجل الامتناع بما هو أفضل.

كما أن القائد عندما يتدخل لحل مشكلة ما يجب عليه أن يحل المشكلة من أساسها، فالسيد المسيح حل مشكلة خطبة القتل بمعالجة الغضب من الداخل.. والمدير لا يكتفي في المشكلات الأسرية مثلاً بالحلول المسكنة بل يؤكد على ضرورة سكنى لرب يسوع في البيت الذي به تصح كافة الأمور.

### أخيراً على القائد أن يتجنب عدة أمور :

ينبغي على القائد أن يتجنب دائماً سوء التفهم، لأنه بسبب الخصومات، فأولاد الله الحقيقيون يدركون أن المحبة لا تظن سوء. يتجنب القائد السلوك العنيف والقرارات والصوت المرتفع في قيادة الاجتماعات، وفي التعامل مع الخدام، ولكنه يضمن أن المصارحة الهادئة والهادفة تحل الكثير من المشكلات وتقرب وجهات النظر.

يتجنب القائد السعي وراء راحته ومصالحه الشخصية وحقوقه المعنوية أو المادية فالقائد دائماً تحت المنظار. وقد يقطن فيه البعض أنه شخص مادي كثير المطالبات، لذلك يفضل أن تقوم المطرانيات بالاهتمام باحتياجات الأباء الكهنة المادية حتى تحلهم هذه العسرة وسط الرعية.

أمر لازم جداً في المجال الروحي أن يتجنب الفسادة الصراخ على المناصب ومحبة المنكأ الأول والتكالب على الرئاسة.

وبعد أن نعرف على طبيعة عمل القائد في الكنيسة، يمكننا أن نسجل بعض الملاحظات الضرورية التي يجب أن تتوفر في كل خادم يسند إليه عمل قيادي..

فالقائد سواء كان من رجال الإكثروس أو من الخدام ينبغي أن يكون له قلب ملتهب جداً لمجد الله، ويجب أن يخدم أو لاده وتكون شيوه قلبه هو أن يربح كل إنسان للمسيح، كما أنه ينبغي أن يكون واضح الهدف في كل عمل يعمل، ويتجنب أن تكون له أهداف شخصية معترزة أو خفياوات لا تمتد الله. كما أنه من المناسب أن يتمتع القائد الفرصة الكافية لكل الخدام المعاوين له لكي يشتركوا معه في التفكير وإبداء الرأي، لأن الرأي المنفرد هو من أخطر الأمور التي تسبب عثرات ومشكلات في الخدمة الكنسية، لذلك لا بد أن تتوفر للقائد القدرة على قيادة الاجتماعات بحزم ووداعة في ذات الوقت، وملاحظة عدم تشييع الأمور أو الدخول في مباحث تؤدي إلى ضياع الهدف، كما عليه أيضاً أن يراعي المرونة للاستفادة من كل فكر جديد، وذلك بروح الانضغاع والأناة الحقيقية التي تجعله يستوعب أفكار أُنْبَاء.

لهذا من ضروريات خدمة القائد أن تكون له القدرة على بلورة الأفكار المتعددة في فكر شامل وموحد يقبله الجميع، ويعطى العمل وحدانية للفكر والعمل وهو في سبيل ذلك لا بد أن يزيل كل العقبات لكي يساعد على إنجاح القرارات الحثيثة. أما في حالة تعذر الوصول إلى رأي موحد فيبتلخص دور القائد في أن يترك فرصة لأطراف الموضوع أن يدرسوا الموقف من جديد، ويكون دوره هو تحديد نقاط هذه الدراسة لكن شخص في مجال تخصصه ويتعهد القائد أنه في اللقاء القادم يمكن اتخاذ القرار المناسب لإنجاح الخدمة

### والخدام القائد ينبغي أن يراعي عدة أمور

#### أثناء خدمته وفي تعامله مع المعاوين :

فالقائد يجب أن تكون له خبرة روحية وثقافة سيكولوجية يتعرف من خلالها على دوافع السلوك البشري. لا شك أن الرب هو فاحص القلوب والكلية، ولكن دراسة سيكولوجية السلوك لها أهمية كبرى في تفهم المنبر لأسباب كل ظاهرة يلاحظها بين الخدام العاملين معه. يجب أن يكون القائد قادراً على فهم دوافع الخادم وتوجيهه

# نضواء من الإنجيل تأملات في

## حياة وخدمة السيد المسيح لنيافة الأنبا بيشوى



هناك علاقة وثيقة تربط بين يوم الصليب وإدانة الخطية بنبيحة  
الفداء، وبين يوم الذبيحة في نهاية العالم أى اليوم الأخير.  
ففى يوم الصليب استوفى العدل الإلهى حقه.  
وفى يوم الذبيحة سيطلب السيد المسيح بحقه فيما أوفاه من دين  
على الصليب من الذين استخفوا بدمه المسفوك لأجل خلاصهم،  
ومن الذين طغوا..

فمعنى قول السيد المسيح 'إبراهيم أبوك انتهى أن يرى يومى'  
أن إبراهيم قد انتهى أن يرى يوم الفداء.. يوم الرب العظيم.  
فمضى رأى إبراهيم يوم الفداء؟

عن هذا يخبرنا سفر التكوين أن إبراهيم حينما أطاع الأمر  
الإلهى وأوشك أن يقدم ابنه اسحق نبيحة نذاه ملاك الرب من  
السماء وقال إبراهيم إبراهيم.. الآن علمت أنك خائف الله فلم تمسك  
ابنك وحيدك عسى" (تك ٢٢: ١١، ١٢).

وهذا يعنى أن ملاك الرب (فى النص العبرى 'مولاخ بهوه' أى  
'سفير بهوه') الذى ناداه هو السيد المسيح - الابن الوحيد - وليس  
ملاكاً من الملائكة المخلوقين مثل ميخائيل وجبرائيل وغيرهم من  
الملائكة. فكلمة 'ملاك' تعنى 'مفوض' أو 'سفير' أو 'مرسل'.

ولأنك أن السيد المسيح هو مرسل من الأب إلى العالم مثملاً  
قال مراراً أن الأب قد أرسله (يو ٦: ٣٩، يو ٦: ٤٤، يو ٥: ٣٧..  
إلخ).

والدليل أن الذى نادى إبراهيم هو الابن الوحيد هو قوله  
لإبراهيم "لأنك لم تمسك ابنك وحيدك عسى" (تك ٢٢: ١٢). ولا  
يمكن أن يكون إبراهيم قد أوشك أن يقدم ابنه الوحيد لملاك من  
الملائكة العاديين، بل يقدم قربانه لله.

فى هذا التوقيت رأى إبراهيم يوم الرب، أى أبصر بروح النبوة  
المسيح المصلوب تقام من السموات. لذلك فقد أطلق على المكان  
الذى قدم فيه الكباش عوضاً عن اسحق ابنه بهوه براه حتى أنه يقال  
اليوم فى جبل الرب بىرى" (تك ٢٢: ١٤). أى أنه قد رأى الرب..

لقد رأى إبراهيم الرب عند تقديم ابنه اسحق. وهذا ما تستهواه  
ولتح فى طلبه كقول السيد المسيح عنه 'انتهى أن يرى يومى فرأى  
وفرح'.

فما أروع ما رآه إبراهيم حينما سلك فى طريق الطاعة للرب  
الذى وعد الذى عنده وصاياه وبحفظها فهذا الذى يحبى والسذى  
يعنى بحبه أبى، وأنا أحبه وأظهر له ذاتى" (يو ١٤: ٢١).

## أبوكم إبراهيم انتهى أن يرى يومى :

قال السيد المسيح لليهود 'أبوكم إبراهيم انتهى أن يرى يومى  
فرأى وفرح' (يو ٨: ٥٦).

وقد تعجب اليهود وقالوا له ليس لك خمسون سنة أترأيت  
إبراهيم" (يو ٨: ٥٧).

فرد عليهم السيد المسيح قائلاً 'الحق الحق أقول لكم قبل أن  
يكون إبراهيم أنا كائن' (يو ٨: ٥٨).

وقد أثار هذا القول اليهود وحاولوا وقتلها أن يقتلوا السيد المسيح،  
ولم يتمكنوا لأن ساعة موته الخلاصى لم تكن قد جاءت بعد.

وبهذا فى هذا المجال أن نتحدث: متى رأى إبراهيم يوم السيد  
المسيح؟

لم يقل السيد المسيح أن إبراهيم قد انتهى فقط أن يراه.. بل أن  
يرى يومه.

وهنا نتساءل: ما هو يوم الرب؟

يقول المزمور 'هذا هو اليوم الذى صنعه الرب وفرح وبسبح  
فيه' (مز ١١٧: ٢٤).

ويقول يوشع النبى 'تتحول الشمس إلى ظلمة والقمر إلى دم قبل  
أن يجرى يوم الرب العظيم الشهير' (أع ٢: ٢٠، ويوه ٢: ٢١).

ويقول ملاحى النبى 'وبأنى بغته إلى هيكته السيد الذى تطلبونه  
وملاك العيد الذى تسرون به هوذا يأتى قال رب الجنود. ومن  
يعتزل يوم مجيئه" (ملا ٣: ١، ٢).

كما يقول أيضاً 'ها أنذا أرسل إليكم إيليا النبى قبل أن يجرى يوم  
الرب اليوم العظيم والمخوف' (ملا ٤: ٥).

إن يوم الرب فى معناه الشامل هو يوم الخلاص.

سواء يوم صلب السيد المسيح، أو يوم قيامته من السموات، أو  
يوم إرسال الروح القدس المعزى لتوصيل مفاعيل الخلاص إلى  
الكنيسة، أو يوم استعلان ملكوت الله فى مجى السيد المسيح الثانى  
للدبولة، ولخلاص القديسين من متاعب هذا العالم العاضن ومن  
جسد الفساد.



## الشباب.. والطاقات الكامنة (٦) الشباب.. والطاقات الكامنة (٦) تنسيق الطاقات

لثيافة الأذنباً موسى



شريط فيديو، وطلب منى أن أشاهد هذا الشريط، الذى لا يستغرق سوى عشرة دقائق. فأحضرنا تلفزيوناً صغيراً، وشاهدنا الشريط معاً.. فماذا كان يحوى؟

مدير شركة كبرى على مكتبه، وحوله أربعة أجهزة تليفون، وهو متوتر وفي غاية العصبية، يرفع سماعة تلو الأخرى، ويقطع المكالمة فى التليفون الأول، ليرد على الثانى، فيرن جرس التليفون الثالث، ليستأن من محدثه السابقة، ويتحدث إلى صاحب التليفون الجديد.. إلخ.. وهكذا فى توتر مستمر..

وإذ بأحد مساعديه يدخل ليسأله فى شئ يخص العمل.. ولكن المدير "يشخط" فيه طالباً منه الحضور فى وقت آخر.. ثم يدخل ثانٍ وثالث ورابع.. ثم تتصل به زوجته فيعتر لها عن التأخر عن الغذاء لكثرة العمل.. وهكذا.

إلى أن زاره صديق عزيز، وراه فى هذه الحالة، فطلب منه أن يسكت أجراس التليفون لمدة خمس دقائق، قال له فيها: يجب أن توزع الأعمال على مسئولى قطاعات، وتشرح لكل منهم عمله، وهو بالتالى يجتمع بمساعدته، ويضع للخطة اللازمة، فى هذا القطاع.. وهكذا فى بقية القطاعات.. ثم تجتمع أنت بمسئولى القطاعات مرة أسبوعياً.. بطرحون كل واحد خطته، وكيفية التنفيذ.. ثم المتابعة.. ولا تحمل أنت الحمل كله. وبمجرد أن فعل المدير ذلك، نراه هادئاً مبتسماً، يتابع العمل بدون توتر، ثم يتحدث مع زوجته بهدوء حول زيارة أو رحلة.. إلخ. وهذا ما يسميه علماء الإدارة: التفويض (Delegation)..

### التفويض :

من أهم أساسيات العمل فى كل المجالات: الروحانية والعلمانية، مبدأ التفويض، أى تكليف أناس بمسئوليات، يضعون خطتها لها، ثم يقومون بتنفيذها، مع متابعة جماعية للعمل.

ورؤساء منات، ورؤساء خمسين، ورؤساء عشرات.. وهكذا استراح موسى، واستراح الشعب، وسارت أمور القضاء والمنازعات فى سلام وبسر.

### دروس من هذه القصة :

لأنك أننا نستطيع أن نستخرج دروساً كثيرة من هذه القصة الجميلة منها:

١ - أن القائد الفردى يتعب ويتعب الآخرين، ويعطل العمل. أما القائد الجماعى الذى يكتشف الطاقات، ويوظفها وينسقها، فإنه يستريح ويريح الآخرين.

٢ - القائد الفردى يحمط طاقات من حوله، أما القائد الجماعى، فيفجر الطاقات، ويجعلها تعمل بقوة.

٣ - الإدارة علم كنسى أصلاً، فكلمة Administration وهى أصلاً لاتينية، مكونة من مقطعين هما: Ad = to، minister = serve أى "أخدم".. وكلمة minister يمكن أن تعنى راعياً خائماً، ويمكن أن تعنى وزيراً.

٤ - التفويض Delegation معروف منذ القديم، وجوهر أساسى من معطيات الإدارة، أن يعطى القائد بعض سلطاته إلى الصف الثانى، وهكذا يتحقق ما بلى:

أ- يستريح القائد من زحمة العمل، فيستطيع التفكير والتخطيط، والتعامل بهدوء.

ب- يربى القائد صفوفاً من المساعدين: الصف الثانى والصف الثالث، فيكون قائداً وولداً ومثمراً.

ج- ينتشر العمل بصورة أكبر بسبب كثرة الطاقات العاملة.

د- يستمر للعمل بنفس القوة حتى لو غاب القائد نظروف ما، أو تركه لهائياً، وذلك بسبب عدم اعتماد العمل كلياً على شخص واحد.

٥ - أهمية للتعليم والإعداد الجيد للقيادة، كما طلب يثرون من موسى النبي، أن يختار أناساً وينربهم، ويشرح لهم للفرائض الإلهية، وكيفية تصريف الأمور.

٦ - أن يتابع القائد الغادة المساعدين، حتى لا ينحرف أحد منهم، أو يستغل نفوذه، أو يحابى بالوجود، أو يأخذ رشوة، أو يعوق الآخرين..

والحقيقة أن هذه الفكرة مأخوذة أساساً من الكتاب المقدس، حين جاء يثرون لزيارة موسى النبي، ورأى أن موسى جلس ليقضى للشعب، فوقف الشعب عند موسى من الصباح إلى المساء فقال له: "ما هذا الذى أنت صانع للشعب؟ ما بالك جالساً وحيدك، وجميع الشعب واقف عندك، من الصباح إلى المساء". قال موسى: "إن الشعب يأتى إلىى ليسأل الله. إذا كان لهم دعوى يأتون إلىى، فألقى بين الرجل وصاحبه، وأعرفهم فرائض الله وشرايعه". فقال يثرون: "ليس جيداً الأمر الذى أنت صانع.. أنك تكل أنت وهذا الشعب الذى معك جميعاً، لأن الأمر أعظم منك، لا تستطيع أن تصنعه وحيدك. الآن اسمع لصوتى فأصحك، فليكن الله معك. كن أنت للشعب أمام الله، وقم أنت الدعوى إلىى الله. وعلمهم للفرائض والشرايع. وعرفهم الطريق الذى يسلكونه، والعمل الذى يعملونه. وأنت تنظر من الشعب ذوى قدرة خائفين لله، أمناء، مبعوضين الرشوة، وتقيمهم عليهم رؤساء، أئوف، ورؤساء منات، ورؤساء خمسين، ورؤساء عشرات، فيقضون للشعب كل حين. ويكون أن كل الدعوى الكبيرة يجيئون بها إليك، وكل الدعوى الصغيرة يقضون هم فيها. وخفف عن نفسك، فهم يحملون معك، إن فعلت هذا الأمر، وأوصاك الله، تستطيع القيام. وكل هذا الشعب أيضاً يأتى إلى مكانه بسلام" (خر ١٨: ١٣ - ٢٣).

المهم أن موسى النبي لم يقل فى نفسه، من هو هذا الأسمى، حتى ينصح نبي الله؟ بل إنه "سمع لصوت حميه (لأن يثرون زوج موسى ابنته)، وفعل كل ما قاله، واختار موسى ذوى فترة من جميع إسرائيل وجعلهم رؤساء على الشعب رؤساء أئوف،

٧- أن يتسقى القائد عمل القيادة  
المساعدين، حتى لا تحدث تقاطعات في  
العمل، فتكون هناك مواجيد قضاء لرؤساء  
الألوف، غير تلك التي لرؤساء العنات  
والعنايين والعشرات.. وحتى لا تحدث  
إزدواجية في المواعيد والمسئوليات، أو  
تعطيل في مختلف النشاطات المطلوبة.

### المعاملان (ع) و(ن) :

يقول بعض علماء الإدارة أن قائد العمل  
(ولو كان فصل مدارس أحد، أو أسرة  
صغيرة، أو مشروع..)، يجب أن يهتم  
بعاملين أساسيين هما:

ع = العمل .. أي المنتج أو الثمرة.

ن = الناس .. أي الخدم أو الأعضاء

العاملة مع القائد.

ويرى هؤلاء العلماء أن هناك أنواعاً من  
القادة:

١- هناك من يقود بطريقة ع-ن-ن ،  
أي لا يهتم لا بالعمل ولا بالعاملين.. فلا  
تشارأ بجنى، والناس غير مستريحة.

٢- وهناك من يقود بطريقة ع-ن+،  
أي أنه يترك العاملين معه، دون اهتمام  
بالعمل نفسه..

٣- وهناك من يقود بطريقة ع+ن ،  
أي لا يهتم سوى بالعمل، دون اهتمام  
بمشاعر واحتياجات العاملين معه.

٤- وهناك القائد ع+ن= الذي يهتم  
بالعمل والعاملين معه بدرجة متساوية.

٥- والأفضل منه القائد ع+ن+، الذي

يحاول الصعود بالعاملين معه، وتطويرهم،  
وتشجيع العمل..

إن تتسقى الطاقات أمر جوهري، حتى لا  
يحدث فالد في الطاقة، أو تقاطعات معطلية،  
أو إنغناء إحدى الطاقات لطاقة أخرى. وهكذا  
يمضي العمل في سلام وسلاسة، ويتمر  
ثلاثين وستين ومائة لمحذ المسيح، ويكفي أن  
نعلم أن "الشبير" هو موهبة من مواهب  
الروح القدس، تماماً مثل "المعاونة".  
(١٢: ٢٨).

وهكذا يعمل الجميع في تعايم روحية،  
وإتقان مستمر، بنعمة الله.. لمجد اسم  
المسيح، وإستاد ملكوته.



### الملتقى الأول للأطفال المهددين

أقيم الملتقى الأول للأطفال المهددين في كرمة كنج مريوط من  
٩ - ١٣ يونيو ٢٠٠٥، كأحد أنشطة لجنة الطفولة إحدى فروع  
الخطبة السجعية للرعاية والخدمة ومقرها نيافة الأنبا باخوميوس.  
وقد شارك الملتقى ٢٤ إيمانية بعدد ٥١ طفلاً ومطفلة (٨- ١٢  
سنة)، و ٣٧ مرافقاً.

وشمل البرنامج فقرات عديدة جميلة ورحلات يومية مع أسرهم  
إبداعية تعرض مواهب الصغار المدهشة. وقد حظي معظم الأطفال

برؤية قداسة البابا بالإسكندرية لأول مرة يوم السبت ٦/١١، كما  
حضرنا لقاءات مفتوحة مع نيافة الأنبا كيرلس أفندينا، والأستاذ  
صبري إسكندر (عم جرجس في برنامج "عالم معسم" المشهور)  
والأستاذ عاطف نبيه المحاضر في مجالات الإبداع والمواهب  
بالإسكندرية، وقد صدر عن الملتقى أسطوانة منحة C.D بها  
أكثر من ألف صورة ملونة.

ومن المقرر أن يلتقي خدام الطفولة بالإبازشيات في بناصر  
ببني سويف من ٩ - ١١ أكتوبر القادم في المؤتمر الثاني.

بملاء استمارة الالتحاق وتقسيم الأوراق  
بسكرتارية المركز بمعهد الدراسات القبطية.

**لِلإِسْتِظْصَارِ**

سكرتارية مركز البابا شنودة للغات  
بمعهد الدراسات القبطية من ١٠-٨  
طوال أيام الأسبوع ما عدا السبت والأحد  
ت: ٤٨٨٢٥٦٨ - ٤٨٨٢٥٢٦

٦٨٥١٥٩٤

وكذلك دورات جديدة متخصصة في:  
الترجمة الإنجليزية

المصطلحات اللاهوتية باللغة الإنجليزية.

المحادثات باللغة الإنجليزية.

الإعداد لاختبار IELTS.

الإعداد لاختبار TOEFL.

التقديم والحجز مفتوح من الآن وعلى  
الراغبين في الالتحاق بالدورة الجديدة التكرم

### معهد الدراسات القبطية مركز البابا شنودة للغات

يعمل المركز عن بدء دورة جديدة في  
اللغات الأتية:

الإنجليزية، الفرنسية، الألمانية، الإيطالية،  
اللغة القبطية، اللغة اليونانية، اللغة الأسبانية،  
اللغة السريانية.

# تكنولوجيا الإعلام والاتصال

لثيافة الأنبارقن

## إحتياجات القناة التليفزيونية :

تحتاج أولاً إلى: مجلس إدارة - لائحة تنظم العمل بها - لجنة تنفيذية - وموظفين متنوعين القدرة والخبرة - برامج ومعدو برامج ومقدموها - مخرج ومصور ومونتير ومتخصص إضاءة وأخر صوت وثالث ديكور ومساعد مخرج ومخرج منفذ ومنسج منفذ. وكل هذا يحتاج إلى ميزانية للبرامج، الإدارة والبث والاستوديوهات.

## البرامج :

تنوع البرامج حسب الهدف من القناة، فمثلاً توجد قنوات خاصة بالأطفال.. كل ما يختص بالطفل، وقناة أخرى للرياضة، وثالثة علمية، ورابعة للأفلام، وخاصة للثقافة، وسادسة للأخبار العالمية والمحلية... وهكذا.

وحيثاً منذ سنوات قليلة قنوات مسيحية أو دينية بشكل عام، لكي تبدأ في تأسيس قناة تحتاج إلى: أفكار.. وبرامج مقترحة تصلح لتحقيق الهدف.

فمثلاً إذا أرادت الكنيسة أن تستعد لإنشاء قناة يمكن أن تستعد في الخطوات الآتية:

بعد تشكيل المجلس واللجان التنفيذية ووضع اللائحة.. تبدأ في تعيين مديراً مسؤولاً عن القناة، الذي بدوره يختار معدو برامج ثم وضع سياستها عن طريق اللجنة التنفيذية.. ثم تبدأ في البحث في تمويل هذه البرامج.. ويقدر قوة البرنامج بقدر ما يحتاج إلى تمويل أكثر، ويمكن بعد ذلك الاستفادة بهذه البرامج القوية عن طريق نسخها لتصلح للاستعمال الكنسي والمنزلي والقنوات الأخرى.

## البرامج المقترحة :

أولاً: عضلات قداسة البابا ويمكن بثها مباشرة في نفس الوقت، سواء من القاهرة أو الإسكندرية، أو أي مكان آخر. كما يمكن استقبال أسئلة عن طريق التليفون أو الفاكس أو البريد الإلكتروني.

ثانياً : قداسات من كنائس متعددة .

ثالثاً: برامج الأطفال - حيث تبدأ بالدراسة أن الطفل يجلس أمام التليفزيون من 4-5 ساعات يومياً من سن سنتين حتى 9 سنوات، وحالياً لا توجد قناة تليفزيونية تستطيع أن تشغل الطفل كل هذا الوقت. بل ربما لا تزيد أي قناة عن نصف ساعة للأطفال.. فلماذا من وجود برامج قوية مشبعة للطفل في المجالات المتنوعة وليس فقط المجال الديني.. وتذاع هذه البرامج في المواعيد التي تناسب مع الأطفال ويمكن مزج العلوم الدينية بالعلمية والثقافية والرياضية بل والثالثي اتضح من دراسة بعض برامج الأطفال وخاصة في الرسوم المتحركة أن تساعد الطفل على العنف مثل تومي وجيري.. فهي معركة بين القط والفار.. وتبث خطورة مثل هذه الأفلام والقصص لذي يراعى عمل برامج تساعد على الفضيلة ومعاملة الآخر، وعدم مقاومة الشر بالشر، بل الشر بالخير كما علمنا الكتاب المقدس.. وهذا الموضوع يشترك فيه مؤلفو البرامج مع متخصصي التربية والسلوك وتحتوي أيضاً هذه البرامج تنوع في البرامج مثلال



الحالات الخاصة، الصم والبكم.. وتعليمية تساعد على التقدم العلمي والدراسي والثقافي والمعرفي والمواهب والقدرات..

## برامج للفتاة :

تعلمها كيف تسلك في مجتمع متعدد الثقافات.. تحتوي على ثقافة عامة وأخرى خاصة بها كقناة وإرشادات في المعاملات المتعددة في المنزل والمدارس والكنيسة والنادي والأنشطة المتعددة، ويمكن تعليمها بأمر تختص بالخطوبة والزواج وتربية الطفل، وكما يمكن أحتوائها فنون مثل التطريز وإدارة المنزل وشغل الإبرة والإسعافات الأولية وبعض المهن التي يحتاج إليها المنزل، ويمكن أن تقوم بها الفتاة أو ربة المنزل، كما يمكن إعداد برامج لإعداد الخدام والخاديمات سواء للتربية الكنسية أو الشباب... وهكذا.

## للتقى والفتاة برامج للتغلب على :

الإدمان وأسبابه ونتائجه وكيفية علاجه وتلافى أسبابه. التسرب من التعليم، وعدم الانتظام في حضور الكنيسة. أهمية الاعتراف وكيفية الاعتراف كل ما يتصل بسر الاعتراف العنف وكيف نتجنبه. الغيرة وأسبابها وفوائدها ومضارها. كيف يحصل الشاب والفتاة على الوظيفة وكيف يعمل مشروع. فؤاد الخلوة والمعتمرات والرحلات. كيف تدير مجموعة في معسكر، خلوة، رحلة، أو نشاط كنسي. أو اجتماعي، أو نادي أو الكورال، والمسرح والكشفافة. كيف تساعد الآخرين وطرق ولوجية المساعدة.

## الأسرة :

المعاملات سواء بين الوالدين أو بين الأبناء أو بين الوالدين والأبناء. وكيف تتحول من أسرة نشيطة إلى أسرة نشيطة مشررة. علاقة الأسرة بالمجتمع وبالجزيران والأنشطة الموجودة في الكنيسة أو المجتمع المدني. وحقوق وواجبات مثل البطاقة الانتخابية ووجوب الحصول عليها واستعمالها. التفوق الدراسي وأهميته.

الهجرة : أسبابها ودوافعها ونتائجها .

أخطاء شائعة: توقع على إيصالات أمانة وشيكات على يباض. الانتحاء إلى العرافين والسحرة - الرشوة - مفاهيم مثل الحسد - عادات سيئة مثل ختان الإناث.

هذه أفكار عامة وفكرة عامة عما يمكن أن يقدم، ولكن ترى ما هو تأثير التليفزيون على الأسرة وخاصة الأطفال؟ وماذا يمكن أن تستفيد الكنيسة بتواجدها في الإعلام المرئي؟ وكيف نحقق فؤائد عظيمة من خلال هذا الصندوق الصغير (التليفزيون)؟ (يتبع)

# الروح القدس مع التلاميذ



## الباب ثلاثون الثالث

جدا في اورشليم، وجمهور كثير من الكنيسة يضعون الإيمان (أع: ٦٠: ٧)

هذه أمثلة واسعة من الخدمة المنزلة، التي كان روح الرب يعمل فيها باستمرار، وهو الذي يعطي كلمة للمبشرين.



ولم يكن حلول الروح القدس هو فقط الشرط اللازم لخدمة الآباء الرسل، إنما كان أيضاً شرطاً لسياسة الشماسة.

وعندما سمع في قصة سياسة الشماسة السبعة الأول قول الرسل القديسين للشعب "انتخبوا أيها الأخوة سبعة رجال منكم مشهوداً لهم وملوئين من الروح القدس والحكمة، فنتبهم نحن على هذه الحاجة" (أع: ٦: ٣)، وتحسن هذا الكلام عند كسل الجمهور، واختاروا استفانوس رجلاً ملوئاً من الإيمان والروح القدس وبالي سبعة. وقيل أيضاً عن استفانوس لشماس إنه كان ملوئاً إيماناً وقوة. (أع: ٦: ٥، ٨).

ولهذا لما بدأ القديس استفانوس لشماس خدمته، استطاع أن يحاور ثلاثة مجامع من الفلاسفة ولم يفتروا أن يقاوموا الحكمة والروح الذي كان يتكلم به" (أع: ٦: ١٠). وقيل أيضاً أنه شخص إليه جميع الجالسين في المجمع، ورأوا وجهه كأنه وجه ملائكة" (أع: ٦: ١٥).



ما أوسع وما أعمق عمل الروح القدس في الكنيسة الأولى. كان الروح القدس هو الذي يختار الخدام ويأمر برسامتهم.

إنه هو القائل للآباء "قررروا لي برنابا وشاول للعمل الذي دعوتهما إليه" (أع: ١٣: ٢). يقول الكتاب لشماسوا حينئذ وصلوا ووضعوا عليهما الأيدي ثم أطلقوهما "فهذان إذ أرسلنا من الروح القدس، لخترا إلى سلوكية." (أع: ١٣: ٣، ٤).

إن الروح القدس دعا الرسولين بولس وبرنابا، وأرسلهما.. بل كان أيضاً يحدد أماكن الخدمة.. كما قيل مرة أن الروح القدس منعهم من أن يتكلموا بالكلمة في آسيا، وفي بيبليية.. ثم أرشدهم أن يذهبوا إلى مقدونية (أع: ١٦: ٦-١٠).

كان الروح القدس أيضاً هو الذي يفقد للمجامع المقدسة. فأول مجمع مقدس عقده الآباء الرسل في اورشليم سنة ٤٥م، خصوا قراره بقولهم "قد رأى الروح القدس ونحن، أن لا نضع

السيد المسيح - بعد قيامته - بعد أن قضى مع رحله القديسين أربعين يوماً يحتفهم عن الأمور المختصة بملكوته الله (أع: ١: ٣).. فقل أن بفارغهم وبصعد إلى السماء، قال لهم أقيموا في مدينة اورشليم إلى أن تلبسوا قوة من الأعلى" (لو: ٢٤: ٤٩).

ومادا كانت تلك القوة التي كان لابد أن ينتظروها؟ قال لهم "ولكنكم ستتلون قوة متى حل الروح القدس عليكم وتكونون لي شهوداً في اورشليم، وفي كل اليهودية والسامرة، وإلى أقصى الأرض" (أع: ١: ٨).



نعم، ما كان ممكناً لهم أن يبذلوا الخدمة والعمل الروحي للكراسي، إلا بعد أن لبسوا تلك القوة من الأعلى، بحلول الروح القدس عليهم..

لقد تعلموا على السيد المسيح نفسه أكثر من ثلاث سنوات. يسمعون تعاليم هذا المعلم العظيم، المنخرجة فيه كل كنوز الحكمة والعلم (كو: ٢: ٣)، بكل ما في تعليمه من عمق وقوة وتأثير.. وما يرونه منه عملياً في أسلوب التعامل مع الكل، وفي طريقة الخدمة، وفي العيش والمعجزات.. نعم لم يرَ الرب هذا كله كافيًا لهم، ولا كذلك مدة الأربعين يوماً التي قضاهم معهم بعد القيامة..

بل كان لابد لهم في الخدمة من توال قوة من الروح القدس.. وهكذا ضرب لنا الرب مثلاً عملياً في إعداد الخدام..

إننا كثيراً ما نخطئ في سرعة تقديم خدام للعمل في كرم الرب، قبل أن ينضجوا، وقبل أن يلبسوا قوة من الروح القدس..



ليس المهم في عدد الخدام، وإنما في قوتهم الروحية. وليس المهم في سرعة إعدادهم، إنما في طريقة امثالهم.

إن عظة واحدة من القديس بطرس الرسول - بعد حلول الروح القدس عليه يوم الخمسين - كانت كافية لجذب ثلاثة آلاف شخص، لتسوا في قلوبهم وتقدموا لقبول المعمودية (أع: ٤: ٤١، ٤٠).

وهكذا كان عمل الروح قوياً مع باقي الرسل الذين كانوا يقو قوة عظيمة بربون الشهادة بقيامة الرب يسوع، ونعمة عظيمة كانت على جميعهم" (أع: ٤: ٣٣). لذلك نقرأ عن خدمتهم أنه "كان الرب في كل يوم يضم إلى الكنيسة الذين يخلصون" (أع: ٢: ٤٧).

ولذلك نقرأ أيضاً أنه "هناك كلمة الله تقوى، وعدد التلاميذ يتكاثر

✽ ✽ ✽

إذا كان عمل الروح القدس لازماً للأباء الرسل بهذا الشكل، فكم بالأولى يكون أكثر لزوماً للخدام العاديين، الذين إذا أخطأوا يكونون عثرة للخدمة وللشعب.

فإن كان البعض قد خدموا وفشلوا في خدمتهم، أو على الأقل كانت خدمتهم ناقصة لم تصل إلى مستوى الكمال المطلوب، يكون السبب الأساسي أنهم كانوا يخدمون بدون عمل الروح القدس فيهم. وهذا يربنا أهمية قيادة الروح القدس للخدمة.

أول عمل للروح القدس أنه يعطي قوة. هو أيضاً يعطي معرفة وحكمة وإرشاداً. ويعطي أيضاً سلطة.

والروح القدس يعطي مواهب متعددة ومتنوعة، ذكرها القديس بولس الرسول في رسالته الأولى إلى كورنثوس إصحاح ١٢.

فمن جهة القوة في الخدمة، فهو ليس فقط يعطي كلمة للخادم كما طلب بولس الرسول الصلاة من أجله قاتلاً ككي يُعطي لى كلام عند افتتاح فمى لأعلم جهاراً بسرّ الإنجيل" (أف ٦: ١٩).. إمساً بالأكثر فإن الروح يعطي للكلمة تأثيراً وفاعلية في النفوس، ويعطي قدرة على التنفيذ، ويعمل في الإرادة. ويعطي أيضاً ثمرأ للكلمة.

✽ ✽ ✽

ومن اهتمام الكنيسة بعمل الروح القدس لأجل كل إنسان، وضعت لنا ضمن الصلوات اليومية: صلاة الساعة الثالثة الخاصة بحلول الروح القدس وعمله.

أنا اعرف أن غالبيتكم تصلون صلاة باكر و صلاة اللوم. ولكن هل تهتمون - على نفس القدر - بصلاة الساعة الثالثة، التي تقولون فيها للروح القدس "أبها الملك السمائي المعزى، روح الحق الحاضر في كل مكان والمالئ الكل، كنزل الصالحات ومعطى الحياة. هلم تغضل وحلّ فينا. وطهرنا من كل دنس أبها الصالح، وخلص نفوسنا".

إن لكم علاقة بالأب ظاهرة في غالبية صلواتكم وفي صلاة الشكر. ولكم علاقة بالأبن المخلص الفادي، وبالذات كما في صلاة الساعة السادسة، التي تقولون فيها "يا من في اليوم السادس والساعة السادسة، سمّرت على الصليب لأجلنا..". ولكن ما هي علاقتكم بالروح القدس، وأنتم لا تستطعون أن تحبوا في حياة البر بدونه؟..

✽ ✽ ✽

إننا في الساعة الثالثة نطلب نعمة الروح القدس، وعمل هذه النعمة فينا، وبخاصة لأجل تطهيرنا.

ونقول في تحليل الساعة الثالثة "شكر لك أتمتاً للصلوة في هذه الساعة المقدسة، التي فيها أفضت نعمة روحك القديس بغنى على التلاميذ خواصك القديسين..".

ونكرر عبارة نعمة الروح القدس، فنقول "أرسل إلينا نعمة روحك القديس، وطهرنا من دنس الجسد والروح. وانقلنا إلى سيرة روحانية، لكي نسعى بالروح ولا نكمل شهوة الجسد".

لاحظوا هنا إنه بالنسبة إلى الروح القدس، نتكلم عن حلول النعمة، وليس عن حلول الأقتوم، كما يخطئ البعض..

وحلول النعمة هو للرسول، ولنا نحن أيضاً..

ولاحظوا أيضاً عمل الروح القدس لأجل طهارة الجسد والروح.

✽ ✽ ✽

وحسن أن الإنسان يطلب طهارة نفسه عن طريق عمل الروح القدس فيه، وليس بمجرد جهاده البشري الذي يقع فيه ويقوم..

✽ ✽ ✽

هناك أعمال أخرى للروح القدس، حيث نقول عنه في صلاة الساعة الثالثة: روح النبوة والشفعة، روح القداسة والعدالة والسلطة.

ويقول عنه سفر اشعيا النبي "روح الرب، روح الحكمة والفهم، روح المشورة والقوة، روح المعرفة ومخالفة الرب" (إس ١١: ٢).

كل هذا، نطلب عمله فينا في صلواتنا.

أما عن السلطة، فهي خاصة أولاً بالكهنوت وعمله.

وفي ذلك سلطان مغفرة الخطايا، كما قال الرب لتلاميذه بعد القيامة "أقبلوا الروح القدس. من غفرت لهم خطاياهم غفرت لهم. ومن أمسكتموها عليهم أمسكت" (يو ٢٠: ٢٢، ٢٣).

فالكاهن حينما يغفر الخطايا للمعترفين التائبين، إنما يغفر بسلطان الروح القدس العامل فيه. كما يقول للرب عن الشعب في أواخر القديس الإلهي "يكونون محاللين من فمى بروحك القديس".

وروح السلطة بالنسبة إلى المؤمنين العاديين:

إما أن يكون لهم سلطة على أنفسهم بضبط النفس، أو أن يكون لهم سلطة على الشياطين، فلا يمكنها من أنفسهم أو من إرادتهم..

✽ ✽ ✽

والروح القدس هو أيضاً روح الحق (يو ١٥: ٢٦) وروح العدالة.

فالذي يعمل فيه روح الله، يكون حقانياً وعادلاً، يفصل كلمة الحق بالاستقامة، ولا يأخذ بالوجوه، ولا يتكلم بالباطل.

ولا نستطيع أن نضع حدوداً لعمل الروح القدس، الذي هو كنز الصالحات، ومعطى الحياة، ومعطى المواهب، كما ورد في (١كو ١٢) يعطى كلام حكمة، وكلام علم، وآخر إيمان، ونبوة، وأعمال شفاء، وعمل قوات..

وأيضاً لا ننسى عمل الروح القدس في كل أسرار الكنيسة.

فنحن نولد في المعمودية من الماء والروح. ثم نذال سرّ المسحة المقدسة (بزيوت الميرون المقدس) حيث نثبت في الروح، ونصبح هيكل للروح القدس، وروح الله يسكن فينا (١كو ٣: ١٦) ... مع عمل الروح القدس عن طريق باقي أسرار الكنيسة.

### البابا يَسْتَقْبِلُ وكيل مطرانية المحلة

استقبل قداسة البابا وكيل المطرانية لشرح له طريقة تدبيرها واهتمام قداسته بعمل لجنة البر والعناية بالمحتاجين. ومن المنتظر أن يشأ فرع للكلية الإكليريكية في المحلة ليساعد على تقويم التعليم الخاص هناك.

## الذكصولوجيات لنفاة الأبارافايل

بعد انتهاء صلاة مجمع التسبحة، نرسل الذكصولوجيات للقديسين.. وكلمة (ذكصولوجية) هي كلمة يونانية معناها (تمجيد بركة).

ونحن هنا نقدم التماجد للقديسين.. لأنهم ساندونا في سؤالتنا أمام الله.. أن يغفر لنا خطايانا (في صلاة المجمع)، ونشعر أن الله قد استجاب صلواتنا وسمع لشفاعتهم، وأعطانا هذا الغفران من كنوز نعمته، وبقوة دمه الطاهر السفوك عنا 'دم يسوع المسيح' ابنه يظهرنا من كل خطية' (١ يوا: ٧).

وذكصولوجيات القديسين هي تماجد نذكر فيها فضائلهم وحياتهم، ونصنف فيها إيمانهم وقوتهم، وما عملوه لكي نشجع ونتشبه بهم.. كذلك نحن أيضا إذ لنا سحابة من الشهود مقدار هذه محيطة بنا، لنطرح كل نغل، والخطية المحيطة بنا بسهولة، ولنحاضر بالصبر في الجهاد الموضوع أمامنا، ناظرين إلى رئيس الإيمان ومكمله يسوع' (عب ١٢: ١-٢).

فالقديسون بالنسبة لنا هم سحابة تحيط بنا، يشاهدون جهادنا ويشجعوننا أن نتقدم للأمام ناركين الخطايا والآثام وأقال هذا العالم.. وفي النهاية يكون أمانا ونعلقنا برئيس الإيمان الرب يسوع نفسه.

وبقول الكتاب أيضا: 'أذكروا مرشديكم الذين كنتموكم بكلمة الله، انظروا إلى نهاية سيرتهم فتمثلوا بإيمانهم' (عب ١٣: ٧). وأيضاً يقول: 'ولكننا نشتهي أن نكل واحد منكم يظهر هذا الاجتهاد عينه ليقين الرجاء إلى النهاية، لكي لا نكونوا متباطلين بل متمثلين بالذين بالإيمان والأنساء برثسون المواعيد' (عب ١١: ١٢).

والرب يسوع المسيح نفسه أنشأ ذكصولوجية بمدح فيها ومجد يوحنا المعمدان.. 'ابتدأ يسوع يقول للجموع عن يوحنا: ماذا خرجتم إلى البرية لتنظروا؟ أقصبة تحركها الريح؟ لكن ماذا خرجتم لتنظروا؟ إنساناً لابساً ثياباً ناعمة؟ هوذا الذين يلبسون الثياب الناعمة هم في بيوت الملوك.. لكن ماذا خرجتم لتنظروا؟ أنبياء؟



نعم، أقول لكم، وأفضل من نبي.. فإن هذا هو الذي كتب عنه: ها أنا أرسل أمام وجهك ملاكي الذي يهين طريقك فذامك. الحق أقول لكم: لم يقم بين المولودين من النساء أعظم من يوحنا المعمدان، ولكن الأصغر في ملكوت السموات أعظم منه. ومن أيام يوحنا المعمدان إلى الآن ملكوت السموات يغضب، والغاصبون يختطفونه، لأن جميع الأنبياء والناموس إلى يوحنا تنبأوا. وإن أردتم أن تقبلوا، فهذا هو إيليا المرزع أن ياتي' (مت ١١: ٧-١٤).

لقد سارت الكنيسة المقدسة على حذو السيد المسيح في تمجيد يوحنا، واستعزت طريقته المقدسة، وبدأت تكتسب ذكصولوجيات مشابهة لقديسين آخرين.. مثل: العذراء مريم (ولاً) والملائكة وأبنائنا الرسل ومار مرقس وإسطفانوس، والشهداء مارجرس والأمير تادرس وأبو سيفين ومار ميئا، والقديسين الألبا أنطونيوس والألبا بولا والألبا مكاربيوس ومكسيموس ودومستونيوس والألبا موسى.. إلخ.

إبه تمجد بحسب قصد الله ولرثابه، فإنه نفسه يكرمهم ويمجدهم.. 'فإني أكرم الذين يكرموني' (اصم ٢: ٣٠)، وهو ممجد فيهم.. 'متى جاء ليتمجد في قديسيه وينعجب منه في جميع المؤمنين' (٢ تس ١: ١٠).

ويُسر بأن يمجدهم بنفسه.. 'وأنا قد أعطيتهم المجد الذي أعطيتني' (يو ١٧: ٢٢)، بل ووعدهم بمجد يفوق الوصف.. 'من يغلب فسأعطيه أن يجلس معي في عرشي' (رؤ ٣: ٢١)، هذا المجد الذي قال عنه القديس يوحنا اللاهوتي: 'أبها الأعباء،

الآن نحن أولاد الله، ولم يظهر بعد مسادا سنكون. ولكن نعم أنه إذا أظهر نكون مثله، لأننا سنراه كما هو' (١ يوا: ٣: ٢).

ونحن حينما نمجد القديسين نلنا بركاتهم المقدسة، لذلك تُسمى (تماجد البركة).. فهم يحضرون ويؤازرون جهادنا، ويرفعون صلواتنا، ويملأون حياتنا بالبهجة الروحية والبركات السمائية.

## ذكصولوجيات المناسبات الكنسية

وبالإضافة إلى ذكصولوجيات القديسين توجد ذكصولوجيات لمواسم الكنيسة.. مثل الأعياد والأصوام، ويكون التركيب اللغوي للذكصولوجية وكلماتها وتعبيراتها يهدف إلى تركيز الذهن في الحدث الذي تعبشه الكنيسة.. إن كان ميلاد رب المجد، أو البشارة بهذا الميلاد، أو الصوم الكبير، أو القيامة المقدسة، أو أي عيد آخر.

وتهدف الكنيسة بهذا أن تعيش حياة السيد المسيح على الأرض موزعة على أيام السنة.. بالإضافة إلى خطتها في أن تعيش هذه الأيام على مدار اليوم الواحد.. ففي باكر كل يوم تعيش قيامة المسيح، وفي الساعة الثالثة تعيش محاكمته وحلول الروح القدس على الرسل، وفي الساعة السادسة تعيش صليبه المقدس، وفي الساعة التاسعة تسليمه الروح في بني الأب، وفي تغروب إنزاله عن الصليب، وفي النوم دفنه في القبر، وفي نصف الليل تعيش مجيئه الثاني.. كل ذلك خلال صلوات الأجيال المقدسة.

أما على مدار السنة.. فمن خلال الذكصولوجيات، والإصليات (كلمة يونانية معناها ترانيم)، وباني الأبحان المميزة لكل موسم.. تعيننا الكنيسة أحداث حياة المسيح منذ البشارة والميلاد والختان ودخوله الهيكل والغطاس، ثم الصوم الكبير والبصخة والقيامة والصعود وحلول الروح القدس وخروج التلاميذ للكراسة.. وهكذا.

إنها حقاً كنيسة رائعة، ولم نحون نريد أن نلامسها بعين مع عريسها الحبيب ربنا يسوع المسيح الذي له المجد دائماً أمين.

### تابع - ذاكرة الوصول العشوائي :

**Random Access Memory (RAM) :**

بدأنا في المقال السابق نتحدث عن أشهر أنواع الـ RAM وتعرضنا لأول نوع منها وهو SD-RAM ونستكمل باقي الأنواع الأخرى:

#### ٢. RD-RAM (Rambus Dual RAM):

وتعني Rambus Dynamic Random Access Memory أي ذاكرة الوصول العشوائي الديناميكي ذات تقنية Rambus (ملاحظة: Rambus هي اسم لتقنية فقط فلا يمكن ترجمتها) و Rambus هي اسم للشركة التي أوتكت لها Intel صناعة هذا النوع من الذاكرة، ويعتبر هذا النوع من أسرع الأنواع على الإطلاق وأغلاها سعراً أيضاً، تعتبر ذاكرات RDRAM شائعة بعض الشيء عن الذاكرات الأخرى فهي لا تستخدم لسعات 64 بت (8 بايت) بل تستخدم سعات 16 بت (2 بايت) وبدلاً من استخدام تردد منخفض فإنها تستخدم تردد مرتفع لتعويض قصر عرض الناقل يبدأ بـ 466MHz.

ويجب ملاحظة أن هذا النوع من الذاكرة يجب تركيبها في صورة أزواج أي يجب استعمال شريحتين من الذاكرة معاً ولا يمكن الإعتماد على سرعة واحدة، ولهذا إذا كنت تريد الحصول على ذاكرة مقدارها 256MB فلا بد من شراء شريحتين كل واحدة ذات سعة مقدارها 128 MB، ولهذا فإن الشريحتين يعملان مع بعضهما البعض كشرية واحدة، وتتضاعف التردد وكذلك نقل البيانات.

وهناك عدة أنواع منها:

- RD-RAM PC66: هذا النوع يعمل بتردد مقداره 300 ميجاهرتز وبذلك يكون قادراً على نقل ما مقداره 2.4 جيجاهرتز في الثانية (التردد 300 × عدد الأحرف 2 × عدد الشرائح 2 = 1200 ميجابايت).
- RD-RAM PC800: هذا النوع يعمل بتردد مقداره 400 ميجاهرتز.

#### RD-RAM

PC1066:

يعمل هذا

النوع بتردد

مقداره 533

ميجاهرتز.



#### ٣. DDR-SDRAM (DOUBLE DATA RATE):

(RAM):



وهي تعني Dual Data Rate Synchronous Dynamic Random Access Memory أي ذاكرة الوصول العشوائي الديناميكية المتزامنة ذات النقل المضاعف.

جاءت هذه الذاكرة كتطوير لذاكرة SD-RAM والتي عرفت بعد إطلاق هذه الذاكرة باسم SDR-SDRAM أو Single Data Rate Synchronous Dynamic Random Access Memory أي ذاكرة الوصول العشوائي الديناميكية المتزامنة ذات النقل الأحادي وذلك للتفريق بين الذاكرتين.

هذا النوع من الذاكرة معتاداً أساساً على تقنية الـ SD-RAM، إلا أن التردد في هذا النوع قد إزداد بشكل ملحوظ، ولذلك فهي تجمع بين السرعة والسعر المناسب، حيث تستخدم هذه الذاكرة أيضاً سعات 64 بت (8 بايت) وهي تعمل بتردد مساعة أولي يبلغ 100 MHz وتطور بعد ذلك إلى أن وصل إلى 200 MHz.

بينما تعتمد تسمية ذاكرات SD-RAM على تردد الساعة فإن تسمية ذاكرات DDR-SDRAM تعتمد على تقريبا سرعة نقل البيانات لقراءة واحدة فالذاكرة الأولى يكون اسمها PC1600 ويكون الثاني PC2100 و PC2400 و PC2600 و PC2700 أما لتميز نوع الذاكرة فبين ذلك تردد الساعة المضاعف فتسمى بالترتيب DDR200 و DDR266 و DDR300 و DDR333 و DDR400 و DDR533 وتستخدم هذه الذاكرات كلها تسوق ذاكرة ذات 184 آيرة.

تعتبر ذاكرات DDR-SDRAM أعلى ثمناً من ذاكرات SD-RAM ولكنها لا تزال أقل ثمناً من ذاكرات DDR-SDRAM قيمة ممتازة مقابل الأداء.

ظهرت مؤخراً ذاكرات جديدة سميت بـ DDR II وهي تطوير لذاكرات DDR-SDRAM الأصلية تختلف عنها في أنها تستطيع العمل بسرعات أكبر، وبدأ استخدامها مثل ذاكرات DDR-SDRAM في بطاقات الرسومات وتحديداً لدى معالجات شركة NVIDIA الجديدة NV35 وبلغ تردد الساعة الأولي لها 200MHz ثم 266MHz وبعدها 333MHz ثم 400MHz، التي ان وصلت الآن إلى 533MHz.

وسوف نتحدث في العدد المقبل عن أنواعها.



## ١٧ القس أوغريسي السرياني:

(١٩٦٠/٦/١٩ - ٢٠٠٢/١/٢)

في ١٩٢٩/١/١٠ ولد الطفل عبد المسيح هندي خليل بمدينة السويس، وكان والده يعمل رئيس أقسام السكك الحديدية.

نما الطفل عبد المسيح مع الانتظام في حضور الكنيسة، ثم ازداد ارتباطه بالكنيسة في مرحلة الشباب فصار خادماً في مدارس الأعد.

بعد أن حصل على شهادة التوجيهية (حالياً الثانوية العامة) أراد أن يذهب للرهبنة بأحد الأديرة لكن والده رفض، فالتحق بكلية الهندسة جامعة أسيوط وحصل على بكالوريوس الهندسة الميكانيكية في عام ١٩٥٥.

بدأ عمله عام ١٩٥٥ كمهندس ميكانيكا في أسوان، فكان قسوة حسنة ومثالاً للموظف الأمين المدقق.

وفي ذات صباح من عام ١٩٦٠ لم يذهب للعمل كعادته، بل قرر أن يذهب إلى الكاتدرائية المرقسية الكبرى بالأزبكية بالقاهرة.

و هناك - بترتيب من الله تقابل مع الأب أنطونيوس السرياني (حالياً قداسة البابا شنودة الثالث أطلال الرب في عمره)، فعرض عليه رغبته في الحياة الرهبانية.

وبعد أن وجد فيه تصميم وإصرار على هذا الطريق شجعه على السلوك في هذا الطريق على أن يأخذ فترة سنة إجازة بدون مرتب من عمله، إلى أن يتأكد من قدرته على تحمل حياة الدير.

عاد إلى منزله وتناقش مع والده في أمر رهبنته، وبعد فترة نال موافقة والديه وحصل على إجازة من عمله لمدة سنة بدون مرتب وأخذ يتردد على الأديرة إلى أن استقر به المقام بدير السيدة العذراء (السريان) بوادي النطرون.

كان أب اعترافه هو الأب الموقر القمص صليب سوريال كاهن كنيسة مارمرقس بالجيزة الذي أعطاه خطاب تركية لدير السريان في ١٩٦٠/٢/١٣.

في ١٩٦٠/٢/١٥ رافق نيافة الأنبا ثاوفيلس أسقف ورئيس دير السريان الذهاب إلى الدير من مقر الدير بالعزباوية بالقاهرة، وهناك ألبسه ملابس طالب الرهبنة، وأسند إليه العمل في مطبخ الدير.

بعد مضي عدة أشهر وبالتحديد في عشية يوم ١٩٦٠/٦/١٩ (عشية عيد الملاك ميخائيل) قام نيافة الأنبا ثاوفيلس بسيامته راهباً باسم 'الراهب أوغريسي السرياني'، وكانت سيامته في كنيسة الملاك ميخائيل بحصن الدير وهو الراهب الوحيد الذي ترهب في كنيسة الملاك بالحصن.

أثار عليه عدو الخير العديد من الحروب مما جعلته يتنقل بين بعض الأديرة، لكنه كان يعود إلى دير السريان مرة أخرى.

وفي ١٩٦٦/١/٢ سيم قساً، وعاش حياته بدير السريان ناسكاً، فأقام في القلاية الوحيدة الموجودة بجانب طافوس (مدفن) الدير، وبهذا عاش بمعزل عن بقية رهبان الدير.

كان منقطعاً جداً في صلاة القدا من حيث الاستعداد للصلاة والاحتراس للتناول ودقة عمل القربان وخبزه، حتى أنه كان يظل ٩ ساعات صائماً بعد تناول من الأسرار المقدسة، وعاش بهذا النظام حتى وقت نياحته.

يسجل لنا الأب المبارك القمص زكريا السرياني وصفاً دقيقاً لقلاية القس أوغريسي:

فكان مرفده عبارة عن كليم قديم طوله ١,٥م وعرضه نصف متر فقط، وكان مفروشاً فوق كرنبولة على الأرض مباشرة. وكان يضع رأسه على وسادة عبارة عن جسم صلب ملفوف بقطعة قماش أسود.

لم يكن لديه في قلايته مكتباً ولا كرسيًا يجلس عليه للقراءة، بل كان يستخدم بعض الحقائق كمكتب ويجلس على الأرض.

في مأكله كان يوزع نصيبه من الأطعمة على بعض آباء الدير، أو بعض عمال الدير، ويكتفي لنفسه ببعض البقوليات المطبوخة.

وفي شدة مرضه في أيامه الأخيرة لم يحل نظام مسكه ولم يغير من قانون حياته الذي سار عليه طوال حياته الرهبانية.

قبل نياحته ذهب قداسة البابا شنودة الثالث يوم ٢٠٠١/١٢/٣١ لتطبيب جسد القديس الأنبا يحنس كما شفيح دير السريان، فأصدر القس أوغريسي على النزول من القلاية لاستقبال قداسة البابا وأخذ بركته.

وفعلاً تقابل مع قداسة البابا الذي تأثر جداً عند رؤيته له في هذه الحالة الصحية، وصلى له.

وفي الساعة السادسة والنصف من عصر الأربعاء ٢ يناير ٢٠٠٢ رقد القس أوغريسي السرياني في سلام.

اشترك في الصلاة على جثمانه المبارك خمسة من الآباء الأساقفة، ورهبان أديرة السريان والأنبا بيشوي والبراموس، ثم دفن بمدفن آباء الدير.



## تهنئة وشكر

### الأببا بولس أسقف الكرازة

يتقدم بخالص التهنئة لصاحب القداسة:  
**الأببا المعظم الأنبا شنوده الثالث**  
بخلول عيد العنصرة ونشكر الرب على سلامته وأن يحفظ لنا حياة قداسته ويثبتته على كرسيه سنين عديدة وأزمنة سالمة هادئة مديدة

كنيسة الشهيدة دميانة بالوالبى الكبير  
كاهن ومجلس وخدام وشعب الكنيسة  
يتقدمون بأجمل التهنئة لقداسة:  
**الأببا المعظم الأنبا شنوده الثالث**  
بعيد القيامة المجيد الرب يديم لنا حياته  
سنين عديدة وأزمنة سالمة مديدة

مجلس وخدام وشعب كنيسة الشهيدة  
دميانة بالوالبى الكبير يتقدمون بأسمى  
آيات الشكر لقداسة البابا المعظم :  
**الأنبا شنوده الثالث راعى الرعاة**  
لإيفاده الأب الموقر :

### القس إيليا شكرى

للخدمة بالكنيسة

**والقس برسوم عريان**  
للمساعدة فى الصلاة أسبوع الآلام وعيد  
القيامة المجيد

### كنيسة العذراء والشهيد مارجرىس بولاية أوماها نبراسكا - أمريكا

المجلس والشمامسة والشعب يهنئون من  
أعماق قلوبهم أبيهم قداسة:  
**الأببا المعظم الأنبا شنوده الثالث**  
بمناسبة عيد القيامة المجيد ويتقدمون  
لقداسته بوافر الشكر لانتداب جناب الأب  
المحبوب :

### القس روفائيل أنيس

للاحتفال بهذه الأيام المقدسة راجين الله  
أن يحفظ لنا حياة قداستكم سنين عديدة  
وأزمنة سالمة مديدة متمتعين بأبوتكم  
ومحببتكم ورعايتكم واهتمامكم بنا.

عيناى دائماً إلى الرب لأنه يخرج رجلى  
من الشبكة (مز ٢٥: ١٥)

**كنيسة مارمرقس بمصر الجديدة**  
الآباء الكهنة والمجلس والشمامسة  
والخدام والشعب يهنئون قداسة :

**الأببا المعظم الأنبا شنوده الثالث**  
بنجاح الجراحة وسلامة العودة إلى  
أولاده وشعبه

### مركز مارمرقس الطبى

الأطباء وجميع العاملين بالمركز يهنئون  
قداسة البابا المعظم :

### الأنبا شنوده الثالث

بنجاح الجراحة وسلامة العودة إلى  
أولاده وشعبه

### الأستاذ سمير دوس

يتقدم بتهنئته القلبية لقداسة البابا المعظم:  
**الأنبا شنوده الثالث**

بنجاح الجراحة وسلامة العودة إلى  
أولاده وشعبه

### شكر وتقدير وعرفان بالجميل

شعب كنيسة العذراء مريم ومارجرىس  
ألبانى - نيويورك يهنئون قداسة :  
**البابا المعظم الأنبا شنوده الثالث**  
بنجاح العملية الجراحية التى أجريت  
لقداسته بنيويورك وسلامة وصول  
قداسته إلى أرض الوطن كما يقدمون  
خالص الشكر لإيفاد:

### نيافة الأنبا يوحنا

لخدمة أبنائه فى كنيسة ألبانى بنيويورك  
حفظه الله وأمد قداسته بطول العمر  
للكنيسة والشعب القبطى

### كنيسة السيدة العذراء مريم بمنيسوتا - أمريكا

القس يوانس فهيم والمجلس والخدام وكل  
الشعب يقدمون التهنئة لراعى الرعاة:  
**البابا المعظم الأنبا شنوده الثالث**  
بمناسبة عيد القيامة المجيد ويطلبون  
لقداسته العمر المديد والصحة والسلام  
وإلى منتهى الأعوام

### خدام وشعب كنيسة العذراء ومارمينا Fort Mill - South Carolina

يهنئون ويشكرون من أعماق قلوبهم  
رئيس الأبحار:

### قداسة البابا شنوده الثالث

على اختياره المملوء حكمة للأب  
المحبيب والخدام حبيب القلوب :  
**القمص رويس مرقس**  
لصلاة أسبوع الآلام وعيد القيامة المجيد  
بالكنيسة مما جعل الجميع طفقوا يرددون  
عظم الرب الصنيع معنا فصرنا فرحين  
دمتم يا قداسة البابا وإلى منتهى الأعوام  
وشكراً جزيلاً للقمص رويس على تعب  
محبتة.

### معلم المسكونة قداسة البابا المعظم:

### الأنبا شنوده الثالث

فرحت بسلامة وصولكم يحفظكم الرب  
لسنين كثيرة ابنكم القمص باخوم بجرجا

### معهد الدراسات القبطية

### مركز البابا شنوده للغات

الدكتور رسمى عبد الملك رستم عميد  
المعهد والدكتورة وداد عباس وكيلة  
المركز وجميع أساتذة اللغات والعاملين  
بالمركز والدارسين يهنئون أباهم  
الطوباوى صاحب القداسة :

### البابا المعظم الأنبا شنوده الثالث

بتمام الشفاء وبعيد العنصرة المجيد  
متمنين لقداسته وافر الصحة والسعادة  
وإلى منتهى الأعوام.

### بيت مدارس الأحد

### ومجلتى مدارس الأحد

والخدام والخدامات والعاملين يهنئون:

### قداسة البابا شنوده الثالث

بسلامة الوصول ونعمة الشفاء الرب  
يديم رئاسته للكنيسة سنين عديدة وأزمنة  
سلامية مديدة

### شعب كنيسة مارمينا بكندا

### والقس أبرام عزيز يهنئون

### قداسة البابا شنوده الثالث

بمناسبة عيد القيامة المجيد.  
وشعب الكنيسة يشكرون قداسة البابا  
لإيفاده أبينا القس أبرام للصلاة بكالجرى  
حيث تباركنا بفترة روحية عميقة من  
القداسات والعشيات والعضات يوماً قبل  
أسبوع الآلام وبعده، إضافة للزيارت  
والافتقاد والاعترافات وأسعدتنا توجيهات  
قداسة البابا باستمرار خدمة القس أبرام  
بكالجرى والرب يعوضكم

بولس وسلوى وداليا وباسم نجيب  
أكرم وأوديت ومينا عطاس  
عادل وآمال وتونى أمين

صفا وهيلين وديفيد وبيتر بشاى  
صبرى وسوزان وسيلفيا وأوليفيا وفينا  
مراد ونجوى وناجى وليديا سورىال  
وليم ونادية عبد الملاك  
ناجى وجانيت وبرناديت وفالنتينا كريستوفر  
جلال وحنان وجون وأندرو فهيم  
عبد المسيح ونانى صليب

عادل ونادية وسلفيا ودينا عريان  
سمير ونهى ويوسف ومارى عطية  
نشأت ونرمين منسى  
فاروق وأمل وعماد وفادى غبريال  
عصمت وسوزى ومايكل وجون وأندرو  
شريف عطا حنا

جون فلتس - أمجد زخارى  
نانى وإبراهيم وجينا وجان جرجس  
ملوك وفيولا ومونيكا وساندى وريموندا  
جمال وسامية وماريان وكارولين موسى  
ماهر ونيفين دوس  
هانى ومنار وكيرلس وماريا كيرلس

مدحت ومارى وجوزيف وجورج وجون  
طلعت ونادية ورشا ورامى تادرس  
ضياء وحنان وأمير أرسانى  
شريف وهبيدى وتالى ورجينا باهر  
مدحت وأميرة وبولا وأنطونيت صالح  
يوسف حنا

كمال بطرس والعائلة  
حبيب وسوزى وأيمن  
نبيل ونانى وجون ومينا حزقيال  
رؤوف وشهيرى وجورج ودانيال ومايكل  
السيدة فيولا مجلى

أشرف سمير مرقس حنا  
سعد وستيف ولورا وهيلينى إبراهيم  
لويس وحكيمة ومريم وجون حبشى  
فريد وشربين وماثيو ومارى بطرس  
نبيل ومارى ورامى وباسم جورجى  
جلال وهناء وجانو سليمان

فؤاد وعائدة حنين  
مدحت وأميرة وبولا وأنطونيا ثابت  
السيدة نادية فهيم فرج والوالدة  
نادر وماجدة ومينا ومونيكا وفادى  
طلعت وكميلا وليديا وماريان نظير  
جوزيف ونيفين وأنتونى ودانيال صليب

ميلاد وماريا ونانى وكارمن كارلى وجانو  
طلعت وجرمين دانيال  
ناجى بنيامين  
حازم وجرمين وريتزا زكريا كامل  
عادل وريم وشادى وريانا شاكر  
رافت ونبيلا وسارا وإبرام ميخائيل  
منير ومنى وإيرين وكريستين وجورج

### "هذا هو اليوم الذى صنعه الرب فلنفرح

ونبتهج فيه"

تهنئة من القلب للحبر الجليل:



### نيافة الأنبا يوحنا الأسقف العام

بعيد السيامة الرابع عشر

لمعى اسكاروس وجمالات راغب وارميا  
وجيه اسكاروس وزوجته نرجس تادرس  
د. صموئيل لمعى ورشا نبيل

ممدوح منير ومرفت لمعى وأولادهما  
رزق الله سيدهم ومنال وأولادهما  
أيمن أنور ومارى لمعى وأولادهما

صفوت جرجس وآمال أمين والوالدة  
ثروت جرجس وسهير وهيلانة ومارينا  
نشأت جرجس وزوجته مريم ظريف

وكيرلس نشأت وأباتوب نشأت جرجس  
د. طلعت وسهير وأباتوب وأمير  
م. عماد عطية ونجوى ومارك وبتر

المهندسان عادل عطية وأيرين وأوليفيا  
م. عاطف عطية وأيرينى والوالدة  
ناجى باخوم وزوجته وأولادهما

فؤاد باخوم وزوجته وأولادهما  
حنا باخوم وزوجته وأولادهما  
جون وكيرلس صفوت جرجس

منير راغب وزوجته أنصاف أديب  
د. هينز فرح وآمال منير وأولادهما  
د. سعيد توماس وامتثال منير وأولادهما

مراد راغب ومينا مراد والأسرة  
يوحنا مليكه وأولاده وأنجالهم  
عيبد حبيب عبيد والأسرة

أسرة المرحوم أنور اسحق  
م. جورج تادرس وأمل وأولادهما  
نادر فرج الله وأستير وأولادهما  
شوقى ونيس ومريم تادرس وأولادهما

الأب الحبيب والحبر الجليل:

### نيافة الأنبا أيسوذورس

نهنتكم بعيد سيامتكم طالبين من الرب أن  
يمنحك القوة والصحة والعمر الطويل  
بصلوات قداسة البابا المعظم:

### الأنبا شنوده الثالث

أسرة المتنيح القمص صموئيل أيوب

### نيافة الأنبا رافائيل

القمص باخوم بجرجا يهنئ نيافتكم  
باليوبيل الفضى لأسقفية الشباب وعقبال  
العيد الذهبى والماسى.

مهندس زراعى عاطف القمص يوحنا  
والعائلة بحدائق القبة يتقدمون بالشكر:  
**لنيافة الأنبا رافائيل**  
لتفضله بعماد حفيدته الرب يحفظه  
بصلوات صاحب القداسة :

**البابا المعظم الأنبا شنوده الثالث**



كاهن وشعب مارجرس بالحريديّة القبليّة  
كاهن وشعب مارجرس بنجع الدقومة  
كاهن وشعب مارجرس بينى حرب  
كاهن وشعب مارجرس بنزلة حامد  
كاهن وشعب مارجرس بالكوم الأصفر  
كاهن وشعب مارجرس بالجبيرات  
كاهن وشعب كنيسة مارجرس البحريّة  
وكاهن وشعب مارجرس القبليّة وكاهن  
وشعب مارجرس القديمة بحاجر مشطا  
كاهن وشعب كنيسة مارجرس بالجريدات  
كاهن وشعب كنيسة مارجرس بالسوالم  
كاهن وشعب الأنبا يولا بالشيخ  
كاهن وشعب الأنبا شنوده بالصفحة  
كاهن وشعب الأنبا شنوده بالنزات  
كاهن وشعب الطليحات والقبيصات والبق  
خدام المجلس الملى الفرعى بالإيبارشيّة

يتجدد مثل النسر شبابك (مز ١٠٣: ٥)  
وأعطيك رعاة حسب قلبى فيرعونكم  
بالمعرفة والفهم (أر ٣: ١٥).  
والراعى الصالح يبذل نفسه عن الخراف  
(يو ١٠: ١١).  
ولذته تكون فى مخافة الرب فلا يقضى  
بحسب نظر عينيه ولا يحكم بحسب سمع  
أذنيه (أش ١١: ٣).

### نيافة الأنبا اشعياء

أسقف طهطا وجهينة

خالص التهنئة بتذكرك اليوبيل الفضى  
لرسامتكم أدامكم الرب بالسلام والبر  
والصحة أزمنة سلامية مديدة  
دكتور وجيه صادق خليل  
مهندس أمير وجيه صادق  
محاسب مشير وجيه صادق

أبانا الحبيب هبة السماء



### نيافة الأنبا إبرآم

من أعماق قلوبنا نقدم لنيافتكم أرق  
التهانى بالعيد العشرون لسيامتكم وعيد:  
**القديس الأنبا إبرآم**  
الرب يحفظ حياتكم ويديم محبتكم وأبوكم  
سنين عديدة وأزمنة سلامية مديدة  
بصلوات صاحب القداسة:

### البابا شنوده الثالث

أسرة المرحوم لطفى عبد السيد  
أمال ود. شريف ود. سامح

رفعت مختاراً من بين الشعب بدهن  
قدسى مسحته (مز ٨٩: ١٩، ٢٠)  
كهنة وشمامسة والمجلس الملى الفرعى  
وخدام وخدامات ولجان الكنائس وشعب  
إيبارشيّة طهطا وجهينة وكل الأنشطة  
يهنئون أبيهم وأسقفهم حضرة صاحب  
النيافة الحبر جزيل الاحترام والطوبى:

### نيافة الأنبا اشعياء

أسقف كرسى طهطا وجهينة وتوابعهما  
٢٠٠٥/٥/٢٥ - ١٩٨٠/٥/٢٥  
بمناسبة اليوبيل الفضى لسيامته المباركة  
خمسة وعشرون عاماً من الحب والبذل  
والعطاء والسهر المتواصل والرعاية  
الحكيمة التى يحظى بها كل فرد  
بالإيبارشيّة إن خدمتكم يا سيدنا لها  
بالحقيقة أثر فعال وقوى ومؤثر ومثمر  
نكرر تهانينا لنيافتكم باسم كل شعب  
الإيبارشيّة فى مصر وخارجها حفظكم  
الله أباً ومعلماً ومرشداً وزخراً  
لإيبارشيتكم التى أوتئتمت عليها داعين لكم  
باليوبيل الذهبى والماسى بصلوات  
صاحب القداسة رئيس الأبحار العظيم  
فى البطاركة حبيب المسيح:

### البابا شنوده الثالث

كهنة وشعب كاتدرائية العذراء بطهطا  
كهنة وشعب الملاك والأنبا يشوى بطهطا  
كهنة وشعب كنيسة مارجرس بطهطا  
كهنة وشعب كنيسة الشهيد العظيم  
كيرياكوس ويوليطة أمه بساحل طهطا  
كهنة وشعب كنيسة القديس العظيم الأنبا  
شنوده رئيس المتوحدين بساحل طهطا  
كهنة وشعب كنيسة الملاك بجهينة  
كهنة وشعب كنيسة مارجرس بجهينة  
كهنة وشعب كنيسة العذراء ببنا  
ومذبح الأنبا أنطونيوس بنجع حمد  
كهنة وشعب كنيسة العذراء بالتواره  
كهنة وشعب كنيسة العذراء بمفيزل  
كاهن وشعب كنيسة العذراء بعسلى  
كاهن وشعب العذراء بنزلة القاضى  
كهنة وشعب العذراء بالشيخ مسعود  
كاهن وشعب العذراء بعرب بخواج  
كاهن وشعب العذراء بنزلة أبو راس  
كاهن وشعب مذبح العذراء بينهو

كهنة وشعب كنيسة الملاك بعبادة  
كهنة وشعب كنيسة الملاك بعنيس  
كاهن وشعب كنيسة الملاك بالصوامعة  
كهنة وشعب الملاك بنزلة عمارة  
كاهن وشعب الملاك بنجع شانودى  
كاهن وشعب الرسولين بنجع السك  
كهنة وشعب كنيسة الشهيد العظيم  
مارجرس الشرقية والغربية بنزه الحاجر  
كهنة وشعب مارجرس بنجع أبو ليلة  
ومذبح السيدة العذراء بنزلة على

### كنيسة الملاك البحرى

الآباء الكهنة والشمامسة والخدام  
والخدامات ومكتب الخدمة الاجتماعية  
والاجتماع العام واجتماع الشباب  
الجامعى والخريجين والتربية الكنسية  
وجميع الخدمات والشعب يتقدمون  
بخالص التهنئة القلبية للحبر الجليل  
صاحب النيافة أسقف الشباب:

### الأنبا موسى

باليوبيل الفضى لتأسيس أسقفية الشباب

### القمص بيشوى ديمترى

والقس ميخائيل طوبيا والقس أنطونيوس  
طانيوس ومجلس الشمامسة والشمامسة  
والخدام والخدامات وكافة الأنشطة وكل  
الشعب بكنيسة العذراء بايست برنزويك  
بأمريكا يهنئون الحبر الجليل:

### نيافة الأنبا موسى

بالعيد الفضى لأسقفية الشباب ويتمنون له  
حياة مباركة وخدمة مثمرة بصلوات  
قداسة البابا المعظم:

### الأنبا شنوده الثالث

### نيافة الأنبا موسى

القمص باخوم بجرجا والدكتور رفعت  
يهنئان نيافتكم باليوبيل الفضى

### مركز مارمرقس بمدينة نصر

وبرنامج الحياة الأفضل لمكافحة الإدمان  
المديرة وجميع العاملين يهنئون:  
**نيافة الأنبا موسى أسقف الشباب**  
باليوبيل الفضى لرسامته ويشكروونه على  
عظيم محبته ومساندته وتعضيده لهم  
متمنين له دوام الصحة والعافية بصلوات

### قداسة البابا المعظم

### الأنبا شنوده الثالث

عياد هنرى وأسرته سارة وهانى  
وماريان يهنئون الكنيسة ومجمعها  
المقدس والآباء الأساقفة والكهنة  
المحتفلين بيوبيلهم الفضى لرسامتهم  
المقدسة ويخصون أصحاب النيافة  
الأبحار الأجلء جزلى الاحترام:

### الأنبا موسى - الأنبا إندراوس

### الأنبا اشعياء - الأنبا فام

### الأنبا بساده - الأنبا متاؤس

بصلوات صاحب القداسة حبيب المسيح:  
**البابا شنوده الثالث**

تهنئة الشباب القبطى بالعيد الـ ٢٥  
لأسقفية الشباب تحت رعاية اليد المباركة  
والقلب المحب:

### نيافة الأنبا موسى

متمين لنيافته ولأسقفية الشباب دوام  
التقدم بصلوات صاحب القداسة:

### البابا المعظم الأنبا شنوده الثالث

### وجدى فكرى ومارجريت

جمعية نهضة الملاك ميخائيل أرض  
رانف شبرا يهنئون من عمق قلوبهم  
صاحبى النيافة بعيد الرسامة:

### الأنبا بيسنتى

### والأنبا مارتيروس

## تهنئة وشكر

اللجنة الفرعية للمصنفات الكنسية  
المنبثقة من لجنة التعليم والإيمان  
والتشريع بالمجمع المقدس تهنى الحبر  
الجليل:

### نيافة الأنبا موسى

باليوبيل الفضى لسيامة نيافته أسقفاً  
للشباب وتأسيس خدمة الشباب بيد  
صاحب القداسة:

### البابا شنوده الثالث

الرب يديم لنا حياتكما سنين عديدة  
وأزمنة سلامية هادئة مديدة

### كنيسة الملاك ميخائيل بالظاهر

### الأنبا بطرس

والآباء الكهنة والمجلس والخدمة  
والشعب يتقدمون بخالص التهنئة:

### لنيافة الأنبا موسى

بمناسبة اليوبيل الفضى لسيامته وتأسيس  
أسقفية الشباب بصلوات قداسة:

### البابا شنوده الثالث

### مطرانية الأقباط الأرثوذكس بجرجا

مجمع الآباء الكهنة والشمامسة والخدام  
والخدامات والمجلس الملى ولجان  
الكنائس وكل شعب الإيبارشيّة بجرجا  
يهنئون أصحاب النيافة الأبحار الأجلء:

### الأنبا فام والأنبا بساده

### والأنبا اشعياء والأنبا اندراوس

### والأنبا موسى

باليوبيل الفضى لسيامتهم وتأسيس أسقفية  
الشباب.

### كنيسة العذراء بمسرة

الآباء الكهنة والمجلس والخدام  
والخدامات والشعب يهنئون:

### نيافة الأنبا متاؤس

### أسقف ورئيس دير العذراء السريان

### ونياافة الأنبا موسى

### أسقف الشباب

بمناسبة اليوبيل الفضى لسيامتهما كما  
يهنئون الكنيسة بمصر والمهجر بمناسبة  
اليوبيل الفضى لأسقفية الشباب التى  
صارت قلباً محباً ومتسعاً للشباب من  
أقصى المسكونة إلى أقاصيها بصلوات:  
**قداسة البابا شنوده الثالث**

### كنيسة العذراء المليحة بحدائق القبة

الكهنة والمجلس والخدام والخدامات  
والشمامسة والشباب ومكتب الخدمة  
الاجتماعية والخريجين والشعب يتقدمون  
إلى حضرة صاحب القداسة والغبطة:

### البابا المعظم الأنبا شنوده الثالث

### وشريكه فى الخدمة الرسولية:

### نيافة الأنبا موسى

بخالص التهنئة لليوبيل الفضى لأسقفية  
الشباب كما يقدمون خالص التهنئة:

### لنيافة الأنبا اشعياء

### ونياافة الأنبا فام

### لليوبيل الفضى لسيامتهما

## تهنئة وشكر

ثروت وهيب بالكاتدرائية يهنئ الأب الحنون نيافة الأنبا فام بعيد سيامة نيافته القضي

رأفت صليب غبريال والعائلة بمنفلوط يهنئون صاحب النيافة جزيلا الاحترام:



### نيافة الأنبا تيموثاوس

الأسقف العام لكنائس عين شمس والمطرية وعزبة النخل بعيد القيامة المجيد

انسكبت النعمة على شفقتك لذلك باركك الله (إلى الأبد مز ٤٥: ٢) بمناسبة عيد السيامة الرابع للحبر الجليل:



### نيافة الأنبا مارتوريوس

الأسقف العام لكنائس شرق السكة الحديد بالقاهرة تتقدم أسرته بخالص التهاني لنيافته متمنين له خدمة مثمرة وحياتية مباركة بصلوات آيينا المعظم:

### قداسة البابا شنودة الثالث

والدتك السيدة أنجيل لبيب

أخوتك : أ. وليم عزيز وعائلته

القس يوانس عزيز وعائلته

القس دوماديبوس عزيز وعائلته

أ. عماد عزيز وعائلته

أ. ماجد وليم وعائلته

أخوالك : أ. صليب لبيب وعائلته

د. يونان لبيب وعائلته

م. عزيز لبيب وعائلته

أ. جورج لبيب وعائلته

وأعطيتكم رعاة حسب قلبي فيرعوتكم بالمعرفة والفهم (أر ٣: ١٥) يسر جميع أفراد العائلة تقديم التهاني القلبية لقدس الأب الورع :



### القمص رويس عزيز

كاهن كنيسة رئيس الملائكة بكرف الدوار بمناسبة العيد الثلاثين لرسامته الرب يديم كهنوته ويباركه.

بخير الصديقين تفرح المدينة

(أم ١١: ١٠)

### مطراناة سيناء الجنوبية

الأباء الكهنة والشماسة والخدام وكل الشعب القبلي بالمحافظة يهنئون أبيهم الروحي الحبر الجليل:



### نيافة الأنبا أبوللو

بعيد سيامته الرابع راجين من الرب أن يديم أبوته وراثته سنين طويلة وأزمنة سالمة بصلوات صاحب القداسة:

### البابا المعظم الأنبا شنودة الثالث

"نموا للرب لأنه قد صنع مفتخر"

(أش ١٢: ٥)

### كنيسة موسى النبي ومارمقس

### الرسول بطور سيناء

الأباء الكهنة والشماسة والخدام والشعب يرفعون أسمى آيات التهاني والحب والتقدير للحبر الجليل والأب الحنون:

### نيافة الأنبا أبوللو

بمناسبة عيد سيامته الرابع والرب يديم لنا أبوته وراثته بصلوات قداسة

### البابا المعظم الأنبا شنودة الثالث

الجمعية القبطية الخيرية الأرثوذكسية بسيناء الجنوبية

مجلس الإدارة والأعضاء يهنئون أباهم الروحي الحبر الجليل:

### نيافة الأنبا أبوللو

بعيد سيامته الرابع الرب يديم رئاسته وكهنوته

### عاطف توفيق والأسرة يهنئون:

### نيافة الأنبا أبوللو

بعيد سيامته الرابع الرب يديم رئاسته وأبوته.

### جوفاتي - ميراندا - ساندرا - رامي

يهنئون أباهم الحبيب الحبر الجليل:

### نيافة الأنبا أبوللو

أسقف سيناء الجنوبية

بعيد رسامته الرابع الرب يحفظ لنا حياته ويديم محبته وأبوته وراثته سنين عديدة وأزمنة سالمة.

### القمص تكلا عدلي

تهانينا بنعمة القمصية ونشكر:

### نيافة الأنبا فام

زوجتك نبيلة ويسى وكرستين

جرجس فكرى وماريان وبيتر وفام

مورا وخطيبها أ. بهاء بالشامية

أخوتك وأخواتك وجميع الأهل والأنساب بصدفا وأولاد ألياس وأبو تيج والدوير أفلاديبوس الراهب وأولاده بكوم غريب

مجمع رهبان دير الشهيد العظيم

### مارمينا العجائبي بمريوط

يقدمون خالص التهاني لأبيهم الحبيب الحبر الجليل:



### نيافة الأنبا كيرلس آفامينا

أسقف ورئيس الدير بمناسبة مرور عامان على سيامة نيافته أطال الله حياة نيافته مؤيدا بنعمة الروح القدس بصلوات حضرة صاحب القداسة والغبطة:

### البابا المعظم الأنبا شنودة الثالث

الرب يحفظ لنا حياتهما سنين كثيرة وأزمنة سالمة مديدة

دير الشهيد مارمينا العجائبي بمريوط

### الأنبا كيرلس آفامينا

ومجمع رهبان الدير يهنئون الحبر الجليل

### نيافة الأنبا ارميا

بعيد سيامته الأول الرب يديم حياة نيافتكم بصلوات صاحب القداسة والغبطة:

### البابا شنودة الثالث

دياكون جورج بباوى المهندس الاستشارى والمدرس بقسم العمارة القبطية بمعهد الدراسات وزوجته

المهندسة تيريز شهدي يتقدمان بتهنئة من عمق القلب بعيد القيامة المجيد وبأعياد السيامة للأحباء فى الرب الأحبار الأجلء :

### نيافة الأنبا دوماديوس

مطران الجيزة

### نيافة الأنبا سلوانس

الأسقف العام لمصر القديمة

### نيافة الأنبا اسطفانوس

أسقف ببا والفشن

### نيافة الأنبا ارميا

الأسقف العام وسكرتير قداسة البابا ليديم رب المجد أبوتكم فى عمق محبة بنوتنا بصلوات قداسة:

### البابا المعظم الأنبا شنودة الثالث

أطال الرب أبوته لسنين عديدة

### كنيسة العذراء مريم بمسرة

الأباء الكهنة والمجلس والخدام والخادمت والشعب يهنئون من أعماق قلوبهم الأباء الموقرين:

### القمص بطرس جرجس

بعيد سيامته الخامس والسقون

### القمص مرقس بشارة

بعيد سيامته الثالث والثلاثون

### القس بيشوى فهمى

بعيد سيامته السادس

الرب يديم كهنوتهم المبارك وأبوتهم بصلوات آيينا المعظم:

### قداسة البابا شنودة الثالث

تهنئة من القلب



### للقس ميرون نبيه ميساك

لنواله نعمة الكهنوت المقدسة بايبارشية سيناء الجنوبية بيد صاحب القداسة:

### البابا شنوده الثالث

وشريكه فى الخدمة الحبر الجليل:

### نيافة الأنبا أبوللو

الرب يديم لنا حياتهما سنين عديدة وأزمنة سالمة مديدة مع التهنئة نقدم خالص الشكر لأصحاب النيافة الآباء الأساقفة الذين بحضورهم باركو هذه السيامة ونخص بعظيم الشكر لنيافة:

### الحبر الجليل الأنبا فام

أسقف طما وتوابعها على أبوته ومحبته ونقدم لنيافته بأرق التهاني وأطيب الأمنيات باليوبيل القضي لسيامته أم أميل .

أميل نبيه ومرثا فام والأسرة

كميل نبيه وماجدة غبريال والأسرة

ناصر نبيه ومنال ومؤمن ومريم

تيتو نبيه وسماح ثروت

كارتر نبيه وإيرينى سامى

وجيه سعيد وسهير نبيه والأسرة

ميلاد حنا وكاريمان نبيه والأسرة

منى نبيه ميساك والأسرة

فايق سليمان ومنال وبافلى وماريا

بهاء عادل وجيهان نبيه وفيرونيا

موريس ميساك وعونى موريس والأسرة

رأفت خواجه وزوجته والأسرة

يوساب خواجه وزوجته والأسرة

حنا خواجه وزوجته والأسرة

بشاي خواجه بشاي

هنا شلبي وهيلانة إبراهيم خواجه

مجدى وهانى وإكرامى جرجس والأسرة

عبد السيد تتاغو وزوجته والأسرة

صلاح تتاغو وزوجته والأسرة

خلف تتاغو وزوجته والأسرة

رأفت وكيندى ورؤوف ويوساب لطفى

جوزيف عبد المسيح وزوجته والأسرة

عزت وأنيس وزوجته والأسرة

صفوت لطفى وإيرينى وجيه

وأعطيتكم رعاة حسب قلبي فيرعوتكم بالمعرفة والفهم (أر ٣: ١٥).



### القس يوانس عزيز

نهنتكم بالعيد العاشر لرسامتكم كاهنا طالبين من الرب أن يديم كهنوتكم بصلوات صاحب القداسة والغبطة:

### البابا شنوده الثالث

زوجتك مارسيل ومينا وكيرلس ومريم

## كنيسة الشهيد العظيم أبى سيفين بحدائق القبة الأببا بيشوى

المشرف العام على الكنيسة والكهنة والشمامسة والتربية الكنسية والخدمة الاجتماعية وكافة الأنشطة والشعب يهتنون جناب الأب الورع :

### القمص بيشوى ميشيل

كاهنا بمانشستر لنواله درجة القمصية متمنين له دوام كهنوته كما نتقدم بخالص الشكر لقداسة البابا المعظم :

### الأببا شنوده الثالث

وشريكه فى الخدمة الحبر الجليل:

### نيافة الأببا ميصائيل

أدام الرب حياتهم سنين عديدة وأزمنة سالمة مديدة

### الأببا ميصائيل

وشمامسة وخدام وخدمات وشعب إبيارشية برمنجهام يتقدمون بخالص التهنة لقدس الأب الموقر :

### القمص بيشوى ميشيل

لنواله رتبة القمصية طالبين له حياة مقدسة وخدمة مثمرة بصلوات قداسة:

### الأببا المعظم الأببا شنوده الثالث

### الأببا ميصائيل

وشمامسة وخدام وخدمات وشعب كنيسة مانشستر يقدمون خالص التهنة:

### للقمص بيشوى ميشيل

لنواله رتبة القمصية الرب يحفظ حياته ويبارك خدمته بصلوات قداسة:

### الأببا شنوده الثالث

### القمص توماس أفريد

وزوجته وأولاده يهتنون أبيهم:

### القمص بيشوى ميشيل

بنواله نعمة الإيغومانسية بصلوات قداسة الأببا المعظم الأببا شنوده الثالث

### القس إبراهيم عبد النور

### القس مينا عزت

### القس فيلوباتير عزمى

يهتنون أحيهم الحبيب:

### القمص بيشوى ميشيل

بنوال نعمة الإيغومانسية طالبين من الرب دوام كهنوته وأن يبارك خدمته ويجعلها خدمة نامية

القمص بيشوى نهنكم برتبة القمصية عمك د. حكيم وسوزان وأولادها

أفريد عبد الملك وزوجته فادية أرنست د. سامى وزوجته د. هبه وأولادها

د. رودلف وزوجته م. هناء وأولادهم يهتنون القمص بيشوى بنعمة القمصية

مهندس سامح موريس والعائلة

يهتنون أبيهم جناب الأب الورع :

### القمص بيشوى ميشيل

بنوال نعمة القمصية متمنين له خدمة مثمرة ودوام التوفيق



نسجد للرب شكراً ونشكر قداسة:

### البابا المعظم الأببا شنوده الثالث

وشريكه فى الخدمة الحبر الجليل:

### نيافة الأببا ميصائيل

لمنح رتبة الإيغومانسية:

### للقمص بيشوى ميشيل

د. نيوتوكريس وناتسى وناردين

وأعطيكم رعاة حسب قلبى فيرعونكم بالمعرفة والفهم (أر ٣: ١٥)

### القمص بيشوى ميشيل

أجمل التهنة بنعمة القمصية

والدك ميشيل نجيب والدتك

### القمص بيشوى ميشيل

نهنكم من قلوبنا بنعمة القمصية

أختك نجوى وموريس ومارى ومونىك ومادونا

### القمص بيشوى ميشيل

نهنكم بنعمة القمصية والتدبير

أختك ناهد ود. جرجس وميرنا وماركو وميريام

القمص بيشوى ميشيل فرحنا بنوالكم نعمة القمصية . عمك وكمال وحسام

القمص بيشوى مبروك نعمة القمصية. د.روز وم. ألفونس وسلفانا وبولا وأنتونى

القمص بيشوى تهانينا لنوالك نعمة القمصية.

م. ناجى وم. نشأت باتريك وماريو

### المهندس الاستشارى ألفونس حنا

يهنى جناب الأب الورع :

### القمص بيشوى ميشيل

لنواله رتبة الأيغومانوسية الرب يديم كهنوته

جناب الأب الورع الأب الحبيب:

### القمص بيشوى ميشيل

نهنكم بنوالكم نعمة القمصية الرب يديم كهنوتكم وخدمتكم الروحية وأبناءك:

موريس روفائيل تاووضروس والأسرة أكرام عزيز يوسف والأسرة

هلال حنا بشاى والأسرة

مهندس حمدى نجيب والأسرة

شحاته ساويرس حناوى والأسرة

فهى ميخائيل جرجس والأسرة

يحيى منير بولس والأسرة

جرجس يعقوب شحاته والأسرة

سمير شحاته حنا والأسرة

مجدى فرح أرتين والأسرة

مسعد بقطر تادرس

أسرة المرحوم جورج صادق

أسرة المرحوم حلمى حبش

أسرة المرحوم حنا شحاته حنا

تشكر الرب بالحب والتقدير صاحب القداسة البابا المعظم :

### الأببا شنوده الثالث

بابا وبطريك ورئيس أساقفة المدينة العظمى الأسكندرية وسائر بلاد المهجر وشريكه فى الخدمة الرسولية الحبر الجليل صاحب النيافة :

### الأببا ميصائيل أسقف برمنجهام

على محبتهم وتقتهم واهتمامهم بشعب الكنيسة لمنح نعمة القمصية لأبينا المحبوب:

### القمص بيشوى ميشيل نجيب

والكنيسة إذ تتهلل بهذا القرار تتويجاً لحنو الأبوة وحكمة الرعاية تتقدم لقدس الأب القمص بيشوى بأرق التهنة

راجين أن يفرح الرب قلبه بمزيد من الثمار الروحية ويهب قلب الكنيسة بمزيد من أمثاله الساهرين على أسوارها

ويتمنون له خدمة مباركة مثمرة.

الشعب والإكليروس ومجلس الكنيسة ومدارس الأحد وكل الخدمات

بكنيسة العذراء والقدوس العظيم مارينا بمانشستر بإنجلترا

شعب وإكليروس وخدام كنيسة السيدة العذراء مريم والقدوس العظيم أبسخيرون

القلينى بشمال ويلز ببريطانيا يهتنون من كل قلوبهم أبيهم الكاهن الموقر :

### القمص بيشوى ميشيل نجيب

بنعمة القمصية الرب يبارك فى خدمته ويديم علينا حياة أبينا المحبوب قداسة:

البابا المعظم الأببا شنوده الثالث

بابا وبطريك الكرازه المرقسية وشريكه فى الخدمة الرسولية أبينا المحبوب:

### نيافة الأببا ميصائيل

أسقف برمنجهام بالمملكة المتحدة

د. أميل مرجان ود. جيل مرجان وسيمون وأيمى يهتنون القمص بيشوى بنوال نعمة القمصية

د. لينزى حنا ود. إيفلين ولورانس ودميانة يهتنون القمص بيشوى بنوال نعمة القمصية

د. د. ناچى لويس عزيز ود. هالة عزيز ومارك وأندرو يهتنون القمص بيشوى بنوال نعمة القمصية.

د. نصيف عبد مريم وجوى ومارك وجون يهتنون القمص بيشوى بنوال نعمة القمصية.

د. رافت سعد ود. مريم سعد وصموئيل وهناء يهتنون القمص بيشوى بنوال نعمة القمصية

د. جوزيف سركىس مكسيموس وأيزيس مكسيموس وماريا وأنطونى يهتنون القمص بيشوى بنوال نعمة القمصية.

التهنة الخاصة بالقمص جورجىوس عبد الملك شنوده بإدفو سوف تنشر فى العدد المقبل إن شاء الرب وعشنا

تهنة من القلب لأبينا الورع :



### القمص بطرس جرجس

كاهن كنيسة السيدة العذراء بمسرة بمناسبة عيد الرسامة

### الخامس والستون

أدام الرب كهنوتك المبارك بصلوات صاحب القداسة والغبطة:

### البابا المعظم الأببا شنوده الثالث

تاسونى وأولادك وأخوتك وأخواتك وأولادهم

خمس وستون سنة قال فيها كام إشليل. عمد آلاف ياما ومتعش الأكاليل. عن

أبونا ابن أبونا خادم الإنجيل

شجرة الإيمان تشارك كلها قناديل دى تحية ابنك عطية ميخائيل

القمص ثاؤفيلس السريانى

والقس داود حبيب والعائلة

والقس باسيلوس فايز والعائلة

والقس دوماديوس حبيب والعائلة

المقدس إبراهيم حنا والعائلة بالقيوم

الأستاذ سامى حنا والأسرة

الدكتور جمال والدكتورة مريم والأسرة

الأستاذ سامح إبراهيم والأسرة

المهندس نسيم برسوم والأسرة

يهتنون :

### القمص إبراهيم إبراهيم

كاهن كنيسة عذراء الزيتون بفيينا على نعمة القمصية ويشكرون:

### نيافة الأببا بولا

### ونيافة الأببا جبريل

بصلوات :

### قداسة البابا شنوده الثالث

وشريكه فى الخدمة الرسولية:

### نيافة الأببا أبرام

أسقف الفيوم ورئيس دير الملك غبريال

تهنة من القلب إلى أبينا المحبوب:

### القمص إبراهيم إبراهيم حنا

كاهن كنيسة عذراء الزيتون بفيينا وشكراً لصاحب النيافة:

### الحبر الجليل الأببا جبريل

أسقف النمسا وتوابعا

### ونيافة الأببا بولا أسقف طنطا

لتفضلهم بترقية القس إبراهيم إبراهيم إلى درجة القمصية وألف مبروك أدام الله كهنوته سنين عديدة وأزمنة سالمة مديدة

م. وديع داود ود. مها

م. عهدى حنا وجينى

أ. سامى موسى وجيهان

أ. مدحت لوقا وأمل

أ. سمير جرجس وأميرة

أ. بهاء وليم ومريم

## تهنئة وشكر

### الأنبا رافائيل

الأسقف العام لكنائس وسط القاهرة والأبباء كهنة الكنيسة المرقسية بالأزبكية القس مكارى يونان والعائلة القس ميخائيل عبد النور والعائلة القس غبريال عبد النور والعائلة القس روفائيل أنيس والعائلة القس بطرس وليم والعائلة القس صرابامون ملاك والعائلة والأسرة الشماسية والتربية الكنسية وكل شعب الكنيسة المرقسية يتقدمون بالتهنئة إلى الأب المحبوب:

### القس ويصا بساده

كاهن كنيسة مارمينا باستاتن أيلاند نيويورك بمناسبة إكليل ابنته المحبوبة: برسيس إلى الابن المحبوب نادر راجين لهما حياة مباركة فى الرب

### فؤاد شفيق رزق والعائلة

منير خليل وشادية إبراهيم والأولاد عزيز شحاته ومرفت ويوسف وساندرا فادى فؤاد وفدوى وفيرونيا وفادى جورج مكرم مردخاي المحامى والعائلة عادل وشكرى وسامى عدلى والعائلة بيتر وجوزيف ومريم ميلاد وماجدة يهنئون أباهم :

### القس ويصا بساده

لزواج ابنته المحبوبة :

### برسيس إلى الأستاذ نادر

### دياكون جورج بباوى

المهندس الاستشارى والمدرس بقسم العمارة القبطية بمعهد الدراسات يتقدم بتهنئة من عمق القلب :

### للأستاذ الدكتور سامى صبرى

بهندسة القاهرة ومعهد الدراسات القبطية لنواله درجة الأستاذية

### والأستاذ جميل فخرى

لنواله الماجستير بامتياز بمعهد الدراسات هيئة التدريس والدارسون بقسم العمارة القبطية بمعهد الدراسات القبطية يتقدمون بتهنئة قلبية :

### للأستاذ الدكتور سامى صبرى

لنواله درجة الأستاذية طالبين من الرب أن يقودك فى موكب نصرته دوماً.

تمت بمشيئة الرب خطوبة :

### الابن بيشوى القس بيشوى والابنة ميريت مجدى

نسجد للرب شاكرين على جميل صنعيه على هذه البركة التى تمت بحضور الآباء الأساقفة الأجلء أصحاب النيافة:

### الأنبا موسى والأنبا بيمين

والأنبا رافائيل والأنبا تيموثاوس وتشكر كهنة وخدام وخدامات وشعب كنائس مارمينا ألف مسكن ومصر الجديدة وشبرا والذى وهبنا الفرحة والسرور يهبكم أيضاً بصلوات قداسة: البابا المعظم الأنبا شنوده الثالث

عظم الرب الصنيع معنا فصرنا فرحين بمناسبة عيد السيامة الثالث نهنى :



القس ويصا عبد الحكيم



والقس سوريال رشدى

كاهنين بكنيسة الأنبا شنوده بمصر القديمة غيرة روحية ملتبهة وشخصية حكيمة وحياء عطرة ونهنى قدسه

### بالتوأم فيلوباتير وماركو

د. فكرى عزيز والعائلة

كهنتك يلبسون البر وأبرارك بيتهجون

أبانا الحبيب والمحب:



القس إبرام عزيز

تهانينا القلبية بعيد رسامتكم الرابع والعشرين الله يعطيك قلب داود وحكمة سليمان ورعاية موسى. أولادك وبناتك

### الدكتور سامح وليم مرجان

نشكر الرب بشفاعه وبركات القديسين لحصولكم على زمالة الكلية الملكية للنساء والولادة بلندن.

القس مكاريوس فهم قلبنى

وتاسونى ميرفت مفيد صادق

كنيسة أبى سيقين والقديسة دميانة ببورسعيد



القس ميخائيل لويس

نهنتك بمرور عام على رسامة الكهنوت المبارك ونتمنى لك خدمة مثمرة وناجحة بصلوات صاحب القداسة والغبطة: البابا المعظم الأنبا شنوده الثالث

ذكرى الأربعين للحبيب الغالى

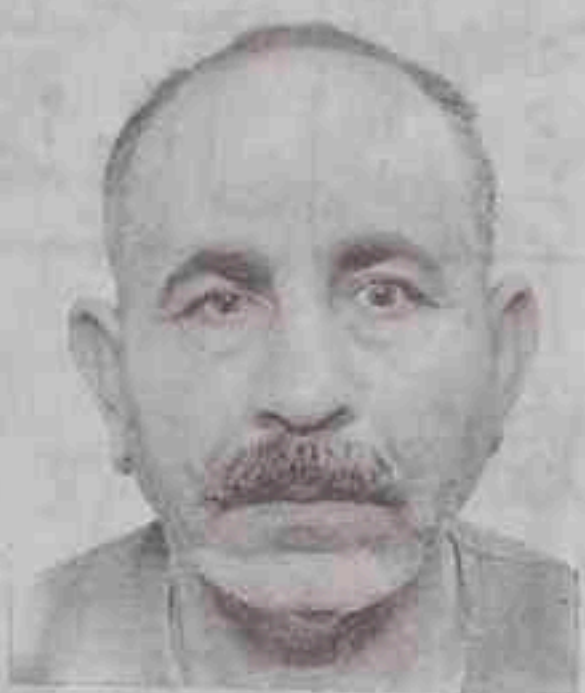

عايد نجيب عطية

تقيم الأسرة القداس الإلهى على روحه الطاهرة الثامنة صباحاً الأحد ٧/١٧ بكنيسة مارمينا بنزلة عبيد.

تلغرافياً نمر عايد نزلة عبيد المنيا

الذكرى السنوية الأولى للمنتيح



المهندس شكرى نصر زكى

انتقالك المفاجئ أدمى قلبى كنت شمعة تحترق تثير للأخريين مثال المحبة والتضحية أحببت الآخرين فأحبوك كنت أباً مضحياً نعم الزوج والصديق صورتك بعينى صوتك بأذنانى عشت فى الأرض كالتسمة وعدت للسماء مع الملائكة فهنياً لك فى فردوس النعيم يا أعز الحباب وتقيم الأسرة القداس الإلهى يوم الجمعة الموافق ٧/١٥ بكنيسة السيدة العذراء مريم بدكرنس زوجتك الحزينة نادية سمعان أولادك : أمانى - أميرة

### دياكون جورج بباوى

المهندس الاستشارى والمدرس بقسم العمارة القبطية بمعهد الدراسات وزوجته المهندس تيريز شهدي يشاركون الأحباء فى الرب :

### القمص توماس الأنبا بيشوى

والعائلة لنيحة والودة البار، والآباء الكهنة وشعب كنيسة العذراء والقديس أنثاسيوس بدار السلام لنيحة :

الأب الفاضل القس روفائيل نجيب

الذكرى السنوية الأولى للحبيب الغالى



المقدس نسيم بولس إبراهيم

حبيبنا الغالى ذاكرين محبتك وحنانك ملتسمين صلواتك ودعواتك للجميع عند يسوع من أجل زوجتك وأولادك وأحفادك وأحبائك وسوف تقيم الأسرة القداس الإلهى على روحه الطاهرة الأحد ٧/١٥ بكنيسة العذراء بدافو البلد

كهنتك يلبسون البر وأبرارك بيتهجون الأب الحبيب القمص إبراهيم إبراهيم حنا كاهن كنيسة عذراء الزيتون بفيينا النمسا يحق لنا أن نفرح ونتهلى بالنعمة التى نلتها بنعمة القمصية ومن عمق قلوبنا نتقدم بخالص شكرنا للحبر الجليل:

### نيافة الأنبا بولا

وأسقنا المحبوب نيافة الحبر الجليل:

### الأنبا جبريل أسقف النمسا

زوجتك إيمان وأولادك كارمى ومارى

القمص ثاوفيلس السريانى

كارمى حنا وأيزيس وفيرنا وسارة

جميل جرجس يوسف ومنى وبترا

نعيم جرجس يوسف وماريان ونيكول

وماريان وديفيد

فليب فوزى وتريزا جرجس

مريم جرجس ونيفين ونرمين

يوسف أدير ناروز

كهنتك يلبسون البر وأبرارك بيتهجون

### القس فيلوباتير نبيه

كاهن كنيسة مارمرقس بمصر الجديدة

نهنتكم بعيد الرسامة الأول ألف مبروك

وكهنوت مبارك.

القمص بطرس جرجس بكنيسة العذراء

بمسرة والعائلة

شكر وتقدير لأستاذ الباطنة والكلية:

### الدكتور ماهر أسعد

لتعبه ومحبته طوال مرض والذى :

### المرحوم شنوده أسكندر إبراهيم

الرب يعوضه ويعطى نياحاً لوالدى.

عماد شنوده اسكندر

## عزاء

ذكرى الصديق تدوم إلى الأبد

الذكرى السنوية الثالثة للمنتيح



الأرشيدياكون جمال عزيز تادرس

لقد مضى ثلاثة أعوام وأنت تهنا بالتسبيح فى عرش النعمة مع الملائكة والقديسين والأبرار وبهذه المناسبة تقيم الأسرة القداس الإلهى لذكراه العطرة يوم الأحد الموافق ٦/٢٦ بكنيسة مارجرجس والأنبا رويس بتورنتو كندا

عن الأسرة زوجتك سوزان تادرس

### القس يسى نجيب وأسرة اجتماع

دراسة الكتاب المقدس بكنيسة

رؤساء الملائكة بالجيزة

يودعون على رجاء القيامة:

والد القمص ثيودوسيوس آفامينا

طالبين لنفسه نياحاً وللأسرة عزاء.

## مَنْ أَنَا...؟

أنا من الجليل وكنت أصل بحرفة النجارة وقد اختارني الله للخدمة والكراسة في بلاد متعددة. وكان هذا الاختيار سبباً في عمل النعمة في داخلي وحولني من أنية ضعيفة إلى أنية قوية، ومن رجل مشهور بالشك مشاطن في الإيمان إلى رسول قوى كرز في بلاد لائبة. وقد تعلق قلبي بعلمي يسوع ولم أتركه حتى في أصعب الأوقات من الصلب حتى القيامة. وكنت شاهد عيان لكل هذه الأحداث والألام التي مر بها الرب يسوع، وبعد أن قام من الأموات كنت مازلت أشك في كل شيء إلى أن ظهر لي وكشف موضع جراحته، وبعد أن رأيت الجراح اعترفت بالحق بلا تردد وأعلنت إيماني بكل وضوح وقلت 'ربي وإلهي' فقال لي لأنك رأيتني آمنت 'نطوبى لمن آمنوا ولم يروا' (يو ٢٠: ٢٩).

وقال لي أنا وكل التلاميذ أذهبوا وتلمذوا جميع الأمم، وسرت

أبشر أماكن متعددة وقد  
—أبليت متاعب  
واضطهادات كثيرة،  
ولكني احتملتها بفرح إلى  
أن انتهت حياتي  
واستشهدت سنة ٧٢م.  
القدوس توما الرسول  
تلميذ ربنا يسوع.



## الكتاب المقدس

اسمه كتاب الكتب ..

أعظم وأقدس من جميع الكتب، لأن فيه كلام ربنا نقرأ كل يوم. يرشدنا ويعلمنا كل شيء عن الله وأعماله ووصاياه. يكشف لنا أسرار حب الله لنا، ومله نعرف الحق والخير والفضيلة، وفي صلواتنا في الكنيسة نقرأ منه أجزاء كثيرة في الصباح والمساء. لأننا نشعر أنه 'سراج لرجلي وكلامك ونور لسبيلي' (مز ١١٩)

ابتسم



## تسليح العدد:

المكعب الصحيح : أي مكعب من هذه المكعبات يعطي الشكل

الذي أمامك؟

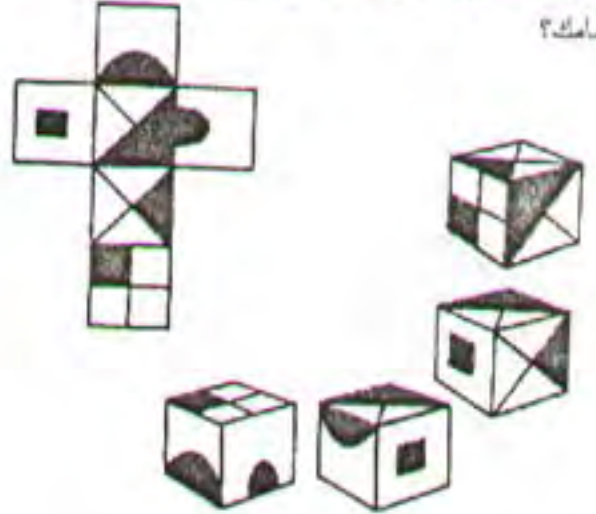

## القربانة:

القربانة بها خمسة ثقوب إشارة إلى الخمسة مسامير التي سمر بها ربنا يسوع على الصليب، وهي الثلاثة مسامير في يديه ورجليه والعربة وإكليل الشوك.. وذلك حتى نتذكر الام السيد المسيح التي تحملها في جسده المقدس وهو معلق على الصليب.

## اختلافات:

أمامك رسمان متشابهان، استخدم دقة ملاحظتك للتعرف على

اختلافات...

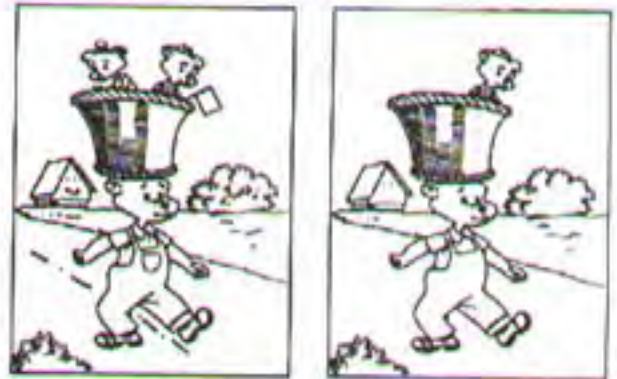

## إياك:

إياك يكون الحلفان كلمة سهلة على لسانك.. سواء تتكلم بالصدق أو بالكذب.. لأن الحلفان كلمة غريبة على أولاد المسيح.. وخصوصاً أن وصية الكتاب 'لا تحلفوا البتة'.. يعني لا تحلفوا أبداً بحى صاحبك بسالك.. أنت خارج النهاردة؟ نقول له '..أبوه.. و..' برضه ماتحلف.. ليه ما يكونشي على لسانك كلمة 'صدقني' فأولاد المسيح دائماً صادقين في كلامهم. مثل ما قال معلمنا بولس الرسول 'أقول الصدق في المسيح لا أكذب.'

يا ترى أنت من أولاد المسيح واللا.. من غير حلفان.. إياك!!

## أخبار في صور

### مع قداسة بابا الفاتيكان

في يوم الاثنين ٢٥/٤/٢٠٠٥ استقبل قداسة البابا بندكت ١٦ نيافة الأنبا برنابا الذي أبلغه تهنئة قداسة البابا شنودة الثالث وقدم له هدية قداسه بمناسبة تنصيبه بابا للكنيسة الكاثوليكية.

\*\*\*\*\*

### البتنيح القمص يوسف الديرزي كاهن كنيسة مارجرجس بشيرا البلد



نشر صورته بمناسبة مرور ٥٠ عاماً على نياحته. وكان أب اعتراف نظير جيد (قداسة البابا قبل رهبنته).



### COPTIC CHURCH - RAMALLAH

كنيستنا الجديدة في رام الله  
(في فلسطين)



### صورة كنيستنا الجديدة في سيائل بغربي أمريكا



# اجتماع المجمع المقدس لكنيستنا القبطية الارثوذكسية

السبت ١٨ يونية ٢٠٠٥ م الموافق ١١ بؤونة ١٧٢١ ش







# الشباب والكنيسة

هكذا قلنا في كل مكان حللنا فيه، ومازلنا نقول :

الشباب هو مستقبل الكنيسة. وكنيسة بلا شباب، هي كنيسة بلا مستقبل.

والسيد المسيح اهتم بالشباب: فكان يوحنا تلميذه المحبوب، هو أحد الشباب وسط الإثني عشر رسولاً. وكان مرفس الشاب واحداً من السبعين الذين اختارهم (لو ١٠).

القديس أثناسيوس الرسولي أعظم بابوات الإسكندرية من خلفاء مارمرقس، جلس على كرسي البابوية وهو شاب في حوالي الثلاثين من عمره. وظهر تبوغه قبل ذلك في مجمع نيقية المسكوني الأول، وهو شاب. وكتابه (تجسد الكلمة) الذي هو من أعظم الكتب اللاهوتية، ألفه أثناسيوس ونشره وهو شاب...

وتاريخ الكنيسة يقدم لنا مجموعة سامية جداً من القديسين الشباب:

القديس مارجرس، والقديس مارمينا العجائبي، والقديس الأمير تاندرس.. وأمثالهم، كانوا من الشهداء الشباب..

والقديس تاندرس الذي أسس أديرة في حياة أبيه الروحي القديس باخوميوس، وقاد جيلاً من الرهبان، كان شاباً.

والقديس يوحنا القصير الذي قيل إن الإسقيط كان متعلقاً بأصبعه، كان أيضاً شاباً. ومكسيموس ودوماديوس الأميران الراهبان كانا شابين رومانين. وعلى إسمهما تسمى دير البراموس العامر. وأبنا ميصائيل الصائح، صابر سائحاً وهو شاب. بل إن أبنا بولا أول السواح بدأ سياحته وهو شاب.

كذلك القديس الأنبا أنطونيوس أبو الرهبنة والرهبان بدأ حياته الرهبانية وهو شاب. والأرثوذكسون حبيب جرجس مؤسس مدارس الأحد في جبلنا، بدأ خدمته كمدرس في الإكليريكية وهو شاب.

التاريخ إذن - قديمه وحديثه - حافل بأمثلة لا تحصى من الشباب النابهين. ويعوزنا الوقت أن نذكرهم جميعاً..

الكنيسة حالياً تهتم بالشباب اهتماماً كبيراً ولأول مرة في تاريخها أنشأت أسقفية للشباب، وذلك في كل أنشطة أسقفية الشباب، من جهة الكشافة، والموسيقى، ودراسة الكتاب، والمحاضرات، والتدوات، ودراسة اللغة القبطية، وألحان، وفرق التمثيل، وأنواع المسابقات، وكل ما يشمل تنمية مواهب الشباب.

❖ وإعطاء الفرص لإظهار هذه المواهب ورعايتها.

❖ الاهتمام بإعداد خدام للتربية الكنسية، وتقصير الشباب في الكنائس.

❖ العناية بالأسرات الجامعية، حيث توجد أسرة لكل كلية من كليات جامعاتنا يتلقى شبابها دروساً في أقرب كنيسة لهم.

❖ ❖ ❖

❖ كذلك تم إنشاء بيوت خلوة للشباب في كل أديرتنا القبطية، يقضى فيها الشباب فترة روحية تحت قيادة روحية.

❖ مع وجود اجتماع للشباب مساء كل خميس في كل كنيسة. وعقد مؤتمرات في الكنائس لخدمة الشباب.

❖ فتح قسم ليلى في الكلية الإكليريكية يلتحق به الشبان والشابات لتتقوهم دينياً.

❖ وجود مجلات للشباب في كل الكنائس.

❖ فتح قلوبنا للشباب في كل من بلاد مصر والمهجر، والتعرف على مشاكلهم والتعاون معهم على حلها.

❖ يضاف إلى كل هذا ما يقوم به سر الاعتراف وآباء الاعتراف من العناية.

❖ ولا زلنا نبذل الجهد لنكمل رسالتنا نحو الشباب بنعمة الله.

# أخبار الكنيسة في صور



## عيد القديس الأنبا موسى الأسود

يحتفل دير البراموس العامر ورئيسه نيافة الأنبا أيسوثورس بعيد هذا القديس. وقد قام قداسة البابا ومعه صاحبها النيافة الأنبا صرابامون والأنبا أيسوثورس، بإعداد الحنوط اللازم، وذلك في كنيسة القديس الأنبا شلوهه رئيس المتوحدين بدير القديس الأنبا ببشوى. مع مجموعة من الآباء الرهبان.. عيد مبارك..

## مهرجان الكرازة للشباب

أقيم هذا المهرجان بنجاح كبير في مساء الأربعاء ٦/٢٢ وحضره قداسة البابا وصاحبها النيافة الأنبا موسى، والأنبا رافائيل، وعدد من الآباء الأساقفة والكهنة، وممثون للشباب وللأطفال من كافة الإبارشيات.



## مع الآباء كهنة المحلة وبعض من أراختها

في صباح الثلاثاء ٦/٢٨ استقبل قداسة البابا ٢٤ من الآباء كهنة المحلة الكبرى، وحوالي الثلاثين من أراختها وقادة الخدمة فيها. وتحدث معهم في شئون الإبارشية ورعايتها.

وقد قدموا الشكر لقداسته على قراره بشأنهم. وتحدث معهم في رعاية الشباب وخدمة التعليم، وإنشاء فرع للكلية الإكليريكية هناك. والدراسات الصيفية للشباب والخدام، ودعوة أمناء الخدمة.



وحضر اللقاء صاحبها النيافة: الأنبا يوانس، والأنبا أرميا وأخذت صورة تذكارية.

العمس بسطس، والخادم وفدى حكيم، وبعض أرجال. وأتاح الفرصة للجميع للمناقشة.

واستمع إلى كلمات من وكيل المطرانية



## البابا في الدير والإسكندرية

ذهب قداسه إلى دير الأنبا بيشوى مساء الخميس ٦/٢٣. وسافر إلى الإسكندرية يوم الجمعة حيث اجتمع مع المجلس العلى السكندرى. وحضر اجتماع لجنة البر صباح السبت. واجتمع مع لجنة من مجلس الكنائس العالمى صباح الأحد. وألقى عظته مساء الأحد فى الكنيسة المرقسية الكبرى. ثم عاد إلى القاهرة.

## البابا يعزى ١. سعيد كمال زادة كبير الأبناء برئاسة الجمهورية

توجه قداسة البابا مساء الاثنين ٦/٢٧ إلى قاعة مسجد الحامدية للشاذلية بالمهندسين لتقديم العزاء فى وفاة السفير يوسف كمال زاده والد السيد سعيد كمال زاده كبير الأبناء برئاسة الجمهورية.

وكان برفقة قداسه أصحاب النيافة: الأنبا بطرس، والأنبا يونس، والأنبا مارتنيروس، والأنبا ارميا، والأنبا أبابكر، وأيضاً القس سرجيوس سرجيوس، والقس يعطس أسكندر، والقس مرقس رمزى، ود. ثروت باسيلي، والمستشار إدوارد غالب، واللواء نبيل رياض.

## استكمال مبنى مهمشة

استقبل قداسة البابا فى مساء الاثنين ٦/٢٧ الدكتور وجدى لويس عضو المجلس العلى العام وعضو هيئة الأوقاف القبطية، حيث قدم لقداسه تقريراً عما تم بشأن استكمال مبنى البطريركية بمهمشة. وقد بذل الدكتور وجدى شكوراً مجهوداً كبيراً بهذا الشأن.

سوف يعرض على المجلس العلى العام موضوع مبنى مهمشة واستكماله، كما يعرض أيضاً موضوع المدرسة الصناعية ببولاق.

## قراران جمهوريان للتصريح بكنائس

صدر القرار الجمهورى رقم ١٨٨ لسنة ٢٠٠٥ للتصريح بكنيسة فى مدينة ناصر (بوش).

والقرار الجمهورى رقم ١٨٩ لسنة ٢٠٠٥ للتصريح بكنيسة فى قرية باخوم بساحل سليم بأسبوط.

مع خالص شكرنا للسيد الرئيس مبارك.

## إيبارشية ملوى

يعمل نيافة الأنبا ديمتريوس أسقف ملوى وأنصنا وتوابعها فى:

بعض الترميمات فى كنيسة العذراء بالصاغة فى ملوى، وفى كنيسة أبوفانا والأنبا ابرام بقصر هور، وفى كنيسة الملاك بدير الملاك. كذلك بدأ العمل فى إنشاء مدرسة الملاك بدير الملاك.

كذلك تسلم نيافته مفتاح كنيسة الأسمونين. نرجو لنيافته التوفيق فى عمله، ونشكر تعاون مسئولى الأمن معه.

## نتيجة الإكليريكية بالقاهرة

اعتمد قداسة البابا نتيجة امتحان القسم النهارى. وحصل على البكالوريوس:

- ❖ بافلى سعيد صبحى
- ❖ جوزيف ثروت أمين
- ❖ ريمون ميخائيل لبيب
- ❖ القس بافلوس نمز
- ❖ ملاك القس جورجىوس
- ❖ هانى فايز لبيب

## اجتماع المجلس العلى العام

تقرر أن يكون اجتماع المجلس مساء الخميس ٢٠٠٥/٧/٧، وقد استقبل قداسة البابا المستشار إدوارد غالب، سكرتير عام المجلس بخصوص جدول أعمال الجلسة.

## اليوبيل الفضى

## لسيامة نيافة الأنبا بولا

أقيم هذا الاحتفال فى مساء الأحد ٦/٢٦. وقد انتدب قداسة البابا صاحبى النيافة الأنبا يونس والأنبا ارميا لحضور هذا الحفل وتقديم التهنئة.

كذلك حضر الحفل السيد محافظ الغربية وكبار قيادات المحافظة. كما حضره أصحاب النيافة الأنبا موسى، والأنبا بسيم، والأنبا داود.

خالص التهانى لنيافة الأنبا بولا.

## أسبوع الشباب بالإسكندرية

## بكنيسة مارجرس باسبورتنج

بفتحة قداسة البابا بعظة عن مآليات المسيحية مساء السبت ٧/٩.

ويتحدث فيه بعد ذلك أصحاب النيافة:

الأنبا رافائيل - الأنبا موسى

الأنبا بيشوى - الأنبا يونس

وأيضاً: القس بولس جورج

والقمص تانرس يعقوب ملطى

والقمص لوقا سيداروس

وموضوع الأسبوع: أعرف، أفهم، عش.

## كنيسة القديس أنطونيوس القبطية الأرثوذكسية فى الكونجو

EGLISE COPTE ORTHODOXE

PAROISSE SAINT ANTOINE



## لقاء عن خدمة المعوقين بإيبارشية الزقازيق ومنيا القمح

جاءنا من تاسوني راعوث ايليا:

إن فريق خدام المعاقين بأسقفية الخدمات قاموا بعمل لقاء تدريبي مكثف عن خدمة المعاقين في إيبارشية الزقازيق، حضره خدام وخدامات الإيبارشية. يرافقهم ق. فيلوبساتير نسيم، مع خدام من كنيسة بيجام للعضراء بشيرا الخيمة، وخدام من كنيسة مارمينا والقديس أوغسطينوس بدار السلام، وحضر اللقاء ٦٧ خادماً وخدامة.

وكان التدريب عن أنواع الإعاقات، وكيف يخدم المعاق روحياً، وكذلك أسرة المعاق، ومكانة المعاق في الكنيسة. واختتم اللقاء بندوة والرد على ما أُنم من استفسارات.

## كنيسة الملاك بباريس

جاءنا من القمص موسى الأنبا بيشوى كاهن كنيسة رئيس الملائكة ميخائيل بباريس تقرير عن مبادئ الكنيسة:

❖ بأنه تم الإنتهاء من منارة الكنيسة بكل ما فيها من تشطيبات بارتفاع ٢٦م.

❖ كما تم تركيب السُلالات أيقونات الموزاييك الخاصة بواجهة الكنيسة.

❖ وأيضاً وصلت الأجراس الثلاثة الخاصة بالكنيسة.

خالص تهانينا لكنيسة الملاك.

## نيافة الأنبا توماس أسقف القوصية

استقبله قداسة البابا صباح يوم الخميس ٦/٣٠ واستمع منه عن نتيجة زيارته لفرنسا.

## مع بعض الآباء الرهبان

استقبل قداسة البابا في مقره بالدير يوم الجمعة ٦/٢٤:

❖ القس بيجول الأنبا بيشوى

كاهن كنيسة في الكويت.

❖ القس أسودورس الأنبا بيشوى

كاهننا في دبي والإمارات الشمالية

❖ القس لوكاس الأنبا بيشوى

المشرف على العمل بدير الزجاج

❖ القس بيجول السرياني

أمين مكتبة دير السريان العامر.

## ترجمة كتابين لقداسة البابا إلى اللغة الفرنسية

وهما: تأملات في سفر يونان النبي

### Contemplation sur Le Livre de Jonas Le Praphete

والثاني عن تأملات في المزمور الثالث (بارب لماذا؟) بعنوان:

### Seigneur Pourquoi Contemplations sur le Psaume 3 قام بالترجمة : RP Michel Mendez

## مؤتمر الخدام الرابع بكنيسة مارجرجس هليوبوليس

يقام هذا المؤتمر السنوي خلال يومي الاثنين ٧/٤ والثلاثاء ٧/٥

في يوم الاثنين يتحدث قداسة البابا عن :  
[قوة الخدمة وعواملها]

وفي يوم الثلاثاء يتحدث نيافة الأنبا بيمن، ونيافة الأنبا بولس.

## مع بعض الآباء كهنة المهجر

استقبل قداسة البابا خلال الأسبوعين الماضيين، من الآباء كهنة المهجر:

❖ القمص اسحق بطرس

كاهن كنيسة العزراء بشيكاغو

❖ القس اسحق بولس

الكاهن العام بلوس أنجلوس

❖ القس ابرام جورج

كاهن كنيسة مارمينا بهومنيل بأمريكا

❖ القس اسحق شكري

كاهن كنيسة الملاك ميخائيل في هاول بنيوجرسي.

❖ القس أناسيوس بامبلي

كاهن كنيسة في شارلوت

❖ القس أنجيلوس

كاهن كنيسة مارجرجس بسيائل

## مقابلات لقداسة البابا

استقبل مساء الاثنين ٦/٢٧ الراهبة الفاضلة الأم أندوسيس رئيسة دير الأمير تانرس بخارة الروم، ومعها بعض الراهبات.

واستقبل في صباح الخميس ٦/٢٣ القمص بطرس بطرس من كفر الشيخ، ومعه ابنه القس بيشوى.

واستقبل أيضاً في صباح الخميس ٦/٢٣ الصحفية الأستاذة سناء السعيد.

## الكنيسة في بنسلفانيا

استقبل قداسة البابا في مقره بالقاهرة القس بيشوى فهيمى كاهن كنيسة في بتسرج الذي

عرض على قداسته مشروع شراء كنيسة ومدرسة وقد بارك قداسته هذا المشروع.



# أساسيات فن التدبير المدير (القائد) وخدمته

## لنيافة الأنياباخوميوس



## القائد وعرض الأفكار الجديدة

من أهم المواقف التي تواجه القائد كيفية عرضه وتقبل الآخرين للأفكار الجديدة!!

لاشك أن هناك أفكار جديدة كثيرة نافعة للخدمة، ولكننا قد نجدها في مرات كثيرة لا تقابل بالترحيب بل نتعرض للمقاومة!!

فمثلاً قد تحتاج الخدمة الكنسية إلى سيامة كاهن جديد للاهتمام بالخدمات المتزايدة. وقد يقابل هذا الأمر بعدم القبول لأسباب مختلفة، فماذا يفعل الأب الأسقف الذي يريد سلام الكنيسة كما يريد في ذات الوقت عملاً رعوياً أميناً يوفى احتياجات رعيته!!؟

في هذه الحالة على القائد أن يعرض الأمر على أطراف القرار الكهنة القدامى - الأراخنة - الخدام" ويسين مدى أهمية هذه الرسامة والاحتياجات التي تستدعيها ويشرح المشكلات التي يمكن أن تحلها الرسامة كقصور الافتقاد أو حالات الارتداد... إلخ.

كما يمكن للقائد أن يشترك معه معاونون له يمكنهم إقناع أطراف القرار ملاحظاً أن الاقتناع قد يبدأ بدائرة صغيرة من المحيطين، قد تتسع بعد ذلك. ولكننا ينبغي أن نلاحظ أنه فيما نسمى لإقناع الآخرين بموضوع رسامة كاهن جديد نحرص ألا نسمى إلى أحد أن نتهمه بالتقصير فحل المشكلة لا يكون بمشكلة أخرى!!؟

أخيراً على القائد أن يعرض الأمر بطريقة روحية وموضوعية وإنجيلية وذلك في خدمة التعليم والعظات مقنعاً الجميع وموضحاً مسؤوليات الرعاية المتعددة في ضوء كلمات الكتاب المقدس.. والتأكيد على حق الرعية في اختيار راعيها.. مع التعليم بضرورة عدم تعقيد الأمور حتى لا يتعطل عمل الله..

وهناك ملاحظة هامة ينبغي أن يراعيها القائد أثناء عرضه للأفكار الجديدة وهي ضرورة احترام الرأي الآخر، ولكن مع الحرص ألا يكون الرأي المعارض غير نقي الهدف.. وهنا وفي حالة عدم نقاوة الهدف على القائد أن يقوم بالتوجيه الإنجيلي والمصارحة النبوية حتى لا يتعطل عمل الرب.

## كيف يختار المدير القادة المعاونون؟

القائد الأمين لا يمكنه أن يخدم بمفرده بل هو يحتاج في أحيان كثيرة أن يستعين بخدام آخرين يتم تفويضهم بشكل متدرج فكيف يختار القائد الخدام الذين يشاركونه في قيادة العمل الرعوي!!؟

يلاحظ القائد أن هناك دائماً ضرورة لشروط عامة يجب أن يتصف بها كل من نشاركهم في عمل قيادي في الكنيسة، وهي الحرص على حياة للتوبة المستمرة والمواظبة على وسائل النعمة والقوة المسيحية الطيبة. والمستوى الروحي الذي يتناسب مع المسؤولية التي سيتحملها.

وبالإضافة إلى ذلك يحتاج القائد من التأكد من توفر عدة أمور في من يفوضهم للعمل القيادي وهي ضرورة أن يكون الشخص أهلاً للثقة في العمل الذي يكلف به، فمثلاً الكاهن يجب أن تكون له حياة نقيّة - معرفة مناسبة في ميادين الخدمة - قلب ملتئب - الإدراك لأهمية النفس البشرية وخلصها - أن يكون محل ثقة من يخدمهم - له مواهب في الرعاية وكسب النفوس لله.

كما أنه من الضروري أن يكون المرشح للعمل القيادي مريحاً في معاملاته مع الآخرين، بحسن الاستماع، وبحسن التعامل مع غيره، ويقدم خدمة متكاملة، كما أنه يقدر ما يكون ملتزماً في خدمته لا يعول إلى التسلط أو السيطرة وفرض الرأي. ويقوده إحساسه بالمسؤولية نحو الخدمة إلى الميل لإشراك الآخرين في المسؤولية في حين لا يهرب هو منها. ويدرك ضرورة إنجاز الأعمال والخدمات في الموعد المحدد، حسب الخطة الموضوعية له، كما ينبغي أن يتمتع بالعمل لتطوير العمل وتأديته بكفاءة أكبر فيكون خلاقاً، بالإضافة إلى الخبرة والحكمة. يلاحظ أيضاً في الشخص المختار للقيادة ألا يكون متردداً، فالتردد يفقد الإنسان القدرة على اتخاذ القرار المناسب في الوقت المناسب، كما أنه ينبغي أن يتمتع أيضاً بالقدرة على سماع النقد وقبوله بقلب متسع. بصورة أشمل، فالشخص القيادي ينبغي أن يعتز عندما يدرك خطأ رايه ويحاول أن يصححه، وهذا الأمر يحتاج من القائد أنصاع حقيقي وتخلي كامل عن الذات.

وعلى الشخص المرشح للعمل القيادي أن يسعى دائماً نحو زيادة خبراته في مجال خدمته سواء بالدراسة أو بالقراءة الشخصية.

## أخيراً نلخص كل هذه الصفات في أمر بسيط وهام وهو:

أن يحمل القائد محبة للجميع، ورغبة صادقة في خدمته دون النظر إلى أي اعتبارات شخصية وفي نهاية موضوع اختيار القادة بهمنا أن نؤكد على ضرورة اهتمام الشخص المختار للعمل القيادي بإعداد وتقديم التقارير الخاصة بخدمته لجهة الاختصاص التي تطلب منه ذلك. حتى لا يخلل الهرم التنظيمي للعمل الكنسي، بل تسير الخدمة في توافق وسلام. ويكون في ذهنه دائماً أنه كما أختير للعمل يسعى أن يعد أجيالاً أخرى للخدمة حتى ينمو عمل الرب وتلقى كل الاحتياجات المتزايدة.

اضواء من الإنجيل  
تأملات في

## حياة وخدمة السيد المسيح لنيافة الأنبا بيشوى



### قبل أن يكون إبراهيم أنا كائن :

رأينا في المقال السابق كيف انتهت أب الآباء إبراهيم أن يرى يوم الرب ورأى وفرح حسبما ذكر السيد المسيح في كلامه مع اليهود، ولكن هل كان ظهور السيد المسيح لإبراهيم قبل التجسد الإلهي هو لإبراهيم فقط؟ أم ظهر لكثير من الشخصيات المذكورة في الكتاب المقدس؟

إن ظهورات السيد المسيح قبل تجسده وولادته من السيدة العذراء لها أهمية ومدلولات كثيرة، وتؤكد فكرة التجسد الإلهي، كما تؤكد رسالة المسيح الخلاصية التي صنعها بنفسه في ملء الزمان. وقد أقرنت هذه الظهورات الإلهية بأحداث عجيبة، ومواقف مصيرية. كما أنها تحمل بُعداً نبوياً يشير إلى المستقبل.

وكما ظهر السيد المسيح لأنبياء وقديسين، هكذا أيضاً ظهر لأشخاص آخرين كان لهم نورهم البارز في أحداث تاريخ البشرية. وهذا ما سوف نحاول أن نتناوله بالشرح في مقالات مقابلة إن سمحت العناية الله.

### ظهور السيد المسيح لمنوح وزوجته :

كان ظهوراً عجبياً لزوجين من الأبرار في العهد القديم، وقد وردت قصة هذا الظهور في الإصحاح الثالث عشر من سفر القضاة، إذ تبدأ القصة كما يلي:

ثم عاد بنو إسرائيل يعملون الشر في عيني الرب فدفعهم الرب ليد الفلسطينيين أربعين سنة. وكان رجل صريعة من عشيرة الدانين اسمه منوح وامرأته عاقر لم تلد\* (قض ١٣: ١، ٢).

وقد ظهر السيد المسيح للمرأة وقال لها "ها أنت عاقر لم تلدي، ولكنك تحبلين وتلدن ابناً، فنخلت المرأة وكلمت رجلها قائلة جاء إلى رجل الله ومنظره كمنظر ملاك الله مرهب جداً. ولم أسأله من أين هو ولا هو أخبرني عن اسمه..\* (قض ١٣: ٣، ٦).

نلاحظ هنا أن المرأة قد شاهدت رجلاً يكلمها ولكن منظره كمنظر ملاك الله مرهب جداً، بمعنى أنه سفير إلهي لأن كلمة ملاك (مولاخ) في اللغة العبرية تعني سفير أو مفوض أو مرسل ولا تعني بالضرورة أحد الأجناد الملائكية مثل الملاك جبرائيل مثلاً كمنظر السيد المسيح المرهب عند ظهوره قبل التجسد قد عثر عنه

البعض بأنه كملك الله وعثر عنه البعض بأنه "شبيهه بابن الألهة" مثلما قال نبوخذ نصر الملك عندما رأى السيد المسيح في وسط الثلاثة فتية في أتون النار في مملكة بابل وسجل ذلك دانيال النبي في سفر نبوته.

وبعدما أخبرت امرأة منوح زوجها بما رآته وسمعتة "صلى منوح إلى الرب وقال اسألك يا سيدي أن يأتي أيضاً إلينا رجل الله الذي أرسلته ويعلمنا ماذا نعمل للصبي الذي يولد. فسمع الله لصوت منوح" (قض ١٣: ٨، ٩).

وبعدما ظهر السيد المسيح أيضاً لزوج منوح التي أسرعت ودعت زوجها وتكلم معه بكل ما هو مطلوب للصبي الذي يولد كتنوير للرب قال له منوح "دعنا نعولك ونعمل لك جدي معزى" (قض ١٣: ١٥). فأجابه السيد قائلاً "ولو عوقنتي لا أكل من خبزك، وإن عملت محرقة فتلرب أصعدها. لأن منوح لم يعلم أنه ملاك الرب. فقال منوح لملاك الرب ما إسمك حتى إذا جاء كلامك نكرمك. فقال له ملاك الرب لماذا تسأل عن اسمي وهو عجيب؟" (قض ١٣: ١٦-١٨).

المقصود بملاك الرب هنا كما أوضحنا هو "سفير الرب" الذي في هذه الواقعة هو الابن الوحيد أي السيد المسيح الذي قال عنه الرب بعم اشعيا النبي "لأنه يولد لنا ولد ونعطى ابناً وتكون الرياسة على كتفيه ويدعى اسمه مشيراً إليها قديراً، أباً أبدياً، رئيس السلام" (اش ٩: ٦).

لقد سأل يعقوب أب الآباء السيد المسيح عن اسمه عندما صارعه طوال الليل عند مخاضة يوبق فقال له السيد المسيح لماذا تسأل عن اسمي؟ (تلك ٣٢: ٢٩).

وحينما سأل منوح أيضاً كما ذكرنا، ما اسمك؟ أجاب السيد لماذا تسأل عن اسمي وهو عجيب ولا غريبة في ذلك فقد قال الأب عن ابنه "يدعى اسمه عجيباً". بل أكثر من ذلك لقد تساملت الكتاب في الإصحاح الثلاثين من سفر الأمثال عن الله وعن ابنه فقال "من ثبت جميع أطراف الأرض؟ ما اسمه وما اسم ابنه إن عرفته" (أم ٣: ٤).

إن اسم الله الذي أعلن في العهد الجديد هو "الأب" واسم ابنه الذي أعلن في العهد الجديد هو "يسوع" وقال الملاك الذي أعلن الاسم أن سبب ذلك أنه "يخلص شعبه من خطاياهم" لأن اسم "يسوع" باللغة العبرية هو "يهوشع" أي "يهوه المخلص" أي "الله المخلص".

بعد ذلك أخذ منوح جدي المعزى والنعمة وأصعدهما على الصخرة للرب. فعمل عملاً عجيباً ومنوح وامرأته ينظران. فكان

عند صعود الّهيب عن المذبح نحو السماء أن ملاك الرب صعد في لهيب المذبح ومنوح وإمراته يظنران. فسقطا على وجهيهما على الأرض. ولم يعد ملاك الرب يتراءى لمنوح وإمراته. حينئذ عرف منوح أنه ملاك الرب. فقال منوح لإمراته تموت موتاً لأننا قد رأينا الله (قضى ١٣: ١٩-٢٢).

إذن فحينما عرف منوح أن السيد هو ملاك الرب فلم يكن المقصود ملاكاً عادياً لأنه قال وقد رأينا الله (قضى ١٣: ٢٢). إذن

## تكنولوجيا الإعلام والاتصال

لشافة الأنبا مرقس

### كيف يكون للتلفزيون ووسائل الاتصال تأثير على المجتمع والأسرة؟

افتتح قداسة البابا مهرجان الكرازة لصف ٢٠٠٥ في مساء الأربعاء ٢٢/٦/٢٠٠٥، بفناء الكاتدرائية المرقسية الكبرى بشوارع رمسيس. وكان تشریف لكل أبناء الكرازة المرقسية، وبرد الشباب، وبرعت أسقفية الشباب في هذا المهرجان الكبير والنشاط الهائل الذي أسسه قداسة البابا في الوبيل للفضى لقداسته، وكان لوصف قداسته لكل ما تم تقديمه أثر كبير في نفوس أبناء قداسته، وقد تم بثه مباشرة على الإنترنت، كما تم تسجيل الافتتاح الكبير بكاميرات تلفزيونية لإذاعته وبثه في الوقت المناسب، وبإرشاد قداسته وتعليماته قرر تسجيل الأنشطة كلها بهذه الكاميرات أيضاً تمهيداً لعرضها بالقنوات التلفزيونية في الوقت المناسب.

### من فؤاد المهرجانات :

اشترك في العام الماضى ١٤٥٠٠٠ شاب وفتاة وطفل وطفلة في عدد كبير من الأنشطة المتنوعة حتى الأنشطة الرياضية. واستفادت منها الكنيسة لجذب مجموعات معينة للانضمام إلى العمل الكنسى. أكثر الكنائس اشتركت في المهرجان حتى الكنائس التي كانت في القرى الصغيرة وحدث لها مكاناً ومكانة في هذا النشاط الكبير. إن تسجيل هذه الأنشطة وإذاعتها وبثها في الوسائل المتاحة للإعلام، لاشك في أنه سيساعد الذى لم يشترك بأن يسعى للاشتراك، والذى اشترك في عدد قليل من الأنشطة يسعى لزيادة أنواع الأنشطة.. والذى لم يحظ بالمركز الأول سيدرس وبجاهد لى يصل إلى المركز الأول، وهكذا يزداد التنافس البناء المتمرس لأبناء الكنيسة فيما هو مفيد.

كما أضيف نشاط جديد ضمن مهرجان الكرازة وهو التكنولوجيا التي هي لغة العصر، ويشترك فيها أيضاً عدد من أبناء الكنيسة في جميع المراحل التعليمية، وهذا أيضاً يساعد على زيادة المتضمنين لهذا النشاط وزيادة الابتكار والتصميم والبرمجة. كما تم إضافة أنشطة خاصة بالـ Multi Media وهو تخصص عبارة عن: Power Point + Flash + Grphics + بعض برامج الكمبيوتر + موهبة الرسم المتنوع.

ويمكن الاستفادة من هذه البرامج لإنتاج أفلام كرتون وخلافه

لقد فهم منوح أن سفير الرب هو المسيح أى هو الله الابن الذى ظهر له ولزوجته التى طمأنته بقولها لو أراد الرب أن يميتنا لمأخذ من يدنا محرقة وتقدمة، ولما أرائنا كل هذه، ولما كان في مثل هذا الوقت أسمعا مثل هذه (قضى ١٣: ٢٣).

إن صعود السيد المسيح في نار الذبيحة قد أشار إلى تقديم نفسه صعيدة ومحرقة وقربان لله أبية عند تجسده في ملء الزمان المسيح الذى بروح أزلى قدم نفسه لله بلا عيب (عب ٩: ١٤).



وأنواع من Clips ويمكن أن يتم من خلال:

١- مؤلف قصة هادفة، تتوافق مع الكتاب المقدس والمبادئ الاجتماعية السامية والمعاملات والأمانة وحب الوطن والكنيسة والأسرة.

٢- مخرج متخصص في هذا النوع من الفنون .

٣- رسام فنون تشكيلية.

٤- مراجع له خبرة دبلية - علمية - اجتماعية - تربوية -

تلفزيونية - فنون الرسم (ليس رسام) و.....

كما يمكن إضافة مسابقة عن الإعلام:

### الإعلام :

١- ويشتمل على القصة - الدراما - الكوميديا وتحول القصة إلى مسرحية أو فيلم أو مسلسل.

٢- كما تشتمل على فن التصوير الفوتوغرافى - التلفزيونى -

الفيديو - السينمائى إن أمكن.

وتحتوى على تقديرات للإخراج والإضاءة والتيكور والصوت، وكل فنون الإعلام هذه.

٣- والمجلة بأواعها - الحائط - الموسمية - الشهرية -

الأسبوعية - للأطفال - للفتيات - للشباب - للخدام - للأسرة.

٤- التذات وأواعها ومناسبتها وتنظيمها وإخراجها.

٥- المنشورات وأهميتها وفن صياغتها.

### الاتصال :

كيف يتم ووسائله - والمتصل الناجح والمتلقى الناجح - صفات كل منهما وما فوائده وأخطاره.

وحينما يتم تصوير كل هذه الأنشطة تلفزيونياً ويراها الكثيرون تأتي ردود الأفعال الإيجابية والسلبية وكل له ميزته.

تدرس ردود الأفعال للاستفادة منها في المسابقات التالية وهكذا.

وفى بثها تلفزيونياً تشترك فيها الأسرة كلها - بفرح الأباء

بالأبناء المشتركين ويشجع الأباء الأبناء غير المشتركين للاشتراك.



بعد أن اكتشفنا طاقات الشباب المحيط بنا ثم حاولنا تفعيلها وتوظيفها بحيث تعمل وتنتج..

فلما تقاطع بعضها مع بعض قلنا بتسويقها حتى لا تجهض إحداها الأخرى، بل تتكامل جميعها معاً، لينبثق المجموعة كلها.

يأتى دور متابعة الطاقات..

فلا شك أن متابعة هذه الطاقات الفاعلة، تضمن لنا الكثير من النتائج الجيدة، بينما عدم متابعتها يعرضها للذبول أو الانحراف..

### أهمية متابعة الطاقات :

تتبع أهمية متابعة الطاقات من آثارها الإيجابية (حينما نتابعها)، والسلبية (حينما لا نتابعها)..

### أولاً الآثار السلبية لعدم المتابعة :

إن عدم المتابعة يعرض الطاقات لأخطار كثيرة نذكر بعضها منها:

١- الخمول فالطاقة تبدأ كاملة فى الإنسان، وتحتاج إلى من يكتشفها ويفعلها.. فإذا ما اكتشفناها ولم نتابعها ستبقى خاملة كما كانت.. ولن نستفيد منها.

٢- الذبول بمعنى أن عدم المتابعة يعرض الطاقة للذبول والانهيار، فبعد أن كانت تعمل بنشاط، لم تجد من يتابعها وهكذا تبدأ فى الذبول حتى تختف تماماً.. وهذه خسارة للمجموعة أو الجسد الواحد.

٣- الانحراف: إذا لم تتابع الطاقات العاملة معاً، فربما تتحرف عن مسارها الإيجابي، وتنتج نحو سلبيات كثيرة، مثل أن يتكبر صاحب هذه الطاقة النشيطة، أو ينفرد برأيه أو بنفسه ولا يشرك معه أحداً، أو يفسد فى أدائه بأن يخطئ فى اتجاه ما، كحب الذات أو المادة أو الخطيئة، أو يتصنف ويرفض التوجيه ولا يتحمل النقد البناء، أو يراى ليكسب رضا مجموعة من التابعين، ويتجاهل مجموعة أخرى، أو يسبب إنقساماً فى المجموعة بين مؤيد ومعارض، أو يرتفع على أنفاس غيره طالباً مجدده الشخصى، ودمراً الطاقات الأخرى..

### أمثلة لطاقات منحرفة :

أورد لنا الكتاب المقدس أمثلة كثيرة لطاقات انحرفت عن مسارها الصائب، واتجهت إلى الهدم بدلاً من البناء، نذكر منها بعض الأمثلة:

١- ديماس: الذى ذكره معلمنا بولس ك معاون له، وكان اسمه يسبق اسم القديس لوقا فى الرسالة إلى فيلبى (١: ٢٤) ثم جاء اسمه بعد القديس لوقا فى الرسالة إلى كولوسى (٤: ١٤)، ثم بكى عليه الرسول قائلاً: ديماس قد تركنى إذ أحب العالم الحاضر (٢تى ٤: ١٠).

٢- رفاق بولس فى الخدمة: الذين كان يذكرهم مراراً أمام شعبه فى كتيسته (فى ٢: ١٨)، وفى النهاية أصبح يذكرهم باكياً إذ صاروا أعداء صليب المسيح (فى ٢: ١٨).

٣- ديوتريفوس: الذى رفض المتابعة، فقلل عنه معلماً يوحنا أنه يُحب أن يكون الأول بينهم - "ولنه لا يقبلنا"، من أجل ذلك إذا جئت فسأذكره بأعماله التى يعملها هاذراً علينا بأقوال خبيثة، وإذ هو غير مكثف بهذه، لا يقبل الإخوة، ويمنع أيضاً الذين يريدون، ويطردهم من الكنيسة (٢يو ٩: ١٠).. إنها طاقة انحرفت فأصبحت طاقة مدمرة.

### ثانياً، الآثار الإيجابية للمتابعة :

إذا ما قلنا بمتابعة الطاقات، فلننا نكون بمثابة من يزرع بذرة، ثم يتعهدا بالرعاية، على الأقل فيما يلى:

يتعهدا بالتغذية، ويضمن أنها تتال للقدر الكافى من الغذاء.

ويتعرضها للشمس.. فهناك فرق واضح بين غصن تعرض للشمس، وآخر اختفت عنه الشمس، فسار أصفراً وضعيفاً.

وكذلك يتعهدا بالرعى، فالعالم سر حياة الكائن الحى.

ويحميها من الأفات الضارة، التى يمكن

أن تؤدى لبيات فى مراحلها المختلفة..  
وهذا ما يجب أن يقوم به قائد أية مجموعة:

١- يقدم لها وسائل الإثبات الروحى: كفرص التسبيح والصلوات، وقراءة كلمة الله، والاجتماعات الروحية، والقراءات الروحية، والاعتراف الأمين، والتناول المنتظم، وفرص الصوم، والتأمل والخلوة.

٢- ويقدم لها التوجيه الروحى المناسب، فالقائد لا يترك الأمور تجرى كما يحلو لها، ولكنه يحاول قدر طاقته أن يوجه كل من حولها، وبخاصة القيادات المعاونة، ليكون سلوكهم روحياً لمجد المسيح، وامتداد ملكوته.

٣- وحينما تدخل إحدى هذه الطاقات إلى مسار منحرف من تلك المسارات التى ذكرناها سابقاً، فإن على القائد أن يقوم بمواجهة حثية لهذه الطاقة، حتى تستقيم وتعدل مسارها.

٤- ولا شك أن التشجيع وكلمات المحبة، من أهم وسائل الإنماء للإتجاهات الإيجابية.

٥- والملاحظة الدائمة لمسار الطاقات، حتى لا تتحرف إحداها وتصبح أصل مرارة (عب ١٢: ١٥)، أو صخور فى ولائم المحبة، أو عيوض بلا ماء، أو أشجار خريفية بلا ثمر، أو أمواج بحر هائجة، أو نجوم تائهة (يهو ١٢).

٦- وأحياناً يضطر القائد إلى عزل الطاقة المنحرفة، محاولاً إصلاحها ولكن خارج المجموعة، حتى لا تكون سبب عثرة أو تدهور للخدمة.

### أمثلة ممتازة للمتابعة الإيجابية :

لا شك أن الكتاب المقدس مليئ بالأمثلة الممتازة للمتابعة الإيجابية مثل:

١- متابعة السيد المسيح للنلاميذ، حينما أقامهم ليكونوا معه ثم أرسلهم ليكرزوا (مر ٣: ١٣)، بعد فترة تدريب لمدة عام تقريباً..

٢- متابعة الآباء الرسل لمن يختاروهم للخدمة مثل القديس: نيموثاوس وتيطس..

٣- وكذلك كارولينا الحبيب مارمرقس، الذى اعتنق الرسول بولس لمعلمنا برنابا عن



أخذته معه في الرحلة الثانية، متدراً مشقتها، وخشية أن لا يقدر عليها، فأخذه معلماً برنابا في رحلة قصيرة إلى قبرص. ثم جاء يوم قال فيه معلماً بولس عن مازمرقس: "خذ مرقس وأحضره معك لأنه نافع لى للخدمة" (٢تى: ٤: ١١).

### كيف نتابع الطاقات؟

إن المتابعة هامة لأي عمل، فهي تعرفنا تطوراته ونموه، أو مشاكله واحتياجاته، وهكذا نقوم بالتعديل المناسب لخطة العمل، بحيث نحصل على نتائج

الأفضل، لذلك يقول: "واضعوا السياسات" "Policy Making" أن سياسة أمر ما تحتاج إلى أن:

- ١- ندرس الاحتياج أو المشكلة بأبعادها (Studying).
- ٢- نضع خطة العمل اللازمة (Planning).
- ٣- نقسم الخطة إلى مشروعات تنفيذية، ونبدأ في تنفيذها مشروعاً وراء الأخر (Implementation).
- ٤- نتابع التنفيذ بدقة (Follow-Up).

- ٥- نقوم بتقييم العمل من أن لأخر حسب جدول محدد (Evaluation).
  - ٦- إذا احتاجت الخطة إلى تعديل نجريه (Modification).
  - ٧- نعيد التقييم في أوقات متتالية (Re-evaluation).
  - ٨- ونصحح أى خطأ باستمرار (Re-modification).
- وهكذا - بمعونة الرب وأمانة الجهد - نصل إلى التقبل الأمثل للطاقات، والشكر المرجوة منها.

## إحدى صور مهرجات الكرازة للشباب



٧ - فتم مجموعة أطفال ٥ - ٨ سنوات "أبانا الذى.." باللغة القبطية.. من إيبارشية بنى مزار.

٨ - تكوين شكل هرمى من مجموعة مكعبات للمسابقات. واختتم الحفل بكلمة تشجيع من قداسة البابا، عبر فيها عن فرحة قداسه بارتباط ابنائه وبناته بالرب وبالكثيصة.. ثم قام قداسه بإلقاء شعلة المهرجان وانطلقت الصواريخ الملونة لتضيء سماء المنطقة. ويشتمل مهرجان الكرازة هذا العام على المسابقات التالية:

المسابقات الدراسية الروحية - الأبحان والتسبحة - اللغة القبطية - الأنشطة الكنسية - المسابقة الإلكترونية - المسابقات الكشفية - الفنية والثقافية - المسابقات الرياضية.

وذلك للمراحل : الحضانة - الابتدائى - الإعدادى - الثانوى - الجامعة - الخريجون - الخدام.

وسوف يتم التسابق على ثلاثة مستويات:

- ١- مستوى الإيبارشية / الحى فيما بينهم وينتهى قبل ٨/٣٠.
- ٢ - مستوى المنطقة وينتهى قبل ٨/٢٥.
- ٣ - المستوى المركزى للتصفيات النهائية بدير الأنبا إبرام بالعزب بالفيوم فى الفترة من ٨/٣٠ - ٩/٩ إن شاء الله.

افتتح قداسة البابا سلوود الثالث مساء الأربعاء ٢٢/٦/٢٠٠٥ عقب اجتماع قداسه مباشرة حفل افتتاح مهرجان الكرازة المرقسية. وقد حضر مع قداسه أصحاب النيابة الآباء المطارنة والأساقفة وعدد كبير من الآباء الكهنة والخدام والشباب من القاهرة والإسكندرية والإيبارشيات. واشتمل الحفل على:

- ١ - طوابير عرض كشفية، مصحوبة بموسيقى، وبحمل فيها أبناء وبنات الكشافة علم جمهورية مصر ، وإعلام الإيبارشيات، والمسابقات، والمراحل المشاركة فى المهرجان.. وقد شارك فى هذه الطوابير المجموعات الكشفية التى حضرتت من الإيبارشيات.
- ٢ - أوبريت (دهنة زيت) عن قصة ألبشع الذى وأرمله صرفة صيدا.. قدمته إيبارشية ديروط.
- ٣ - لحن "إفلوجيميلوس" قدمته مجموعة شباب وشابات من إيبارشية أسيوط.
- ٤ - حوار باللغة القبطية.. بين فتى وفتاة من القاهرة.
- ٥ - لحن "كطالى خوروسس" قدمه الطفل تونى من القاهرة.
- ٦ - شعار المهرجان "معاً.. نفرح بالمسيح" باللغة القبطية لفتيان وفتيات من القاهرة، وباللغة العربية (د. أسامة عشم).



## الباب ثلاثون الثالث

# كُلُّ الْأَشْيَاءِ تَعْمَلُ مَعًا لِلْخَيْرِ لِلَّذِينَ يُحِبُّونَ اللَّهَ

«(رو ٨: ٢٨)»

خير، فكان البابا أنطانيوس بنشر الإيمان السليم في كل مكان بنفسه إليه، ويؤسس كنائس ومجموعات من المؤمنين. ولا تزال آثار القديس أنطانيوس قائمة في تلك البلاد إلى اليوم..

✦ أيضاً كل الاضطهادات التي وقعت على المسيحية من الدولة الرومانية في أيام نيرون وديقلديانوس وغيرهما، وما استخدموه من قسوة وظلم وتعذيب، كانت تبدو شراً في ذاتها.. ولكن الله حولها إلى خير، فأوجدت لنا مجموعة من الشهداء الكبار أمثال مارجرس، ومارمينا، والأمير تادرس، والأمير بقطر.. كل أولئك الذين نتشجع بهم، والذين تركوا لنا أمثلة عالية جداً في الشجاعة والثبات على الإيمان، وفي يد الله معهم بالآيات والمعجزات..

✦ بل إن الضيقات عموماً - وإن كانت تبدو شراً - إلا أن الله يجعل من نتيجتها خيراً. فتكون سبباً للعمق في الصلوات، وروحانية الصوم، والقرب من الله الذي يُرسل عوناً.

✦ إن موت والد الأنبا أنطونيوس الكبير، لاشك كان شيئاً مؤثراً. ولكن الله حولته إلى خير، وجعله سبباً لبدء حياة للرهبنة. إذ نظر أنطونيوس إلى جثمان أبيه الميت، وقال له: "أين عظمتك وقوتك وغناك؟ لقد خرجت من العالم بغير إرادتك. ولكنني سوف أخرج منه بإرادتي، ولا أنتظر حتى يخرجونني منه كارهاً.. وهكذا بدأ الطريق إلى الرهبنة.."

ونفس التأثير قد نقوله عن أي موت، يمكن أن ينتفع منه الناس روحياً، ممن يحبون الرب.

✦ الأمر بتقديم اسحق محرقة، حينما قال الله لأبيه إبراهيم "خذ ابنك وحيدك الذي تحبه اسحق.. وأصعده هناك محرقة على أحد الجبال.. (تك ٢٢: ٢). أي أب كان يحتمل مثل هذه التجربة؟! ولكن الله حولته إلى خير.. بإنقاذه اسحق من جهة، وبقولته لأبينا إبراهيم من جهة أخرى: "من أجل أنك فعلت هذا الأمر، ولم تمسك ابنك وحيدك، أباركك مباركة، وأكثر لسلكك كثيراً كنجوم السماء، وكالرمل الذي على شاطئ البحر" (تك ٢٢: ١٦، ١٧).

نعم إنه خير، ولكن للذين يحبون الرب.

✦ أمر هيرودس الملك بذبح أطفال بيت لحم (مت ٢).. لاشك إنه كان شراً في ذاته، يدل على منتهى القسوة والتكنولوجيا والعنف. ولكن الله جعل من وراءه خيراً، بهروب يوحنا بن زكريا إلى البرية، ومعيشته في البراري (لو ١: ٨٠)، واكتسابه روح إيليا

الله هو صانع الخيرات. كل ما يعمله معك هو خير. ولكن إن أصابك شر من الناس الأشرار: فمادامت حياتك في يد الله، فإن الله قادر أن يحول الشر إلى خير. وهذا واضح من قول يوسف الصديق لأخوته: "أنتم قصدتم لي شراً، أما الله فقصد به خيراً.. لئلا ينجس شعباً كثيراً" (تك ٥٠: ٢٠).

لقد بيع يوسف كعبد. وفي مصر أُلغيت ضده تهمة ظالمة من زوجة سيده، وأُلقي به في السجن.. كل ذلك كان شراً. ولكن الله حولته كله إلى خير، فتعرف عليه فرعون بتفسيره للأحلام، وجعله الثاني في المملكة. وصار يوسف أباً لفرعون، وسيداً لكل بيته، ومتسلطاً على كل أرض مصر" (تك ٤٥: ٨).

✦ ✦ ✦

والمبدأ الروحي: كل الأشياء تعمل معاً للخير، نجده في قصص الكتاب المقدس، كما نجده في الحياة العامة أيضاً.

وكذلك نجده في فصول كثيرة من تاريخ الكنيسة وسير القديسين:

✦ سجن بولس الرسول في فيلبس، كان يبدو شراً. ولكن الله حولته إلى خير، بمعجزة أنقاذ هذا الرسول العظيم، وكذلك إيمان سجان فيلبس على يديه وجماده مع كل أفراد أسرته" (أع ١٦).

✦ إرسال القديس بولس إلى قيصر للمحاكمة أمامه في رومه، تحول أيضاً إلى خير، وكان سبباً في تأسيس هذا الرسول لكنيسة رومه. لأنه هناك أقام سنتين كاملتين في بيت مستأجره لنفسه. وكان يقبل جميع الذين يدخلون إليه، كإرزاء بملوكوت الله، وسعماً بأسمر الرب يسوع المسيح بكل مجاهرة بلا مانع" (أع ٢٨: ٣٠، ٣١).

✦ إن نفى القديس أنطانيوس الرسولي أربع مرات إلى بلاد الغرب، بأمر الإمبراطور وبنسائس من الأريوسيين كان يبدو شراً ومؤامرة وسوء استخدام للسلطة ضده. ولكن الله حول كل ذلك إلى

وفوته، وايضاً كان من الخير مجيئ السيد المسيح والعائلة المقدسة إلى مصر، ومباركة بلادنا لأكثر من ثلاث سنوات.

❖ نذكر أيضاً اضطهاد شاول الملك لداود مسيح الرب:

كان ذلك شراً نابعاً من حسد شاول لداود، وخوفه من شجاعة داود ومحبة الناس له. إنها الذات التي تمثلت شراً وحقداً وانتقاماً.. ومع ذلك حول الله كل ذلك إلى خير. فتحول داود من ذلك الصبي الجميل الأشر مع خلاوة في العينين" (١صم ١٦: ١٧) الذي يحسن الضرب على العود.. إلى داود الجبار البأس الذي يصلح لقيادة جيش وإدارة مملكة. لقد أخشوشن داود باضطهاد شاول له..

❖ ثم ماذا نقول أيضاً عن خطية داود الكبرى:

كانت شراً، وقد عاقبه الله عليها عقاباً شديداً (٢صم ١٢). أما الخير، فكان ما سببته تلك الخطية من عمق التوبة ودموعها، مع استحقاق عجيب لنفس داود، سجله في مزاميره التي لا تزال نستخدمها حتى اليوم وننتفع بما فيها من روحانية..

❖ نذكر كذلك شكاً توماً في القيامة. كان أمراً ضد الإيمان، وقد عاقبه الرب على ذلك، ولكن كان الخير هو في إثبات قيامة الرب، واعتراف توماً قائلاً "ربى وإلهي" (يو ٢٠: ٢٨).

❖ مازال نقول أيضاً عن الهرطقة ومحاربتهم للإيمان:

كانت أفكارهم كلها شراً وجهلاً وشكوكاً، ومحاولة لتزويق الكنيسة. ولكن الخير كان في رد القديسين على ما نشره الهرطقة من شكوك. فثبتوا الإيمان ببراهين وأدلة مقنعة. وصدق القديس أوغسطينوس حينما قال "شكرنا للهرطقة، لأنهم جعلونا نتمتع في فهم الكتاب بالأكثر، لكي نرد عليهم"..

❖ ❖ ❖

نلاحظ تحويل الشر إلى خير، في حياتنا العامة أيضاً.

❖ فوجود المشاكل يؤدي إلى السعي لإيجاد الحلول، وهذا خير. حتى الألعاز والأسئلة المعقدة، تؤدي إلى تعميق الفكر، وإلى مزيد من تشغيل العقل والذكاء. بل حتى آيات الكتاب العسرة الفهم يكون من نتائجها العمق في التفسير والشرح والتوضيح..

❖ وصدق المثل القائل: الحاجة أم الاختراع.

فالحاجة تمثل شيئاً من الضيقة، ولكن الخير من وراثتها هو في الاختراعات التي تغطي كافة الاحتياجات.

إن ضعف البصر هو الذي أدى إلى اختراع النظارات. كما أن ضعف السمع هو الذي أدى إلى اختراع السماعات.

وحاجة بلاد الغرب إلى وجود طريق سهل للوصول إلى الهند وتوابلها، هو الذي أدى أخيراً إلى اكتشاف أمريكا، مع وصول العلماء إلى الإيمان بكروية الأرض.

❖ كذلك وجود الأمراض أدى إلى مزيد من البحث العلمي، لاكتشاف أنواع العلاج لهذه الأمراض. واكتشاف وسائل الوقاية. لاشك أن الميكروبات والجراثيم هي شر في ذاتها. ولكن وجودها ساعد على السعي لاكتشاف المضادات الحيوية Anti Biotics. وما وصل إليه العلماء من اكتشاف البنسلين، والستروبتومايسين،

والسلفا، وغيرها. يضاف إلى ذلك اكتشاف كل الأجهزة الطبية، بسبب الحاجة..

❖ هكذا أيضاً الكوارث كانت دافعاً للخدمة الاجتماعية وهي

خير.

إن الحوادث كان من نتائجها الوصول إلى استخدام سيارات الإسعاف، والمجهود الذي تقوم به جمعيات الصليب الأحمر، والهلال الأحمر. كما أن الحرائق أدت إلى التفكير في كل وسائل الإطفاء.

❖ اليتيم كان السبب في إنشاء الملاجئ لحماية الأيتام.

وبالمثل كانت الحاجة إلى التفكير في كل مراكز الإيواء: سواء بالنسبة إلى الطلبة المغتربين أو الطالبات المغتربات، أو التفكير في إنشاء بيوت المسنين والمسنات.

كما أن الإعاقة سببت في وجود وسائل متعددة لخدمة المعاقين، سواء الصم والبكم، أو المكفوفين، أو المعاقين عقلياً.. وكل النشاط الاجتماعي في خدمة أولئك وأمثالهم كان خيراً لاراده الله، مع مشاعر القلوب المحبة لخدمة الآخرين.

❖ هل نقول أيضاً إن الاعتداءات أدت إلى سن القوانين وإلى

نهضة في القضاء. وكل ذلك كان خيراً.

بل إن انتشار الفساد أدى إلى بقطة في الضمير الإنساني، وإلى الحرص على التدقيق، وعلى التأديب لمنع الفساد والانحراف.

❖ الأم قد يراه الناس شراً، ولكنه يعمل للخير: فلولاً الأكم

الذي يشعر به الجسد، ما تم اكتشاف المرض والعمل على علاجه. وأثر الأمراض هي التي تنتشر دون الشعور بالألم أو يأتي الألم بعد فوات الفرصة..

وكثيراً ما يقود ألم المريض إلى توبته، وإلى مزيد من الصلة

من الله، إذا استخدم الأم بطريقة سليمة.

كذلك فإن ألم النفس ينقى النفس، ويرفع مستواها، وصدق أمير

الشعراء أحمد شوقي حينما قال:

وَمُنَعَتِ بِالْأَلَمِ الْعَبْقُرَى وَأَبْنَعُ مَا فِي الْحَيَاةِ الْأَمِّ

❖ الفخر : إذا انتفع الإنسان به، يؤدي إلى الجهاد، وإلى أن

يكون الإنسان عصامياً يعتمد على نفسه.

وفي كل هذا يقول الكتاب "إن الأشياء تعمل معاً للخير، للذين

يحبون الرب. أي ليس للمتذمرين أو لغير الحكماء. بل للذين

يحاولون الاستفادة من كل وضع يوجدون فيه، فيقودهم إلى الخير.

وأيضاً يقود إلى الخير الإيمان بالله، والصبر، وانتظار الرب، في

رجاء وغير يأس.

### مع الدكتور محروس سمك

استقبل قداسة البابا في مقره بالقاهرة صباح الخميس ٦/٣٠ الدكتور محروس سمك عضو مجلس كنيسة مارمرقس في استيفينج، حيث عزاه في وفاة الدكتور صبرى خيرى الرئيس السابق لمجلس الكنيسة.

## هل نسأل السيد المسيح ما هي عقيدتك أو مذهبك؟!

سؤال

هل الذي يسأل عن الخلافات بين الأرثوذكس والبروتستانت والكاثوليك يكون مريضاً نفسياً (كما سمعنا)!!  
وهل يمكن أن نسأل المسيح: ما هي عقيدتك أو مذهبك!!

الجواب

الذين ينادون باللاتينية في المسيحية، هم بروتستانت من صاعقة [خلاص النفوس]. وحتى البروتستانت أنفسهم ينادون بأنه توجد خلافات عقائدية بينهم وبين الأرثوذكس والكاثوليك.  
فهل كل علماء اللاهوت الذين تحدثوا عن تلك الخلافات كانوا مرضى نفسانيين!! وهل المجامع الكنسية التي بحثت هذه الأمور، تطبق على أعضائها هذه الصفة!! وهل كل الحوارات اللاهوتية بين أصحاب تلك المذاهب تدخل في نطاق المرض النفسي، بينما يشترك فيها بعض رؤساء الكنائس وأساقفة اللاهوت فيها!!

إن عبارة (مرض نفسي) تحمل إهانة وتشمل كل المشتغلين بالعقيدة واللاهوت. وهي لون من الإدانة، ودليل على عدم الاهتمام بالعقيدة، بينما العقيدة هي الأساس الذي يبنى عليه إيمان الإنسان وروحانيته أيضاً.. كما أن الاستهانة بالخلافات العقائدية هو تشجيع للشباب والصغار والبسطاء على الانضمام لأي مذهب...!! وهي ضد التعليم الصحيح..

\*\*\*

إننا لا نستطيع أن نسأل: أي مذهب يتبعه المسيح أو ينتمي إليه؟! فهذا غير لائق. وإنما يجوز لنا أن نسأل: ما هو المذهب الذي يتبعه المسيح أو ينتمي إليه.

ذلك لأن السيد المسيح له المجد، هو الذي أنشأ العقيدة، وعلمها لتلاميذه، ووضع أسسها في الإنجيل.

\*\*\*

مثال ذلك: سلطان الكهنوت في مغفرة الخطايا.

الأرثوذكس يؤمنون بسلطان الحل والربط، وسلطان مغفرة الخطايا، والبروتستانت لا يؤمنون بالكهنوت البشري عامة، ولا بسلطان الكهنوت. فهل نسأل عن تعليم المسيح في هذا الأمر؟

السيد المسيح نفخ في وجوه تلاميذه القديسين - بعد القيامة - وقال لهم "أقبلوا الروح القدس. من غفرتم لهم خطاياهم، غفرت لهم. ومن أمسكنموها عليهم أمسكت". (يو ٢٠: ٢٢، ٢٣). هذا إلى جوار سلطان الحل والربط الذي قال لهم فيه "كل ما تربطونه على

الأرض يكون مربوطاً في السماء. وكل ما تحلونه على الأرض يكون محلولاً في السماء" (مت ١٨: ١٨).

هل نسأل بعد ذلك: أي عقيدة تكون مع المسيح، وأي مذهب يتبعه؟ أو نسأل المسيح: أين الحق الذي تريده أنت في كل من المذاهب؟

أم نقول: إن من يبحث عن الخلاف بين الأرثوذكس والبروتستانت هو مريض نفسياً!! بينما موضوع مغفرة الخطايا، وموضوع الحل والربط، كلاهما أساسيان في حياة الإنسان الروحية.

\*\*\*

مثال آخر: هو تناول وشر الإفخارستيا.

البروتستانت لا يؤمنون به، ويقولون إن ممارسته هو مجرد تذكير ولا منفعة له. والأرثوذكس يؤمنون بهذا السر، ويمارسونه في كل قداس. فهل نسأل السيد المسيح عن موقفه؟

إنه يقول "هذا هو جسدي.. وهذا هو دمي" (مت ٢٦: ٢٦، ٢٨). ويقول في إنجيل يوحنا "من يأكل جسدي ويشرب دمي، فله حياة أبدية.. من يأكل جسدي ويشرب دمي، يثبت فيّ، وأنا فيه" (يو ٦: ٥٤، ٥٦). ويقول أيضاً "إن لم تأكلوا جسد ابن الإنسان وتشربوا دمه، فليست لكم حياة فيكم" (يو ٦: ٥٣).

فأي الطائفتين تتبع السيد المسيح في تعليمه؟

أم نقول: من يبحث في هذا الاختلاف هو مريض نفسياً، بينما هذا موضوع جوهرى، يتعلق بالحياة والأبدية والثبات في المسيح!!

\*\*\*

مثال ثالث: الخلاص، وعلاقته بالإيمان والمعمودية.

يقول البروتستانت: أمن فقط. الخلاص بالإيمان وحده. الولادة الجديدة تكون بالإيمان!! والأرثوذكس يقولون إن المعمودية لازمة لزوماً جوهرياً للخلاص والميلاد الثاني.

فما هو موقف المسيح وتعليمه في هذا الموضوع؟

إنه يقول "من آمن واعتمد خلص" (مر ١٦: ١٦). ويقول "إن كان أحد لا يولد من الماء والروح، لا يقدر أن يدخل ملكوت الله" (يو ٣: ٥).

والآباء للرسل قالوا يوم الخمسين توبوا وليعتمد كل واحد منكم على اسم يسوع المسيح لغفران الخطايا" (أع ٢٤: ٣٨).

فأية كنيسة نصدقها؟ وما هي الكنيسة التي تتبع المسيح من جهة أهمية المعمودية للخلاص وغفران الخطايا؟

أم نقول إن من يبحث هذه الاختلافات هو مريض نفسياً!! بينما المعمودية أمر جوهرى.

مثال آخر من جهة البركة.

البروتستانت يقول البركة من الله وحده. والكتاب يعلمنا عن بركة الآباء والأنبياء. ويقول "بالإيمان اسحق بارك يعقوب" (عب ١١: ٢٠). ويقول للمؤمنين عامة "باركوا ولا تلعنوا" (رو ١٢: ١٤). ويقول السيد المسيح "باركوا لأعنيكم" (مت ٥: ٤٤). وسمعان الشيخ بارك القديسة العنراء ويوسف النجار (لو ٢: ٣٤). فمن نصدقها، (وللإجابة بقية)

### تابع - ذاكرة الوصول العشوائي

تحدثنا في العدين السابقين عن أشهر أنواع الـ Ram وتعرضنا لـ Sd- Ram و Rd Ram وسوف نتحدث في هذا العدد عن النوع الثالث وهو :

#### ٣ - (DOUBLE DATA RAM) SDRAM :

وهي تعني Dual Data Rate Synchronous Dynamic Random Access Memory أي ذاكرات الوصول العشوائي الديناميكية المتزامنة ذات النقل المضاعف.

جاءت هذه الذاكرة كتطوير لذاكرة SD-RAM والتي عرفت بعد إطلاق هذه الذاكرة باسم SDR-SDRAM أو Single Data Rate Synchronous Dynamic Random Access Memory أي ذاكرات الوصول العشوائي الديناميكية المتزامنة ذات النقل الأحادي وذلك للتفريق بين الذاكرتين.

هذا النوع من الذاكرة معتمداً أساساً على تقنية الـ SD-RAM، إلا أن التردد في هذا النوع قد إزداد بشكل ملحوظ، ولذلك فهي تجمع بين السرعة والسعر المناسب، حيث تستخدم هذه الذاكرة أيضاً ناقلاً بعرض ٦٤ بت (٨ بايت) وهي تعمل بتردد ساعة أولى يبلغ ١٠٠ MHz وتطور بعد ذلك إلى أن وصل إلى ٢٠٠ MHz.

بينما تعتمد تسمية ذاكرات SD-RAM على تردد الساعة فإن تسمية ذاكرات DDR-SDRAM تعتمد على تقريب سرعة نقل البيانات لقناة واحدة فالذاكرة الأولى يكون اسمها PC١٦٠٠ ويكون الباقي PC٢١٠٠ و PC٢٤٠٠ و PC٢٦٠٠ و PC٢٢٠٠ أما لتميز نوع الذاكرة فبين ذلك تردد الساعة المضاعف فتسمى بالترتيب DDR٢٠٠ و DDR٢٦٦ و DDR٣٠٠ و DDR٣٣٣ و DDR٤٠٠ و DDR٥٣٣ وتستخدم هذه الذاكرات كلها شقوق ذاكرة ذات ١٨٤ بيرة.

تعتبر ذاكرات DDR-SDRAM أعلى ثمناً من ذاكرات SD-RAM ولكنها لا تزال أقل ثمناً من ذاكرات RD-RAM وتقدم ذاكرات DDR-SDRAM قيمة معتارة مقابل الأداء.

ظهرت مؤخراً ذاكرات جديدة سميت بـ DDR II وهي تطوير لذاكرات DDR-SDRAM الأصلية تختلف عنها في أنها تستطيع العمل بسرعات أكبر، وبدأ استخدامها مثل ذاكرات DDR-SDRAM في بطاقات الرسومات وتحديداً لدى معالجات شركة NVIDIA الجديدة NV٣٥ ويبلغ تردد الساعة الأولي لها ٢٠٠MHz ثم ٢٦٦MHz وبعدها ٣٣٣MHz ثم ٤٠٠MHz، التي ان وصلت الآن إلى ٥٣٣MHz.

وهناك عدة أنواع منها:



- ١٦٠٠ PC-DD-RAM: يجب الإنتباه إلى أن هذا النوع



DDR-PC1000

من الذاكرة RAM لا يعتمد في تسميته على التردد وإنما على مقدار ما يمكن أن تنقله الذاكرة في الثانية الواحدة (وهو ما يطلق عليه Band Width) فهذا النوع تردد ٢٠٠ ميجاهرتز، ولذلك فإن ما يمكن نقله في الثانية الواحدة = ٢٠٠ × ٨ = ١٦٠٠ ميجاهرتز.

- ٢١٠٠ PC-DD-RAM: وهي تعمل بتردد ٢٦٦ ميجاهرتز.

- ٢٧٠٠ PC-DD-RAM: وهي تعمل بتردد مقداره ٣٣٣ ميجاهرتز.



DDR-PC1200

- DD-RAM

PC٢٢٠٠: وتعمل بتردد مقداره ٤٠٠ ميجاهرتز.

- ٤٢٠٠ PC-DD-RAM: وتعمل بتردد مقداره ٥٣٣ ميجاهرتز. وهي الأسرع حتى الآن.

وهناك خطط مستقبلية لتطوير السرعات لهذا النوع للوصول إلى

- ٨٠٠ PC-DD-RAM: وتعمل بتردد مقداره ٨٠٠ ميجاهرتز.

Main Memory Trends

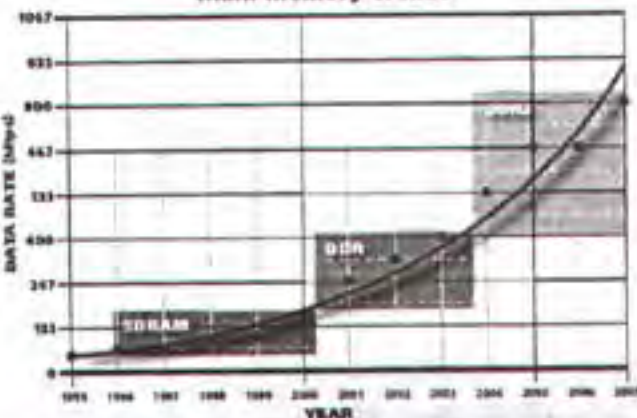

(منحنى توضيحي لتطور سرعات الذاكرة مع الزمن)

١٨ - القمصان أنطونيوس السرياني

(١٩٩٧/٨/١٩ - ١٩٦٤/٥/٢٤)



في ١٩٣٦/١١/١٤ ببلدة الريدانية - مركز المنصورة - محافظة الدقهلية ولد الطفل رُفقي جورجى عبده، وكان جده لوالدته يدعى "جرجس عياد" له الأثر الأكبر في غرس روح التقوى والورع في نفس الطفل رُفقي، وأيضاً في نفوس أفراد الأسرة كلها. ومن هنا كان بيت جرجس عياد بيت بركة حقيقية.

في عام ١٩٥١ قام نيافة الأنبا تيموثاوس - مطران الدقهلية الأسبق - بسيامته أغنسطساً، فالتصق بالكنيسة أكثر وتفنن إعداد القران من قرابنى الكنيسة بالريدانية.

التحق بخدمة مدارس الأحد بكنيسة الملاك بالمنصورة وفيها تعرف على عدد من الخدام المباركين، نذكر منهم الأستاذ أميل عزيز (المتبحر القمصان صليب أفامينا)، المهندس رمزي ياسينى (القمصان متى ياسينى ك.مارجرجس باسبورتنج بالإسكندرية)، الأستاذ شوقى بونان (القمصان أنطونيوس بولان بلسوس أنجلوس بأمريكا)، الأستاذ منصور فرج (القس بيشوى فرج بكنيسة القديسة دميانة بالمنصورة)، وبالممنصورة أخذ يجول بين القرى والنجوع يخدم ويكرز متحملاً في سبيل ذلك الألام الكثيرة.

بعد أن حصل على دبلوم الزراعة عام ١٩٦٠ تم تعيينه في كوم أمبو - أسوان - كمعاون للزراعة وظل كما هو في محبته للخدمة وروح الصلاة، وكثيراً ما كان يخرج إلى الجبال للصلاة منفرداً لساعات طويلة.

عندما ازدادت محبة الله في قلبه جداً، اشتاق بصدق للحياة الرهبانية فقصد دير السيدة العذراء السرياني في ١٩٦٤/١/٣ (عشية عيد نياحة القديس الأنبا يحنس كما شفيح دير السرياني)، ولم تكن موافقة رئيس الدير نيافة الأنبا ثاوفيلس سهلة لقبوله في الرهبنة، ولكن عندما تأكد من صدق عزمته على الحياة الرهبانية قبله ليكون تحت الاختبار.

في ١٩٦٤/٥/٢٤ تمت سيامته راهباً من الأب أنسطاسى (حالياً القمصان أنسطاسى الصمونيلى)، فواظب على القراءات الروحية وصلوات التسبحة الكنسية اليومية كما شغل وقته بضمير الخوص والمقارن وبعض الأشغال اليدوية الأخرى.

عندما وجد فيه نيافة الأنبا ثاوفيلس - رئيس الدير - حباً للوحدة أسكنه في قلاية تدعى "الكرنك" وهي قلاية ملاصقة لسور الدير ومقامة على ربوة عالية وأحياناً يطلق عليها "قلاية البطريرك" إذ أن البابا كيرلس الخامس البطريرك ١١٢ قضى بها ٣ شهور في بداية رهبنته، وبعد أن سيم بطريركاً كان يحضر للإقامة بها في خلوة روحية، كما سكنها من قبل الأب أنطونيوس السرياني (قداسة البابا

شلوده الثالث - أطال الرب عمره) في بداية رهبنته.

في ١٩٧١/٢/٧ سيم قساً ثم في ١٩٧١/١١/٩ نال نعمة التدبير (درجة القمصانية). وفي عام ١٩٧٤ اختاره نيافة الأنبا بولس أسقف الغربية السابق للخدمة بدير القديس مارميانا بأبار، فخدم به نحو شهر ثم عاد لدير السرياني مرة أخرى.

في نفس العام ١٩٧٤ استدعاه نيافة الأنبا ثاوفيلس للخدمة بمقر دير السرياني (العزباوية) بالقاهرة. في تلك الأثناء طلبه نيافة الأنبا دوماديوس مطران الجيزة للخدمة بالجيزة فخدم بكنائس العمرانية والهرم وميدان الجيزة، كما خدم بكنيسة الشهيد اسطفانوس (بيبت الشمامسة القبطى بالجيزة).

بعد أن قام القمصان أغاثون السرياني (نيافة الأنبا أغاثون أسقف الاسماعيلية السابق) بتعمير دير أبى سيفين بطموه ثم سيامته أسقفاً على الإسماعيلية، اختير القمصان أنطونيوس السرياني لخدمة الدير عام ١٩٧٦، فالتعشت خدمة الدير، وفي الوقت الذى لم يكن فيه مزارعين بالدير كان يقوم بنفسه بأعمال الزراعة.

في عام ١٩٧٩ اختاره نيافة الأنبا دوماديوس مطران الجيزة ليكون أب اعتراف المكرسات ببيت القديسة دميانة بالهرم، ثم فى عام ١٩٩٣ اختاره قداسة البابا شنودة الثالث ليكون أب اعتراف راهبات أديرة مصر القديمة، بعد أن أشد المرض على القمصان أنجيلوس السرياني (تتبع عام ١٩٩٤) الذى كان أب اعترافهم السابق، فخدم سبعة أديرة للراهبات بين القاهرة الإسكندرية.

في الفترة (١٩٨٩ - ١٩٩١) أقيمت ببيت الشمامسة القبطى بالجيزة، وكنا قد اعتدنا أن يحضر إلينا القمصان أنطونيوس السرياني مساء الأربعاء من كل أسبوع، ثم فى فجر الخميس يبدأ صلوات القديس الإلهى الذى يحضره طلبة البيت قبل التوجه إلى كليساتهم، فكانت الجلسة معه يوم الأربعاء ليلاً مليئة بالتعاليم الروحانية السامية، والفكر الرهبانى الصادق.

في يوم الثلاثاء ١٩٩٧/٨/١٩ كان يصلى قداس عيد التجلى بدير الراهبات بحارة زويلة، وبعد القداس أحس بهبوط شديد، وكان الضغط منخفضاً، وشعر بتقل فى عملية التنفس أثناء عودته للعزباوية، مع أحد الشمامسة. وتحو الساعة الثامنة من مساء نفس اليوم انطلقت نفسه بسلام وأودع جثمانه المبارك فى صندوق خشبى أمام المذبح الذى شهد جهاد خدمته ثم ذهبوا به إلى دير السرياني وهناك دفن فى مدفن الآباء بالدير.

## ١- القديس مَارْمَرْقِس

- ١ - أذكر آية تثبت أن مَارْمَرْقِس كان مع القديس بولس الرسول في آخر أيام حياته.
- ٢ - متى استشهد مَارْمَرْقِس؟ وكيف؟
- ٣ - أذكر آية تثبت أن بيت مَارْمَرْقِس صار كنيسة.
- ٤ - من هو أول شخص في الإسكندرية بشره مَارْمَرْقِس بالمسيحية؟
- ٥ - ما هي أول معجزة أجريت على يد مَارْمَرْقِس في حياته، وما هي أول معجزة له في الإسكندرية؟
- ٦ - متى بنيت أول كنيسة على اسم مَارْمَرْقِس في كندا، وفي الولايات المتحدة، وفي استراليا؟ وفي إنجلترا؟
- ٧ - القديس الذي وضعه مَارْمَرْقِس، متى تغير اسمه؟
- ٨ - ما هي أقرب مدينة إلى مصر من الخمس المدن الغربية؟ وما هي أبعد هذه المدن غرباً.

## حَل مسابقة العدد الماضي

- ١ - الآباء السريان الأربعة جلسوا على الكرسي المرقسي في الفترة ما بين القرن السابع، والقرن الرابع عشر. أشهرهم البابا أبرام بن زرعه الذي حدث في عهده معجزة نقل الجبل المقطم.
- ٢ - هم البابا سيمون الأول (٤٢) تنبىح سنة ٧٠٠م البابا أبرام بن زرعة (٦٢) تنبىح سنة ٩٧٨. البابا مرقس الثالث (٧٣) تنبىح سنة ١١٨٩. البابا يوانس العاشر (٨٥) تنبىح سنة ١٣٦٩.
- ٣ - ممن جلسوا على الكرسي المرقسي من أساتذة المدرسة اللاهوتية: البابا يسطس (٦) - البابا أومانيوس (٧) - البابا ماركيانوس (٨) - البابا ياروكلاس (١٣) - البابا ديونيسيوس (١٤) .. وأخيراً البابا شلوه الثالث (١١٧).
- ٤ - بدأ اختيار بابا الإسكندرية من بين الرهبان من عهد البابا يوانس الثالث (٤٠)، وقيل أن أولهم هو البابا كيرلس (٢٤).
- ٥ - القديس نيديموس الضرير كان مدير الإكليريكية أيام البابا أنطانيوس الرسولي.
- ٦ - من علماء مدرسة الإسكندرية اللاهوتية في عصورها الأولى: أنثاغوراس - القديس ينديفوس - القديس إكثيمنضس الإسكندري - العلامة أوريجانوس - البابا ديونيسيوس (١٤).

## الذين فازوا في المسابقة

- |   |                           |                                   |                          |
|---|---------------------------|-----------------------------------|--------------------------|
| ٢٥. الراحة مريم جيره وراحبات دير العزراء حارة زويلة | ٢٦. مفيد إيوارد جرجس بسطا | ٢٧. عصاف منير ووالدته وسلفيا بطرس | ٢٨. عائدة شكرى بلدى واسف |
| ٢٩. رفعت صطوان عطية إيلادبوس                        | ٣٠. ليوب عوض ميخائيل      | ٣١. عادل عوض وسوسن نجيب           | ٣٢. ماجدة كوكب بوانس     |
| ٣٣. أوليت القونس فهمي                               |                           |                                   |                          |

٦. سميرة إلياس أنطون
٧. إبراهيم وماريا لطفى زاخر
٨. شيرين جون القس جرجس
٩. إيزيس ميخائيل جرجس
١٠. مارينا يوسف وعائدة جورجي
١١. يوسف ميخائيل ونادي وجميل كامل وأسرتيها وهاني زكريا وزوجته وموريس أيوب وزوجته
١٢. كريم وكال وشيرويت فايز وماجد كمال فهم
١٣. كارولين ومارينا وحياة بولس ويسرى مكارى جيره
١٤. برناديت أنور نسيم
١٥. فيولا صبحى رفاه
١٦. جوانى وماريا وشادية وفيايى فهم
١٧. صابر فهمى عبد المسيح عوض
١٨. ألفريد عياد وأيقون صبحى
١٩. إيريني وشيرى ويوسف فهم
٢٠. فهمي يوسف أنطونيوس
٢١. حليقة تاندرس باسيلي
٢٢. مارك ناجي ومريم أنطونيوس
٢٣. موريس يوسف ومسال صبحى وفيليب موريس
٢٤. مجدى باقى وناهد محفوظ وشادى مجدى باقى
٢٥. ماجدولين إيوارد مفيد جرجس
٢٦. لندة محارب وحلمى وفازوق وهائل وسامح سامى وأولادهم ونعميم عبد المسيح وأنجيل سامى وأولادهم وعالي فهمى وكوكب محارب سلامة
٢٧. سوزى عزت نجيب وابنتها ووالدتها
٢٨. عبد وليس وزوجته وجرجس طلبه وجينا وأليانوب عبد وميرسا وراسز وأمير ومنير عادل ووالديهم وسويرس عبد الله وزوجته وكيرلس ساويرس
٢٩. أولاد وأحفاد فهمى الطويل ومينا ومارينا وفريدا وباقى سعد وزوجته
٣٠. مارين إيوارد مفيد جرجس بسطا
٣١. عياد بسوبولى خليل
٣٢. مازكو ومارثينا محفوظ ومينا عياد
٣٣. بوستينا وتولى فكرى حلمى فارس
٣٤. مايكل مكرم وجون القس فيلوبيتير
٣٥. أبناء كنيسة العزراء بمدينة ناصر بجوار الأميرة
٣٦. منحت كمال يعقوب
٣٧. بشرى يوسف ومريم عالي
٣٨. وحيد وداليا وريموندا حريان جميل
٣٩. عاطف منير وزوجته نجوى وابندبا عاطف منير
٤٠. عبد المسيح لاوندى ورمزية فهم
٤١. فوزى حبيب نشاي
٤٢. فؤاد أمين وكثير حبيب

## خدمة ذوى الاحتياجات الخاصة بأسقفية الخدمات

يتشرف مكتب خدمة ذوى الاحتياجات الخاصة بدعوة الآباء الكهنة وأمناء الخدمة لحضور المؤتمر الأول للتوعية بخدمة ذوى الاحتياجات الخاصة وذلك يوم الجمعة الموافق ١٥/٧/٢٠٠٥ بقاعة الأسقفية بالدور الأول الساعة ١١ وعلى هامش المؤتمر سوف يتم افتتاح دورة : [إدارة خدمات ومراكز الإعاقة] والتي ستستمر لمدة شهرين. للاستعلام الاتصال:

ت: ٠١٢١٤٣٧٥٧٧ - ٠١٢٣٥١٣٨٠٢





# عزاء

حينئذ يضى الأبرار فى ملكوت أبيهم  
(مت ١٣: ٤٣)

الذكرى السنوية الخامسة للأب الوقور:



المتنيح القمص مينا نعمة الله  
مؤسس الكنيسة القبطية الأرثوذكسية  
بأستراليا فى عهد خاله المتنيح:  
قداسة البابا كيرلس السادس  
سنة ١٩٦٨ ويقام القداس الإلهى برعاية  
أبينا الحبر الجليل:

نيافة الأنبا دانييل

أسقف سيدنى وتوابعها

وبصلوات سيدنا قداسة البابا المعظم :

الأنبا شنوده الثالث

حفظهما الله الأحد الموافق ٣ يوليو  
٢٠٠٥ بكنيسة الملك ميخائيل والأنبا  
بيشوى بسيدنى - أستراليا

طوبى لمن اخترته يارب وقبلته  
ليسكن فى ديارك  
الذكرى السنوية السادسة



المرحومة ليليان إيليا عزيز

شقيقة تاسونى راعوث

المحبوبة أنت فى قلوبنا وفى ذاكرتنا لم  
تفارقنا أبداً ذكرينا لدى الرب.  
ريمون وريموندا وأخوتك وبابا وماما  
تذكركم فى يوم الأحد ٧/٢٤ فى كنيسة  
الملك ميخائيل بالظاهر.

الأبرار يضيئون كالشمس فى ملكوت أبيهم  
الذكرى السنوية السادسة لعروس السماء



ماريانا إميل فهمى

ذكراك محفورة فى قلوبنا ووجودك يملأ  
كل حياتنا صلى لأجلنا أمام من تحبه  
قلوبنا. بابا وماما وميلاد  
وبهذه المناسبة تقيم الأسرة القداس الإلهى  
لروحها الطاهرة يوم الجمعة ٧/١٥  
السابعة بكنيسة العذراء مريم  
بالزيتون

مع المسيح ذاك أفضل جداً  
فى ذكرى الأربعين للمرحوم  
ناسان جوهر شفيق  
فراقك لن تعوضه الدموع وأعمالك  
مضيئة كالشموع خسرناك كأب على  
الأرض وفزنا بشفيق لنا فى السماء  
فادى أنطون - سارة أنطون  
أمير زخارى

شكر وذكرى الأربعين



للأب الغالى وردى رزق الله

ولد فى بهجورة ١٩٢٢/٦/٣ وورقد فى  
الرب يوم الأحد ٢٠٠٥/٦/١٢.  
يتقدم القمص كيرلس والأسرة بالشكر  
لكل من تفضل بمواساتهم وتخص:

نيافة الأنبا كيرلس

أسقف نجع حمادى وتوابعها

ومجمع رهبان أديرة الأنبا بيشوى  
والسريان ودير المحرق والشايب  
بالأقصر والآباء الكهنة والخدام والشعب  
وسيقام القداس الإلهى الجمعة ٧/٢٢  
بكنيسة مارجرجس ببهجورة الرب  
يعوض الجميع خيراً بصلوات :  
قداسة البابا شنوده الثالث  
تلغرافياً: القمص كيرلس وردى والأسرة  
ببهجورة

شكر وذكرى الأربعين للحبيبة الغالية



الدكتورة نادية عبد السيد شحاته

زوجة د. جورج لبيب عوض بشيكاغو  
وشقيقة إبراهيم ووفيق وميمى وسامية  
وقريبة إدوارد باسيلي ونيل وفائق  
وعايدة ومارى وجوزفين  
تتقدم الأسرة بوافر الشكر للمتفضلين  
بمواساتهم بالحضور أو بالتليفون خاصة

نيافة الأنبا باخوميوس

أسقف البحيرة

ونيافة الأنبا سراييون

أسقف لوس أنجلوس  
والآباء الكهنة الأفاضل بشيكاغو القمص  
اسحق والقس يعقوب بكنيسة العذراء  
والقس بافلوس بكنيسة مارمرقس.  
وأقيم قداس الأربعين لروحها الطاهرة  
الأربعاء ٦/٢٢ بكنيسة العذراء بشيكاغو

الذكرى السنوية الأولى للخادمة الأمينة:



الأستاذة سعاد فهمى حبشى

افتقدناك بيننا يا أعز أخت جاهدت الجهاد  
الحسن وربحت السماء فاذكرينا هناك  
إلى أن نلتقائك.

تدعو الأسرة الأهل والأحباء لحضور  
قداس السنة على روحها الطاهرة الجمعة  
١٥ يوليو الساعة الثامنة ص بكنيسة  
مارمرقس ش كليوباترا مصر الجديدة.

الذكرى السنوية الثانية للحبيب الغالى:



الأستاذ مختار نوار جرجس

يقام القداس الإلهى على روحه الطاهرة  
الجمعة ٧/٢٩ بكنيسة مارمرقس بأسوان  
ومارجرجس بالغريزات  
بالمحبة عشت فأحبيناك وانتقلت إلى  
السماء فلن ننساك. زوجتك وأبناءك

كهنة ولجنة وشعب كنيسة السيدة العذراء  
بايست برنزويك يزفون إلى السماء  
أبيهم:

القس ديمترى القمص ديمترى

ويشاركون مشاعر الأسرة والآباء  
الأجلاء :

القمص شنوده الأنبا بيشوى

والقمص بيشوى ديمترى

كاهن الكنيسة

الدكتور ايليا إبراهيم عازر والأسرة  
يتقدمون بمشاطرتهم القلبية للآباء  
الأجلاء:

القمص شنوده الأنبا بيشوى

والقمص بيشوى ديمترى

ويطلبون للأسرة الكريمة خالص العزاء

مع المسيح ذاك أفضل جداً

عريس السماء :

عماد شوقى قرمان

انتقالك المفاجئ أدمى قلوبنا أحببت  
الأخرين وأحبوك وعلى رجاء القيامة  
رحلت فانعم بالفردوس واذكرنا أمام  
الرب وخالص تعازينا لوالديك وجميع  
أفراد الأسرة بكندا وأمريكا.

جورج وسناء مجلى والعائلة بجينيف

الأنبا يوسف

أسقف جنوبى أمريكا ومجمع الآباء  
الكهنة يودعون على رجاء القيامة:  
والدة القس موسى صالح  
الرب ينيح نفسها فى فردوس النعيم  
ويعطى العزاء للأسرة

ذكرى الصديق تدوم إلى الأبد  
الذكرى السنوية الأولى للمتنيحة



السيدة مارسيل دانيال ملك

بقلوب مؤمنة برجاء القيامة تقيم الأسرة  
والأحباء التذكار بالصلوات والقداسات  
وذلك الجمعة ٧/١٥ الساعة ١١-١  
ظهراً والأحد ٧/١٧ وذلك بكنيسة الملاك  
والأنبا أنطونيوس بايندهوفن بهولندا.

كنيسة الأنبا أنطونيوس بشبرا

تحتفل بالذكرى الثانية لانتقال:

الراحلة حياة باقى

للفردوس وذلك يوم الاثنين ٧/١١  
السابعة صباحاً بحضور الحبر الجليل:

نيافة الأنبا تواضروس

مع المسيح ذاك أفضل جداً

الذكرى السنوية الرابعة للمرحومة:



منى فهمى مسعد

ستقيم الأسرة القداس الإلهى بكنيسة  
الشهيد العظيم مارجرجس بنجع رزيق  
الجمعة الموافق ٧/٢٩.

الأبرار يضيئون كالشمس فى ملكوت أبيهم  
الذكرى السنوية الأولى لأمنى الغالية



أوجينى سلوانس بولس

سيقام القداس الإلهى لذكراها العطرة  
الاثنين ٧/١٨ بكاتدرائية العذراء مريم  
والملاك بالمنصورة.

عام مضى لم تجف دموعنا الجرح  
عميق والقلب حزين لا الأيام ولا السنين  
تتسبنا ذكراك على أمل اللقاء صلى من  
أجلنا.

أولادك

# أخبار الكنيسة في صور



## مع أراخنة من الأقصر

البابا مع الأرخن الفاضل معدوح فيليب  
أحد كبار رجال الأعمال في الأقصر، وأخيه  
الأستاذ باسل، وكلاهما من رجال الكنيسة  
العاملين المخلصين.

## الخدمة في أفريقيا السوداء

جاءنا من نيافة الأنبا بولس الأسقف العام  
للكرازة:

### في نيجيريا :

إنه بدأت الخدمة في نيجيريا (لاجوس)  
من ١٨ - ٢٠ أبريل.  
وقد تم صلاة قداسين، وأيضاً سر مسحة  
المرضى.

كما تم تقديم الأوراق اللازمة لتسجيل  
الكنيسة القبطية. وتم أخذ مكان وتأجيرها في  
Victoria Island. وسوف تذهب مجموعة  
لبداية الخدمة في وسط الشعب الأفريقي  
ابتداءً من ٦ يوليو لمدة أسبوع (عبارة عن  
٢٠ شاباً وشابة من أمريكا وإنجلترا  
ومصر).

### في الكونجو :

وقال أيضاً أنه تم عقد مؤتمر الخدام العام  
في الكونجو حضره ٩٥ خادماً وخادمة يمثلون  
٨ كنائس. وذلك في يومى الجمعة والأحد  
(١٢ - ١٤ يونيو ٢٠٠٥).

وقد اشترك فيه القس يوحنا باتوب من  
زامبيا، والقس شنوده، والقس أنجيلوس،  
والقس ثاوفيلس، والقس بولس من الكونجو.



# اخبار الكنيسة فى صور



## مع أراخنة من الأقصر

البابا مع الأرخن الفاضل ممنوح فيليب  
أخذ كبار رجال الأعمال فى الأقصر، وأخيه  
الأستاذ باسل، وكلاهما من رجال الكنيسة  
العاملين المخلصين.

## الخدمة فى أفريقيا السوداء

جاءنا من نيافة الأنبا بولس الأسقف العام  
للكرامة:

### فى نيجيريا :

إنه بدأت الخدمة فى نيجيريا (لاجوس)  
من ١٨ - ٢٠ أبريل.

وقد تم صلاة قداسين، وأيضاً سر مسحة  
المرضى.

كما تم تقديم الأوراق اللازمة لتسجيل  
الكنيسة القبطية. وتم أخذ مكان وتأجيرها فى  
Victoria Island. وسوف تذهب مجموعة  
لبداية الخدمة فى وسط الشعب الأفريقى  
ابتداءً من ٦ يوليو لمدة أسبوع (عبارة عن  
٢٠ شاباً وشابة من أمريكا وإنجلترا  
ومصر).

### فى الكونجو :

وقال أيضاً أنه تم عقد مؤتمر الخدام العام  
فى الكونجو حضره ٩٥ خادماً وخادمة يمثلون  
٨ كنائس. وذلك فى يومى الجمعة والأحد  
(١٢ - ١٤ يونيو ٢٠٠٥).

وقد اشترك فيه القس يوحنا باتوب من  
زامبيا، والقس شنوده، والقس أنجيلوس،  
والقس تاوفيلس، والقس بولس من الكونجو.



# أخبار الكنيسة في صور



## في حوارات لاهوتية

استقبل قداسة البابا صباح الأحد ٦/٢٦ في الإسكندرية أعضاء إحدى لجان مجلس الكنائس العالمي، والمنوطة بالتحاور مع الخمسينيين [Pentecostals]. وقد عقدت اجتماعاتها في مركز مارمرقس بمدينة نصر في الفترة من ٢٠ - ٦/٢٥.

## خدمة الفرنسيين التابعين للكنيسة القبطية

الصورة لصاحبى النيابة المطران الأنبا مرقس والأسقف الأنبا أنثاسيوس، مع كهنتهم الذين يخدمون الفرنسيين التابعين للكنيسة القبطية في فرنسا، ومعهم أيضاً بعض شمامستهم.



## مع محافظ أسبوط أثناء زيارته للكويت

فام السيد اللواء أحمد همام عطية محافظ أسبوط بزيارة إلى الكويت، والصورة له في لقاء مع كاهننا هناك: القس بيجول الأنبا بيشوى، والمحافظ - في لقاء ودي - يقدم له درع المدينة.





العددان ٢٣، ٢٤

الشن ٧٥ قرشاً

الجمعة ٢٢ يوليو ٢٠٠٥ - ١٥ أيبب ١٧٢١ش

السنة الثالثة والثلاثون

## العيد الحادى والخمسون لرهينة قداسة البابا

أوروبا أيضاً.

وفى كل عام يُقام حفل لعيد رهينة البابا

فى دير الأنبا بيشوى ببرية شيهيت.

يحضر هذا الحفل عدد كبير من أعضاء

المجمع المقدس، مع عدد كبير من رهبان

الأديرة ومن الآباء الكهنة، ومن أعضاء

المجلس العلى بالقاهرة والإسكندرية.

وتلقى كلمات فى هذا الحفل، ويستمر إلى

قرب نصف الليل، وتقدم فيه هدايا من

إنتاجات الأديرة وصنعها.

الأديرة القبطية، سواء فى مصر أو فى بلاد

المهجر.

فكثير من الأديرة التى اندثرت أو انتهت

الحياة الرهبانية فيها، عادت إليها الرهبنة

مرة أخرى. مثل دير الأنبا باخوم بإيدارشية

أسوان، وأديرة أعميم، ودير الرزىقات، ودير

الشايب، ودير الأنبا شنوده ببرية سوهاج،

ودير أبوفانا وحالياً الدير الأحمر أيضاً.

كما أنشئت أديرة جديدة فى أمريكا وفى

استراليا، وفى السودان، وفى القدس، وفى

لم يحدث فى تاريخ بابوات الكنيسة أن

ارتبط أحدهم بحب الرهينة، مثلما ارتبط

البابا شنوده الثالث بحب الرهينة..

ولم يحدث أن أحدهم كان له مقر بابوى

ثابت فى الدير، يأتى إليه كل أسبوع تقريباً

ويقيم فيه، مثلما يحدث مع البابا شنوده الثالث

البابا شنوده أحب الرهينة من كل قلبه،

ولم يتخل عن حياة الدير، بعد جلوسه على

كرسى مارمرقس...

ومن حبه للرهينة، ازداد فى عهده عدد



# أخبار الكنيسة فى صور



## مع رئيس ديوان رئيس الجمهورية

استقبل قداسة البابا صباح الثلاثاء ٧/١٢  
الدكتور زكريا عزمى رئيس ديوان رئيس  
الجمهورية.

## مع الأستاذ منير غبور

استقبل قداسة البابا صباح السبت ٧/٢ فى  
مقره بندر الأنبا بيشوى الأستاذ منير غبور  
بخصوص الفيلم الذى أنتجه عن الأماكن التى  
زارتها العائلة المقدسة فى مصر. وكان معه  
مخرج الفيلم، وممثله الأول.



## مع السيدة ندى العلى ثابت الحائزة على جائزة نوبل

استقبل قداسة البابا صباح الثلاثاء ٧/١٢  
السيدة ندى لطفى ثابت السيدة المصرية  
الوحيدة التى حصلت على جائزة نوبل هذا  
العام ضمن ألف سيدة.

حضر اللقاء صاحبها للنيافة الأنبا بولس  
والأنبا ارميا والقس راضى عطالله اسكندر  
من الكنيسة الإنجيلية بالإسكندرية، ود. مراد  
لفطفى ثابت (زوجها)، وابناها ممنوح وماجد.





## البابا في الإسكندرية

وصل قداسه إلى الإسكندرية مساء الجمعة ٧/٨ (ماراً بالدير). وفي مساء نفس اليوم قام برئاسة اجتماع المجلس الملي السكندري.

وفي يوم السبت حضر اجتماع لجنة البر، والتي محاضرتة في مساء نفس اليوم في كنيسة مار جرجس بأسبورتج.

وقام ببعض لقاءات يوم الأحد.

وفي مساء الأحد التقى عظته في الكنيسة المرقسية الكبرى وعاد إلى القاهرة.

## البابا يحضر حفل أكاديمية الشرطة

في صباح السبت ٧/١٦/٢٠٠٥ حضر قداسة البابا الحفل الذي أقامته أكاديمية مبارك للأمن بمناسبة يوم الخريجين.

الحفل كان تحت رئاسة الرئيس مبارك رئيس الجمهورية ورئيس المجلس الأعلى لهيئة الشرطة.

## مع كبير الأمراء برئاسة الجمهورية

استقبل قداسة البابا صباح الاثنين ٧/٤ السيد سعيد كمال زادة كبير الأمراء برئاسة الجمهورية. حضر اللقاء السيد السفير سمير صفوت وصاحبنا النيابة الأنبا يونس والأنبا إرميا.

## لجنة الإشراف على انتخاب السيد رئيس الجمهورية

تهانينا لكل أعضاء اللجنة لاختيارهم لهذه المهمة الكبيرة.

وقد كان من بين هؤلاء الأعضاء:

المستشار فؤاد جرجس (من الإسكندرية) المستشار ملك ميلا (من القاهرة).

## الكنيسة القبطية تدعو لترشيح الرئيس محمد حسني مبارك

شئون البلاد، ومعرفة وثيقة مع علاقة طيبة بكل القيادات السياسية في البلاد العربية والغربية وسائر البلاد. وما لاله من تقدير الجميع، وما له من موقف حازم في قضايا الشرق الأوسط والسودان، وحفظ مكانة مصر بين الدول. لذلك يناشدونه الاستجابة لرغبة الجماهير بترشيح نفسه لرئاسة الجمهورية لدورة تالية - وللكل يحبونه ويؤيدونه.

في اجتماع أعضاء المجمع المقدس بمناسبة العيد الحادي والخمسين لرهبة قداسة البابا، وقعوا على الوثيقة التالية:

البابا شنودة الثالث ومطارنة وأساقفة الكنيسة القبطية الأرثوذكسية يسعدهم استمرارية:

## الرئيس محمد حسني مبارك

في رئاسته لمصر، لما يروونه فيه من حكمة سياسية وسماحة، وخبرة صفيقة بإدارة

## قرار جمهوري

### بكنيسة في التجمع الخامس

شكراً للسيد الرئيس حسني مبارك على صدور القرار الجمهوري رقم ٢١٠ لسنة ٢٠٠٥ للتصريح بإنشاء كنيسة جديدة بمنطقة النرجس بالتجمع الخامس بالقاهرة الجديدة.

## سيمنار الآباء المطارنة والأساقفة

في صباح الاثنين ٧/١٨ التقى قداسة البابا بسبعين من الآباء المطارنة والأساقفة في سيمينار روعي ورعوي. وبعد الاجتماع أخذوا صورة تذكارية لهم.

كما التقى ببعضهم لقاءات فردية.

## سفر خمسة رهبان لأمريكا

### لتعمير دير الأنبا موسى الأسود

استقبل قداسة البابا في مقره بدير الأنبا بيشوى نيافة الأنبا يوسف أسقف جنوبي الولايات المتحدة ومعه الرهبان الخمسة الذين تقرر لتدابيرهم لتعمير الدير.

وسينكون سفرهم يوم ٧/٢٦. ويكونون في انتظار قداسة البابا لافتتاح الدير.

## حنوط عيد الأنبا بيشوى

قام قداسة البابا مساء السبت ٧/٢ بإعداد الحنوط الخاص بتطبيب رفات القديس العظيم الأنبا بيشوى وذلك بكنيسة القديس الأنبا شنودة بالمقر البابوي بدير الأنبا بيشوى.

اشترك مع قداسه أصحاب النيابة الأنبا صرابامون، والأنبا نادر، والأنبا متاوس، والأنبا بسنتي، والأنبا يونس.

## قداسة البابا في الكنيسة البطرسية

احتفلت الكنيسة يوم الثلاثاء ٧/١٢ بعيد استشهاده القديسين بطرس وبولس. وبهذه المناسبة ألقى قداسة البابا العظة مساء الإثنين (عشية عيد هذين القديسين) ٧/١١ بالكنيسة البطرسية عن [القديسين بطرس وبولس].

## العيد المنوي لكنيسة الخرطوم

استقبل قداسة البابا في صباح الأربعاء ٦/٢٩ نيافة الأنبا إيليا أسقف الخرطوم وجنوب السودان ومعه الأستاذ حنا صليب، لدعوة قداسه لحضور العيد المنوي لتأسيس كنيسة في الخرطوم الذي يوافق هذا العام.

## نيافة الأنبا يونس

✦ سافر نيافته في فجر الأربعاء ٧/١٣ إلى دير القديس الأنبا شنودة ببرية سوهاج لحضور الاحتفال بالعيد. وعاد بالطائرة في الواحدة من ظهر الخميس ٧/١٤.

✦ وفي مساء الجمعة ٧/١٥ سافر إلى الإسكندرية ليلقى محاضرتة في أسبوع الشباب بكنيسة مار جرجس بأسبورتج، وأيضاً ليحضر مؤتمر برنامج التعليم في دير القديس مار ميلا.

✦ وفي صباح السبت ٧/١٦ سافر إلى الأقصر، ليحضر اجتماع الآباء الكهنة، ومنه مساء إلى سوهاج حيث زيارة السيد المحافظ ومن معه لدير القديس الأنبا شنودة.

✦ عاد مساء الأحد ٧/١٧ إلى دير القديس الأنبا بيشوى ليحضر حفل العيد الحادي والخمسين لرهبة قداسة البابا.

## الآباء الأساقفة الذين حضروا من خارج مصر

حضر إلى القاهرة أصحاب النيابة :

الأبنا يوسف الأبنا ديفيد

الأبنا سوريال الأبنا ميسائيل

الأبنا أنطوني - الأبنا أنجيلوس (استيفينج)

الأبنا صرابامون أسقف عطبرة

الأبنا جبرييل الأبنا برنابا

الأبنا بولس الأبنا دميان

## كهنة حضروا من المهجر لعيد رهبنة قداسة البابا

ق. جرجس لوقا - ق. موسى الأبنا بيشوى

ق. بيشوى بشرى - ق. بيشوى ميشيل

ق. أرسانيوس البراموسى - ق. توماس فايز

ق. شنوده البراموسى - ق. أنطونيوس حنا

ق. موسى وهيب - ق. ميخائيل صبرى

ق. أليشع البراموسى - ق. وبصا بساده

ق. مرقس حنا - ق. أنثاسيوس جورج

ق. توماس كانازاكي (من اليابان).

\*\*\*\*\*

## نياحة الشماس برنابا

ابن القس روفائيل عطية

بغيط العنب بالإسكندرية

بعض علينا انتقال هذا الشاب النبغ،

والنقى، بعمر ١٧ عاماً

عمده قداسة البابا فى ٨٨/٧/٢.

خدم فى سن مبكرة فى كنيسة مار

جرجس والأبنا أنطونيوس بمحرم بك.

وكان من أوائل مدرسة سان مارك

وتفوق فى دراسته الثانوية.

وفى يوم الجمعة ٧/١ بعد أن دبر كل

أموره باستعداد لأبديته، وصلى صلاة نصف

الليل، ثم رقد بسلام. كان الرب قد عرفه

قرب نياحته.

صلى على روحه الطاهرة نيافة الأبنا

متلازم وحوالى مائة من الآباء الكهنة. وكان

جنازاً مهيباً. ليح الله نفسه. واتصل البابا

بأسرته وعزاهم.

والصورة له مع والديه وأخيه. ←

## عيد القديس العظيم الأنبا شنوده رئيس المتوحدين

احتفلت الكنيسة يوم الخميس ١٤ يوليو

بعيد القديس العظيم الأنبا شنوده رئيس

المتوحدين. وقد أقيم احتفال روحانى مهيب

بديره العامر ببرية سوهاج حضره حوالى

خمسة عشر ألفاً من محبى القديس.

وأقيمت الصلوات بحضور أصحاب

النيافة الأبنا بساده، والأبنا فام، والأبنا باخوم،

والأبنا يوانس.

هذا وتستمر الاحتفالات بالسير حتى

الأسبوع الأول من شهر أغسطس.

## قيادات محافظة سوهاج فى زيارة لدير الأنبا شنوده رئيس المتوحدين

بمناسبة عيد القديس العظيم الأنبا شنوده

رئيس المتوحدين قام السيد اللواء سعيد

البلتاجى محافظ سوهاج والسيد اللواء جمال

الجوهري مدير الأمن والسيد اللواء صلاح

البرادعى مفتش أمن الدولة بزيارة دير الأنبا

شنوده بعد ظهر الأحد ٧/١٧.

وكان فى استقبالهم صاحبا النيافة الأبنا

باخوم والأبنا يوانس ورهبان الدير.

## منهج جديد للتربية الكنسية

نظراً للنمو الشديد فى المعرفة

وتكنولوجية المعلومات أصبح من اللازم

وضع منهج جديد للتربية الكنسية يناسب

احتياجات ومستوى طلبة مدارس الأحد.

وقد تفاهم قداسة البابا مع الآباء الأساقفة

## إيبارشية مطاع

جاءنا من نيافة الأنبا جوارجيوس أسقف

مطاع، أنه تسلم تصريحاً بكنيسة السيدة

العذراء والأمير تادرس الشطبي بداقوف،

وتصريحاً بكنيسة مارجرجس بعزبة شيهات،

مع تصريح سابق فى نهاية العام الماضى

بكنيسة الشهيد مارجرجس بعزبة فام.

لشكر جميع المسؤولين الذين ساعدوا على

صدر هذه التصريحات ونرجو التوفيق

لنيافة الأنبا جوارجيوس.

## نياحة سيده فاضلة

رحلت عن عالمنا الفاتى مساء الأربعاء

٧/٦ السيدة ماري شفيقة السيدة منى زوجة

الأستاذ ماجد رياض المستشار القانونى

لقداسة البابا بأمرىكا.

وقد شيعت الجنازة يوم الخميس ٧/٧ من

كنيسة مارمرقس بكليوباترا. وقد التذنب

لقداسة البابا لصلاة الجناز أصحاب النيافة

الأبنا يوانس، والأبنا مكسيموس (الأسقف

العام)، والأبنا ارميا. وحضر الصلاة أيضاً

نيافة الأبنا باسيلوس ولقيف من الآباء

الكهنة. نطلب من الرب نياحاً لروحها

الطاهرة وعزاء لأسرتها الكريمة.

لإعداد كل ما يرويه من تعديلات جديدة إلى

حين يتلقى بهم لوضع المنهج.

كما تلقى مشروعاً من نيافة الأبنا يوسف

وأخر من القمص رويس عوض.

والمهجع الجديد سيكون لمصر ولبلاد

المهجر أيضاً ويعرض على القدام.





# لقاءات وزيارات لنيافة الأنبا بيشوى ببعض الإيبارشيات

## ① لقاء التحديات الطائفية :

نظمت لجنة الخدمة والرعاية للمجمع المقدس في دير الأنبا إبرام بالعزب بالقنطرة، في يومى ٢٧، ٢٨/٦، وحضره نيافة الأنبا باخوميوس، ونيافة الأنبا بيشوى، ونيافة الأنبا إبرام، وحوالى مائة من الآباء الكهنة والخدام والخادمات من سائر الإيبارشيات. وألقى فيه نيافة الأنبا بيشوى محاضرة عن "الأبوة الروحية: كيف؟ ولماذا؟" وأجاب على الأسئلة.

## ② فى جبل النفلون :

زار نيافة الأنبا بيشوى دير الملاك غريبال بجبل النفلون، والتقى بمجمع رهبان الدير، وألقى كلمة عن الراهب وحياة الغربة الروحية، وأجاب على الأسئلة.

## ③ فى إيبارشية بنى مزار :

بدعوة من نيافة الأنبا أنطاسيوس، زار نيافة الأنبا بيشوى إيبارشية بنى مزار حيث ألقى العظة وأجاب على الأسئلة فى الاجتماع العام مساء الجمعة ٧/١. والتقى مع الآباء الكهنة وزوجاتهم صباح السبت، وألقى كلمة روحية، وأجاب على الأسئلة، وألقت الصور التذكارية. وكان قد زار بيت العكرسات الجديد تحت التجهيز، وبعد ظهر نفس اليوم التقى مع الخدام والخادمات وألقى كلمة روحية عن الخدمة، وأجاب على الأسئلة، ثم صلى صلوات العشية، وألقى العظة وأجاب على الأسئلة. وفى صباح الأحد صلى القديس الإلهى مع نيافة الأنبا أنطاسيوس وألقى عظة القديس. وتوجه بعد ذلك إلى مدينة المنيا فى زيارة

لقيادات أمن الدولة هناك حيث أفادوا بالتصريح ببناء أو بدء الصلاة فى بعض الكنائس بالمنطقة وعبروا عن سعادتهم بهذه الزيارة ورغبتهم فى تكرارها، وعن تقديرهم لقداسة البابا شنودة الثالث صاحب المواقف الوطنية المشهودة. وقد صحبه فى هذه الزيارة نيافة الأنبا أنطاسيوس والقمص فيلبس من كهنة بنى مزار. وبعد عودة الجميع إلى بنى مزار توجه نيافة الأنبا بيشوى إلى القاهرة استعداداً لسفرو صباح اليوم التالى بالطائرة إلى الغردقة لحضور لقاء التعاون المسكونى الذى انعقد فى فندق سانتا ماريا هناك.



نيافة الأنبا بيشوى ونيافة الأنبا ثاوفيلس مع مجمع الآباء كهنة إيبارشية البحر الأحمر

## ④ مع مجمع كهنة البحر الأحمر :

بدعوة من نيافة الأنبا ثاوفيلس التقى نيافة الأنبا بيشوى مع مجمع كهنة إيبارشية البحر الأحمر بحضور نيافة أسقفهم، وألقى محاضرة لاهوتية وأجاب على أسئلتهم، وتناول الجميع طعام الغذاء فى كنيسة مارمينا هناك.

## ⑤ لقاء التعاون المسكونى بالغردقة :

قام قسم الإيمان والوحدة بمجلس كنائس الشرق الأوسط فى أيام ٤، ٥، ٦ يوليو بتنظيم لقاء التعاون المسكونى لخدام الصعيد فى فندق سانتا ماريا بالغردقة على عرار المؤتمر الذى أقيم فى مركز مارمرقس بمدينة نصر لخدام الوجه البحرى، حول موضوع "استحالة تحريف الكتاب المقدس".

وقد حضر نيافة الأنبا بيشوى بصفته الرئيس الحالى لقسم الإيمان والوحدة بالمجلس، كما حضر الأمين العام الأستاذ جرجس



نيافة الأنبا بيشوى ونيافة الأنبا أنطاسيوس مع الآباء كهنة إيبارشية بنى مزار

مساح، ومدير القسم الأب جابى هاشم من لبنان.

وشارك في اللقاء حوالي سبعين من الآباء الكهنة ومن القسوس من العائلات الكنسية الأربعة في صعيد مصر (الكنيسة القبطية الأرثوذكسية - الروم الأرثوذكس - الأقباط الكاثوليك - الكنائس الإنجيلية).

وقد حضر في الجلسة الختامية سعادة سفير الفاتيكان بمصر في ندوة عن المسكونية. وكانت المحاضرات الخاصة باللقاء كما يلي:

١- الشكوك والمشكلات التي تواجه الكتاب المقدس

لنيافة الأنبا بيشوى

٢- "النصوص العبرية واليونانية للكتاب المقدس وتجميعها وإقرارا قلوبيتها" للقس رفعت فتحى رومان

٣- "ترجمات الكتاب المقدس" للمطران ثيقولا

أناها الأب جورج الشماغ

٤- "مفهوم الوحي في المسيحية" للأب بولس جرس.

وعقب كل محاضرة كانت هناك ندوة حول الموضوع إشترك فيها الجميع تحت قيادة منظم الجلسة. وكانت لقاء مثمراً يتم بالصراحة في المناقشات وصدرت عنه التوصيات التالية:

١- إصدار كتب مشتركة عن طريق قسم الإيمان والوحدة للمجلس لئلا على الشكوك الموجهة للكتاب المقدس سواء في المطبوعات أو على الإنترنت. ووضع الردود على الإنترنت في موقع المجلس.

٢- عمل لقاء حول المفهوم السليم من وجهة نظر المسيحية في الشرق عن مجيئ المسيح الثاني وما يرتبط به من أحداث، والرد على دعاوى الملوك الألفى.

٣- عمل دراسة مشتركة حول سفر باروخ من خلال الترجمة السبعينية للكتاب المقدس.

٤- عمل لجان محلية فرعه للتعاون المسكونى تحت إشراف

قسم الإيمان والوحدة بمجلس كنائس الشرق الأوسط واللجنة المحلية للقسم بمصر، وذلك بالتشاور مع رؤساء الكنائس في الأقاليم المعنية.

٥- استخدام النص العربي الموحد للصلاة الربية وقانون

الإيمان في الاجتماعات المسكونية الإقليمية والمحلية.

وكان نيافة الأنبا بيشوى قد شرح في ندوة المسكونية الجهود المتنوعة التي قامت بها الكنيسة القبطية الأرثوذكسية في عهد قداسة البابا شنودة الثالث بدءاً من زيارة قداسته للفاتيكان وللقسطنطينية في بداية حبرية قداسته، وما نتج ذلك عن حوارات لاهوتية مع الكاثوليك والروم الأرثوذكس والاتحاد العالمي للكنائس المصلحة والكنائس الإنجيلية، والاتفاقات التي تمت مع كل هذه الجهات حول طبيعة السيد المسيح، والاتفاق الرعوى مع الروم الأرثوذكس، وباقي نقاط الاختلاف العقائدية مع باقي الكنائس التي جرى الحوار بشأنها حتى الآن.

وعاد نيافته صباح الخميس بالطائرة من الغردقة إلى القاهرة، وتوجه بعدها إلى إيارشيت في دمياط.

## ٦ في المحلة الكبرى :

قام نيافة الأنبا بيشوى بزيارة للمحلة الكبرى حيث عقد اجتماعاً للخدام والخادمات في صباح السبت ٧/٩ بكنيسة مارجرجس، وألقى محاضرة لاهوتية، وأجاب على الأسئلة العقائدية والرعية.

وفي المساء قام بصلاة العشية في كنيسة الأنبا أنطونيوس، وألقى العظة عن "مقالة الكتاب المقدس واحترامنا له" وأجاب على الأسئلة وكان استقبالاً حافلاً داخل الكنيسة وخارجها.

واستقبل قرار قداسة البابا شنودة الثالث بإنشاء فرع للكلية الإكليريكية بالمحلة الكبرى بالفرحة والتصفيق من الخدام والشعب.

\*\*\*\*\*



## إستراحة لكبار الزوار بدير الأنبا بولا

### دير القديس الأنبا بولا بالبرية الشرقية

القمص دانيال الأنبا بولا أمين الدير  
رسل إلى قداسة البابا تقريراً عن الأعمال

العمانية في الدير، ومنها وحدات ليست  
للخولة لإقامة الشباب الذي يزور الدير،  
وسكن للسائقين والعاملين في السيارات،  
مع بناء صمارتين في رأس حارب كمقر

لدير.  
والصورة لاستراحة كبار الزوار في  
الدير. والمبنى العالى (في جانب الصورة)  
مخازن للمياه.

## المؤتمر الثالث لمكافحة الإدمان

عقدت لجنة مكافحة الإدمان المنبثقة عن اللجنة المجتمعية للرعاية والخدمة، مؤتمرها الثالث وذلك:

بهدف: الاكتشاف المبكر لحالات الإدمان وكيفية التعامل معها.  
تحت شعار: "من رد خاطئاً عن ضلال طريقه يخلص نفسه من الموت" (يع: ٥: ٢٠).

في الفترة: من ٤-٧ يوليو ٢٠٠٥ بمركز مارمرقس بمدينة نصر.

محاور موضوعات المؤتمر: الاكتشاف المبكر للحالات - كيفية التعامل معها - التحفيز للعلاج - العلاج - التأهيل - منع الانتكاسة.

إجمالي فعاليات المؤتمر: قدم ١٠ محاضرات - ١ ورشة عمل - ٣ أسبقيات.

إجمالي عدد الحضور: ٩٧ فرداً يمثلون ٣١ إيفار شسبة (٣٠ كاهناً - ٢٢ طبيبياً وطنيبية - ٣١ خاتماً - ١٤ خادمة).

وجميع خدام برنامج الحياة الأفضل لمكافحة الإدمان والإيشز ومعهم ٩ متعاظين خريجي بيت التأهيل بالبرنامج (لتبادل الخبرات).

### المتكلمون والمحاضرات:

١ - "من رد خاطئاً عن ضلال طريقه يخلص نفسه من الموت" (نيافة الأنبا موسى).

٢- الرد على تساؤلات المدمن تجاه الله

(القمص توما البراموسى).

وبالتعاون مع صندوق مكافحة الإدمان والتعاطى التابع لمجلس الوزراء تم دعوة وحضور كل من:

٣- د. ليلى عبد الجواد: أساتذة علم النفس بالمركز القومى للبحوث الإجتماعية الجدائية، تحدثت عن: "الأبعاد النفسية لمشكلة المخدرات، وإجراءات العلاج فى المستشفيات الحكومية.

٤- أ.د. على الشامى: أستاذ العقاقير بكلية صيدلة جامعة القاهرة حول: تصنيف المخدرات وتأثيراتها.

٥- اللواء صلاح حافظ: الإدارة العامة لمكافحة المخدرات - وزارة الداخلية، حول "الأبعاد التشريعية والأمنية لمشكلة المخدرات فى مصر".

وقدمت د. ناهد فهيم فى حضور الضيوف على شاشة العرض بالصور دور الكنيسة القبطية الأرثوذكسية فى مواجهة مشكلة المخدرات فى المجتمع المصرى. وأبدى الضيوف الإعجاب والتقدير لدور الكنيسة فى هذا المجال.

٦- أ.د. مجدى اسحق: كيفية التعامل مع الاضطرابات السلوكية المرتبطة بالإدمان.

٧- د. ألبرت إدوارد: التحفيز للعلاج.

٨- د. ستوى سامى: "العلاج والتأهيل (عرض خبرات بعض المتعاظين فى التأهيل)

٩- د. ناهد فهيم: "منع الانتكاسة" مع عرض خبرات بعض المتعاظين وخبرتهم فى الانتكاسة.

توصيات المؤتمر: أرسل الحضور جميعاً الشكر لقيادة البابا شنودة الثالث لعظم اهتمامه بقضايا السبب وبخاصة الإدمان، وطالب الحضور بإنشاء مستشفى لعلاج الإدمان خاص ببرامج الحياة الأفضل، والتوسع فى بيت التأهيل بوادى النطرون، وقد تم تغطية المؤتمر إعلامياً من (القناة الثانية المصرية - وقناة أغلى، وسات ٧ القضائية).



# أساسيات في التدبير المقابلات الكنسية

## لينافة الأُسبَا باخوميوس



لا شك أن المقابلة أسلوب اجتماعي يعرفه الجميع المتقف وغير المتقف، الكبير والصغير، الغني والفقير، الرجل والمرأة، فكل البشر يمارسون المقابلات تحقيقاً لهدف ما، أو إشباعاً لحاجة، أو تجنباً لألم، أو للحفاظ على الاستقرار الذاتي.. إلخ.

وهناك العديد من الوظائف التي تعتمد أساساً على المقابلات، كخدمة الأب الأسقف، والأب الكاهن، والخادم في المجال الروحي، وعمل الطبيب والمحامي.. إلخ في الحياة الاجتماعية، كما أن البعض يمارسها كجزء من مسؤوليته مثل الباحث أو المدرس.

وقد تكون المقابلات في مادتها روحية وجدالية، وذلك مثل جلسة الاعتراف والإرشاد الروحي، أو مثل المؤازرة في الحزن أو المرض، أو المشاركة في التهنئة بالزواج.. إلخ، وقد تكون خاصة بمناخ عمل الخدمة، أو هدفها عرض لمشكلة مادية في حالات إخوة الرب الأصاغر مثلاً.

فالمقابلة في الكنيسة هي لقاء روحي هادف بين الخادم والمخدومين أو المدير ومن هم تحت قيادته لتحقيق هدفاً عملياً في حياة الإنسان، هو لقاء تحكّمه أسس كتابية روحية تتم بين أطراف المقابلة - كل في دائرته - بهدف تحويل الأثم إلى أصل، والاضطراب إلى استقرار، ومحاولة إيجاد حلول للمشكلات المختلفة.

والمقابلات في خدمة الكنيسة الآن تحل أهمية كبيرة، فهي محور مساندة الخدام والرعية، وهي تماماً تشبه في أهميتها جلسات العلاج النفسي عند الطبيب المعالج، فالمقابلة الشخصية تؤكد حقيقة اهتمام المدير بكل من معه اهتماماً شخصياً، وبالتالي بما لديهم من مسؤوليات، وتأكيد لهم على حقيقة مؤازرته العملية لخدمتهم.

وهنا نريد أن نؤكد أن المقابلات الكنسية ليست نوعاً من المجاملة ولكنها ضرورة رعوية إنجيلية، ويمكننا هنا أن نعرض لأنواع المقابلات في الكنيسة.

١ - مقابلة البركة "إكليروس" وكلمة المنفعة والتحية والمؤازرة، وهذا النوع من المقابلات معروف في تراثنا الكنسي، وفيه يلتقي أبناء الكنيسة بالأباء الروحانيين، فالكنيسة تعلمنا إننا نحتاج إلى أن نلتقي بأبائنا الروحانيين نطلب منهم البركة والصلاة من أجل أمور حياتنا اليومية، نأخذ منهم كلمة المنفعة التي نصير سراجاً لأرجلنا، كما أنه يجب أن تكون علاقتنا بالمسبرين ليست دائماً علاقة عمل، ولكن علاقة حب، فأبائنا أيضاً يحتاجون إلى المؤازرة وكلمات التشجيع والمساندة في الظروف المختلفة، وهم أيضاً في احتياج إلى الشعور بحبة أولادهم لهم ليس من أجل الكرامة، ولا المنهج، ولكن لأن إحساسهم بحبة من معهم يدفعهم إلى المزيد من العطاء والبذل. وللحديث بقية

تحل المقابلات جانباً رئيسياً في الخدمة الكنسية، فهذا ضرورة أن يلتقى كل منبر بالأشخاص الذين يقعون في دائرته مسئولية العقدة عليه والتي تعهد أمام مدح الرب أن يكون أميناً فيها، فيجب أن يلتقى الأب الأسقف بالأب الكاهن، والأب الكاهن بأمين الخدمة، والراعي بالرعية، ورئيس أو رئيسة المدير بكل من يقومون برعايتهم، ورئيس الجمعية مع كل من يتعاون معه.. إلخ.

وقد تنشأ الكثير من المشكلات بسبب أن المدير لم يلتق مع من هم في دائرة خدمته ومسئوليته أمام الله في أوقات مناسبة، وبطريقة منتظمة، وقد تنتظر كثيراً، وتؤجل ولا تعطى اهتماماً إلى أن تحدث المشكلة، بل قل ربما الكارثة، وعندئذ تبدأ الأجهزة المسئولة بالتحرك.

إن السيد المسيح في خدمته كان يعطي للمقابلات سواء الفردية أو الجماعية أهمية كبيرة، ويلاحظ في مقابلاته رغم تعدد مظاهرها أنها جميعاً كانت تهدف لخالص النفس والكراسة بالإنجيل، فهو يلتقى بالصيادين عند البحيرة ويختار منهم التلاميذ (مرا: ١٦)، ويلتقى بزكاً لكي يقنّاه إلى التوبة (لو ١٩: ١-١٠)، وبالشباب العمى لكي يعرفه حقيقة ذاته (لو ١٨: ١٨-٢٧)، وبينقوديوس لكي يعطى له ضرورة الميلاد الجديد (يو ٣).. ونلاحظ أن مقابلات السيد المسيح الفردية لم تكن أبداً عن المقابلات الجماعية، فقد التقى الرب يسوع بالجموع في عظته على الجبل، وعند شاطئ البحر.. كما كان السيد المسيح يلتقى بالتلاميذ بعد خدمتهم لكي يحدثهم بجميع ما فعلوه، وهنا يوجه ويصحح كل خطأ، ويمسك كل في خدمته.

كما أن الآباء الرسل كان لهم لقاءات مع من يخدمونهم، فالكنيسة الأولى استمعت لشكوى اليونانيين أن أراملهم كمن يُغفل عنهم في الخدمة اليومية، وأخذت قراراً بشأن مشكلتين (الفتيات اليونانيات)، وذلك برسامة الشماسة السبعة (أع: ٦: ٢، ٣)، كما التقى حنانيا بشاول الطرسوسي ليقوده إلى التوبة، وبطرس وبوحنا النقا بالمقعد على باب الجليل ومنحوه الشفاء، كما ظهر اهتمام معلمنا بولس الرسول بخدمة المقابلات عندما ذكر أنه لم يفتر عن أن يذخر بدموع كل واحد (أع: ٢٠: ٣١).

وهنا نحب أن نؤكد على ضرورة اهتمام المدير بوضع برنامج خاص بالمقابلات عند تخطيطه لجدول خدمته اليومي والأسبوعي، والشهري والمستوى، الأمر الذي سيساعده على تحقيق أهداف خدمته الكنسية. وأيضاً تجنب الكثير من المشكلات والعثرات في الكنيسة.

انضموا من الإنجيل  
تأملات في

## حياة وخدمة السيد المسيح لنيافة الأنبا بيشوى

جبار الناس. فقال له جدعون: أسألك يا سيدي إذا كان الرب معنا فلماذا أصابتنا كل هذه.. والأُن قد رفضنا الرب وجعلنا في كسف مديان. فالتفت إليه الرب وقال اذهب بقوتك هذه وخلص إسرائيل من كسف مديان أما أرسلتك (قض: ٦: ١١ - ١٤).

بعد ذلك مباشرة دخلت المسألة في مرحلة ثانية أن جدعون أراد أن يتأكد أن الرب هو الذي ظهر له، والذي ذكر عنه السفر باللغة العبرية أنه "مولاخ بهوه" (ملك للرب = سفير بهوه) وأنه هو "الرب" كما ورد في النص السابق (قض: ٦: ١٤).

قال جدعون للرب "أسألك يا سيدي بماذا أخلص إسرائيل. ها عشريني هي الذئبي في منسى وأنا الأصغر في بيت أبي. فقال له الرب إني أكون معك وستضرب المديانيين كرجل واحد. فقال له إن كنت قد وجدت نعمة في عينيك فاصنع لي علامة إنك أنت تكلمني. لا تبرح من ههنا حتى آتي إليك وأخرج تقدمتي وأضعها أمامك فقال إني أبقى حتى ترجع" (قض: ٦: ١٥ - ١٨).

وبالفعل دخل جدعون وعمل حدى معزى وإيفة دقيق قطبراً. أما اللحم فوضعه في سل، وأما المرق فوضعه في قدر، وخرج بها إليه إلى تحت البطمة وقدمها (قض: ٦: ١٩). ونلاحظ أن جدعون قد قرب التقدمة إلى الجالس تحت شجرة البطمة وتعامل معه على أنه هو الرب.

قال له ملك الله (بالعبرية: مولاخ إلهوهم) خذ اللحم والفطير وضعهما على تلك الصخرة واسكب المرق ففعل كذلك. فمد ملاك الرب طرف العكاز الذي بيده ومنس اللحم والفطير فصعدت نار من الصخرة وأكلت اللحم والفطير وذهب ملك الرب عن عينيه. فرأى جدعون إنه ملك الرب فقال جدعون آه يا سيدي الرب لأنسى قد رأيت ملك الرب وجهاً لوجه. فقال له الرب السلام لك لا تخف لا تموت. فبنى جدعون هناك مذبحاً للرب ودعا بهوه شلوم (أي الرب سلام) (قض: ٦: ٢٠ - ٢٤). لقد أدرك جدعون أن سفير بهوه الذي ظهر له هو ظهور للرب، ولذلك خاف أن يموت لأنه رآه فطمأنه الرب وأعطاه السلام. فبنى مذبحاً للرب في الموضع الذي قيل فيه السيد المسيح تقدمته عند الصخرة ودعا اسم المذبح "الرب سلام".

لذلك لا نعجب أن السيد المسيح قال لليهود فتشوا الكتب لأنكم تظنون أن لكم فيها حياة أبدية وهي التي تشهد لي. ولا تريدون أن تأتوا إلى لتكون لكم حياة (يو: ٥: ٣٩، ٤٠). إن الكتب تشهد بأن "سفير بهوه" وهو السيد المسيح المرسل من الأب في ظهوراته في العهد القديم، وفي تجسده في العهد الجديد هو بهوه الله.



## ظهور الرب لجدعون :

اشترط جدعون أن يعطيه الرب علامة على أنه سوف يكون معه للانتصار على جيش المديانيين الذين جاءوا بمئات الأكوف، بينما كان مع جدعون عدد أقل منهم بكثير.

طلب جدعون أن يضع جزء الصوف على الأرض المتسعة بحيث تمثل الجزء بندي الليل وتبقى الأرض المحيطة بها كلها حافة بلا ندى. وقد حقق له الرب طلبه. وكان هذا إشارة إلى تجسد الله الكلمة في بطن العذراء القديسة مريم دوناً عن كل البشر. كما أنه إشارة إلى اتحاد اللاهوت بالذات المأخوذ من العذراء مريم بالروح القدس لتجسد الكلمة دون أن يحدث ذلك مع أى طبيعة بشرية أخرى أى خصوصية ناسوت السيد المسيح وتفرده بالاتحاد باللاهوت.

عاد جدعون فطلب من الرب أن ينزل الندى في الليلة التالية على كل الأرض المتسعة، ولا ينزل على جزء الصوف بحيث تبقى جافة. وعاد الرب فحقق له طلبه وتمت هذه العلامة أيضاً. وكانت رمزاً لحلول الروح القدس على كل شعوب الأرض الذين آمنوا بالسيد المسيح واعتمدوا على اسمه دوناً عن الأمة اليهودية الرسمية التي رفضت الإيمان بالمسيح. ولذلك قال لهم "هوذا بينكم بترك لكم خراباً" (مت: ٢٣: ٣٨، لو: ١٣: ٣٥).

ومعروف طبعاً أن عبارة "جبل صهيون" ترمز إلى كسل منس العذراء مريم وإلى أورشليم التي بنى هيكل الرب فيها مثل قول المزمور "صهيون الأم تقول إن إنساناً وإنساناً صار فيها، وهو العلى الذي أسسها" (مز: ٨٧: ٥). لذلك فجزء الصوف هي نفسها قد رمزت في المرة الأولى إلى العذراء مريم، وفي المرة الثانية إلى الأمة اليهودية التي ملأها الغرور بهيكل الله الذي كان مجرد رمزاً لأيجاد العهد الجديد في المسيح يسوع.

## تحت شجرة البطمة :

أما عن ظهور السيد المسيح لجدعون في أحد ظهوراته السابقة للتجسد فقد ورد في سفر القضاة كما يلي:

"أتى ملك الرب وجلس تحت البطمة التي في غرفة التي ليوأش الأبيعزرى. وابنه جدعون كان يخط حنطة في المعصرة لكسى يهرىها من المديانيين. فظهر له ملك الرب وقال له: الرب معك يا

## إنماء الطاقات

## لنفاة الأنبا موسى

عدم النمو.. دليل الإنحدار؛

هذه حقيقة تعيشها كل الأيام، فالنمو يعطى مزيداً من النمو، سواء في الطفل أو النبات أو أى عمل، أما عدم النمو فهو الطريق إلى الرجوع والتدهور!

لذلك بوصينا الرسول بولس، مثمناً نفسه نموذجاً لنا، حيث يقول: "أنا أنسى ما هو وراء، وأنت إلى ما هو قدام" (فس ٣: ١٣). فالإنسان المسيح ينسى ما هو وراء، سواء السلبات أو الإيجابيات، ويتطلع إلى ما هو قدام، إلى المستقبل، وإلى الأفضل!!

وهي نفس وصية معلمنا بطرس لئلا: "النمو في النعمة وفي معرفة ربنا ومخلصنا يسوع المسيح" (٢بط ٣: ١٨).. والنمو هنا له ركيزتان، كما يتضح من الآية:

- ١- النمو الروحي: في النعمة والشمار والفصال.
- ٢- النمو الفكري: في الفهم والمعرفة والحكمة.

## النمو.. دليل حياة :

لعل أهم مظاهر الحياة هو النمو.. فإذا ما زرعت بذرة، وتمهينها بالتغذية وكانت الأرض صالحة، وحرمتها من الأفات، سجدتها تحول إلى لبنة صغيرة، ثم أكبر وأكبر، إلى أن تصبح شجرة تورق، وتزهو، وتمتلئ غداً الإنسان، وكل طاقاته، إذا ما تمهينها بوسائل التغذية الروحية والفكرية، وعرضناها لشمس البر، الرب يسوع المسيح، كان لنا القلب المستجيب والمثمر، وحرمتها من الأفات الروحية مثل: اليأس - الكبرياء - الصلف - محبة المجد الباطل - العزور - الاكتفائية - الاحساس بالتميز أو الأفضلية.. إلخ، فلتسك أن هذه البذرة ستتحول إلى شجرة مثمرة ورافقة الظلال، تتأوى الطيور تحت أغصانها.. حيث الظلال إشارة إلى حلاوة عمل النعمة، والطيور إشارة إلى المخدومين المستفيدين من هذه الطاقة الخادمة.



وما أكثر ما حدثنا الكتاب المقدس عن النمو، حين قال مثلاً:

عن حبة الخردل: "متى نمت فهي أكبر البقول" (مت ١٣: ٣٢)، مع أنها أصلاً بذرة صغيرة، ولكنها بالنمو تتحول إلى شجرة كبيرة خادمة..

وعن الصديق: "الصديق كالخلة يزهر، كالأرز في لبنان ينمو" (مز ٩٢: ١٢)، فالخلة تملو وتعلو، في استقامة واتساق، ثم تثمر وتعطي ثمرها حتى لمن يربحها!!

وعن يوحنا المعمدان: "أما الصبي فكان ينمو ويتقوى" (يو ١: ٨٠)، وهذا لا يتعارض مع قول المعمدان عن السيد المسيح: "يلبغى أن تذاك يزيد وأنى أنا أقص" (يو ٣: ٣٠)، فلا نمو إلا من خلال الاتضاع، الذي فيه تعمل النعمة عملها المجد في حياتنا.

وعن الكنيسة جسد المسيح: "الذي فيه (في المسيح) كل البناء مركباً معاً، ينمو فيكلاً مقسماً في الرب" (أف ٢: ٢١).

وقال أيضاً: "الذي منه (من المسيح) كل الجسد، بمفاصل وربط، متوازراً ومقترناً، ينمو نمواً من الله" (كو ٢: ١٩).

وعن كلمة الله: "وكانت كلمة الله تنمو، وعند الفلاحين يتكاثر جداً.." (أع ٦: ٧).

وعن المؤمنين: "تسبحوا الله كل حين من جهنكم أيها الأخوة كما يحق، لأن إيمانكم ينمو كثيراً، ومحنة كل واحد منكم جميعاً ببعضكم لبعض تزداد" (٢تس ١: ٣).

وعن الاجتهاد في النمو: "صديقين في المحبة، تنمو في كل شيء، إلى ذلك الذي هو الراس: المسيح، الذي منه كل الجسد مركباً ومقترناً، بموازرة كل مفصل، حسب عمل على قياس كل جزء، يحصل نمو الجسد، لنيلان في المحبة" (أف ٤: ١٥، ١٦).

وقال أيضاً: "تسلكوا كما يحق للرب، في كل رضى، مثمرين في كل عمل صالح، ونامين في معرفة الله" (كو ١: ١٠).

وقوله أيضاً: "النمو في النعمة وفي معرفة ربنا ومخلصنا يسوع المسيح" (٢بط ٣: ١٨).

## نموذج مارمرقس :

إن أماننا نموذج ممتاز للنمو، هو مارمرقس الرسول، كاروز الشيار المصرية، الذي حينما بدأ الخدمة مع الرسول بولس، لم يستطع إكمال الرحلة، حينما أخذه ومعه القديس برنابا، ولذلك فارقهما في بعلبانية، ولم يذهب معهما للعمل (أع ١٥: ٣٨). فلما خرج الرسول بولس مع الرسول برنابا إلى رحلة طويلة، "استحسن" القديس بولس، أن لا يأخذ معهما مارمرقس، لأن الرحلة شاقة، وخشى الرسول بولس أن تكون ثقيلة على مارمرقس، فيفشل، لكن القديس برنابا رأى أنه إذا لم يأخذ مارمرقس للخدمة لسبب فشل أيضاً، لذلك كان الحل هو أن يترق بولس عن برنابا، ويأخذ بولس الرسول سبلاً إلى رحلة طويلة، أما القديس برنابا فأخذ معه مرقس إلى رحلة قصيرة، إلى قبرص (أع ١٥: ٣٧، ٤١).

والمشاجرة هنا بين بولس وبرنابا لم تكن خلافاً أو عراكاً، ولم تكن صراع دولت حية، بل كانت اختلافاً في وجهات النظر، واحد يخشى على مارمرقس من رحلة طويلة، والآخر يشجعه من خلال رحلة قصيرة. فلما خدم مارمرقس بأمانة، وبدأ ينمو وينمو، طلب الرسول بولس من كنيسة كولوسى أن يقلبوا مارمرقس قائلاً "يسلم عليكم برسوخ المأسور معي، ومرقس ابن أخت برنابا، الذي أخذتم لأجله وصايا، أن أتى إليكم فاقبلوه" (كو ٤: ١٠).

وقال للقديس تيموثاوس: "خذ مرقس، وأحضره معك لأنه نافع لي للخدمة" (٢تى ٤: ١١). وقال عنه معلمنا بطرس: "مرقس ابني" (١بط ٥: ١٣).

لهذا بوصينا الرسول بولس أن لا نفشل أبداً، بل يقول: "أنا الله لم يعطنا روح الفشل، بل روح المحبة والقوة والنصح" (٢تى ١: ٧).



## تابع - ذاكرة الوصول العشوائي :

نتابع الحديث عن النوع الثالث من انواع الذاكرة الرئيسية:

### ٣) الذاكرة المخبأة Cache Memory

الذاكرة المخبأة هي عبارة عن شرائح ذاكرة استاتيكية سريعة للغاية يستخدمها المعالج في نسخ أجزاء من برنامج التشغيل والمخرجات الأساسية BIOS وبعض البيانات من البرامج التي يحتاج المعالج الوصول إليها بشكل سريع، بينما نجد أن الذاكرة العشوائية RAM تصنع من شرائح ذاكرة ديناميكية وهي أبطأ كثيراً من الشرائح الاستاتيكية ولكنها أقل تكلفة، وقد ظهر نوع آخر منطوق يسمى EDO-RAM وهي شرائح RAM أعلى بعض الشيء من الشرائح الديناميكية ولكنها أسرع منها وأقل تكلفة من الشرائح الاستاتيكية، ولتعود مرة أخرى إلى الذاكرة المخبأة Cache Memory فتتقسم هذه الذاكرة إلى نوعين:

- ذاكرة مخبأة خارجية External Cache: وهي عبارة عن ذاكرة مكونة من شرائح مستقلة ترتبط على فتحة خاصة بها على اللوحة الأم.

- ذاكرة مخبأة داخلية Internal Cache: وهي عبارة عن ذاكرة موجودة داخل المعالج نفسه وتعتبر جزء لا يتجزأ منه.

### • الوصول المباشر للذاكرة DMA:

الوصول المباشر للذاكرة Direct Memory Access هي عبارة عن تقنية تستطيع بواسطتها بعض عناصر الكمبيوتر من نقل البيانات من وإلى الذاكرة RAM بدون التعامل المباشر مع وحدة المعالجة المركزية، وتقوم بهذه المهمة شريحة تسمى شريحة حاكم الوصول المباشر للذاكرة DMA Controller، والهدف الأساسي من استخدام حاكم الوصول المباشر للذاكرة هو زيادة سرعة عمليات القراءة والكتابة من وحدات الاسطوانات بدون تعطيل المعالج Processor، ونظراً للسرعات العالية التي وصل إليها المعالج فإن حاكم الوصول المباشر للذاكرة لم يعد مستخدم حالياً لنقل البيانات بين الذاكرة والاسطوانات. وبذلك تكون قد انتهينا من الجزء الخاص بالذاكرة الرئيسية. ونبدأ في الحديث عن النوع الآخر من الذاكرة وهو الذاكرة الثانوية طبقاً للشكل التالي:

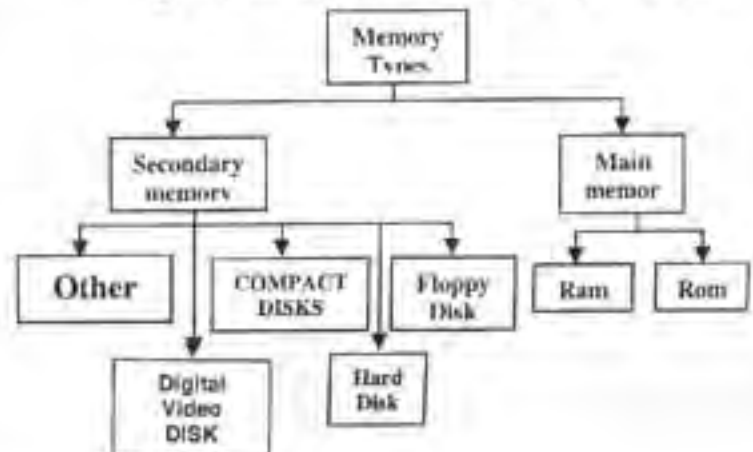

## ٢. الذاكرة الثانوية أو الخارجية

### SECONDARY MEMORY

١. الأقراص المرنة FLOPPY DISKS

٢. الأقراص الصلبة HARD DISKS

٣. الأقراص المنمجة أو المضغوطة COMPACT DISKS (CD)

٤. الأقراص المنمجة الرقمية Digital Video Disk (DVD)

٥. وسائط تخزين أخرى.

### ١) الأقراص المرنة FLOPPY DISKS



Floppy Disk 5-25



Floppy Disk 3.5

القرص اللين أو المرن هو أحد وسائط تخزين البيانات الممغنطة والتي سلة ١٩٦٧ اخترعت شركة IBM أول قرص مرن كل ذو حجم كبير نسبياً يبلغ ٨ بوصات بسعة تخزين بدأت بـ ٨٠ كيلوبايت ثم تطورت حتى ١ ميجا بايت، مما جعل شركة IBM تطوره بعد فترة ليصبح ذو حجم ٥,٢٥ بوصة ويخزن ٣٦٠ كيلوبايت فقط ووصل حتى ١,٢ ميجابايت من البيانات.

ثم تطور في الشكل والسعة إلى أن وصل لسعة تخزين ١,٥٥ ميجا بايت مع أقراصنا الحالية ذات ٣,٥ بوصة في حجمها، ومازال إلى الآن يصنع ويوضع في الأجهزة، ولقد تراجع استخدام النوعين ٨ ، ٥,٢٥ أمام النوع الثالث الشائع الاستخدام نتيجة مثالة الغلاف الحافظ للأسطوانة مقارنة بالنوعين الأول والثاني .



وتتم القراءة والكتابة على هذه الأقراص بواسطة سواقة الأسطوانات DISK DRIVE، والتي نستخدم

رأس القراءة، والكتابة تكون على ارتفاع محدد من سطح الأسطوانة وغير ملائمة له.

٥- المكونات الرئيسية لمشغل القرص المرن ٣,٥ بوصة :

١- رؤوس القراءة والكتابة : تحوي على رأسين للقراءة والكتابة مرتبوجة الاتجاه.

٢- الموتور Spindle Motor : مسؤول عن دوران القرص حيث يدور بسرعات عالية.

٣- دائرة المحرك المنطقية: للتحكم في القراءة والكتابة والحركة.

٤- محرك الرؤوس: مسؤول عن تحريك الرؤوس.



## الباب ثلاثون الثالث

# القديسان بطرس وبولس

أعداءك موطناً لقدميك.

❖ وفي معجزة شفاء الرجل الأعرج عند باب الجميل، قال لليهود: "قإن موسى قال للأبناء إن نبياً مثلى سيقم لكم الرب إلهكم من أخوتكم له تسمعون. وجميع الأنبياء أيضاً من صموئيل فما بعده، جميع الذين سبقوا وأبأوا بهذه الأيام. أنتم أبناء الأنبياء والعهد الذى عاهد به الله آباءنا قاتلاً لإبراهيم: وبذلك تتبارك جميع قبائل الأرض.."

❖ كذلك اقتبس القديس بطرس فى رسالته من العهد القديم.  
❖ أما القديس بولس فلا نجد هذه الخاصية واضحة جداً فى رسالته، إذ استقتنا رسالته إلى العبرانيين..



بطرس الرسول كان واحداً من الإثني عشر، أما بولس الرسول فما كان من الإثني عشر ولا من السبعين رسولاً (لو ١٠).

وهكذا نقول إن القديس بطرس رأى السيد المسيح فى فترة تجسده على الأرض إلى وقت صعوده. وعاش معه وأكل وشرب معه، واستمع إلى تعاليمه وعظاته، ورأى جميع معجزاته.

❖ أما بولس الرسول، فقد بدأ مضطهداً للكنيسة (أتى ١: ١٣). وتعرف على السيد المسيح فيما بعد، ورآه فى رؤى.

❖ فقد ظهر له فى الطريق إلى دمشق بسور عظيم (أع ٩). وظهر له برؤيا فى الليل فى كورنثوس، وقال له "لا تخف. بل تكلم ولا تسكت لأنى أنا معك، ولا يقع بك أحد ليؤذيك، لأن لى شعباً كثيراً فى هذه المدينة" (أع ١٨: ٢٩).

❖ وظهر له فى مرة أخرى وهو فى أورشليم - وكان يصلى فى الهيكل - وقال له "اذهب فإنى سأرسلك بعيداً إلى الأمم" (أع ٢٢: ١٧، ٢١).

❖ وظهر له الرب فى ليلة نائية وقال له "تق يا بولس، أنك كما شهدت بما لى فى أورشليم، هكذا ينبغي أن تشهد فى روميه أيضاً" (أع ٢٣: ١١).

❖ ولا ننسى أنه ظهر له أيضاً، وسلمه سرّ الإفخارستيا. وفى ذلك يقول بولس الرسول "لأنى تسلمت من الرب ما سلمتكم أيضاً: أن الرب يسوع فى الليلة التى أسلم فيها، أخذ خبزاً ف شكر وكسره، وقال: خذوا كلوا هذا هو جسدى.." (١ كو ١١: ٢٣ - ٢٦).



القديسان بطرس وبولس من أعمدة الكنيسة المقدسة. يبدأ سفر أعمال الرسل بنشاط القديس بطرس. ثم يظهر القديس بولس فيكمل به سفر أعمال الرسل حتى آخر آية فيه..

وفى الكرازة، عهد إلى القديس بطرس برعاية اليهود (أهل الختان)، كما عهد إلى القديس بولس برعاية الأمم (أهل الغرلة). وهكذا كتب القديس بولس فى رسالته إلى أهل غلاطية "إلى أى أوتمنت على إنجيل الغرلة، كما بطرس على إنجيل الختان. فإن الذى عمل فى بطرس لرسالة الختان، عمل فى أيضاً للأمم" (غل ٢: ٧، ٨).

وهكذا رأينا أن القديس بطرس كرر فى أورشليم، وفى أنطاكية، وفى بلاد اليهودية، وفى السامرة. وأيضاً إلى اليهود المغتربين فى الشتات (٢بط ١: ١). بينما القديس بولس كرر فى قبرص، وفى مناطق آسيا الصغرى، وفى بلاد اليونان فى مقدونيا، وفى جزر الأرخبيل فى كورنثوس، ونسالونيكى، فيليبى، ووصل غرباً إلى روميه أيضاً.

لأن القديس بطرس كان مهتماً بكرازته لليهود، نجده يستخدم كثيراً آيات من العهد القديم ومن المزامير، فى عظاته ورسالته.

❖ فى اجتماع الرسل لاختيار من يخلف يهوذا الإسخريوطى، قال عنه القديس بطرس "لأنه مكتوب فى سفر المزامير: لتصر داره خراباً ولا يسكن فيها ساكن، وليأخذ وظيفته آخر".

❖ وفى حلول الروح القدس فى يوم الخمسين، قال: "هذا ما قبل بيوتيل النبى. يقول الله: ويكون فى الأيام الأخيرة أنى أسكب من روحى على كل بشر، فينتبأ بنوكم وبناتكم. ويرى شدايكم رؤى، ويحلم شيوخكم أحلاماً. وعلى عبيدى أيضاً وإسمائى أسكب من روحى فى تلك الأيام فينتبأون.."

❖ وفى نفس المناسبة استخدم آيات من سفر المزامير. فقال: "لأن داود النبى يقول فيه [عن السيد المسيح]: لذلك سرّ قلبى وتهلل لسانى، حتى جسدى أيضاً سيسكن على رجاء. لأنك لسن تتترك جسدى فى الهاوية، ولا تدع قدوسك يرى فساداً..". وشرح باثبات كيف أن هذه الآيات تنطبق على السيد المسيح.. واستشهد أيضاً بقول داود النبى قال الرب لربى: اجلس عن يمينى حتى أضع



القديسان بطرس وبولس الرسولان، كل منها دُعي دعوة إلهية للخدمة، ولذلك سُمي كل منهما رسولاً..

❖ القديس بطرس دعاه الرب مع أخيه إنديراوس - وهما بصيدان السمك - وقال لهما هلم ورائي فأجعلكما صيادي الناس" (مت: ٤: ١٨، ١٩).

والقديس بولس دُعي ٣ مرات من الآب والابن والروح القدس:

❖ أما دعوته من الابن، فكانت في طريق دمشق، حينما ظهر له في نور عظيم، وقال له: شاول شاول لماذا تضطهدني" (أع: ٩: ٣، ٤). ثم أوصى عليه حنانيا وقال له عنه "لأن هذا لي إناء مختار ليحمل اسمي أمام أمم وملوك وبنى إسرائيل" (أع: ٩: ١٥).

❖ أما دعوته من الروح القدس فكانت حينما قال الروح القدس للأنبياء "أفرزوا لي برنابا وشاول للعمل الذي دعوتهما إليه" (أع: ١٣: ٢) "قصاموا حينئذ وصلوا ووضعوا عليهما الأيدي. فهذان إذ أرسلنا من الروح القدس أتحدرا إلى سلوكية..". (أع: ٣: ٤، ٥).

❖ أما دعوة الأب فتظهر في قول القديس بولس أما سرّ الله الذي أفرزني من بطن أمي، ودعاني بنعمته أن يعلن ابنه في لأبشر به بين الأمم، لتوقت لم استشر لهما ولا دماً..". (غلا: ١٥، ١٦).

❖ ❖ ❖

بطرس الرسول كان صياداً بسيطاً. أما بولس الرسول فكان فيلسوفاً.

❖ بطرس الصياد البسيط، هو ممن ينطبق عليهم قول الكتاب إن الله "اختار جهال العالم ليخزي بهم الحكماء. واختار الله ضعفاء العالم ليخزي الأقوياء..". (١كو: ١٢). كذلك ممن ينطبق عليهم قول المزمور "الذين لا قول لهم ولا كلام ولا يُسمع صوتهم، في كل الأرض خرج منقطعهم، وإلى أقصى المسكونة بلغت كلماتهم" (مز: ١٩: ٤، ٥).

❖ أما بولس الرسول، فهو الذي نتقف عند قدمي غمالاتيل المعلم الشهير (أع: ٢٢: ٣). وهو الذي قال له فسثوس الوالي "كثرة الكتب تحولك إلى الهذيان يا بولس" (أع: ٢٦: ٢٤) فردّ بولس "لست أهدى إليها العزيز فسثوس، بل أنطق بكلمات الصدق والصحو".

❖ ❖ ❖

بطرس الرسول - إلى جوار العقيدة - ركز على قدسية الحياة. وبولس الرسول - إلى جوار قدسية الحياة - ركز على العقيدة واللاهوت.

❖ وهكذا نرى بطرس الرسول يقول "تظير القدوس الذي دعاكم، كونوا أنتم أيضاً قديسين في كل سيرة. لأنه مكتوب: كونوا قديسين لأني أنا قدوس" (١بط: ١، ١٥، ١٦). ولهذا يقول أيضاً "فسيروا زمان غربتكم بخوف" (١بط: ١٧). ويقول "ثالثين غاية إيمانكم خلاص النفوس" (١بط: ٩). ويقول "إن كان البار بالجهد يخلص، فالتاجر والحاظي أين يظهران!!" (١بط: ٤: ١٨).

❖ بينما بولس الرسول، فإنه في الدرجة الأولى يشرح العقائد اللاهوتية مثل الحديث المستفيض عن النعمة، وكون الكنيسة هي

جسد المسيح، وعن الخلاص بالدم، وعن نوعية الخلاص والعلاقة بين الإيمان والأعمال، والاختيار الإلهي، وشروط الاستحقاق للتناول. والحديث عن المعمودية، والزواج، وبعض رتب الكهنوت وشروط الخدام. وأيضاً القيامة الروحية والاختطاف، وظهور ضد المسيح قبل القيامة.

❖ ❖ ❖

❖ وفي كل ذلك نقول إن بطرس الرسول لم يكتب إنجيلاً، ولا بولس الرسول كتب إنجيلاً. ولكن القديس بطرس كتب رسالتين، بينما بولس الرسول كتب ١٤ رسالة.

❖ ❖ ❖

كل من القديسين بطرس وبولس أقام ميثاقاً. وكل منهما أيضاً أجرى معجزات كثيرة، كان لها تأثيرها في نشر الإيمان المسيحي.

❖ أقام بطرس الرسول تلميذة مسيحية اسمها طابيثا في يافسا، وكانت امرأة بارّة تعطف على الفقيرات وكانت تصنع لهن أقمصاً وثياباً. وبكت الفقيرات. فأقام القديس بطرس طابيثا من الموت (أع: ٩: ٣٦ - ٤٠).

❖ وبولس الرسول أقام شاباً اسمه افتيخوس، كان جالساً في الطائفة أثناء العظة فنام وسقط ومات، فأقامه القديس بولس (أع: ٢٠: ٩ - ١٢).

❖ وهناك معجزات كثيرة جرت على يد القديس بطرس الرسول "حتى أنهم كانوا يحملون المرضى خارجاً في الشوارع، ويضعونهم على فرش وأسرة. حتى إذا جاء بطرس يخيم ولو ظله على أحد منهم" وكانوا يحملون مرضى ومعذبين من أرواح نجسة، وكانوا يبرأون جميعهم" (أع: ٥: ١٥، ١٦).

❖ ومن جهة معجزات القديس بولس. فقد ورد في سفر الأعمال: "وكان الله يصنع على يدي بولس قوات غير معتادة. حتى كان يؤتى عن جسده بمناديل أو مازر إلى المرضى. فتزول عنهم الأمراض، وتخرج الأرواح الشريرة منهم" (أع: ١٩: ١٢).

❖ ❖ ❖

القديس بطرس كان متزوجاً، بينما القديس بولس كان بتولاً. ❖ واضح أن بطرس الرسول كان متزوجاً، لأنه كتب في الإنجيل أن السيد المسيح شفى حماة بطرس وكانت محسومة (مت: ٨: ١٤، ١٥).

❖ وبولس الرسول كان بتولاً، كما صرح بذلك في (١كو: ٧: ٨). وقال في نفس الرسالة أيضاً "لعلنا ليس لنا سلطان أن نجول بأخت زوجة كباقي الرسل وأخوة الرب وصفاً" (١كو: ٩: ٥).

وهذا يرينا أن السيد المسيح يرحب في خدمته بالمتزوجين والبتولين.

فقد ظهر معه على جبل التجلي موسى النبي المتزوج، وإيليا النبي البتول (مر: ٧: ٤). وقد سمح الرب لثلاثة من تلاميذه أن يروا معجزة التجلي، كان منهم بطرس المتزوج، ويوحنا البتول.

❖ ❖ ❖

كل من القديسين بطرس وبولس جاهد في كرازته واحتمل..

وكل منهما أيضاً فارق الحياة الدنيا شهيداً.

✦ بطرس الرسول جاهد بكل شجاعة ضد قادة اليهود ورؤساء كهنتهم. وقال عبارته المشهورة "ينبغي أن يُطاع الله أكثر من الناس" (أع: ٥: ٢٩). ومع باقى الإثنى عشر جُنّد وسجن "أما هم فذهبوا فرحين لأنهم حسبوا مستأهلين أن يهانوا لأجل اسمه" (أع: ٥: ٤٠، ٤١).

✦ وتعرض يولس الرسول إلى أنواع شتى من الاضطهاد والضيقات.. فكان هو وزملاؤه "مكتئبين فى كل شئ لكن غير

## مسابقة العدد

### ١١ - الأحلام

- ١ - ما هو أول حلم تسجل فى الكتاب المقدس؟
- ٢ - من هو أول شخص فى الكتاب كان يفسر الأحلام؟
- ٣ - اذكر اسم نبي من الأنبياء الكبار كان يفسر الأحلام؟
- ٤ - ما هو أول حلم ذكر فى العهد الجديد؟
- ٥ - وما هو ثانى حلم، وثالث حلم؟
- ٦ - ما هو الحلم الذى ذكر أثناء محاكمة السيد المسيح؟
- ٧ - اذكر مثلاً عن الأحلام الخاطئة فى سفر التثنية.

## حل مسابقة العدد الماضى

- ١) كتب القديس يولس الرسول لتلميذه نيموثاوس "أنا الآن أسكب سكيناً، ووقت انحلالى قد حضر. خذ مرقس وأحضره معك، لأنه نافع لى للخدمة" (٢تى: ٤، ٦، ١١).
- ٢) استشهد مارمرقس سنة ٦٨م بطريقة السحل .
- ٣) فى خروج القديس بطرس الرسول من السجن، قيل إنه "جاء إلى بيت مريم أم يوحنا الملقب مرقس، حيث كان كثيرون مجتمعين وهم يصلون" (أع: ١٢: ١٢).
- ٤) أول شخص بشره مارمرقس فى الإسكندرية هو أنيانوس (حنانيا)
- ٥) أول معجزة أجريت على يد مارمرقس فى حياته هى قتل الأسد والذبابة. وأول معجزة له فى الإسكندرية هى شفاء أصعب إبتاتوس.
- ٦) أول كنيسة على اسم مارمرقس فى كندا هى كنيسة تورنتو سنة ١٩٦٤. وأول كنيسة فى الولايات المتحدة هى كنيسة مارمرقس فى جرمى ستى فى مارس ١٩٧٠، ثم كنيسة لوس أنجلوس فى مايو سنة ١٩٧٠. وأول كنيسة فى استراليا هى كنيسة سيدنى. وأول كنيسة فى إنجلترا هى كنيسة مارمرقس فى لندن فى كنسجتون.
- ٧) قداس مارمرقس: أضاف عليه البابا كيرلس عمود السدين بعض إضافات، ونسب إليه وتسمى القداس الكيرلسى.

متضايقين، مضطهدين، لكن غير متروكين" "يسلمون دائماً للموت" (٢كو٢: ٤، ٨-١١). "كخدام لله فى صبر كثير، فى شدائد فى ضرورات، فى ضيقات فى ضربات، فى سجون فى اضطرابات" (٢كو٢: ٤، ٥).

وقد شرح القديس يولس الرسول ما تحمله من متاعب عديدة متنوعة فى (٢كو٢: ١١-٢٢ - ٢٨).

✦ على أن القديسين بطرس وبولس الرسولين انتهت حياتهما بالاستشهاد سنة ٦٧م فى عهد الامبراطور نيرون.

٨) أقرب الخمس المدن الغربية إلى مصر هى برقة، وأبعدها: القبرون.

## الذين فازوا فى المسابقة

١. لبيب عوض ميخائيل
  ٢. رفعت عطوان عطية
  ٣. عادل عوض وسوسن نجيب
  ٤. ماجدة كوكب يولس
  ٥. عياد بسيونى خليل
  ٦. ماريان يوسف وعائدة جورجى ويوسف ميخائيل وعزت رجائى وأسرتة وثامسى فرانسيس وأسرتها ومجدى سمعان وأسرتة ورؤوف ثابت وأسرتة وصليب اسحق وليرته
  ٧. جولى وماريا وشادية فيليب فهم
  ٨. لوديت أنفونس فهمى
  ٩. أيزيس ميخائيل جرجس
  ١٠. هبة لبيب عوض
  ١١. قادى ونادر ومونيكا وهناء ووجيه أميل
  ١٢. برناديت أنور تميم
  ١٣. كارولين وماريا وحياة بولس ويسرى مكارى
  ١٤. يوستينا وجورج وحنان ويوحنا عياد
  ١٥. صبرى فهمى برسوم
  ١٦. مايكل مكرم دوس شكر الله
  ١٧. ماركو ومارثينا محفوظ لبيب ومينا عياد بسيونى
  ١٨. كريم وكمال وشيروت فايز وماجد كمال فهم
  ١٩. بيشوى أبو اليمين صليب
  ٢٠. سحر سمير لبيب
  ٢١. بيتر أبو اليمين صليب
  ٢٢. أبو اليمين صليب ابراهيم
  ٢٣. عائلف رشدى وأمال جورج ومينا عاطف
  ٢٤. فهمى مسعد تواضروس
  ٢٥. منى مكرم ومريم سمير ويوسف أشرف
  ٢٦. فيولا صبحى رفاه
  ٢٧. ألفريد عياد وأيفون صبحى
  ٢٨. يوستينا وتولى فكرى حلمى فارس
٢٩. شيرين جون القس جرجس
  ٣٠. جون القس فيلوتير دوس
  ٣١. صابر فهمى عبد المسيح عوض
  ٣٢. مينا ومارينا وفيريتا سعد وفيلوتير ويانا رسميس وميرا وجرجس وأريلى ودميانة أمجد وجوجينا مجدى ومريم سمير الطويل وبيشوى ومنيشى ومريم عماد لمعى
  ٣٣. مينا ومارينا مجدى روفائيل
  ٣٤. عزيز صدقى فرج
  ٣٥. لنده محارب وحلمى وفاروق وعادل وسامح سامى وأولادهم ونعيم عبد المسيح وأنجيل سامى وأولادهم وغالى فهمى
  ٣٦. صفا منبر وعائدة شكرى واسكندر وسلطيا بطرس
  ٣٧. عائدة شكرى بتدرى وأصف
  ٣٨. إدوارد مفيد جرجس بسطا
  ٣٩. ماريان إدوارد مفيد جرجس
  ٤٠. ساويرس عبد الله وزوجته وكيرلس وبولس ساويرس
  ٤١. مفيد إدوارد مفيد جرجس بسطا
  ٤٢. أولاد وأحفاد فهمى الطويل ومينا ومارينا وفيرينا وباقى سعد الطويل زوجته
  ٤٣. ماجدولين إدوارد مفيد جرجس
  ٤٤. سوزى عزت نجيب ووالديها وابنتها وعيد ونوس وزوجته وجرجس طليه وجينا عيد وأناوب عيد وميرنا ورامز وأميسر ومنير عادل أنيس وزوجته
  ٤٥. الراهبة مريم جيره وراهبات نير العذراء حارة زويلة
  ٤٦. مجدى باقى وناهد محفوظ رزق وشادى وفلادى مجدى باقى
  ٤٧. وحيد وداليا وريموندا عريان
  ٤٨. مينا وبيتر سامى ومارينا وسالى محب وفيلوتير رجائى وميرنا كاتم وهيلينا ويوان ماجد

# تكنولوجيا الإعلام والاتصال

لنيافة الأنبا مرقس

## الاتصال والتواصل



التواصل هو استمرارية الاتصال.. المتصل الناجح هو الذى يستمر حتى يكون هناك تواصل دائم مثلاً السيد المسيح عندما أرسل تلاميذه وأوصاهم بالكراسة فى المدن والقرى وحينما عاد التلاميذ حدثوا بكل ما فعلوه فأخذهم على انفراد.

وبولس الرسول بعدما كرز قال للرجع إلى المدن.. لكى يستمر الاتصال يفضل أن يتبعه متابعة.

### فى الخدمة :

النشاط الذى لا يجد متابعة.. ربما لا يستمر أو تتدرج الأخطاء.. 'خذوا لنا الثعالب الصغار المفسدة للكروم' (نش ٢: ١٥).

### فى مدارس الأحد :

أمين الخدمة وكاهن التربية الكنسية يتابعان أمناء الأسر والأنشطة وأمناء الأسرة يتابعون الخدام.

### كيف يتم التواصل بين الخدام والمخدومين :

أولاً: أقوى وسيلة للتواصل هو الحب والصنق والتعبير عنهما بطرق متعددة ومتنوعة لأن المحبة قوية كالموت.

ثانياً: بذل الجهد المناسب حتى يمكن للحب أن يشعر مثل: تحضير درس جيد ووسيلة جيدة مناسبة، وأن تتناسب الدرس ووسيلة إيضاح قوية تجعل المخدوم يستوعب الدرس ويفهمه، وكلما كانت وسيلة مؤثرة كلما نجح فى تواصل المخدوم مع الخادم فترة زمنية أطول.. وكلما كانت سهلة وبسيطة وكلما ازداد تأثيرها وتفاعل معها الخادم والمخدوم.

ثالثاً: وعندما يتحول الدرس إلى حوار يزداد تأثيره.. كما أن الفترة الزمنية للدرس قصيرة كلما استمر تركيز المخدوم. ولذلك الدرس المركز له تأثير أقوى.

رابعاً: إذا أمكن يعطى أسئلة يمكن أن يجاب عنها فى البيت ويشترك معه بعض أفراد الأسرة هذا تواصل مستمر بين الخادم والمخدوم وأسرته.

خامساً: الأفضل أن يحوى الدرس على آية يتم تحفيظها وتكرارها حتى يفهم معنى الآية وحفظ الآية مهم (تعطى ثمرها فى حينه).

وكما يقول قداسة البابا شنودة الثالث (احفظ الكتاب بحفظك الكتاب).

وهنا نرجع إلى المقالة التى ذكر فيها أهمية أن يكون هناك درس بالوسائط المتعددة Multi Media.

الافتقاد : هو أحد وسائل التواصل بين المخدوم وأسرته والخادم وأحياناً يكتب الخادم بزيارة الذى لم يحضر ولكن التواصل يزداد كلما استمر وانتظم الخادم فى الافتقاد سواء حضر المخدوم أم لم يحضر.. وهذا أيضاً يزيد ارتباط المخدوم بالخادم روحياً. ولزيادة التواصل. وفى الافتقاد يترك الخادم للمخدوم ولو آية أو صورة أو

شيئاً يتواصل به مع الخادم. فإذا أعدنا الدرس بالطرق الحديثة التى بها حركة وتم بثه فى التليفزيون وشمل حواراً بين الخادم والمخدومين. إذ يمكن أن يحتوى على بعض أسئلة للمناقشة وإيجاد حوار فى الأسرة وبين الأصدقاء خدام ومخدومين.

سادساً: يصلى الخادم قبل وبعد الدرس لكى يعمل الله فى كلمانه للبيضة بروحه القدس.

وعن الأثر فى الأجازة الصيفية التى يكون فيها المخدوم فى فراغ خاصة مع ارتفاع درجة حرارة الجو فى الصيف ماذا يفعل الخدام حتى يستمر تواصل الخدام مع المخدومين.

### النشاط الصيفى والتواصل :

بالإضافة إلى أنشطة المهرجان الذى أعدته أسقفية الشباب يمكن أن يلتقى الخدام بالمخدومين فى أيام الصباح بحضور القداس ثم لقاءات مفتوحة تحتوى على ترانيم وألحان وقصص ودرس كتاب وتسبحة وآيات ومزامير وفنون المسرح ومسرح العرائس والماكينات والرسوم المتحركة. كل فى مرحلته ومجال خدمته وفى هذه الفترة تكون هى أيضاً فرصة للخادم للدراسة والمراجعة وشغل الوقت فيما يفيد. بل فرصة للحفاظ أيضاً والاطلاع. وإعداد مسابقات أخرى مضافة إلى المهرجان مثل القراءة الحرة والقصة وتأليف الترانيم والأوبرينات والتمثيليات. وأنشطة أخرى مثل الكشافة والمرشدات التى من برامجها دراسات كتابية وألحان وترانيم ورحلات ومعسكرات وخطوات.. وتشمل أيضاً على تحفيظ أجزاء من الكتاب المقدس وقصصه، والمزامير وباردياد الانتفاع منه يصبح الصيف مصدر سعادة للمخدوم والخادم والأسرة إذ تقل التصدامات فيها بل ويكثر الحوار البناء حول التحفيظ والدراسات وتتحول بيوتنا إلى كنائس وتكون الكنيسة خلية نحل تلتقى بشمار طيبة مستمرة.

### تواصل الكنيسة مع الأسرة :

يمكن للكنيسة أن تتواصل مع الأسرة بالمشاركة فى النشاط الصيفى حيث توجد أيضاً دراسات كتابية للأسرة حتى فى أثناء الصيف تلتقى الأسرة حول مائدة الكتاب المقدس للدراسة والإجابة على أسئلة المسابقات، وبهذه الطريقة تتواصل الأسرة كلها مع الكنيسة وأنشطتها.. كل هذه الأنشطة تحتاج إلى قيادات تم تدريبها على أصول الاتصال والتواصل السليم النقى.

لاشك أن الخدام فى هذا الجيل قد شربوا من التعاليم النقية القوية التى يتسلمونها فى لقاءاتهم مع معلم الأجيال قداسة البابا شنودة

الثالث خاصة في عظة الأربعاء بالقاهرة، والأحد بالإسكندرية. والدراسات اللاهوتية والرعية أيام الاثنين والثلاثاء وكذا مجلة الكرازة والكتب التي ازداد عددها أكثر من مائة كتاب ترجم أغلبها ليستفيد منها من يعيش في مصر ويعرف اللغة العربية ومن يعيش بالخارج ويتقن لغات أخرى، وإعداد القادة الذي تقوم به أسقفية الشباب بالقاهرة، والأقاليم والإكليزيكيات المنتشرة في أنحاء الجمهورية بل وبلاد المهجر كل هذه تساهم في إعتاد قيادات فاهمة للعلم ووسيلة الاتصال والتواصل في المجال الكنسي.

لنا رجاء :

أن يخصص قداسة البابا شنودة الثالث معلم الأجيال، مساحة في مجلة الكرازة يكتب قداسته فيها للخدام في فنون الخدمة التي كان يعارسها قداسته وكيف كان مدرساً مثالياً في مدارس الأحد، مثالي

تخرج من فصوله أساقفة وعالمقة خدمة (مذكرات في حياة خادام) بل وتتوع الخدمة (مدارس الأحد - مجلة مدارس الأحد - والملجأ (بيت مدارس الأحد) - الشباب - الخدام) ثم في حياته الأسقفية حتى يستفيد الآباء الأساقفة والخدام، بل وكل درجات الخدمة، وأيضاً خبرات في طرق تحصيل دروس الدراسة سواء المترسية أو الجامعية، وكيف تفوق قداسته في دراسته وكيف كان طالباً في الجامعة ومدرساً في الإكليزيكية في وقت واحد، كل هذه يتعلم منها أبناء قداسته ويسعون للتفوق في كل شيء متمثلين بمعلمهم وراعيتهم البابا شنودة الثالث معلم الأجيال.

وهذا أيضاً يزيد التواصل بين الأب معلم الأجيال وبين الأبناء، كما أن صلوات قداسته عن الشعب استمرارية للتواصل مع الشعب عموماً والمسيحي خصوصاً.

بمناسبة عيد رهبنة قداسة البابا :

## عينا الرب على أمناء الأرض

❖ أيتها الرهبنة.. لم الآباء.. احكى لنا عن أولادك المخلصين لك.. المحبين لطريقك.. المجاهدين بك.. والمعمرين في ديارك..  
❖ احكى لنا لكي نتהל معك.. ولكي تفرح قلوبنا بسيرتهم..  
❖ أخبرينا عن ابنك الراهب الذي صار بطريركاً..  
❖ أخبرينا عنه عندما طرق على بابك..؟ وعندما استقبلته؟  
❖ أنت أم الآباء.. ولك خبرة لأن أولادك كثيرين.. وأنت معهم من زمان طويل..

❖ أينها الرهبنة.. هل بعينك الثاقبة الصامته.. كشفت عن كل ما كان يجول في داخله؟  
❖ ترى ماذا حدث عندما رأته؟ هل رأيت فيه ملامح الأبرار؟ هل رأيتها مرسومة على وجهه؟  
❖ أم اشتميت فيه رائحة أبنائك البطارقة الأولين في طريق الرهبنة؟

❖ دعيني أسألك؟ هل بخبرتك وأفراذك أدركت أنه من عشاق الانتصاق بالله في البراري.. والمغايير.. وشقوق الأرض؟  
❖ هل أحسست أنه من محبي الصمت والسكون.. والتأمل؟  
❖ أينها الرهبنة.. يا أم الرهبان.. شروط رهبنتك هي شرايين لحياة كل راهب.. وشروطك هي.. البيولية.. والطاعة.. والفقر الاختياري.. والصبر..

❖ وأود أن أسألك؟ ماذا يقول لنا شريان الفقر الاختياري عن حياة ابنك الراهب أنطونيوس الذي صار بطريركاً؟  
❖ هوذا شريان الفقر الاختياري يضح صوته ويردد شعاره "عريب ونزير مثل جميع آبائي..".

❖ وأنت أينها الطاعة.. ماذا تقولين عنه؟ هل جعليني أميل بأذني نحوه وأسمع ما يقوله باستمرار "عرفت يارب أنه ليس للإنسان طريقه.. ليس لإنسان يمشي أن يهدي خطواته" (إر ١٠: ٢٣).



لسيافة  
الأنبا كيرلس  
أسقف ميلازو

❖ وأنت أيتها الرهبنة هل تقتخرين وتقرسين في ابنك الذي يتزين بجمال البيولية؟

❖ قبل أن أسأل وأطلب من الصبر كي يحكى عنه.. وجدت الصبر يقول لي تعال معي لنسمعه وهو يقول "صبرها تنتهي".  
❖ أينها الرهبنة.. يا حقل الفضائل.. أنت الحقل الروحي الذي اختاره أولادك ليرعوا فيه حياتهم الروحية.. ولكي تعمل فيه أجسادهم وتتحرك فيه مشاعرهم.. وتتولد وتنمو أشيائهم نحو الله.  
❖ أينها الرهبنة.. أنت المعمل النقي.. الذي يدخل فيه الراهب وتتفاعل نفسه مع الله فردوس النفس.. وفيه تحد الراهب ويلتصق ويتلذذ بخالقه..

❖ في أصمائك أينها الرهبنة يتم تدريب الروح على الإنطلاق.. والسمو على التعلق بعيداً عن زلزلة الجسد وفيرد الحواس..  
❖ ما أسهل الكلام عنك أينها الرهبنة.. ولكن الحياة الرهبانية الداخلية أنت وحدك التي تعرفها في السالكين معك..

❖ كثيرون من كل بلدان العالم سلخوا في طريقك.. وفي كل بقاع الأرض أنت شقيت لك طريقاً..  
❖ الأمماء السائرون على طريقك أنت تشاهدتهم.. وعيون الله على الامناء لكي يجلسهم معه..

❖ طوبى لمن هو أميناً في طريقك وفي ديارك أينها الرهبنة لأن الرب يقيمه على فضائله ونعم كثيرة..  
❖ ابنك كان يسير أميناً على طريقك.. وأميناً في ديارك.. لذا الرب اتتمنه وجعله يقتنى فضائل كثيرة..

❖ أيتها الرهبنة.. يا أم الرهبان.. ابنك سكن على طريقك وأنت أثبتت عنده وسكنت بطريقتك في أعماقه..

❖ سلوكه.. وتصرفه.. وردود أفعاله.. والهرب من المعجذ الباطل.. والموت عن العالم.. والاكتفاء بالله.. كلها مدونة في سجلاتك أيتها الرهبنة.. هيا افتحها واحكي لنا..

❖ أنا هي الرهبنة التي تحكي معك.. وهي التي تحكي لك.. أنا لست ناكرة لجميل أولادى المخلصين السالكين على طريقى..

❖ أنا الشاهد الأمين على سلوك أولادى الرهبان.. أنا أعرفهم بأسمائهم وأعرف أعماقهم..

❖ الساقط والقائم كلاهما أما عيني.. ابني المعروف لدى الناس والمجهول عنهم كلاهما مكشوفان أمامى.. السالكون على طرقى والحائدون على.. والعائدون منه.. هوذا آثار خطواتهم محفورة أمامى..

❖ أنا لست ناكرة لجميل أولادى المخلصين.. أولادى الذين يعمل الله على أيديهم أمام عيني..

❖ أنا أتذكر كل بذرة القيت من يديه.. وكل نبتة وضعت في التربة.. وكل جريدة من الخشب لكي تسندها.. كل هذا يشهد عليه..

❖ البذرة أنبتت.. والنبتة نمت.. وصارت أشجاراً.. وفوقها

## الهوس الرابع

### لِيَاغَةَ الْأَنْبِيَاءِ رَافَائِيلَ

في رحلتنا مع التسبحة اليومية.. تعرفنا على المعنى الروحي واللاهوتي لكل قطعة.. فالهوس الأول يمثل المعمودية باعتباره تسبحة عبور البحر الأحمر.

والهوس الثاني يمثل الإفخارستيا باعتباره تسبحة الشكر والامتنان لجود الله الذي أغدقه على شعبه في برية هذا العالم بعد عبور المعمودية، ولأجل منحه إيانا المنّ الحقيقي السماوي الذي هو جسده ودمه الأقدس.

أما الهوس الثالث فيمثل فترات الجهاد الروحي، والحرب ضد نيران الشهوة، وتجلي ابن الله وسط هذا الأتون ليؤازر جهادنا، ويحوّل الأتون إلى ندى بارد كما فعل مع الفتية القديسين. وهذا التجلي دفعنا أن نطلب منه نعمة غفران خطايانا مؤازراً لسفاعات وطلبات القديسين في صلاة المجمع المقدس، حيث حضر جمهور القديسين معه، ثم نقدم لهم ذكصولوجيات الشكر والتمجيد.. لأنهم ساندونا في طلب الغفران وقد نلناه بنعمة المسيح، وبقوة دمه الطاهر المسفوك

العصفور وجد له بيتاً يحتسى فيه..

❖ أنغام البرية تشهد.. لأن البرية كانت تعزف فقسط بصوت الرياح مع الزمال.. ولكن اليوم تنظر وتسمع البرية وهي تعزف وترقص بصوت الرياح مع الرمل وطيور السماء وأوراق الشجر ورقصت الأشجار.. وهسات الزائرين..

❖ المعمار الرهباني في الداخل والخارج هو يحكى لك عن حلاوة ابني السالك على طريقى..

❖ أنا الرهبنة.. أنا لا أنسى ما يحدث اليوم في بستانى.. فقلبي تغمره الفرح.. لأن أسماء أولادى المجاهدين الذين سبقوا ورحلوا.. يحملها أبناء جدد على طريقى.. وأنا متشوقة أن يسلكوا مثلاً سلك أبائهم..

❖ أيتها الرهبنة.. أعلم أنك متألمة على الذين لم يصبروا حتى المنتهى في السير عن طريقك.. ولكنى أرى قلبك ووجهك اليوم مملوء فرحاً بالراهب البطريرك الذي بفقره الاختياري اقتنى واغتنى بالفضائل الكثيرة.. وبطاعته لله وهو على طريقك.. أنت سلمت كل الطريق ووضعته في يديه ليكون مرشداً لكل السالكين عليه.. وبمحبتة لئبئولية صار أباً وأصبح له أولاداً روحيون كثيرون.. وبصبره اقتنى نفسه لله لأنه أصر أن لا يعرف آخر سواه

\*\*\*\*\*

أن يُعزّر عنها.. لللسان يعجز، والقلب يرقص، والذهن تتقاذف فيه الأفكار، والنفوس تشعر بالفرح الغامر الذي لا يمكن أن نكنمه.. فتستدعي كل الخلائق لتشاركها هذا الفرح والتسبيح.. السموات وجميع الملائكة وكل جنود الرب، الشمس والقمر وجميع كواكب النور، سماء السموات والمياه التي فوق السموات، الثلج والضباب، الريح العاصفة، والبرد، الثلج والضبباب، الريح العاصفة، الجبال وكل الأكام، الشجر المثمر وكل الأزق، الوحوش وكل البهائم، السدبابات والطيور، ملوك الأرض وكل الشعوب، الرؤساء وكل قضاة الأرض، الشهبان والعداري، الشيوخ والفتيان... كل هذا في المزمور الأول من الهوس الرابع (مزمور ١٤٨).

إنها الخليقة التي تمتعت بالوجود بسبب جود الرب الإله.. لأنه أمر فخلقت، وثبتها إلى الدهر والأبد، وضع لها حداً فنن تتعدأ (مز ١٤٨: ٥-٦). إن الخليقة كلها مديونة لهذا الإله الجبار القادر المحب، لأنه أوجدها من العدم، وأعطاهها نعمة البقاء والثبات.. وإذا كانت الخليقة المادية غير العاقلة،



على الصليب، والممنوح لنا في سر الإفخارستيا المقدس.

والآن بعد أن أحست الكنيسة بالنشوة الروحية بسبب هذه الرحلة المقدسة، وبسبب احساسها بالغفران الذي منح لها من قبل الرب يسوع المسيح.. تقوم الكنيسة باليهاض الخليقة كلها لتشارك معها بالتسبيح للإله الخالق الحنون المحب، الذي يصنع معنا أكثر مما نسأل أو نفهم.. تتحدث الكنيسة مع جميع الخلائق طالبة منها أن تسبح الرب معنا.

إن فرحتنا بحضور المسيح فينا لا يمكن

عاجزة عن تقديم التسييح لأنها غير نامقصة، فإن الإنسان مسئول عن تقديم التسييح لنباسة عنها، ومع ذلك فالخليفة نفسها تقدم تسييحاً له بطريقة غير مباشرة، فمن يتأمل في جمال ونظام ودفة الخليفة، لا يجد نفسه إلا مساجداً خائفاً له المهندس الجبار الذي ألدع هذه الخليفة.. السموات تُحدث بمجد الله، والفلك يُخبر بعمل يديه. يوم إلى يوم يُذيع كلاماً، وليل إلى ليل يُبدي علماً. لا قول ولا كلام. لا يُسمع صوتهم. في كل الأرض خرج منطقهم، وإلى أقصى المسكونة كلماتهم. جعل للشمس مسكناً فيها" (مز ١٩: ٤-١).

وهذا ما نكلم عنه مُعلمنا بولس الرسول موبخاً الشعوب التي تنكر وجود الله وقدرته فائلاً: "إذ معرفة الله ظاهرة فيهم، لأن الله أظهرها لهم، لأن أموره غير المنظورة ترى منذ خلق العالم مدركة بالمصنوعات، قدرته السرمدية ولاهوتة، حتى إتهم بلا عُذر" (روا: ١٩-٢٠).

إن الخليفة المادية غير العاقلة هي من أعظم الشواهد القوية على وجود الله وقدرته، بل هي عامل توبيخ للإنسان العاقل الذي يرفض وجود الله، أو لا يخضع له بسبب الكبرياء أو بسبب الخطية.. فالخليفة المادية قيل عنها: "الصائغة كلمته" (مز ١٤٨: ٨).

وفي قصة يونان كانت الخليفة كلها خاضعة وطائعة لله، الريح الشديدة التي جاءت على البحر، النوء العظيم، البحر الذي كان يزداد اضطراباً، الحوت العظيم الذي ابتلع يونان ثم ذفاه إلى البر بحسب أمر الرب، اليقطينة التي بنت ليلة كانت وبنت ليلة هلك بحسب أمر الرب، والدودة التي ضربت اليقطينة فيبست، الشمس التي ضربت رأس يونان، والريح الشرقية الحارة.. الكائن الوحيد الذي خالف وصية الرب ومشيئته كان الإنسان..!! لذلك فعندما تنهض الكنيسة الخليفة للمشاركة في التسييح.. إنما هي تبتك النفس الإنسانية المتكاسلة في تنفيذ مشيئة الرب. لبيتنا نكون كمثل الملائكة المقترنين قوة، الفاعلين أمره عند سماع صوت كلامه.... جميع

جنوده، خدامه العاملين مرضاته" (مز ١٠٣: ٢٠-٢١).. لذلك نصلي في الصلاة الربانية قائلين: "لتكن مشيئتك كما في السماء كذلك على الأرض". أي كما أن مشيئتك سائدة في السماء لبيتها تكون كذلك على الأرض، لبيتنا للقد مشيئتك بسرعة كمثل السمائيين الذين يفعلون أمرك عند سماع صوت كلامك.

نعالوا لتسيح لاسم الرب "لأنه قد تعالَى اسمه وحدد. مجده فوق الأرض والسموات" (مز ١٤٨: ١٣).. إنه مستحق هذا التسييح، له كل المجد والكرامة والسجود والعظمة.. "مستحق هو الخروف المذبح أن يأخذ القدرة والغنى والحكمة والقوة والكرامة والمجد والبركة. وكل خليفة مما في السماء وعلى الأرض وتحت الأرض، وما على البحر، كل ما فيها، سمعتها قائلة: للجالس على العرش وللخروف البركة والكرامة والمجد والسلطان إلى أبد الأبد" (رو٥: ١٢-١٣).

وبعد أن تنتهي الكنيسة من انهصاص الخليفة المادية، تنتفت إلى أولادها ليشاركوا في التسييح.. (سبحوا الرب تسبحة جديدة، لأن تسبحة في كنيسة القديسين)، ليخرج إسرائيل بخالفه. ليبتهج بنو صهيون بملكهم" (مز ١٤٩: ٢). ونحفز الكنيسة أولادها أن يحاربوا الحروب الروحية ضد الشياطين، مسكين سيف ذو حدين في أيديهم، الذي هو كلمة الله.. "لأن كلمة الله حية وفعالة وأمضى من كل سيف ذي حدين، وخارقة إلى مفرق النفس والروح والمفاصل والمخاخ، ومميزة أفكار القلب ونياته" (عب ٤: ١٢)، "وخذوا خوذة الخلاص، وسيف الروح الذي هو كلمة الله" (أف ٦: ١٧).

فالمسيحيون عليهم أن ينسلحوا بكلمة الله.. ليصنعوا نعمة في الأمم (الشياطين) وتدابيات في الشعوب (الشياطين)، لأسر ملوكهم (قادة الشياطين) بقبود، وشرفاتهم يهبول من حديد" (مز ١٤٩: ٧-٨).

إنها النصر المبهجة على مملكة الشيطان، التي نفرح ونسر بها ويرقص

قلبتنا.. لتسيحوا اسمه برقص. يذف وعود ليرتموا له" (مز ١٤٩: ٢). ولتستخدم الموسيقى الروحية للتعبير عن الفرح العميق.. "سبحوه بصوت الصور، سبحوه برباب وعود، سبحوه بذف ورقص. سبحوه بأوتار ومزمار. سبحوه بصنوج التصويت. سبحوه بصنوج الهتاف" (مز ١٥٠: ٣-٥).

لكن أعظم آلة موسيقية تستخدمها الكنيسة اليوم هي الحجرة.. لتعبر بها أنها لا تقدم لله حفلاً موسيقياً بل تسييحاً قلياً.. وهذا ما عثر عنه مُعلمنا بولس الرسول قائلاً: "فلنقدم به في كل حين لله ذبيحة التسييح، أي نسر شفاه معترفة باسمه" (عب ١٣: ١٥). وهذا أيضاً ما تتبأ به هوشع النبي قائلاً: "خذوا معكم كلاماً وارجعوا إلى الرب. قولوا له: ارفع كل إثم واقبل حسناً، فنقدم عجول شفاهنا" (هو ١٤: ٢). لذلك مع وجود آلات موسيقية يتكلم عنها المزمور.. لكننا الآن نستخدم الآلة الروحية التي صنعها الرب وهي حجرة الإنسان نقدم بها في كل حين ذبيحة للشكر والحمد والتسييح.. كل نسمة فلتسيح الرب" (مز ١٥٠: ٦)، "لأن الرب راض عن شعبه. يُجمل الودعاء بالخلص. ليبتهج الأتقياء بمجد. ليرتموا على مضاجعهم. تنويهات الله في السواهم" (مز ١٤٩: ٤-٦).

إن الهوس الرابع هو ذروة التسييح في الكنيسة حيث ينصب (الرب) قرناً لشعبه، فخراً لجميع أتقيائه، لبني إسرائيل الشعب القريب إليه" (مز ١٤٨: ١٤)، كرامة هذا لجميع أتقيائه" (مز ١٤٩: ٩).

### دكتوراه في الأجيبيّة

في صباح الاثنين ٧/٤ استقبل فداسة البابا الشماس الإكليريكي ماجد صبحي رزق الله الذي حصل على درجة الدكتوراه من جامعة أثينا باليونان في موضوع الأجيبيّة وتاريخ صلواتها. وقدم الدكتور ماجد نسخة من رسالته باليونانية إلى فداسة البابا. خالص تهانينا على هذا العمل العلمي الممتاز في تاريخ الطقوس.

## ١٩- القهص صليبي آفامينا

(١٩٦٦/٩/١ - ٢٠٠٢/٦/٢٣)



أسقف لدير مارمينا بمربوط) ليكون تلميذاً لقداسة البابا كيرلس السادس، وكانت هذه المكتبة مركزاً إعلامياً هاماً بالنسبة لخدمة مدارس الأحد في أنحاء القطر المصري.

بعد هذه الحياة المملوءة حباً في خدمة الكنيسة عزم على الرهبنة، فالتحق بدير مارمينا العجايبى بصحراء مربوط فى ٢٦ يناير ١٩٦٦. وفى أول سبتمبر من عام ١٩٦٦ قام قداسة البابا كيرلس السادس بسيامته راهباً باسم الراهب صليب آفامينا، ومع زميله فى الرهبنة الأستاذ وديع الذى سيم راهباً باسم الراهب صموئيل آفامينا. وفى ٢٣ فبراير قام قداسة البابا كيرلس السادس بسيامته قساً.

كان الدير فى ذلك الوقت تحت الإنشاء، وكان عدد الرهبان بالضبط سبعة رهبان، لذا كان العبء كبيراً جداً على هذه المجموعة الصغيرة من الرهبان إلى جانب عدم توفر المياه سواء للشرب أو للبناء. ومن هنا نجد القس صليب قد شارك فى كل الأعمال المطلوبة فى الدير من إعداد القربان إلى خدمة المطبخ إلى إحضار المياه من قرية بهيج التى تبعد ١٢ كم عن الدير، إلى أعمال المبانى، إلى خدمة الزوار، مع حرصه الكامل على صلوات القديس اليومية.

فى عام ١٩٧٨ انتدبه قداسة البابا شنودة الثالث - أطل السرب فى عمر قداسته - للخدمة بكنيسة مارمرقس ببوسطن بالولايات المتحدة الأمريكية، وظل يخدم بها حتى عام ١٩٨٠. فى تلك الأثناء كنت طالباً لدراسة الدكتوراه بإحدى جامعات كندا، وكان لوجود القس صليب آفامينا بالنسبة لى فى الفازة الأمريكية أمراً هاماً جداً. فكان يدور بيننا العديد من المكالمات التليفونية وحدث تعاون بيننا حتى استطعنا أن نكون لمكتبة دير مارمينا بمربوط - التى كانت مازالت تحت التأسيس - نواة الكتب من المكتبات المتنوعة بكندا وأمريكا وقد أحضرتها معى للدير عند عودتى فى ديسمبر ١٩٨١.

كان القس صليب آفامينا بالنسبة لدير مارمينا الدينامو والعامل المشترك فى كل نشاط يقوم به الدير. ويذكر نياقة الأنبا يوانس الأسقف العام وسكرتير قداسة البابا النشاط الخارق الذى قام به الأب صليب آفامينا بدير الأنبا شنودة بسوهاج، فى بداية تعميره.

فى ١٣ أكتوبر ٢٠٠١ رفاه قداسة البابا شنودة إلى درجة القمصية. وفى أيامه الأخيرة تدهورت صحته وسافر إلى باريس للعلاج. وبعد ظهر الأحد ٢٣ يونيو ٢٠٠٢ (أحد العنصرة) انطلقت نفسه بسلام بعد أن أكمل جهاده على أكمل وجه ودفن بالدير.

فى ١٢ يونيو من عام ١٩٢٥ وُلد بمدينة المنصورة الطفل إميل عزيز، فى بيت يُحسب امتداداً للكنيسة من أم تقية بحق، ربة بيت متعلمة. وأب يخدم الكل ومحبوب من الجميع - موظف بسيط فى هيئة البريد - واعظاً متمكناً فى دراسة الكتاب المقدس، وخادماً لكلمة الله بكل أمانة وتفيق.

وُلد الطفل إميل بعد أخت مانت صبية وأختين سانتا تباغاً فى البطن، فنذر أبواه: لى عاش يكون نذيراً للرب. وحدث أن نسي الجميع هذا النذر إلا الشاب إميل الذى عندما عقد العزم على حياة البتولية والذهاب للدير، ووجد بعض المعارضة فى البيت ذكرهم بما نذراه فكان هذا الأمر سبب عزاء لهم جميعاً.

التحق للتعليم بمدارس المنصورة، وبعد أن أنهى دراسته الثانوية (البكالوريا - قسم أدبى تعليم لغة فرنسية)، بدأ ليساعد أسرته - المكونة من والديه وأربعة أخوة - من الناحية المادية وكان يبلغ من العمر وقتها ١٨ عاماً إذ كان والده قد أحيل إلى المعاش سنة ١٩٥٢ بدأ يعمل كاتباً بقمم الودائع بالمحكمة المختلطة بالمنصورة، واستمر فى دراسته بجانب عمله فالتحق بكلية الحقوق إلى أن حصل على ليسانس الحقوق، ثم رقى إلى وظيفة أمين سر محكمة المنصورة المختلطة. ولأنه كان يجيد اللغتين الفرنسية والإنجليزية تم تعيينه مترجماً رسمياً. ثم رقى بعد ذلك إلى منصب وكيل محكمة أجا الكلية.

فى حياته كان مهتماً بدراسة الكتاب المقدس، فكان حريصاً على اقتناء الكتب الدينية ومطالعتها. وعندما سيم شماساً كان مواظباً على حضور القداسات والاجتماعات. التحق بخدمة مدارس التربية الكنسية (مدارس الأحد) واجتماع الشباب بالمنصورة حتى صار أمين الخدمة بمدارس الأحد بكنيسة الملاك ميخائيل بالمنصورة وخدمة القرية بمراكز المنصورة من عام ١٩٤٥ - ١٩٦٦. كما كان مسؤولاً عن المكتبة، وتنظيم الأنشطة المتعددة والحفلات والرحلات الروحية للأديرة القبطية والكنائس الأثرية.

كل ذلك كان يقوم به رغم صعوبة المواصلات فى ذلك الوقت، مما كان يضطره إلى المسير عدة كيلومترات خاصة إذا امتدت الخدمة إلى وقت متأخر.

اهتم أيضاً بمساعدة الطلبة المحتاجين إلى دروس تقوية فى جميع المواد، سواء فى منازل الطلبة أو كمجموعات فى الكنيسة أو بمنزل العائلة.

خدم كأمين مكتبة مدارس الأحد بالجيزة، عقب اختيار أمينها المبارك الأستاذ سليمان رزق (فيما بعد نياقة الأنبا مينا آفامينا أول

## تهنئة وشكر

أما الشيوخ المدبرون حسناً فليحسبوا  
أهلاً لكرامة مضاعفة ولاسيما الذين  
يتعبون في الكلمة والتعليم  
(اتيمو ٥: ١٧).

### مطرائية مطاي وتوابها

كهنة وخدام وخدامات وشعب :  
كنيسة العذراء وأبونا عبد المسيح  
المقارنى بالمناهرة  
كنيسة رئيس الملائكة ميخائيل بطرفا  
كنيسة السيدة العذراء بأبوان  
كنيسة العذراء بمنتشاء منبال  
كنيسة مارجرس بسيلة الغربية  
كنيسة البابا أنثاسيوس الرسولى بالكفور  
كنيسة رئيس الملائكة ميخائيل ببلوه  
كنيسة مارجرس وأبوقسطور ببردنوها  
يتقدمون بوافر الشكر والاحترام لحضرة  
صاحب النياقة الحبر الجليل:  
نياقة الأنبا جورجيوس  
أسقف مطاي وتوابها  
لتفضله وتكرمه بترقية الآباء لرتبة  
القمصية

### القمص بيشوى عبد الله

القمص فرج عبد المسيح  
القمص يواقيم القمص يوحنا  
القمص قسطور القمص عبد المسيح  
القمص سيدراك القمص بنيامين  
القمص يوسف مكرم  
القمص تاوضروس محروس  
وذلك بالقداس الإلهى لاجتماع الآباء  
كهنة الإيباشية يوم السبت ٤ يونيو  
٢٠٠٥ مع فرحة وبهجة الكل بإقامة أول  
قداس إلهى بكنيسة رئيس الملائكة  
ميخائيل بالمناهرة. نسال الرب أن يحفظ  
لنا حياة أسقفنا المكرم:  
نياقة الأنبا جورجيوس  
سنين عديدة وأزمنة هادئة مديدة  
بصلوات صاحب القداسة والغبطة:  
البابا المعظم الأنبا شنوده الثالث

### القس اغسطينوس زكى سليمان

كاهن كنيسة السيدة العذراء بالطيبة  
الإكليروس والشعب والأسرة يهنئون  
شعب كنيسة العذراء ومارمينا مانشستر



وجناب القمص بيشوى ميشيل  
لنواله نعمة القمصية.

### بطريركية الأقباط الأرثوذكس

بيت محبة الله للطلبة المغتربين الزيتون  
يرحب بقبول الطلبة المغتربين إقامة  
كاملة - أماكن محدودة ٣٥ ش مصطفى  
باشا من ش طومان باى حدائق الزيتون  
ت: ٠١٢٦٨٧٧٥٢٦ - ٢٥٧٤٩٣١ -  
٤٥٣٠٣٩٦

أما القسوس المدبرون حسناً فليحسبوا  
أهلاً لكرامة مضاعفة (اتى ٥: ٧)  
كهنة وشمامسة وخدام وقطاعات الخدمة  
وكل الشعب بكنيسة القديس أنثاسيوس  
الرسولى بالكفور مطاي وأسرة المتتبع  
القمص بنيامين يتقدمون بأرق عبارات  
الشكر العظيم والتقدير والامتنان لأبيهم  
الطوباوى وحببيهم الساهر عنهم الحبر  
الجليل:



نياقة الأنبا جورجيوس  
أسقف إيباشية مطاي ومدبرها الحكيم  
لتفضله بترقية أبيهم الحبيب:



القمص سدراك القمص بنيامين  
لرتبة الإيغومانسية بيد نيافته الطاهرة  
والمباركة طالبين من الله أن يحفظ لنا  
وعلينا حياة وأبوة ورئاسة قداسة:  
البابا المعظم الأنبا شنوده الثالث  
وشريكه فى الخدمة الرسولية أسقفنا  
المكرم نياقة الأنبا جورجيوس

### تهنئة خاصة

الأسرة والأقارب بدمهور البحيرة  
يهنئون :



برتى سامى  
المستشار بمجلس الدولة  
(ماجستير فى القانون)  
لصدور قرار السيد الرئيس:  
محمد حسنى مبارك  
رئيس الجمهورية

بترقيته لدرجة نائب بمجلس الدولة أول  
وأعلى وأرقى وأرفع الهيئات القضائية  
بمصر إعتباراً من ٢٠٠٥/٦/٥ متمنين  
له أيضاً كل التوفيق فى الحصول على  
درجة الدكتوراه فى القانون مع دوام  
الترقى لأعلى الدرجات العلمية وأرفع  
المناصب القضائية.

### كنيسة مارمرقس بالكويت

الأنبا أبراهام  
والكهنة ومجلس الكنيسة والشمامسة  
والخدام والخدامات والشعب كله يهنئون  
من أعماقهم باعث النهضة الرهبانية  
والروحية والعمرانية:

### قداسة البابا شنوده الثالث

بعيد رهبة قداسته طالبين أن يديم الله  
رئاسته للكنيسة إلى مجئ المسيح.

### إيباشية مغاغة والعدوة الأنبا أغاثون

والقمص برنابا وكيل المطرائية والآباء  
الكهنة واللجان العامة والفرعية والخدام  
والخدامات والشعب يهنئون قداسة:  
البابا المعظم الأنبا شنوده الثالث  
بعيد رهبة قداسته الـ ٥١ طالبين  
لقداسته دوام الصحة والعمر الطويل  
والأزمنة السلامية الهادئة المديدة.

### كنيسة العذراء مريم بجينيف

القس ميخائيل مجلى والشمامسة والخدام  
والشعب يهنئون:  
قداسة البابا شنوده الثالث  
بسلامة الوصول ونعمة الشفاء وعيد  
رهبة قداسته متمنين لقداسته وافر  
الصحة والعافية.

### الآباء رهبان دير

القديس الأنبا أنطونيوس  
بكريفلباخ بألمانيا  
والشمامسة والخدام ومحبي الدير يهنئون  
قداسة البابا المعظم :

### الأنبا شنوده الثالث

بعيد رهبة قداسته الواحد والخمسين  
وباليوبيل الفضى لتأسيس الدير.

محبي دير الأنبا أنطونيوس بكريفلباخ  
بألمانيا من الشمامسة والخدام والشعب  
يهنئون قداسة البابا المعظم :

### الأنبا شنوده الثالث

بعيد رهبة قداسته الواحد والخمسين،  
كما يهنئون قداسته وكذلك قدس الأب  
الموقر :

### القمص ميخائيل البراموسى

أمين الدير باليوبيل الفضى لتأسيس الدير

### كنيسة مقر دير الأنبا بولا

حدائق القبة  
الراهب القس ميصائيل الأنبا بولا  
والشمامسة والخدام والشعب يهنئون  
صاحب القداسة والغبطة:

### البابا المعظم الأنبا شنوده الثالث

بعيد رهبة قداسته الواحد والخمسين آدم  
الله لنا حياة قداسته سنين عديدة وأزمنة  
مديدة وإلى منتهى الأعوام.

### أسرة المتتبع

### نياقة الأنبا يوانس

### أسقف الغربية

يتقدمون بخالص التهنئة لأبيهم وحببيهم  
وراعيهم صاحب القداسة:

### البابا المعظم الأنبا شنوده الثالث

بمناسبة عيد رهبة قداسته الـ ٥١  
طالبين له ماء الصحة والعمر المديد  
وإلى منتهى الأعوام .

أما القسوس المدبرون حسناً فليحسبوا  
أهلاً لكرامة مضاعفة (اتى ٥: ٧)

### كنيسة السيدة العذراء مريم

### بأرض الشركة - الشرايية

الآباء الكهنة والمجلس والشمامسة  
والخدام والشعب يهنئون أباهم الروحي:



### القمص بقطر يوسف حنا

بعيد السيامة الخامس والثلاثين الرب  
يديم كهنوته بصلوات صاحب القداسة:

### البابا المعظم الأنبا شنوده الثالث

وشريكه فى الخدمة الرسولية:

### نياقة الأنبا مارتيروس

الأسقف العام لشرق السكة الحديد  
أسرة التربية الكنسية  
اجتماعات الأسرة والشباب والخريجين  
أسرة القديس أنبا بطرس للرجال  
أسرة المريمات للسيدات  
أسرة الشهيذة رفقة للأرامل والأيتام  
جمعية القديسة مريم والأنبا بيشوى لتنمية  
المجمع

من أعماق قلوبنا نهنئ أبانا الحبيب:

### القمص بقطر يوسف حنا

بعيد سيامته الخامس والثلاثين راجين من  
الرب أن يديم لنا كهنوته

زوجتك وأبناؤك وأحفادك

نتقدم بأجمل التهانى القلبية إلى أبنينا  
المحبوب :

### القمص جورجيوس عبد الملك

بمناسبة اليوبيل الفضى لسيامته المباركة  
متمنين له خدمة مثمرة بصلوات أسقفنا  
المحبوب:

### نياقة الأنبا هدرا

مركز الرجاء كنيسة العذراء إدفو  
صموئيل رمزى وأسرته  
جابر جرجس وأسرته  
ماهر عزيز وأسرته  
فوزى صموئيل وأسرته

الاجتماعات المؤجلة سوف تنشر  
فى العدد المقبل إن الرب وعشنا



## عزاء

لى اشتهاه أن أنطلق وأكون مع المسيح  
فذاك أفضل جداً

ذكرى الأربعين للمتنيح

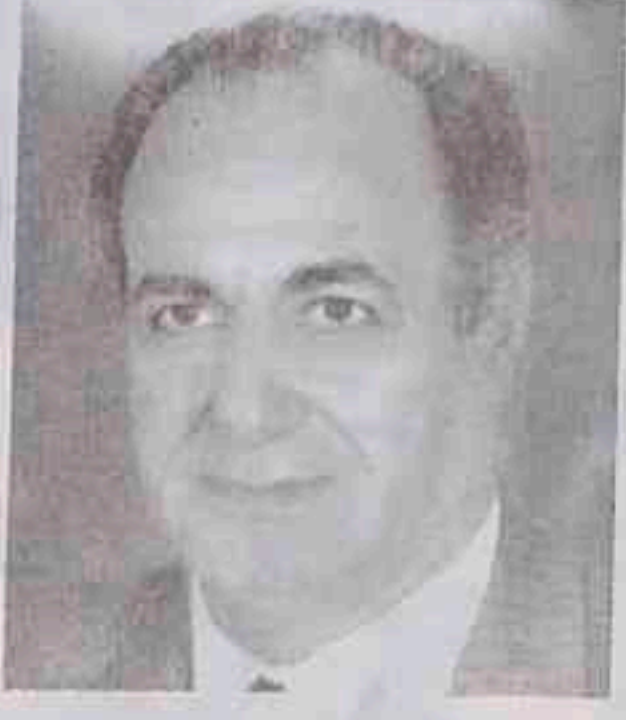

**المقدس فوزى عبد السيد صليب**

والد الأستاذ ماجد فوزى المحامى  
بالإدارة القانونية ببطيريركية الأقباط  
الأرثوذكس تشكر الأسرة جميع  
المتفضلين بمواساتها وتخص :

**نيافة الأنبا يوانس**

وتدعوكم لحضور القداس الإلهى لصلاة  
الأربعين على روحه الطاهرة يوم  
الجمعة ٨/٥ الساعة التاسعة صباحاً  
بكنيسة مارجرس خمارويه بشبرا.

زوجى الغالى - بابا الحبيب :

تمنينا لك الشفاء ولكنك فضلت نداء  
السماء صوتك وصورتك سيظلا  
بوجداننا صلى لأجلنا أمام الرب يسوع  
المسيح. زوجتك - أبناءك ماجد ومريم

الذكرى السنوية الثانية



**للمرحوم سامى شفيق جرجس**

يقام القداس الإلهى يوم الأحد ٨/٧  
الساعة ٩ بالكنيسة المرقسية كلوت بك.

جاهدت الجهاد الحسن أكملت السعى  
شكر وذكرى الأربعين للألم الغالية



**بهجة عازر إسكندر**

زوجة المرحوم رزق الله حبيب منصور  
تتقدم الأسرة بالشكر لكل من تفضل  
بالمواساة بالحضور أو البرق وتدعوكم  
لحضور القداس الإلهى صباح الثلاثاء  
٨/٩ الساعة صباحاً بكنيسة الشهيد  
العظيم مارمينا بطنطا.

تلغرافياً : آل رزق الله حبيب طنطا

حينئذ يضئ الأبرار كالشمس فى ملكوت  
أبيهم (مت ١٣: ٤٣).

مع تهليل الملائكة وتساييح القديسين  
استقبلت السماء عريسها :

**برنابا القمص روفائيل عطية**

وتتقدم أسرة المرحوم المعلم جاب الله  
لوقا بخالص العزاء للعائلة.

رحلت يا برنابا وعزاوننا أنك مع المسيح  
فذاك أفضل جداً.

حينئذ يضئ الأبرار كالشمس فى ملكوت  
أبيهم (مت ١٣: ٤٣).

الذكرى السنوية الأولى للألم الغالية



**مرفت نجيب لبس**

يقيم زوجها يسرى وأولادها اسحاق  
ومايكل صلاة القداس الإلهى لروحها  
الطاهرة صباح السبت ٧/٣٠ بكنيسة  
السيدة العذراء مريم بعياد بك - شبرا.

يا أحن قلب خسرناه لن ننساك حتى  
اللقاء.

**زوجك يسرى وأولادك اسحاق ومايكل**

كاهن ولجنة وشعب كنيسة الملاك  
ميخائيل بهاول - نيوجرسى يودعون  
للفردوس :

**القس ديمترى القمص ديمترى**

ويشاركون مشاعر الآباء :

**القمص شنوده الأنبا بيشوى**

**والقمص بيشوى القمص ديمترى**  
ويطلبون تعزيات السماء للأسرة  
بصلوات:

**قداسة البابا شنوده الثالث**

مع المسيح ذاك أفضل جداً

شكر وذكرى الأربعين للشماس والخادم:



**يوسف روفائيل خليل**

تقيم الأسرة القداس الإلهى على روحه  
الطاهرة الجمعة ٧/٢٩ بكنيسة الكاروز  
العظيم مارمرقس بالشماخية.

تلغرافياً: رمزى ويعقوب إدفو الشماخية

صمت لا أفتح فمى لأتلك أنت فعلت  
الذكرى السنوية الأولى للشماس



**منير رمزى ميخائيل**

يقام القداس الإلهى على روحه الطاهرة  
الجمعة ٧/٢٩ بكنيسة العذراء والملاك  
بالخفاوى.

عام مضى لم تجف دموعنا الجرح  
عميق والقلب حزين على أمل اللقاء  
صلى من أجلنا.

**زوجتك وجون وجاكلين**

ذكري الصديق تدوم إلى الأبد

الذكرى السنوية الأولى للحبيب الغالى



**فادى سمير جاد**

**وابنه الملاك الطاهر كيرلس**

بقلوب متعزية وشاكرة تدعو الأسرة  
الأهل والأحباب لحضور القداس الإلهى  
يوم الجمعة الموافق ٢٠٠٥/٩/٩ بكنيسة  
الشهيد العظيم مارجرس بكفر الشيخ.  
الأسرة

شكر وذكرى الأربعين للأب الغالى



**مرزوق نجيب زكى**

رقد فى الرب يوم الثلاثاء ٧/٥

يتقدم أولاده مايكل ومارى ومارينا  
وزوجته وأخواته بالشكر لكل من تفضل  
بمواسنتا وسوف يقام القداس الإلهى يوم  
الأحد الموافق ٨/١٤ بكنيسة مارمينا  
بمدينة الأحلام الوائلى.

تلغرافياً: ١٧ش خليفة سليمان مدينة  
الأحلام - الوائلى

حينئذ يضئ الأبرار كالشمس فى ملكوت

أبيهم (مت ١٣: ٤٣)

**دير الشهيد العظيم مارمينا**

**العجايبى بصحراء مريوط**

**الأنبا كيرلس آفامينا**

أسقف ورئيس الدير ومجمع رهبان الدير  
يودعون لأحضان القديسين:

**المرحومة الفاضلة**

**زهور إبراهيم ميخائيل**

زوجة أخ الأب المحبوب الراهب:

**القس بوليكاربوس آفامينا**

نياحاً للراحلة وتعزيات السماء للأسرة  
الكريمة بصلوات صاحب القداسة  
والغبطة البابا المعظم :

**الأنبا شنوده الثالث**

أدام الله حياة قداسه لسنين عديدة

عزيز فى عيني الرب موت أتقيائه  
الذكرى السنوية الرابعة للحبيب الغالى:



**المهندس رؤوف رمزى**

بدموع لن تجف مهما مضت السنين  
وبتسليم كامل لإرادة الله الذى استرد  
وديعته تقيم أسرته وأخوه المهندس  
ريمون القداس الإلهى تذكراً لانتقال  
روحه الطاهرة الساعة الثامنة والنصف  
صباحاً يوم السبت ٣٠ يوليو بكنيسة  
رئيس الملائكة ميخائيل طوسون شبرا.

أجسادهم دفنت بسلام وأسمائهم تحيا  
مدى الأجيال

رقد على رجاء القيامة بأمريكا



**الدكتور صبحى عيسى خليل**

وتتقدم أسرة المرحوم عيسى خليل  
والمرحومة ماري سمعان سالم بخالص  
الشكر للمتفضلين بمواساتهم سواء  
بالحضور أو الاتصال أو البرق.

انتقلت إلى أحضان القديسين:

**السيدة كوكب قلته تاوضروس**

زوجة المرحوم عشم جرجس

والدة بهاء ووليم ومجد بأمريكا وعادل  
وعزت ومارسيل بالقاهرة. تلغرافياً:

عادل عشم والعائلة عين شمس الغربية

## من أنا...؟



ولدت بطرسوس وكنت أول من آمن بالسيد المسيح من أهلها، أختارني إلهي ضمن السبعين رسولاً، وذهبت للخدمة كما أمرني ربي، حلّ عليّ الروح القدس يوم الخمسين، وذهبت مع القديس بولس الرسول للتبشير، وقبضوا عليّ مع بولس وسبلا في تسالونيكي. ثم أطلقونا بكفالة. رستني بولس الرسول أسقفاً على طرسوس بلدي،

وبشرت أيضاً في مدينة كورنثوس، وبنيت لهم كنيسة على اسم الشهيد استفانوس، وقبض عليّ والي المدينة، ووضعني في السجن، ووجدت هناك سبعة لصوص علمتهم الإيمان وعمدتهم. ولما أطلقوا يعانهم أمام والي عذبهم حتى نالوا إكليل الشهادة.

ثم أخرجني من السجن وعذبني، ولكن كان ربنا يشفي ويتجدد في الأمل. ورأيت ابنة والي من النافذة فأمنت باسم ربنا يسوع ووزعت جواهرها على المساكين، فأمر والدها الملك بتعذيبها حتى نالت إكليل الشهادة.

ثم ظلت أعلم الناس عدة سنوات إلى أن جاء والٍ جنيد فعذب المسيحيين أيضاً، ولكنه رأى أن الله يتمجد معهم، ولا يصيبهم أي ضرر من العذابات فأسن هو أيضاً وكل أهل المدينة، فعمدتهم وعلمتهم وصايا الإنجيل، وبنيت لهم كنائس.

ثم انتقلت إلى السماء وأنا شيخ.

تحتفل الكنيسة بتذكاري نياحي يوم ٣ بشنس .

هل عرفتم من أنا؟ ياسون الرسول.

## إياك :

إياك أن تنظر باحتقار لوحد تكون رجله تعبانه، أو نظره ضعيف.. أو عنده ضعف في جسده..

بالعكس أنت لازم تقدم له يد المعونة.. حتى من غير ما يطلب.. يعني لو شخص "أصم".. لقبته ببيعر الشارع.. حاول بسرعة أن تكون معاه.. بدل ما يتعرض لخطر.. أو يوصعد سلم.. بسرعة تسنده وتمسك بأيديه وهكذا..

زي ما كان الرب يسوع "يجول يصنع خيراً" كون إنت مثل سيدك.. "تصنع الخير" في كل مكان تكون فيه.. وتشجع أخوتك وأصدقائك أنهم يعلموا زيك وبكده تسود "المحبة" ويسود الخير والسلام فإلهنا "إله سلام".. إياك...

## تسليح العدد :

❖ لديك ستة أجزاء من الشكل الذي أمامك، حاول أن تعرف مكان كل جزء.



## اختبر ذكائك :

اتبع الطريق في الشمعة لتعرف الآية :



# أخبار الإيبارشيات في صُور



## أسبوع الشباب بالزقازيق

أقامت إيبارشية الزقازيق ومنيا القمح  
الأسبوع الأول للشباب خلال الفترة من ٧/٥  
- ٢٠٠٥/٧/١٤ بعنوان:

### الشباب والوعى

تحت رعاية نيافة الأنبا ياكوبوس  
وبتشریف نيافة الأنبا موسى ونيافة الأنبا  
بيمن والقمص بطرس بطرس بسطوروس  
وكيل مطرانية كفر الشيخ، والقس بونس  
جورج من كنيسة مارمرقس بمصر الجديدة،  
والقمص حبيب جرجس الإرشاد الروحي.  
وكان أسبوعاً ناجحاً ومثمراً.

## سِيامة كاهن لكنيسة أريزونا

في يوم الأحد ٦/٢٦ قام نيافة الأنبا  
يوسف بسِيامة كاهن لكنيسة مارمرقس  
بفينكس بولاية أريزونا هو:

### القس فليمون فهمى حنا

اشترك في صلوات السِيامة صاحباً للنيافة  
الأنبا سوريال، والأنبا ديفيد. وقد سافر  
الكاهن الجديد ليغضى الأربعين يوماً في دير  
السريان ببرية شهبيت.  
خالص تهانينا للجميع.



## سِيامة كاهن جديد في الإسماعيلية

في يوم الجمعة ٦/١٧ قام نيافة الأنبا  
سارافيم أسقف الإسماعيلية وتوابعها بسِيامة  
الشمس أشرف حنا كاهناً على كنيسة الملاك  
بالإسماعيلية باسم:

### القس مرقس حنا

ولشترك في صلوات السِيامة نيافة الأنبا  
إيسودورس أسقف ورئيس دير البراموس  
العامر.



## أخبار في صور

### مع الآباء كهنة المنيا

نيافة الأنبا أرسانيوس أسقف المنيا وأبو قرقاص، حضر الاجتماع الأسبوعي لقداسة البابا مساء الأربعاء ٧/١٣ ومعه خمسون من الآباء كهنة الإبارشية. وقد أخذت لهم هذه الصورة مع البابا في الكاتدرائية أثناء الاجتماع.



### سفر الكورال القبطي إلى جزيرة رودس

سافر إلى جزيرة رودس باليونان فجر الخميس ٧/٧ فريق الكورال القبطي المصري بأسقفية الشباب، بقيادة العايسمسترو الفنان د. أسامة عشم بدعوة من المهرجان العالمي

الخامس عشر للموسيقى والترايم برودس. وقد استقبلهم قداسة البابا قبل سفرهم. يقدم الفريق القبطي مجموعة من الأغان القبطية التي هي امتداد للموسيقى الفرعونية. يستمر المهرجان أسبوعاً ثم يقدم الفريق عدة حفلات للجالية المصرية هناك.

والكورال القبطي فاز عام ٩٧ بالمركز الأول في البرازيل وفي عام ٩٦ فاز بالمركز الثاني في تشيك، وتم ترشيحه من قبل وزارة الثقافة ودار الأوبرا مع فريق عبد الحليم نواره للإرشاد الديني لتمثيل مصر في بولندا عام ٩٩.

### مع نيافة الأنبا باسيليوس

استقبل قداسة البابا في مقره بالدير يوم الجمعة ٧/١ نيافة الأنبا باسيليوس أسقف ورئيس دير القديس الأنبا صموئيل بجبل القلمون، حيث قدم لقداسته فكرة عن العمل في الدير: من حيث السور الجديد، والكاتدرائية الجديدة، وترميم الحصن، وكنيسة أنبا غالليون السائح، وترميم كنيسة أنبا ميصائيل السائح، خالص التهنئة لنيافته.

### دير الأنبا صموئيل بجبل القلمون





## سيمنارات الآباء

كلمة سيمينار Seminar تعنى حلقة دراسية. وبنفس الاشتقاق فإن كلمة Seminary تعنى معهداً، أى المعنى العلمى الذى فيه الدراسة والحوار.

والبابا شنوده الثالث يؤمن بالدراسة وبالحوار. ولذلك - منذ بدأ خدمته - أوجد هذا اللقاء الفكرى، أو هذه السيمينارات فى اجتماعاته مع الآباء الكهنة. سواء فى ثقافته معهم فى القاهرة أو فى الإسكندرية، أو فى أية إبارشية، أو فى المهجر.

وهكذا تعود فى رحلته إلى أمريكا فى شهر أغسطس، أن يلتقى فى سيمينار مع الآباء كهنة أمريكا وكندا، فى موضوعات روحية، أو رعية، أو عقائدية ولاهوتية، أو

مزيج من هذا كله..

يلقى الموضوع الرئيسى، ويفتح الباب للحوار وللأسئلة، فى حرية تامة للنقاش، حتى يخرج الجميع بقاعدة معينة، أو معلومة ثابتة فيما يفحصونه معاً من أمور وأفكار.

وانتقل الأمر إلى سيمينارات للآباء المطارنة والأساقفة، فى مناسبات معينة يجتمعون فيها، غير اجتماعات المجمع المقدس.

وكثيراً ما عرضت فى هذه السيمينارات بعض البدع التى تحارب محيطنا القبطى، مثل ما ينشره شهود يهوه أو الأدفنتست، أو بعض البدع الحديثة أو الأخطاء اللاهوتية.

وأحدث سيمينار كان يوم الاثنين ٧/١٨

يوم عيد رهبنة البابا، حيث اجتمع معه فى قاعة الاجتماعات بدير القديس الأنبا بيشوى ٧١ من الآباء المطارنة والأساقفة. ولكن كان السيمينار حول روحانية الأسقف وتعاملاته مع كهنته وشعبه ومع سائر الهيئات. أما عن سيمينارات الآباء الكهنة فى المهجر، فكان أقربها فى أغسطس ٢٠٠٤ حيث التقى البابا مع حوالى ١٦٠ من الآباء الكهنة، وقد حضر معهم عشرة من الآباء الأساقفة.

ومن الموضوعات التى عرضت وقتذاك، منهج التربية الكنسية للأطفال وشباب المهجر. وإن شاء الله سيكون له معهم لقاء آخر فى أواخر أغسطس الحالى، فى كرمة العزراء ببوسطن حسب العادة كل عام.



# أخبار الكنيسة فني صور

## سيامة خمسة رهبان جدد في دير السريان

في الساعة السابعة من صباح يوم الاثنين ٧/١٨ توجه قداسة البابا إلى دير السيدة العذراء (السريان) حيث قام بسيامة خمسة رهبان هم: الراهب يسي، الراهب سيداروس، الراهب أنسطاسي، الراهب أيلاريون، الراهب يوساب.

واشترك في صلوات السيامة عدد من الآباء الأساقفة، منهم رؤساء أديرة بريّة شهببت. كما انضم خمسة طالبين رهبنة جدد إلى الدير. خالص التهنية لدير السريان العامر.



## سيامة ثلاثة رهبان جدد في دير الأنبا بيشوى

في الساعة السابعة من صباح يوم الجمعة ٧/٢٢ قام قداسة البابا بسيامة ٣ رهبان جدد بدير الأنبا بيشوى هم: الراهب ثينودسيوس، الراهب سرجيوس، الراهب متى. واشترك في صلوات السيامة نيافة الأنبا صرابامون، ونيافة الأنبا أيموثورس. خالص التهنية لدير الأنبا بيشوى العامر.



## مع بعض أساقفة إريتريا

استقبل قداسة البابا في مقره بالقاهرة في صباح الاثنين ٧/٢٥ صاحبي النيافة الأنبا مرقس الأريترى، والأنبا ديسقورس الأريترى، وحضر معهما الأستاذ يفتاحي. حضر اللقاء معهما صاحبا النيافة الأنبا يونس والأنبا لرميا، وقام بالترجمة الراهب القس بجيمي الأنبا بيشوى.





## البابا يشهد حفل خريجي الكلية الحربية

شهد قداسة البابا هذا الحفل في صباح الأربعاء ٧/٢٠، وهو الحفل الذي ألقى فيه الرئيس مبارك كلمة بمناسبة أعياد يوليو، وقد أوتل الخريجين أوسمة.

## البابا في الإسكندرية

ذهب قداسته إلى الإسكندرية يوم الجمعة ٧/٢٢ ماراً بالدير.

وقام بعماد بعض الأطفال في صباح السبت، ثم حضر لجنة البر، والتقى ببعض لقاءات. وفي مساء الأحد ألقى عظته في الكنيسة المرفسية الكبرى، وعاد إلى القاهرة.

## الإشراف على لجنة البر أثناء سفر قداسة البابا

يشرف على اللجنة في القاهرة نيافة الأنبا مكسيموس الأسقف العام.

ويشرف على اللجنة في الإسكندرية نيافة الأنبا كيرلس أفامينا رئيس وأسقف دير مارمينا العامر.

ويستمر عمل لجنة البر لا يتوقف.

## مع بعض كهنتنا في فرنسا

استقبل قداسة البابا قبل سفره:

القس الفريم البراموسى

الذى قدم له تقريراً عن خدمته في كنيسة الملاك ومارجرس بباريس. مع بعض خدمات خارج باريس أيضاً.

✱ ✱ ✱

القس اليشع البراموسى.

الذى قدم تقريراً عن خدمته في كنيسة مارمينا وأبي سيفين في منطقة كولومب شمال غرب باريس.

وسوفى بأختيار خدمة كنائسنا في فرنسا

بمشيئة الله.

## قراران جمهوريان

نشر السيد رئيس الجمهورية محمد حسنى مبارك لإصداره القرار رقم ١٩٧ لسنة ٢٠٠٥ للتصريح بمبنى قلاى رهبان جبيل لنبوب (الدير المغلق).

وكذلك القرار رقم ٢٢٧ لسنة ٢٠٠٥ للتخصيص ببناء كنيسة باسم مارمرقس فى أسبوط الجديدة.

خالص للتهانى، والرب يكمل البناء.

## قرار جمهورى خاص بكنيسة فى المعادى

شكراً للرئيس محمد حسنى مبارك على إصداره القرار الجمهورى رقم ٢٢٠ لسنة ٢٠٠٥ بإنشاء كنيسة الأنبا أنطونيوس بزهره المعادى.

خالص التهنة لنيافة الأنبا دانيال.

## أعضاء المجمع المقدس الذين قابلهم البابا فى الدير

استقبل قداسة البابا (فى مناسبة الاحتفال بعيد رهبنته) أصحاب النيافة: الأنبا يشوى، والأنبا بولا، الأنبا إبرآم، والأنبا إسدرأوس، والأنبا لوكسان، الأنبا توماس، والأنبا أبسودورس، الأنبا سوريال، الأنبا أنجيلوس (استيفينج)، الأنبا نيفيد، الأنبا أعاتون.

## خدمتنا فى إسبانيا

استلم قداسة البابا من القس اشعيا البراموسى تقريراً عن خدمة الكنيسة القبطية فى إسبانيا منذ بدأت، ومناطق الخدمة فيها. وإن شاء الله سننشر عن هذا الأمر بالتفصيل فى العدد المقبل.

## مدرسة القوصية للغات

جاعنا من نيافة الأنبا توماس:

إن هذه المدرسة (مدرسة سان مينا للغات فى القوصية) قد أنشئت سنة ١٩٩٤. وتعتبر المدرسة الأولى فى القطاع. وقد خرجت هذا العام طلابها فى الثانوية العامة، الذين نجحوا كلهم، ومجموعات درجاتهم مرتفعة.

تهانينا لهذه المدرسة وكل طلابها. وهى بلاشك مشروع نافع نهى نيافة الأنبا توماس عليه.

## رحلة البابا إلى أمريكا

يسافر قداسته إلى أمريكا يوم الخميس ٧/٢٨ ماراً ترانزيت بلندن. ويصحبه فى هذه الرحلة سكرتيره نيافة الأنبا يوانس.

وفيهما سيحتفل فى لوس أنجلوس بمسور ٣٥ سنة على تأسيس كنيسة مارمرقس أقدام كنيسة فى الإيبارشية.

كما يحتفل بافتتاح دير القديس الأنبا موسى الأسود فى إيبارشية جنوبى الولايات المتحدة (مع نيافة الأنبا يوسف أسقف الإيبارشية).

ويلتقى مع الآباء كهنة أمريكا وكندا فى كرامة بوسطن كالمعتاد.

وينتظر أن يغادر أمريكا يوم ٢ سبتمبر، ليصل مصر ٣ سبتمبر بإذن الله.

## ترجمة محاضرات اللاهوت المقارن إلى اللغة الإنجليزية

بالإضافة إلى ما سبق نشره، تمت ترجمة المقالات الآتية:

إشباع الجموع وسر الإفاخرستيا (١١)

خطورة كلمة (كل) فى التعبير اللاهوتى.

الخلاص المجانى - ومفهومه .

جسد المسيح، والكنيسة.

المقالة رقم (٧) عن التجسد.

قامت بالترجمة تاسونى أمال شنوده، مع

مراجعة الأستاذ فؤاد مجلى.

## تشكيل مجلس كنيسة التجمع الخامس

أصدر قداسة البابا القرار رقم ٣٤/١٦ بتشكيل مجلس لبناء الكنيسة الجديدة فى التجمع الخامس بمدينة القاهرة الجديدة من:

المهندس عادل سليمان سمعان

الدكتور راضى جورج ألياس

المهندس منير عبده فام

الأستاذ رضا حليم ملك

المهندس سمير عزيز مكسيموس

الأستاذ مجدى نصر عبيد

الدكتور مجدى يوسف سيدهم

المهندس عادل قدرى جرجس

الأستاذ راسى فاروق مرقس

تطلب من الله أن يوفقهم فى عملهم لبناء

الكنيسة.

# حفل العيد الحادى والخمسين لرهينة قداسة البابا

أقيم يوم الاثنين ٧/١٨ فى دير القديس الأنبا بيشوى بيرية شبيته.

فى صباح اليوم أقيم سيمينار للأباء المطارنة والأساقفة حضره مع البابا ٧١ عضواً من أعضاء المجمع المقدس.

وفى المساء أقيم الحفل الذى حضره مع أعيان الكنيسة عند كبير من الأباء الرهبان والكهنة، وأعضاء المجلس الملي، وأفراد الشعب، مع كورال الإسكندرية، والمعلم إبراهيم عباد.

وتحدث فيه من أصحاب النياحة : الأنبا بيشوى، والأنبا صرابامون، والأنبا منلاوس، والأنبا موسى، والأنبا إسراوس، والأنبا بولس، والأنبا ثناسيوس.

## وتحدث من الأباء الكهنة :

من الإسكندرية القمص شاروويم الباخومي، ومن القاهرة القمص صليب متى ساويرس، ومن المهجر: القمص جرجس لوقا (من باريس)، والقمص بيشوى بشرى (من لندن)، والقمص روبى عوض (من كندا- تورنتو)، والقمص بيشوى ميشيل (من

## من أخبار الكنيسة فى أستراليا

نذكر ٣ أخبار وردت فى رسالة من نيافة الأنبا دانييل إلى قداسة البابا:

### ① بلاد الواف الواف :

قال نيافته: "أصبحت الكنيسة القبطية الأرثوذكسية معروفة حتى فى بلاد السواق الواف Wagga Wagga التى هى أبعد بلد فى قارة أستراليا، والثى باركت قداسكم بإنشاء أول كنيسة قبطية فيها باسم السيدة العتراء والقديس يوحنا الحبيب. ولعلنا نتم لشاؤها، ونُصلى فيها قداسات بالطقس للقطى الأرثوذكسى".

### ② احتفال أستراليا بعيد النيروز :

يقول نيافته: "باجتماعات متواصلة مع رئيس الوزراء بوب كار بخصوص الإعداد لحفل النيروز الذى تحتفل فيه الحكومة بعيد النيروز لأول مرة فى تاريخ أستراليا. وسوف يقيم رئيس وزراء ولاية نيوشاوت

مانشستر - إنجلترا)، والقس أنطونيوس حنا (من أمريكا).

## وتحدث من المجلس الملي :

الدكتور ثروت باسيلي وكيل المجلس الملي العام، والمستشار فؤاد جرجس وكيل المجلس الملي الاسكندري، والمستشار إدوارد غالب سكرتير المجلس الملي العام.

## وتحدث أيضاً فى الحفل :

الأستاذ جرجس صالح أمين عام مجلس كنائس الشرق الأوسط، وتاسوى مسلوى القمص يوحنا إسكندر. والطفلة ماريانا لبيلى مملع، وأخوها الطفل بيشوى. والطفل مايكل من الإسكندرية.

والقيت قصيدة من أ. وجيه ناصر، ورجل من ابن أخى الرجال صحى فرج.

## وقدمت هدايا لقداسة البابا :

من الأديرة، والمجلس الملي، ومجلس كنائس الشرق الأوسط، ومن عديد من أبنائه المحبين. واختتم الحفل بالصلاة لمرب منتصف الليل. وشكراً لنيافة الأنبا صرابامون لكرم ضيافته للحاضرين.

\*\*\*\*\*

ويلز بعبنى للحكومة يوم الأربعاء ٧ سبتمبر على شرف الكنيسة القبطية.

وذلك تقديراً لجهود الجالية القبطية الأرثوذكسية ومساهمتها الفعالة فى بناء المجتمع الأسترالى".

وطلب نيافته من قداسة البابا إرسال كلمة بالغة الإنجليزية تذاخ فى ذلك الحفل.

## ③ قسم للدراسات القبطية

### فى جامعة ماكوارى بأستراليا

نكر نيافته بمناسبة تهنئته لقداسة البابا بعيد رهبنته حيث حصل اسم القديس أنطونيوس (يوم رهبنتك):

"..الأمر الذى دعا الأجنب أن يؤسموا قسماً للقبطيات فى جامعة ماكوارى بولاية نيوشاوت ويلز بقارة أستراليا لأول مرة فى التاريخ، وينرسوا فيه الرهينة القبطية العظيمة التى ابتدأها القديس العظيم الأنبا أنطونيوس مؤسس الرهينة فى العالم كله..".

## إمتحانات معهد الدراسات القبطية

تبدأ يوم الثلاثاء ٢٠١٥/٨/٢ بسادة [اللاهوت المعاصر]. وقد ترك قداسة البابا أسئلة هذه المواد، والمواد الأخرى الخاصة به، قبل سفره.

## نيافة الأنبا توماس

### فى السويد ولوس أنجلوس

يسافر نيافته فى الأسبوع الأول من أغسطس إلى السويد لحضور مؤتمر عن الليتورجيات القبطية.

ومن ٨/١٧ إلى ٨/٢٠ يشترك فى مؤتمر الشباب الذى يقام فى لوس أنجلوس. وذلك بدعوة من نيافة الأنبا سراييون.

## نيافة الأنبا سوريال

### فى محاضرات وقداسات بأمريكا

❖ يوم الخميس ٢٠١٥/٦/٢٣:

قداس واجتماع للكهنة فى لوس أنجلوس. ومحاضرة عن التعليم المسيحى فى كنيسة الإسكندرية فى القرون الخمسة الأولى.

❖ يوم الجمعة ٦/٢٤:

اجتماع للشباب فى لوس أنجلوس عن

موضوع: The Fruitful Branches

❖ يوم السبت ٦/٢٥:

قداس فى كنيسة ماريوحنا بكوفينا ويوم للخدام عن الكرازة فى Fiji.

❖ يوم الأحد ٦/٢٦:

قداس وسبحة كاهن فى أريزونا مع نيافة الأنبا يوسف، ثم اجتماع روحى للشعب.

❖ من الخميس ٦/٣٠ للسبت ٧/٢:

اجتماع للشباب فى نورث كارولينا مع نيافة الأنبا ديفيد.

❖ السبت ٧/٢ إلى الإثنين ٧/٤:

مؤتمر عن الكرازة فى تامبا (فلوريدا) مع نيافة الأنبا يوسف.

## أخبار Fiji & Tonga

### فى جنوبي المحيط الهادى

بمبينة الله سوف ننشر فى العدد المقبل أخبار مفرحة عن عمل الله مع كنيستنا فى هذه المنطقة (من رسالة لنيافة الأنبا سوريال).



اضواء من الإنجيل  
تأملات في

## حياة وخدمة السيد المسيح نيافة الأنبا بيشوى

أكلوا وشربوا.

أما في حالة موسى النبي فإن الرب لم يمد يده إليهم، بل يقول الكتاب "ورأوا الله، وأكلوا وشربوا".

مجرد رؤية أعقبها أكل وشرب هو رمز للإفخارستيا. مجرد رمز وليس له أى حقيقة أفخارستية لأن الرب لم يمد يده إليهم.

يوجد رمز آخر في المشهد الذى رآه موسى وشيوخ بنى إسرائيل، وهو منظر العقيق الأزرق الشفاف كذات السماء فى النقاوة تحت رجلى السيد المسيح الذى ظهر لهم.

وهذا رمز للمعمودية المقدسة التى بها يمكننا أن نصل إلى ملكوت الله. وهو ميلاد فوقانى سماوى. وقبل السيد المسيح العماد لأجلنا ليرسم لنا طريق الخلاص بالمعمودية. لهذا كان منظر العقيق الأزرق الشفاف تحت رجليه.

بعد رؤيتهم لمنظر شبه المعمودية تحت رجلى الرب الذى ظهر لهم، أكلوا وشربوا فى رمز الإفخارستيا. لذلك فالإنسان لا يمكنه أن يأكل من مائدة الرب فى العهد الجديد إلا بعد أن ينال سر العماد المقدس فى مياه المعمودية التى هى مثل العقيق الأزرق الشفاف كذات السماء فى النقاوة. لقد كان فى فلك نوح والطوفان والحمامة التى بشرت بعودة الحياة مرة أخرى رموزاً جميلة للمعمودية المقدسة، وهكذا أيضاً فى هذا الظهور العجيب.



### ظهور الرب لموسى :

من ضمن ظهورات السيد المسيح السابقة للتجسد ظهوراته لموسى النبي. ولم تكن كل هذه الظهورات لموسى وحده بل فى إحدى المرات ظهر له ومعه هارون وناداب وأبيهم وسبعين شيخاً من شيوخ بنى إسرائيل.

### وقد ورد ذكر هذا الظهور فى سفر الخروج كما يلى :

وقال الرب لموسى: أصعد إلى الرب أنت وهارون وناداب وأبيهو، وسبعون من شيوخ إسرائيل، واسجدوا من بعيد. ويقتررب موسى وحده إلى الرب، وهم لا يقتربون، وأما الشعب فلا يصعد معه.. ثم صعد موسى وهارون وناداب وأبيهو وسبعون من شيوخ إسرائيل، ورأوا إله إسرائيل، وتحت رجليه شبه صنعة من العقيق الأزرق الشفاف، وكذات السما فى النقاوة. ولكنه لم يمد يده إلى أشرف بنى إسرائيل، فراوا الله، وأكلوا وشربوا" (خروج ٢٤: ١، ٢ و ٩-١١).

هذه تقريباً هى المرة الوحيدة التى ظهر فيها الرب ظهوراً واضحاً أمام عدد كبير من شعب إسرائيل، متلماً ظهر لنبوخذ نصر ملك بابل ومن معه عند إلقاء الثلاثة فتية فى أتون النار، إذ ظهر معهم فى وسط الأتون شخص رابع قال عنه الملك (على حد تعبيره) أنه شبيهه بابن الآلهة.

جاء ظهور الرب لموسى ولمن معه بوضع خاص جداً وذا معانى جليلة. من الواضح أنه ظهر فى هيئة إنسان لأن هناك ذكر لرجلين ويده.

ومن المعلوم أن الأب لم يره أحد قط لذلك فالرب إله إسرائيل الذى ظهر لهم هو الابن الوحيد الجنس المولود من الأب قبل كل الدهور. أما عبارة أنه "لم يمد يده" إلى أشرف بنى إسرائيل فهى دليل على أن أكل وشرب شيوخ إسرائيل المذكورين فى هذه الواقعة لم يكن هو العشاء الربانى. وأن المصالحة بالفداء لم يكن قد أن أوانها.

فى العشاء الخاص بليلة آلام الرب يسوع المسيح أخذ خبزاً وشكر وباركه وقسمه وأعطاه لتلاميذه القديسين ورسله الأطهار المكرمين قائلاً خذوا كلوا منه كلكم. وهكذا الكأس أيضاً بعد العشاء قائلاً خذوا أشربوا منها كلكم- إذن لقد مد الرب يده إلى تلاميذه ومنها



منارة كنيّة الملك بباريس

# أساسيات في التدبير المقابلات الكنسية

## لينايفه الأنيبا باخوميوس



إن مقابلة المدير المستمرة لمن هم مرشحون لتحمل مسؤوليات في الكنيسة هي أمر ضروري حتى لا نفاجأ بمناهجهم الروحية أو الإيمانية أو السلوكية أو الرعوية البعيدة عن الفكر الروحي الكنسي الأرثوذكسي. ولعلنا يمكننا أن نؤكد أن هذه الأشياء لا يمكن التعرف عليها إلا من خلال المقابلات الشخصية، فهذه الأمور تتضح من الكلمات التي نطق بها أو التعليقات على الأحداث، أو طريقة عرض الأمور، أو ملامح الاحترام الرسولي الكنسي، أو الانحرافات النفسية، أو وقار المظهر أو الغضب أو اللطف في المعاملة، فتذكية الرعية قد لا تظهر كل شيء، أما المقابلة الشخصية للمختارين للخدمات المختلفة توضح مدى إمكانية تحمل الخادم للمسؤوليات التي يدعى إليها سواء الأسقفية أو القيسية أو الشماسية أو الرهبنة.. إلخ.

٥ - مقابلات التوجيه الشخصي: لاشك أن الإنسان مهما كان ليس كاملاً، فنحن نحتاج دائماً إلى توجيه سواء كخدام أو مخدمين، لذلك وجود اتصال دائم بين المدير ومن هم في دائرة اختصاصه أمر مهم، وعندما يعرف المدير شيئاً أو يرى شيئاً لا يمدد الله بعيداً عن الفكر الأرثوذكسي فمنذ اللحظة الأولى يوجه ليعدل ذلك الإنسان مساره، لأنه أحياناً يقرأ أو يتعلم أحد الخدام شيئاً غريباً عن الفكر الأرثوذكسي، ولا تكون له المعرفة والخبرة الكاملة للتمييز بين الخطأ والصواب، فعندما يلتقي به المدير في جلسة للتوجيه الشخصي ينبهه إلى خطورة هذا الفكر أو التعليم، ولعلنا نلاحظ أن كثير من المشكلات الإيمانية والعقيدية والروحية والسلوكية سببت مشكلة في دائرتها لأن المدير لم يلمح ببعض المناسب منذ اللحظة الأولى لظهور الانحراف مما جعل البعض يتعشرون في خطاهم وينغلبون من كبريائهم ولا يقرون الحق الذي في المسيح وكنيسته.

## كيف تكون لقاءاتك ناجحة؟

لكي يكون اللقاء ناجحاً مودياً للغرض منه يجب أن نعد دائماً للمقابلة حتى لا تكون لها الآثار السلبية، فالمقابلة بالمصادفة لا يكون أطرافها مهينين روحياً ونفسياً، أو ربما لا يكون الوقت مناسباً، وهذا الأمر يحدث كثيراً أن يعرض أحد أفراد الرعية مشكلة على الراعي وهو في الطريق، وربما يكون مشغولاً أو ليس لديه الوقت الكافي، أو مضغوط من مشكلة... وهذا يجعله غير طويل الأناة مع صاحب المشكلة، وربما ينتج عن ذلك عثرة بسبب رد سريع أو غير مناسب.

## لذلك يحسن أن تكون اللقاءات:

١- في مكان مخصص لهذه الخدمة: يجب أن يكون اللقاء في

تحدثنا في المقال السابق عن المقابلات وضرورتها، ثم بدأنا نعرض لبعض أنواع المقابلات، وتحدثنا عن مقابلة البركة للإكليروس، وسوف نتابع الحديث عن أنواع أخرى من المقابلات:

٢ - المقابلة الرعوية: وفيها يلتقي الخادم أياً كانت درجة مع من يخدمهم، وتشمل مقابلات الاعتراف أو الإعداد للمعمودية أو الإعداد للزواج، أو التوديع في حالات السفر، أو التعزية في حالات الرحيل، أو التهنية في حالات الفرح، أو الإرشاد في حالات المشكلات الأسرية، أو التوجيه في حالات الانحراف العقيدية أو الإيمانية، أو المذاكرة في حالات المشكلات، أو مقابلات الدراسة لحالات الاحتياج المادي أو النفسي، والصلاة من أجل المرضى.

٣ - مقابلة المتابعة وتدبير الخدمة: ويتلقى فيها المدير تقريراً عن الخدمة ويعرف أخبار نموها أو قصورها، ويحصل منها المدير على كثير من المعلومات التي تساعده في خدمة الكنيسة، ويستخدم هذه المعلومات في ابتكار أفكار جديدة أو إعداد خطط للمستقبل، ففي المتابعة نضمن استمرار العمل، وهنا نحب أن نوضح أن الاعتماد دائماً على التقارير المكتوبة لا يوصل دائماً إلى الهدف، لأنه من خلال مناقشة التقارير في مقابلات المتابعة تظهر أمور كثيرة لم تكن لها أن تتضح من خلال التقرير المكتوب، في هذه المقابلة يمكن استنتاج الاحتياجات "مثل ظهور الحاجة إلى كنيسة جديدة، أو مشروع جديد"، في مقابلة المتابعة أيضاً يمكن تقييم خدمة الكنيسة والاتفاق على القرارات المناسبة لتجنب الأخطاء والارتفاع بمستوى الخدمة روحياً ووعوياً، وإدارياً، ولعل المقابلات في اجتماعات عامة مثل المجمع المقدس ومجامع الكهنة ومجامع الأديرة هي مثال لهذا النوع من المقابلات التي تهتم بتعديل الكثير من المناهج، والالتزام بفكر مسيحي جديد ومستقيم يحقق الهدف، ولعل هذه المقابلات أيضاً تهدف إلى الحفاظ على الروح الواحدة للخدام وتصفية الخلافات التي يمكن أن تنشأ بينهم، وتجنب التضارب في العمل أو التنازع على الاختصاصات، الأمر الذي يمكن أن يسبب العثرات وفقدان الروح الواحدة في الخدمة.

٤ - مقابلة اختيار الخدام: فالسيد المسيح في اختياره للتلاميذ لم يرسل أحد ليحمل له أخبارهم بل ذهب بنفسه لكي يتعرف على روحياتهم أو مواهبهم وطباعهم ومناهجهم في العمل.. إلخ إلى أن وجد من يتميز بالتوقى، وله إحسان بالمسئولية، محب للتعب، والسهر والسفر والطاعة.. وعندئذ دعاهم للخدمة.

مكان مناسب يشعر الإنسان بالأمان وحفظ الأسرار ويوفر الجو المناسب للإنصات، فمثلاً الاعترافات يجب أن يكون داخل الكنيسة، بينما اللقاءات الخاصة بعرض المشكلات تحتاج لجو هادئ، فلا تكون في مكان به ضوضاء مثل نادي الكنيسة، بل يناسبها مكتب الأب الكاهن أو الأب الأسقف.

٢ - اللقاءات يجب أن يُعد لها ما يناسبها من وسائل الراحة في الجلوس ويناسبها إن كانت تحتاج لبعض الملفات أو وسائل إيضاح تساعد على تقديم الخدمة.

٣ - بحسن تحديد وقت مناسب للمقابلة: فليس من الحكمة أن يستغرق أمر وقت طويل والعكس.

٤ - بحسن للمدير أن يختصر بقدر الإمكان في الأسئلة وخاصة بين الخدام ومديريهم، لئلا يظن المخدوم أنه موضع شك، أو يشعر

أنه يُجرى معه تحقيق أو استجواب، فتتحول مقابلة الخدمة إلى مقابلة تحقيق أو اتهام.

٥- يجب أن تتسم المقابلة بالهدوء في الكلام والاحترام الرسولي اللائق، ويحاول المدير أن يدرس مهارات إجراء المقابلات الناجحة، وكيفية الاستماع والإنصات "أرجو أن تكون لها دراسة مستقبلية".

٦ - بحسن في نهاية المقابلة أن نحدد ما تم الاتفاق عليه: فمثلاً في جلسة الاعتراف بحسن أن يكون هناك تدريب روحي يناسب الاعتراف، وفي حالة مناقشة تقييم الخدمة يجب أن نحدد النقاط التي تم الاتفاق عليها، وفي حالة مناقشة مشكلات إخوة الرب يجب أن توضح ما سوف يُتخذ من إجراءات مستقبلية، وبحسن أن تنتهي كل مقابلة بصلاة قصيرة فيها شكر للرب وطلب لمعونه لإتمام ما تم الاتفاق عليه.

رؤيتنا نحو المستقبل؟ وكيف نحول هذه الرؤيا إلى خطة عمل، ومشروعات وتوقيتات محددة، وتوزيع مسؤوليات، ومتابعة، وتقييم، وتعديل... إلخ.

هذا العصف الذهني سيحرك ركودنا، ويرفعنا من كسادنا واكتفائيتنا، لكي نفكر في المستقبل، ونخطط له جيداً، بنعمة الله، وفي تسليم كامل. وكما قال أحد الأدباء: "المستقبل هو الذي يلد الحاضر"، بمعنى أن الإنسان حينما يضع تصوراً للمستقبل، يبدأ بأن يخطط الحاضر ليسير في اتجاه هذا المستقبل المنشود. ولهذا قال الحكيم: "حيث لا تدبير يسقط الشعب" (أم ١١: ١٤٩)، و"بلا رؤيا يجمع الشعب" (أم ٢٩: ١٨).. ونحن إذ نضع تصوراً لما نرجوه في المستقبل نبدأ في العمل والتحرك تجاه هذا الهدف.

④ توسيع القاعدة وتجديد الدماء ، لأن إضافة المزيد من الأعضاء إلى مجموعة العمل، سوف تضيف:

طاقات جديدة، وأفكار جديدة، وحلولاً للمشاكل، وانتشاراً للعمل، وتوسعاً في الخدمة. لذلك فالقائد الناجح يجب أن يجدد دماء المجموعة دائماً بعناصر جديدة، ومواهب متنوعة، وأفكار وآراء واقتراحات لها دورها في إنماء العمل.

وهذا ما فعله رب المجد - رغم قدرته غير المحدودة - حين اختار الإثني عشر، ثم السبعين، صاروا في العنصرة مائة وعشرين اسماً (أع ١: ١٥)، وكانوا في أحد



### ⑤ تجارب الآخرين :

فلنح لا نبدأ من الصفر، وعيننا أن نسترشد بمن هم قادرين على تقديم خبراتهم لنا. أما المعتدون بذواتهم، والذين لديهم الإحساس بالإقتدار والوصول، فإنهم سيسقطون سريعاً، إذ هم بلا مرشد. كذلك فدراسة سير الأباء الشهداء والقديسين والكارزين، تعطينا خبرات أعمارهم، مضافة إلى خبراتنا المتواضعة. لذلك فأفضل خادِم هو من شعر بأنه تلميذ. وأذكر أن قداسة البابا شنودة الثالث، المعلم والراعي، حين سئل: نحن ندعو قداستكم البطريك المعلم. أجاب قائلاً: أما أنا فأدعو نفسي البطريك التلميذ.. لأني أتعلم كل يوم.

فبالإتضاع ونمو وكتسب المزيد من المعرفة والمعلومات والخبرات..

⑥ العصف الذهني Brain Storm: والمقصود بذلك أن نطرح من أن لآخر خدمتنا معاً، في حضرة الرب، وفي روح المحبة والتفاعل، ونبدأ بأن نساءل: أين نحن الآن؟ ماذا عن واقع الخدمة اليوم؟ ما هي مستجدات الطريق؟ كيف التعامل معها؟ ما

## الشباب .. والطاقات الكامنة (٩) وسائل إنماء الطاقات لزيادة الأتباع موسى

إذا كان القائد الناجح هو القادر - بنعمة الله وأمانة الجهاد - أن يلمى الطاقات التي فيه. والطاقات الأخرى العاملة معه، فعليه أن يستعين ببعض الوسائل المعينة، مثل:

### ① عمل الروح القدس :

فلاشك أن النمو هو من عمل الله، معطى الحياة. ومهما كان جهادنا فهو بلا ثمر، ما لم يعمل الله معنا. لذلك يقول الرسول بولس: "أنا عرست وأبلوس سقى، لكن الله كان يلمى. إذ ليس الفارس شيئاً ولا الساقى، بل الله الذي يلمى" (١كو ٣: ٦، ٧). مهم أن نفرس، وأن نسقى، أي أن نجتهد ونعمل "لأن الإيمان بدون أعمال ميت" (بع ٢: ٢٠)، ولكن الأعمال بدون إيمان، هي ميتة أيضاً. لذلك قال الرب يهوني لا تقدرون أن تعملوا شيئاً" (يو ١٥: ٥)، وقال الرسول: "الله هو العامل فيكم، أن تريدوا، وأن تعملوا من أجل المسرة" (في ٢: ١٣)، وقال عن نفسه وعن خدام الكلمة: "نحن عاملون معه" (٢كو ٦: ١٠).

لهذا يحتاج القائد - وكل من معه - أن يصلوا من كل القلب، ليعمل روح الله فيهم، وفي الكلمة، وفي المخدومين، لأن إمكانيات روح الله غير المحدودة، ستعمل حينئذ في تلك الأواني الخزفية المحدودة، ليكون فضل القوة لله لا منا" (٢كو ٤: ٧).

لظهورات "خمسائة" (١٥: ٦)، وأمن في يوم الخمسين ثلاثة آلاف نفس! (أع: ٢: ٤١)، ولما حدث ضيق في اورشليم فالذين تشتتوا، جالوا مبشرين بالكلمة" (أع: ٨: ٤)، وهكذا "فتنوا المسكونة" (أع: ١٧: ٦)، ونشروا المسيحية في كل العالم المعروف حينئذ، بإمكانيات بسيطة ومتواضعة، لكن بمعونة إلهية عظيمة.

⑤ **مراجعة النفس وتصحيح الأخطاء** : إذ يجب أن تجتمع كل مجموعة عمل، وتراجع في محبة واتضاع خط سيرها، وتسال نفسها عن: الهدف، والخطأ، ووسائل التحقيق، والعائد من الخدمة، ليس كثمار حفية لا يعرفها سوى الرب، ولكن كمؤشرات ظاهرة يمكن قياسها مثل:

**المؤشر الجغرافي:** وصول الخدمة إلى كل مكان، حتى الأطراف، في المدن والقرى والنجوع وامتدادات العمران.

**المؤشر المنزلي:** وصول الخدمة إلى كل أسرة في منزلها، من خلال الافتقاد الدوري المنتظم، أو افتقاد الفئات: أطفال، فتيان، ثلثي.. إلخ.

**المؤشر الأسري:** شمول الخدمة لكل



ترك قداسة البابا ثلاثة كتب جديدة لطباعتهم أثناء سفره وهم:

١ - كتاب الذات (من الحروب الروحية).

٢ - كتاب [حوار مع الله] مع مقالات أخرى منتقاة.

٣ - بعض شخصيات كتابية. يتوقع صدوره خلال شهر أغسطس.

**حمام سباحة في أرض أبوتلات**

لما كانت منطقة البحر في شاطئ أبو تلات منطقة غرق لكثرة الدوامات البحرية، ولما كانت لنا هناك مصايف كثيرة، لذلك عهد قداسة البابا إلى القمص بطرس بطرس جيد، والمهندس ميشيل راغب بالاتفاق مع شركة متخصصة لعمل حمام سباحة في أرض يملكها البابا هناك.

أعضاء الأسر ظروفها، الروحية والاجتماعية والمادية.. إلخ.

**المؤشر الفردي:** الاهتمام بكل نفس، وبخلاصها، ونموها، فكل نفس مات المسيح من أجلها.

**المؤشر الرعوي:** رعاية كل إنسان، وكل احتياجات الإنسان: الروح والعقل والوجدان والجسد والعلاقات..

**المؤشر الروحي:** النمو الروحي للمخدومين، كما يظهر في حياة التوبة والاعتراف والتناول والشعب اليومي.

**المؤشر الإيماني:** النمو الإيماني والثبات في المسيح، ومعرفة الحقائق العظمى مثل: وجود الله، الثالوث، التجسد، الفداء، ألوهية المسيح، عصمة الكتاب المقدس.

**المؤشر العمري:** أي خدمة كل الأعمار.. فالطفل في المهد تتكون لديه الثقة في النفس وفي الآخرين من خلال ما يلقاه من محبة، وفي الحضانة يتعلم الاستقلال، وفي المرحلة الابتدائية: الانجاز، وفي الإعدادية: الإيمان.. وهكذا كل مرحلة لها أهميتها ويجب أن نخدمها ونهتم بها.

**المؤشر الكنسي:** مدى كنيسية الخدمة

وارتباط أمخدومين بالحياة الكنسية والأبوة الروحية، مع فهم لأصول العقيدة الأرثوذكسية المستمدة من الكتاب المقدس والآباء..

**المؤشر الفلوي:** هل تخدم كل فئات المجتمع؟ هل هناك خدمة للقرويين، وللعمال، وللحرفيين، ولأبناء المهن المتنوعة: الأطباء، المدرسون، المهنيون، المحامون.. إلخ.

**المؤشر الكرازي:** هل خدمتنا تحول المخدومين إلى خدام؟ فالذي ارتوى من نبع محبة المسيح، لا يستريح ما لم يبحث عن أحبائه ليقيم لهم هذا الحب الصافي المخلص.

**المؤشر التكريسي:** هل بدأت الخدمة تخرج مكرسين ومكرسات للرب.. وذلك في طرق التكريس المتنوعة مثل: الكهنة، والرهبنة، والشعافية المنتهية..

**العمل كبير، والمسئولية ضخمة، والاحتياجات متزايدة،** لكن هتالفنا المتصل هو: "في هذه جميعها يعظم انتصارنا بالذي أحبنا" (رو: ٨: ٣٧).

"أستطيع كل شيء في المسيح الذي يقويني" (في: ٤: ١٤).

## مؤتمر في الإسماعيلية عن خدمة الإعاقة الذهنية

**لناسوني راعوث إيليا**

❖ أجابة أسئلة في نهاية المؤتمر

❖ ❖ ❖

قام بإلقاء المحاضرات خدام الأسقفية الأسانذة نبيل رمزي - رومالي مكرم - ماجدة فتح الله - عماد رزق - رانيا سعيد (وناسوني راعوث). حضر اللقاء ما يقرب من ٤٠ خادماً وخادمة. وقام بتنسيق المؤتمر أبونا يواقيم جرجس مسئول خدمة المعاقين.

**أخبار أخرى عن خدمة المعاقين**

قام نيافة الأنبا يوانس بتخريج خدام لدوريتين تدريبيتين عن مدارس الأحد لسدوى الاحتياجات الخاصة - وكيفية فتح مركز لذوي الاحتياجات الخاصة.

تم تخريج ٥٤ خادماً وخادمة درسوا لمدة ٣ شهور بأسقفية الخدمات.

تم عقد هذا المؤتمر خلال يومي ٢٢، ٢٣ يوليو ٢٠٠٥.

وقد حضر وبارك المؤتمر نيافة الأنبا سارافيم أسقف الإبارشية. وقد شجعنا بحضوره المحاضرات خلال اليومين.

حضر أيضاً أبونا روفائيل من بور فؤاد، ومعه مجموعة من الخدام من السويس.

واشتمل برنامج المؤتمر على النقاط الآتية:

- ❖ الهدف من خدمة ذوي القدرات الخاصة .
- ❖ الأسباب العامة للإعاقة وأنواعها وكيفية التعامل.
- ❖ تعديل السلوك .
- ❖ برنامج مدارس الأحد وتصنيف الأطفال.
- ❖ الدمج الكنسي والافتقاد.
- ❖ الأسرة ومراحل الصدمة.

### تأثير الإعلام التليفزيوني على الأسرة :

تكلّمنا في الحلقة السابقة عن الخادم، وكيف يتم التواصل بينه وبين المخدوم بصفة عامة.. اليوم يسعدنا الحديث عن تفاصيل التواصل للمراحل المتنوعة والمتعددة عن الطفولة المبكرة حتى الشباب، ونبدأها بالطفولة المبكرة.

مصدر الاتصال : حتى ٣ سنوات.

### خادمة المرحلة :

١ - تحب هذه الخدمة وتعرف تماماً الصعوبات التي تواجهها وكيف تتغلب عليها، كما تعرف الإيجابيات التي تكتسبها.

٢ - تدرس مواصفات هذه المرحلة، وثقافة المنطقة التي تخدم فيها.

٣ - تتعلم كيف تشغل وقت ٧-٨ ساعات على الأقل للطفل منفرداً والأطفال مجتمعين.

٤ - تتعلم كيف تستعمل المواد المتاحة والوسائل الموجودة وتوظفها في خدمة المرحلة.

٥ - لديها رصيد كافي ومصدر مستمر لقصص المناسبة الهادفة والتي تناسب هذه المرحلة.

٦ - تحفظ كمية ترائيم سهلة وتناسب هذه المرحلة.

٧ - لديها موهبة تحفيظ الأطفال.

٨ - تدرس الإسعافات الأولية والمبادئ الأساسية لأمراض هذه المرحلة حتى تجنب باقي الأطفال من العدوى.

٩ - سريعة الحركة.. لديها تنوع في الألعاب.

١٠ - برنامج لتعليم الأبحان واللغة القبطية.

١١ - ثواب كل ما هو جديد في هذه المرحلة.

١٢ - لا تميز بين طفل وآخر لأي سبب مهما كان، ولكن التساوى الكامل في المعاملة.

### متلقى الاتصال : صفات الطفل :

جسدياً: قادر على المشى والجرى وركوب دراجات ثلاث عجلات. وقادر على أن يمسك قلم وورقة، ويمكن رسم وتلوين واستعمال المكعبات وتجميع الصور والأكل بالملعقة.

ذهنياً: قادر على فهم القصص المتصلة بالحيوانات والطيور وأنواع من الزرع (ورد - خضار - فاكهة) على ألا يزيد زمن القصة عن ٥ دقائق.

النوم : يحتاج إلى ساعة بالنهار وعشر ساعات بالليل.

الغذاء: في وجوده مع الأطفال يشجع كلاً منهما الآخر، ويعطى له وجبات كميات صغيرة متكاملة.

نفسياً: يشعر بأن كل شيء ملكه. الفهم هو وسيلة التعارف على الأشياء.

الخيال: يشع جداً حتى أن يتخيل أمور لا وجود لها.



أدوات الاتصال: الحضانة وتأثيرها على الطفل.

١- الحب: نجاح الخادمة في أن تجعل الطفل يحبها ويحب

الحضانة.

٢ - وسائل: كلما لشغل فيما يفيد من ألعاب وقصص كلما زداد خبرة.

يكتسب خبرة من معاملته مع زملائه والخادما.. ويكتسب صفات وحركات وألفاظ وقصص.. وترائيم وألحان وقصص قبطية و.... إلخ.

ويتناول الطفل في القداص الخاص بهم يجعله يتعود على الصلوات الكنسية ورؤية الكاهن وصور القديسين والبخور والشموع وسماعه الأبحان وتناوله كل هذه تثبت في حياته.

الأذن تتعود على سماع أبحان والغم يأكل الجسد ويشرب الدم والعين ترى الكنيسة بكل ما فيها والأنف تشم رائحة البخور أي أن الإنسان كله يتجاوب مع الصلوات.

### التواصل :

١ - التليفزيون والحضانة: يمكن الاستعانة ببرامج خاصة للأطفال لدقائق قليلة.. كما أن إعداد برامج تخص هذه المرحلة يفيد كثيراً في المنزل حيث يقضى الطفل وقتاً طويلاً تشغل فيه الأسرة عنه بأمر كثيرة. وتكرار إذاعة هذه البرامج لا يمل منها الطفل فهو يحب التكرار..

٢ - مع أولياء الأمور: الأطفال في اجتماع ثابت ويمكن الاستعانة بمتخصصين في المجالات المتعددة المتصلة بهذه المرحلة، كما أن قيادة الأب الكاهن للاجتماع له تأثير روحي تربوي كبير.

متابعة يومية مع أولياء الأمور خاصة مساعدة الطفل في تأكيد ما حصل عليه في الحضانة سواء ألعاب أو قصص أو ترائيم أو.. وكذلك التغلب على بعض المشكلات أو عادات غير لائقة تتصل بالطفل، كما أن التنبيه على أولياء الأمور بتأكيد بعض العادات الحسنة التي اكتسبها في الحضانة..

الطفل مرآة الأسرة للحضانة ومرآة الحضانة للأسرة الطفل هو حلقة الاتصال والتواصل بين الأسرة والكنيسة والعكس وبين الأطفال وبعضهم البعض..

ملحوظة : أقوى وسيلة اتصال معايشة الطفل لمثل طيبة وحب نقي له عمق.



## الباب ثلاثون الثالث

# الأساس والبناء

أود أن أتأمل معكم في تعليم القديس بولس الرسول عن البناء الروحي، كما ورد في رسالته الأولى إلى كورنثوس، حيث قال: "حسب نعمة الله المعطاة لي كبناء حكيم، قد وضعت أساساً، وآخر يبني عليه، فلينظر كل واحد كيف يبني عليه. فإنه لا يستطيع أحد أن يضع أساساً آخر غير الذي وضع، الذي هو يسوع المسيح. ولكن إن كان أحد يبني على هذا الأساس ذهباً فضة أحجاراً كريمة، حشياً عشبياً قشاً، فعمل كل واحد سيبصر ظاهراً لأن اليوم سيينه لأنه بنار يُسعلن، وستمتحن النار عمل كل واحد ما هو. إن بقى عمل أحد قد بناه عليه، فسيأخذ أجره إن احترق عمل أحد لسيخر أما هو فسيخلص ولكن كما بنار" (١كو ٣: ١٠-١٣).  
فما هو الذهب والفضة والأحجار الكريمة؟  
وما هو القش؟ وما هي النار؟  
بناء حكيم :

والمقصود بالإيمان ليس مجرد الإيمان العقلي، إنما الإيمان العملي.

سلايين من الناس يؤمنون إيماناً عقلياً، بل إن القديس يعقوب الرسول يقول "أنت تؤمن أن الله واحد. حسداً تعمل. والشياطين يؤمنون ويقشعرون" (يع ٢: ١٩). يقصد مجرد إيمانهم بوجود الله، بينما أفعالهم كلها شر. لذلك يقول الرسول في نفس الإصحاح إن الإيمان بدون أعمال ميت (يع ٢: ١٧، ٢٠).

والإيمان العملي على درجات أعظمها الإيمان الذي ينقل الجبال وعن هذا الإيمان تحدث السيد الرب في (مر ١١: ٢٣) وفي (مت ١٧: ٢٠)، (مت ٢١: ٢١).

وتاريخ الكنيسة حدثنا كثيراً عن الإيمان، وأبطال الإيمان.



إن كان لك إيمان عملي قوي في حياتك، فأنت تقول:

"إن كنت تستطيع أن تؤمن، كل شيء مستطاع للمؤمن" (مر ٩: ٢٣).  
أي أنك بالإيمان لا يقف ضدك شيء، بل يد الله تعمل معك عجباً. ما أجمل قول الرب لمرثا - من جهة موت وإقامة أخيها لعازر - "ألم أقل لك إن أمنت، ترين مجد الله" (يو ١١: ٤٠).

وبولس الرسول يقول في هذا الإيمان "أستطيع كل شيء في المسيح الذي يقويني" (في ٤: ١٣).

ومن أهمية الإيمان أن السيد المسيح كان في كثير من معجزات الشفاء التي يجريها، يسأل الشخص أولاً: هل تؤمن؟ كما فعل مع الأعميين (مت ٩: ٢٨-٣٠). أو أنه يقول لمن سُئِلَ "إيمانك قد شفاك" (لو ٨: ٤٨) (مر ١٠: ٥١، ٥٢).

وعجيب أنه قيل إن السيد الرب لم يصلح معجزات في وطنه وكان ذلك بسبب عدم إيمانهم، إذ شكوا فيه (مر ٦: ٣-٥).

بعض الناس يكون عندهم شك، لذلك لا تحدث لهم معجزة. لابد أن الإيمان يكون أقوى من الشكوك.



الإيمان هو الثقة بما يُرجى، والإيقان بأمور لا تُرى (عب ١١: ١).  
تثق بأن الله قادر أن يعمل، وأنه يحبك ويريد أن يعمل من أجلك. لذلك فإنك لا تضطرب ولا تخاف ولا تشك.

أيضاً تؤمن بأشياء لا تراها بعينيك وتطوبى لمن آمن دون أن يرى (يو ٢١: ٢٩).. تؤمن أن الله يرى كل شيء عمله، ويسمع كل ما تقوله، ويسجل كل شيء، حتى أفكار العقل ورغبات القلب، والنيات والخفيات. فلن آمن بكل هذا إيماناً كاملاً، تستحي أن تعمل

في الترجمة الإنجليزية (New King James V.) وورثت عبارة (بناء حكيم) هكذا: A wise Master builder أي معلم بناء حكيم. والقديس بولس كمعلم في البناء جعل السيد المسيح أساساً لكل بناء روحي في عقيدتنا، المسيح هو الأساس في فدائه لنا، وفي كل عمل فعله لأجلنا.  
ولكن ماذا ننهي نحن على أساس هذه العقيدة؟

هنا يبدو الخلاف بين شخص وآخر، حسب سلوك كل منهما: شخص يكون بناؤه من ذهب وفضة وأحجار كريمة. إذا ما اختبر بنار الصيقات والتجارب لا تفقده خلاصه، بل يكون في حالة أفضل. لأن النار لا تحرق الذهب بل تنقيه من أية شوائب. أما إن كان بناؤه من خشب أو عشب أو قش، فسوف يحترق. القش يحترق بسرعة، والخشب يحترق في فترة أطول. والعشب يحترق مع دخان، وهكذا يصعب العمل كله. وبالكاد يخلص. فللتأمل معاً كل هذه الأنواع من البناء، وإلى أي شيء تشير.

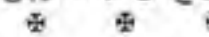

نبدأ أولاً بالبناء السامى، الذى من ذهب وفضة وأحجار كريمة: هذا الذى لا تقدر النار عليه. لاشك أن هذا البناء يشير إلى الفضائل الثلاث الكبرى التى ذكرها الرسول فى (١كو ١٣: ١٣) أعنى: الإيمان والرجاء والمحبة، تضاف إليها صفات أخرى.

## الإيمان :

لكى يكون لك بناء روحي ثابت، لا يفسى أو يحترق، ولا يتزعزع، ينبغي أن يكون لك إيمان حقيقى.

خطية ونخاف، لأن الله يرى ويسجل.

والإيمان الحقيقي يشمل إيمانك أن الخطية موجهة إلى الله.

كما قال داود النبي للرب في المزمور الخمسين "إليك وحدك أخطأت، وأشر قدام عينيك صنعت". وكما قال يوسف الصديق كيف أصنع هذا الشر العظيم وأعطى إلى الله؟ (تك ٣٩: ٩).

ذلك كله لأن الخطية عصيان لله ومخالفة له، ورفض لعمل الروح القدس في القلب، وعدم استجابة لعمل النعمة. وأيضاً عدم استحياء من الله الذي يراك، أو نسيان له أثناء الخطية.

✽ ✽ ✽

هناك أمور أخرى تتعلق بالإيمان من جهة المغفرة والخطية.

كأن تؤمن أن الخطية لا تغفر إلا بالتقوى، وبوضعها على السيد الرب ليحوها بدمه. فكأنك بالخطية تضع تقلاً آخر على صليبه، أو قطرات مرة في كأس ليشرتها..

ولابد أن تؤمن أنه بدون نقاوة القلب لا يعاين أحد الرب وتؤمن بأنه فقط لتقيا القلب هم الذين يعاينون الله (مت ٥: ٨).

وتؤمن بأنك ستقف يوماً أمام منير الله العادل لتعطي له حساباً عن كل ما فعلته خيراً كان أم شراً (كو ٥: ١٠). وهذا ما تعلمه الكنيسة لك كل يوم في صلاة النوم حيث تقول "هوذا أنا عتيد أن ألق أمام الدين العادل مرعوب ومرتعذ من أجل كثرة خطاياي..". وأمامك قول الرب "إن لم تتوبوا فجميعكم كذلك تهلكون" (لو ١٣: ١٣).

والإيمان يشمل أيضاً أن تؤمن بكل وصايا وتعاليمه، وتلتزم بها.. هذا هو الإيمان الذي يدخل في البناء الذي هو من ذهب وفضة وأحجار كريمة.

وماذا إلى جوار الإيمان أيضاً؟ هناك المحبة وأهميتها.

✽ ✽ ✽

## المحبة :

لا يكفي أن تؤمن فقط بالله، بل بالأكثر أن تحبه أيضاً.

وعندما سئل السيد المسيح عن الوصية الأولى في التاموس قال إنها المحبة: المحبة نحو الله والناس: "تحب الرب إلهك من كل قلبك ومن كل نفسك ومن كل فكرك. هذه هي الوصية الأولى والعظمى. والثانية مثلها: تحب قريبك كنفسك" (مت ٢٢: ٣٦ - ٣٩).

من أجل هذا قال الرسول عن الوصايا الثلاث الكبرى: الإيمان والرجاء والمحبة "ولكن أعظمهن المحبة" (١ كو ١٣: ١٣).

وقال "المحبة لا تسقط أبداً" (١ كو ١٣: ٨).

وقيل في سفر اللشيد عن المحبة "مياه كثيرة لا تستطيع أن تطفى المحبة، والسيل لا تعمرها" (نش ٨: ٧).

عندك إيمان، هذا حسن. ولكنه يُبنى بالمحبة، كما يقول الرسول "الإيمان العامل بالمحبة" (غلا ٥: ٦). ويقول "لو كان لي كل الإيمان حتى أنقل الجبال وليس لي محبة فلمت شيئاً" (١ كو ١٣: ٢).

لذلك يقول الرب "يا ابني أعطني قلبك، وتلاحظ عينك طرفي" (أم ٢٣: ٢٦). محبة من القلب. من ثمارها حفظ الوصايا.

ولهذا يقول الرب "من يحبني يحفظ وصاياي".

ويقول أيضاً "إن حفظتم وصاياي، تثبتون في محبتي" (يو ١٥: ١٠).

والقدوس أوغسطينوس يقول "تحب. ثم تفعل بعد ذلك ما تشاء". أى تفعل ما تشاء داخل محبة الله. وقد جعل الرسول المحبة هي الأولى في ثمار الروح (غل ٥: ٢٢).

✽ ✽ ✽

والمحبة المطلوبة هي أن تحب الله أكثر من كل شيء وأكثر من كل أحد - بل أكثر من العالم كله..

من جهة العالم يقول القدوس يوحنا الرسول "إن أحب أحد العالم، فليمت فيه محبة الأب" (١ يو ٢: ١٥). ويقول القدوس يعقوب الرسول "إن محبة العالم عداوة لله" (يع ٤: ٤).

ويقول السيد الرب "من أحب أباً أو أمّاً أكثر مني فلا يستحقني. ومن أحب ابناً أو ابنة أكثر مني فلا يستحقني" (مت ١٠: ٣٧).

وقد أعطاك الكتاب مثلاً في أينا إبراهيم الذي أحب الله أكثر من ابنه وحيد الذي تحبه نفسه. وقبل أن يقدمه محرقة، من فرط محبته لله وطاعته له (تك ٢٢).

فإن أردت أن تبني حياتك بناءً روحياً، على محبة الله، اسأل نفسك في صراحة تامة: هل تحب شيئاً أو شخصاً أكثر من الله؟ هل يوجد ما ينافس الله في قلبك؟

✽ ✽ ✽

أذكر قصة في الافتقاد حدثت معنا منذ حوالي ٥٥ سنة.

كنا خداماً في مدارس الأحد. وذهبنا لافتقاد أحد الأخوة، الذي لم يعد يحضر إلى الكنيسة. وجلسنا معه، وظل كل واحد منا يسأله عن السبب في انقطاعه عن اجتماعات الكنيسة، ما هو؟ وكثرت أسئلتنا. ولكن خادماً روحانياً من بيننا قال له "لا أريد أن أتعبك بأسئلة كثيرة. إنما أريد أن أسألك سؤالاً واحداً. هل أنت الآن تحب الله، كما كنت تحبه من قبل؟".

وطبعاً كان هذا هو جوهر الموضوع. لأن محبته لله لو كانت كما هي، لما تغيب عن الكنيسة. ولهذا حسناً قال الله لراعي كنيسة أفسس "عندى عليك أنك تركت محبتك الأولى" (رؤ ٢: ٤).

✽ ✽ ✽

إن محبة الشهداء لربنا، هي التي جعلتهم يبذلون حياتهم لأجله كان كل واحد منهم يحب الله، أكثر من نفسه، وأكثر من حياة الدنيا. محبة جعلته يستقبل الموت بفرح. وقد قال الرب تيس حسب أعظم من هذا أن يضع أحد نفسه لأجل أحبائه" (يو ١٥: ١٣).

نعم، هذه هي المحبة. لأن كثيرين يقولون إنهم يحبون الله، ولكن حينما تأتي ساعة التجربة، يظهر إن كانوا يحبون الله حقاً أم لا. لأنه ستمتحن النار عمل كل واحد ما هو" (١ كو ٣: ١٣).

والنار ربما تكون الإغراءات أو الضيقات أو حروب الشياطين... ربما تكشف عندك شهوة معينة تمنعك عن محبة الله، إذ تحب هذه الشهوة أكثر من محبتك لله!!

✽ ✽ ✽

فلنا من الذهب والفضة والأحجار الكريمة: الإيمان والمحبة هناك أيضاً الرجاء في الحياة الأبدية.

## الرجاء في الأبدية :

لو أنك تفكر في أبديتك، ما كنت تخطئ .

من أجل هذا، علمتنا الكنيسة أن نضع الأبدية أمامنا كل يوم حيث نقول في صلاة النوم لو كان العمر ثابتاً، وهذا العالم مؤبداً، لكان لك يا نفسي حجة واضحة.. لكن توبى يا نفسي مادمت في الأرض ساكنة، لأن التراب في القبر لا يُسبح..

حقاً، إذا فكر الإنسان باستمرار في أبديته، وفي النوقف أمام سدير الله العادل، لكانت تملكه المخافة فلا يخطئ..

\*\*\*

## أمور أخرى :

❖ من الأحجار الكريمة التي تبني بها حياتك: الشركة مع الروح القدس. هذه التي ذكرها القديس بولس الرسول في (١٣: ١٤).

أى أنك تكون في شركة مع الروح القدس في كل عمل تعلمه، وفي كل فكر بجول بذهنك، وكل رغبة تكون في قلبك. اسأل نفسك في كل هذا: هل الروح يشترك معك أم لا؟ فإن كان لا، ابتعد عن كل شيء لا يشترك الروح القدس معك فيه.

\*\*\*

❖ هناك أيضاً الثبات في الله .

إن الرب يقول "أثبتوا في وأنا فيكم" (يو ١٥: ٤)، ويقول "أثبتوا في محبتي" (يو ١٥: ٩). ويشبه هذا الثبات بثبات الفصن في الكرمة، لكي يأتي بثمر..

إن الشخص الثابت في الرب، لا يتزعزع بسرعة. والرسول يقول "إن يا أخوتي الأحباء، كونوا راسخين غير مترعزين،

\*\*\*\*\*

## كنيستنا في أثينا باليونان

القس ماركوس ناشد مرجان كاهننا في أثينا زار الكنيسة الأم بمناسبة عيد رهبنة البابا، وقدم لقداسه تقريراً وافياً عن حالة الكنيسة وعن الخدمة فيها. ومن ذلك:

❖ بدء العمل لبناء كنيسة جديدة، وقد تم الاتفاق مع مقاول قبلي يوناني لبدء حفر الأساسات.

❖ تم عمل اجتماع خاص بالشباب الجامعي اليوناني (أى للمصريين الذين ولدوا باليونان) كإعداد لتكوين خدام ناطقين باللغة اليونانية للخدمة في مدارس الأحد، ولأعمال ترجمة وغير ذلك.

❖ تخصيص فصل لتدريس الألكسان والنسبة.

❖ الاجتماع العام يوم الأربعاء. ودرس الكتاب بعد عشية السبت.

مكتوبين في عمل الرب كل حين، عالمين أن تعبكم ليس باطلاً في الرب" (١كو ١٥: ٥٨).

❖ أيضاً من الأحجار الكريمة التي تبني بها روحياتك: العمق. العمق في صلاتك، في تأملاتك، في فهمك للكتاب، أيضاً في خدمتك واهتمامك بالآخرين، وفي كل عمل روحي تعمله.

## القش :

إن كان الأمر هكذا، فما هو القش الذي يحترق؟

❖ كمثل من القش: السطحية في الحياة الروحية التي بلا عمق. مثل عبادة بلا فهم، وتناول لمجرد العادة، واعتراف بدون توبة، تأخذ به جلاً عن القديم، لتفتح حساباً جديداً من نفس النوع!

❖ مثاله أيضاً صلاة بدون خشوع، وبدون عسق، وبدون عاطفة، مجرد سرد لكلمات، حذر منها مار اسحق بعبارة قل أنا ما وقتت أمام الله لكي أعد ألفاظاً!..

❖ من أمثلة القش أيضاً: قراءة للكتاب المقدس بدون فهم ولا تأمل. أو سماع عظات بلا تنفيذ، بل مجرد حضور.. أو عبادة ينطبق عليها قول الرب "هذا الشعب يعبدني بشفتيه، أما قلبه فمبتعد عني بعيداً" (إش ٣٩: ١٣).

❖ إنها مجرد مظهرية، أو لون من اللتين لكسب مديح الناس. وليس عن فضيلة ومحبة للخير.. مجرد قش..

❖ تأتي التجربة الروحية، وتحرق كل هذا القش، ويقع الإنسان ويسقط، ويضيع كل عمله بلا فائدة.

إنها نار اختبار، تختبر عمل الإنسان، ومدى صلته بالله في كل ما يعمل. وهل فضائله ثابتة في محبة الله أم لا؟

\*\*\*\*\*

## نهضة صوم القديسة العذراء بكنيستها في الأقصر

❖ الأحد ٨/١٤

نيافة الأنبا بولا أسقف طنطا.

❖ الاثنين ٨/١٥

نيافة الأنبا تيموثاوس الأسقف العام.

❖ الثلاثاء ٨/١٦

نيافة الأنبا مكاريوس الأسقف العام.

❖ الأربعاء ٨/١٧، الخميس ٨/١٨

نيافة الأنبا أثناسيوس أسقف بني مزار.

❖ الجمعة ٨/١٩، والسبت ٨/٢٠

نيافة الأنبا بيمن أسقف نقادة وقوص.

❖ الأحد ٨/٢١

كهنة كنيسة العذراء بالأقصر.

سيحضر عشرة من الآباء الأساقفة إلى

الأقصر حسب الجدول الآتي:

❖ يوم الأحد ٨/٧

نيافة الأنبا مكسيموس الأسقف العام.

❖ الاثنين ٨/٨، الثلاثاء ٨/٩

نيافة الأنبا أرسانيوس أسقف المنيا.

❖ الأربعاء ٨/١٠

نيافة الأنبا موسى أسقف الشباب.

❖ الخميس ٨/١١، والجمعة ٨/١٢

نيافة الأنبا هدرا أسقف أسوان.

❖ السبت ٨/١٣

نيافة الأنبا داود أسقف المنصورة

\*\*\*\*\*

## عماد أربعة أطفال

في صباح الأحد ٧/١٧ قام قداسة البابا

تعميد أربعة أطفال في معمودية المقر بالدير.

❖ الذهاب لجزر يونانية لإقامة القداسات

ويقام قداس كل شهر ونصف في جزيرة

كريت (والسفر بالطائرة).



# كيف تربت أمجاد أمك العروس؟!؟



لشافة  
الأبنا كريس  
أسقف ميلانو

❖ أنت ابني.. وأنا أمك الكنيسة.. تعال اجلس معي.. تعال نتحدث.. تعال أعلمك كيف تستعد وتقدم حساب وكالتك.. قبلما تسمع الصوت القائل: "أعطنى حساب وكالتك"..  
❖ اصغ إلي.. لأرشدك كيف تحكم على نفسك قبل أن يُحكم عليك..

❖ أمل أذنك وأنا أعرفك كل ما قد أخذته أنت.. وكل ما قد سمعته من الله.. وأعرفك كيف تحفظه في قلبك.. وكيف تتوب!؟

❖ أنا الكنيسة.. أنا أمك العنقون.. وأنت ابني المولود مني.. أنت الخارج من رحمى.. من جرن معموديتي..

❖ أنا الشاهد الأمين على يوم ميلادك.. أنا الشاهد لأنزع الله وهي تصعدك من الأعماق وتأتي بك إلى النور الحقيقي..

❖ لا أفتر أن أرسم لك كيف كان جمال وجهك.. وكيف كان جمال وبهاء ثيابك في يوم عمادك..

❖ ذلك اليوم الذي لا ينسى وأنت خارج من أعماق المياه.. وأنت معطر.. ولك قال السيد الرب: "من هذه الطالعة من البرية!؟"

❖ في ذلك اليوم تقدم نحوك السيد الرب وخطبك لنفسه.. وصارت نفسك مخطوبة لعريسها السماوى ومسكنها أصبح فى الأعلى..

❖ أنت ابني.. وأنا أمك التى هى دائماً معك.. أتبعك فى كل مراحل عمرك..

❖ أرافك فى طفولتك.. وفى شبابك.. وفى شيخوختك..  
❖ أسرع نحوك عند سقوطك.. وأمد يدي لقيامك..

❖ أنا معك فى أفراحك وأمسح دموعك فى أحزانك.. شموعى لا تتطفئ.. ودموعى لا تكف ولا تنتهى حتى يرجع إليّ كل أولادى

❖ أنا الأم التى تطلب من أجل أبنها الضال حتى تُسرد إلى طريق الخلاص..

❖ أنا أطلب من أجل ابني الساقط لكى يقوم من سقطته.. وأنصرع إلى الرب لكى يثبت ابني القائم..

❖ أنا أمك التى تسهر لأجلك.. أنا أسهر لكى أرييك.. وأرضعك.. وأطعمك.. وأسقيك.. وأغذيك.. وأنيك.. وأقويك..

❖ وأرشدك.. وأرشدك.. وأرشدك.. ورسالتى معك هى أن تزداد فى كل عمل صالح.. يا ولدى.. أنا منشغلة بك فى كل مكان.. عيسى

ترافيك لا لكى تتصيد أخطاءك.. ولا لكى تحصرها.. إنما لكى تقومك.. وتصلحك.. مشتاقاً أن أحكى لك عن ميراثك فى الأمجاد التى أملكها.. أريد أن أعرفك كيف تقتنيها..

❖ إن أحببت أن تقتنى كل الأمجاد التى عندى تمسك بوصايا الرب.. وإلزم الصبر طول أيام حياتك..

❖ يا ابني أقبل نصيحتى لأنى أخاف عليك لئلا تزوغ وأنت فى داخل بيتى وتعيش تحت سقفى.. وهذا الأمر يشغلنى كثيراً.. لأن

كثيرين زاعوا سريعاً عن الطريق الذى أوصى به الرب.. وصلعوا

لهم عجلأ مسبوكا وذبخوا له.. وسجدوا له.. وصدقوا أنفسهم وقالوا: "هذه الهتك يا إسرائيل التى أخرجتك من أرض مصر".

❖ دعنى أسألك.. ترى ماذا تسمع فى بيتى؟.. ماذا ترى فى بيتى؟.. ماذا تعمل فى مسكنى؟.. ماذا يُعمل فى مسكنى؟..

❖ أنت فى بيتى تسمع الصلوات والألحان.. وعيناك تبصر المصلين والملحنين.. أنت ترى الخدمة والخدام.. وتعابن بعينيك مسئولين ومسئولات عديدة..

❖ أنت عضو حى فى بيتى.. وأنا لا أريد أن أرى ابني ميتاً فى مسكنى.. كل أولادى هم أعضاء فى مسكنى.. أنا أريدهم أحياء

بالحقيقة.. أجاهد معهم.. لأنى لا أحتمل أن يكون لهم اسم أنهم أحياء وبالحقيقة هم أموات.. لذا أسبق وأرشد.. وأعلم وأنصح..

وأحذر وأنذر.. وأنادى بصوت عالٍ.. وعلى أولادى أن يسمعوا ويستجيبوا.. ويستيقظوا وينركوا.. ويتعلموا..

❖ أنت ابني.. وأرجو أن تقبل نصيحتى.. إن اشتقت للخدمة فأعلم أن لطريق الخدمة باب واحد يدخل منه كل الخدام.. لكنه

يتفرع إلى طريقين.. طريق فيه الخدام يشيرون بتعاليمهم إلى شخص المسيح.. والطريق الثانى فيه الخدام يكتفون بجذب الناس إليهم وإلى أمجادهم وأعمالهم..

❖ يا بنى اعرف أن طريق الألحان له باب واحد يدخل فيه كل المحبين للألحان.. لكنه يتفرع إلى فرعين.. فرع يمجّد الله ويزيده

علواً والفرع الآخر يمجّد الهزات والذات ويزيدها تدهوراً..

❖ وبالمثل باب الصلاة هو واحد.. يدخل فيه المحبين للصلاة.. ولكنه يتفرع إلى طريقين.. طريق من يسلكه يصلى من أعماقه

لأجل أصاغه حتى تتطبع صورة الله فى قلبه.. وطريق آخر من يسلكه يزوغ بعيداً عن الإحساس بحضور الله..

❖ احترم يا بنى إن دخلت فى باب التعليم.. افتح عينيك واسلك على آثار الذين كانت نهاية سيرتهم حسنة.. وتمثل بتعاليمهم وبإيمانهم..

❖ وكل ما تطالب به الناس عليك أن تفعله أولاً.. ولا تجعل أعمالك تكذب أقوالك.. لا تحاسب الناس على عدم المحبة.. وقلبك

تسكنه شائبة من الكراهية.. لا تتادى الناس بضرورة العطاء.. وأنت لا ترافق نفسك وهى مُحبة للأخذ..

❖ يا ابني أنا أمك.. وأريدك أن تزداد فى كل عمل صالح.. وأن تستيقظ لئلا تزوغ بعيداً وأنت تحت سقف بيتى..

# الإبصالية ومناداة اسم الرب يسوع

ليناثة الأنبارافايل

عندما نصل للتسبحة اليومية إلى ذروتها بإبهاض الخليفة كلها للتسبيح في الهوس الرابع.. وفيه يبنينا المزمور أن لسبح اسم الرب: "تسبِّح اسم الرب لأنه أمرٌ فخلقت" (مز ١٤٨: ٥)، "تسبِّحوا اسم الرب، لأنه قد تعالى اسمه وحده. مجده فوق الأرض والسموات" (مز ١٤٨: ١٣).. فحينئذ يتجلى أمامنا ابن الله الكلمة المتجسد، فنراه بعين الإيمان، ونتمتع بحضوره في وسطنا، فتبدأ الكنيسة بأن تتأديه باسمه القدوس، وتسبِّح وتمجّد هذا الاسم الحلو المملوء مجدًا والمعطي الخلاص.. وذلك خلال ترتيبها (للإبصاليات). وكلمة (إبصالية) هي كلمة يونانية معناها (ترنيمة). وتوجد إبصالية لكل يوم على مدار الأسبوع، كما توجد إبصاليات خاصة لكل عيد، ولكل صوم، ولكل قدس.. وحينئذ اليوم عن إبصاليات الأيام التي تركز في تركيبها وصياغتها على مناداة اسم الرب يسوع.

ومناداة اسم الرب هو ترتيب أبائي قبلي قديم.. قال أنبا دياراخي: "من يشاء أن يطهر قلبه جدًّا فليتخذ له كل حين الذكر الصالح الذي هو اسم ربنا يسوع المسيح، الاسم القدوس، عملاً وهذبًا وكلامًا وفكرًا بغير فتور، وبمحبة عظيمة وشوق كثير".

وقال شيخ: "ليس هناك فضيلة من الفضائل تشبه فضيلة مداومة الصلاة والتضرع باسم ربنا يسوع المسيح في كل وقت، في العزلة (بعيد عن الناس)، بالشفقتين (بصوت مسموع)، وأما في القلب (في حضور الناس) فبغير تظاهر (دون أن يلمحوا مناداتك لاسم الرب)".

قال أخ للقدس مكاريوس الكبير: "إني خائف بسبب خطاياي.. فماذا أعمل يا أبي؟" قال له الشيخ: "تقوِّ وتمسك برجاء الحياة الأبدية والرحمة التي لا حد لها.. الذي هو اسم ربنا يسوع المسيح".

إن مداومة ذكر اسم الرب يسوع تقطع كل أكلة (كل خطية وحرب روحية).



سأل الأنبا بيمن القديس أبو مقار قائلًا: "يا أبي.. ماذا يعمل الإنسان كي يقتني الحياة؟" فقال الأنبا مقار: "إن أنت داومت كل حين على طعام الحياة الذي للاسم المقدس: اسم ربنا يسوع المسيح بغير فتور، فهو حلو في فمك وحلقك، وبترديدك إياه تقديس وتسمم نفسك، وبذلك يمكنك أن تقتني الحياة".

لقد تكررت هذه الوصية الأبائية كثيرًا جدًّا في كتب الآباء ونسكياتهم، وصارت تدريبيًا محببًا جدًّا لأنفسهم أن ينادوا اسم الرب يسوع كل وقت، ويتمتعوا بحلاوة هذا الاسم المملوء خلاصًا.. وهذا التدريب مبني على أساس كتابي (من الكتاب المقدس)..

فاسم الرب يسوع هو اسم الخلاص.. "ويكون كل من يدعو باسم الرب يخلص" (أع ٢: ٢١)، "وليس بأحد غيره الخلاص. لأن ليس اسم آخر تحت السماء، قد أعطي بين الناس، به ينقضي أن يخلص" (أع ٤: ١٢). لقد سُمي السيد المسيح باسم يسوع "لأنه يخلص شعبه من خطاياهم" (مت ١: ٢١)، وكلمة (يسوع) تعني (مخلص). لقد دعا الآباء القديسون والأنبياء الأطهار باسم الرب.. "ودعا هناك أبرام باسم الرب" (تك ١٣: ٤)، وكذلك اسحق لقبني هناك مذبحًا ودعا باسم الرب" (تك ٢٦: ٢٥).

وقيل عن العبادة المقدسة التي بدأت في عهد أنوش بن شيث بن آدم "حينئذ ابتدئ أن يدعى باسم الرب" (تك ٤: ٢٦).

فجوهر العبادة الحق هو مناداة اسم الرب.. كما سبِّح بذلك موسى في تسبيحته الخالدة قائلًا: "إني باسم الرب أنادي. أعطوا عظمة لإهنا" (تك ٣٢: ٣). ولقد بارك أيوب

اسم الرب عند التجربة.. "السرب اعطى والرب أخذ، فليكن اسم الرب مباركًا" (أي ١: ٢١). وبهاتف المرثل في المزمور قائلًا: "أحمد الرب حسب برّه، وأرثم لاسم السرب المعطي" (مز ٧: ١٧)، "هللوا. سبحوا يا عبيد الرب. سبحوا اسم الرب. ليكن اسم الرب مباركًا من الآن وإلى الأبد. من مشرق الشمس إلى مغربها اسم الرب مسبِّح" (مز ١١٣: ١-٣).

كل هذا نادى به الآباء في الكتاب المقدس، ولم يكونوا بعد يعرفون الاسم الحلو المملوء مجدًا الذي لربنا يسوع المسيح.. لأنه لم يكن قد تجسد بعد، ولم يكن قد اتخذ هذا الاسم المُعجَب عن الخلاص.. فكم بالبحري لنا نحن المؤمنون باسم الرب يسوع!!

حقًا.. إن "اسم السرب يبرج حصين، يركض إليه الصديق ويتمتع" (أم ١٨: ١٠). نحن الذين تتبأ عنا صفنيا النبي قائلًا: "لأني حينئذ أحوك الشعوب إلى شفة نفوسه، ليدعو كلهم باسم الرب" (صف ٣: ٩).

وكذلك قيل عنا في المزمور "يكتب هذا للدور الآخر، وشعب سوف يُخلق يسبِّح الرب" (مز ١٠٢: ١٨)، "كسي يحدث في صهيون باسم الرب، ويتسبيحه في اورشليم" (مز ١٠٢: ٢١).. فنحن الذين انتهت إلينا أواخر الدهور.. صار لنا الحق أن نتمتع بهذا الاسم الحلو المملوء مجدًا وبركة..

فاسم الرب يُبارك.. "باركناكم باسم الرب" (مز ١٢٩: ٨)، "ويباركوا باسم الرب" (تك ٢١: ٥). واسم الرب يشفي.. "فقال بطرس: ليس لي فضة ولا ذهب، ولكن الذي لي فإياه أعطيك: باسم يسوع المسيح الناصري قم وامش!" (أع ٣: ٦)، "فليكن معلومًا عند جميعكم وجميع شعب إسرائيل، أنه باسم يسوع المسيح الناصري، الذي صلبتموه أنتم، الذي أقامه الله من الأموات، بذلك وقف هذا أمامكم صحيحًا" (أع ٤: ١٠).

واسم الرب يخلص، ويحمي، ويقديس.. لذلك اتخذت الكنيسة هذا الاسم موضوعًا لتسبيحها وفرحها.. وهو أيضًا موضوع تسبيحنا في الإبصاليات.. وهذا ما سنتكلم فيه في العدد القادم بإذن الله

## ١٤ السِحْرُ وَالسَّحْرَةُ

١ - ما هي أول مرة ورد فيها ذكر السحرة في الكتاب المقدس؟

٢ - أذكر آية تنهى عن السحر .

٣ - ماذا كان عقاب الساحرة في العهد القديم.

٤ - اذكر اسم ساحر قاوم القديس بولس الرسول.

٥ - اذكر آيتين من سفر الرؤيا عن عقوبة السحرة.

٦ - اذكر مثالا من سفر دانيال النبي عن عجز السحرة في تفسير الرؤى والأحلام.

## حَلْ مَسَابِقَةِ الْعَدَدِ الْمَاضِي

(١) أول حلم تمسج في الكتاب المقدس هو حلم يوسف الصديق الذي رواه لأخوته وأبيه يعقوب (تك ٣٧: ٥ - ١١).

(٢) أول شخص قيل في الكتاب إنه كان يفسر الأحلام هو يوسف الصديق، الذي فسّر حلمي رئيس السقاة ورئيس الخبازين (تك ٤٠).

(٣) كان دانيال النبي مشهوراً بتفسير الأحلام. وقد فسّر حلم الملك نبوخذ نصر (دا: ٤: ١٨ - ٢٧). كما فسّر الكتابة للملك بلشاصر (د: ٥١).

(٤) أول حلم ذكر في العهد الجديد، هو ظهور ملاك الرب ليوسف النجار في حلم يقول له إن حبلى مريم من الروح القدس (مت: ١: ٢٠).

(٥) ثاني حلم في العهد الجديد كان للمجوس (مت: ٢: ١٢). وثالث حلم كان ليوسف النجار ليهرب إلى أرض مصر مع الطفل يسوع وأمه (مت: ٢: ١٣).

(٦) أثناء محاكمة السيد المسيح أرسلت امرأة بيلاطس إليه تقول "ياك وذلك البار، لأني تألمت اليوم كثيراً في حلم من أجله" (مت: ٢٧: ١٩).

(٧) ورد في سفر التثنية (تك: ١٣: ١ - ٣) "إذا قام في وسطك نبي أو حالم حلماً، وأعطاك آية أو أعجوبة.. فلا تسمع لكلام ذلك النبي أو الحالم ذلك الحلم..".

## الَّذِينَ فَازُوا فِي الْمَسَابِقَةِ

- |   |   |
|---|---|
| ١. يوسف مكرم ووائل عابد وحنان عطا الله ورائدا نصيف. | ٣٥. مينا ومارينا وفيرينا وبافلي سعد وجرجس وميرا وإيريني |
| ٢. لييب عوض ميخائيل                                 | ٣٦. ونميانة أمجد وفيلوباتير ويوفنا                      |
| ٣. عادل عوض وسوسن نجيب                              | ٣٧. رمسيس وجورجيلسا مجدى                                |
| ٤. جورج عبيد زكري                                   | ٣٨. مريم سمير الطويل وبيشوى                             |

٥. أولاد مدارس الأحد بعزبة السفيرة

٦. رفعت عطوان عطية

٧. عابدة شكرى بندرى واصف

٨. ماريانسا يوسف وعابدة

جورجى ويوسف ميخائيل وأسرة

مارمرقس ك. مارمينا شجرا

الخرجييين ورمسيس شانرس

وأسرته وصليب اسحق وأسرتة

وصوفية حنا وفيجايا عبد المسيح

وعبد الله خليل وأولاده وشلوده

وروليم خليل وأسرتيهما

٩. عاطف رشدى وأمال جورج

ومينا عاطف

١٠. مفيد وعابدة والأبناء مفيد

ومارين ماجدولين

١١. ماجدولين إدوارد مفيد

١٢. فيولا صبحى رفله

١٣. نوس عبد الملاك ونادية

هنتر ومارينا نوس

١٤. جورج ويوستينا فانيق يوسف

١٥. مفيد إدوارد مفيد جرجس

١٦. مارين إدوارد مفيد جرجس

١٧. ايراهيم وماريا لطفى زاهر

١٨. فايزة حبيب سليمان

١٩. منحت كمال يعقوب

٢٠. عفيفة نادرس باسيلي

٢١. سميرة إلياس أنطون

٢٢. عبد المسيح لوندى ورمزية

فهيوم

٢٣. صابر فهمى عبد المسيح

٢٤. بشرى يوسف ومريم غالى

٢٥. برناديت أنور نسيم

٢٦. إيزيس ميخائيل جرجس

٢٧. يوستينا وجورج وحنان

ويوحنا عباد

٢٨. فؤاد أمين وكثير حبيب

٢٩. فهمى يوسف أنطونيوس

٣٠. بولا حبيب سليمان وجرجس

وشيق

٣١. مارك ناجى ومريم أنطونيوس

٣٢. مينا ومارينا مجدى روفائيل

٣٣. كيرياكوس وتوماس نظير

وليب جريس

٣٤. عصمت رسمى ملك

وملترى ومريم عماد لمعى

٣٦. ماجدة كوكب بولس

٣٧. صبرى فهمى برسوم حنا

٣٨. إيريني وشيرى ويوسف فهمى

٣٩. مينا ومارينا وجون وجيه

نسيم

٤٠. أوديت ألويس فهمى

٤١. ساندرنا وماريا وهالة وسامح

العادلى

٤٢. فادى ونادر ومونيكا وهناء

وجيه أميل

٤٣. فوزى حبيب بشاى

٤٤. يوستينا وتونى فكرى حلمى

فارس

٤٥. فهمى مسعد تواضروس

٤٦. موريس يوسف ومنال

صبحى وفيليب موريس

٤٧. نظيرة شكرى داود

٤٨. صوفيا وببتر فخرى فهمى

شوده

٤٩. مرفت شكرى داود

٥٠. عابدة صبرى نصيف

٥١. لندة محارب وحلمى وفاروق

وعادل وسامح فهمى وأولادهم

ونعيم عبد المسيح وأنجيل سامى

وأولادهم

٥٢. ساويرس عبد الله وزوجته

وكيرلس وبولس ساويرس

٥٣. عماد منير وعابدة شكرى

اسكندر وسلفيا بطرس

٥٤. مريم جبره وأسرتها

٥٥. أولاد وأحفاد فهمى الطويل

ومينا ومارينا وفيرينا وبافلي

سعد الطويل وزوجته

٥٦. رانز وأمير ومبير وميرنا

عادل وعادل أنيس وزوجته

٥٧. مجدى باقى وناهد محفوظ

رزق وشادى وفادى مجدى باقى

٥٨. عيد ونيس وزوجته وجرجس

طلبة وجينا عيد وأبانوب عيد

٥٩. سوزى عزت نجيب ووالديها

وابنتها

٦٠. منى مكرم عبيد ومريم سمير

عبد الشهيد ويوسف ويوساب

أشرف

## تهنئة وشكر

معهد الدراسات القبطية  
معهد الرعاية والتربية  
أ.د. رسمي عبد الملك رستم  
عميد المعهد

وأ أسرة هيئات التدريس والطلاب  
والعاملين يهنئون :

قداسة البابا شنودة الثالث

الرئيس الأعلى للمعاهد الدينية وأستاذ  
ورئيس قسم علم اللاهوت بعيد رهينة  
قداسته الحادي والخمسين أدام الله حياة  
قداسته سنين عديدة وأزمنة سالمة.

الديوان البابوي العام بالقاهرة

رئيس الديوان ومدير الإدارات ورؤساء  
الأقسام وجميع العاملين بالديوان ومرافقه  
يتقدمون بأسمى آيات التهاني القلبية  
لصاحب القداسة :

البابا المعظم الأنبا شنودة الثالث

بمناسبة عيد رهينة قداسته الواحد  
والخمسين طالبين من الله أن يديم رئاسته  
للكنيسة سنين عديدة وأزمنة سالمة مديدة  
وإلى منتهى الأعوام يا لسان العطر.

بطريركية الأقباط الأرثوذكس

دير رئيس الملائكة

بجبل جرجا الشرقي

الآباء الرهبان ومجمع الدير يتقدمون  
لقداسة البابا المعظم :

الأنبا شنودة الثالث

بخالص التهنئة بمناسبة عيد رهينة  
قداسته الحادي والخمسين متمنين لقداسته  
دوام الصحة سنين عديدة سالمة.

وأعطيكم رعاة حسب قلبى فيرعونكم

بالمعرفة والفهم (أر ٣: ١٥)

كنيسة رئيس الملائكة ميخائيل

بكفر الدوار

الكاهن والشعب يهنئون أباهم الروحي:



القمص رويس عزيز موسى

بعيد الرسامة الثلاثين الرب يبارك  
خدمتكم ويحفظ كهنوتكم بصلوات قداسة:

البابا المعظم الأنبا شنودة الثالث

وشريكه فى الخدمة الأبوين المكرمين:

نياافة الأنبا باخوميوس

ونياافة الأنبا تواضروس

بقية التهاني المؤجلة سوف تنشر  
فى العدد المقبل إن شاء الله

نسجد لله شكراً ونشكر الحبر الجليل:

نياافة الأنبا توماس

لمنحه رتبة الإيغومانسية:

للقمص يوسف توفيق

زوجتك د. نرمين وأثناسيوس وأفوديا  
وبريسلا ووالدتك وأخوتك

وأعطيكم رعاة حسب قلبى فيرعونكم

بالمعرفة والفهم (أر ٣: ١٥)

القمص يوسف توفيق

أجل التهاني بنعمة القمصية

ماما نبيلة وأ. نادر وم. نادى يوسف ود.

نانسى وأ. جورج ود. نادين وأ. أشرف

القس ميخائيل حلمى وزوجته وماريا

القس يهنئون أبيهم :

القمص يوسف توفيق

بنواله نعمة القمصية.



القس دانيال عبد الملاك

كاهن كنسية العذراء والقديس يوسف  
سموحة - الإسكندرية

نهنتكم بالعيد الثلاثينى لسيامتكم الرب  
يبارك كهنوتكم بصلوات:

قداسة البابا شنودة الثالث

زوجتك تاسونى أديبة

أولادك: محب، ميشيل، ماهر، مرفت

أحفادك: مريم - مينا - رافى - جابى

- دانيال - فيرينا.

أخوك: فايز والعائلة



الأستاذ نزهى غليوم

عضو مجلس إدارة الشرق للتأمين تهانينا  
القلبية مع دوام الترقى والازدهار

نظمى غليوم ونبيلة نصيف وسارة  
ومارى

ميمى غليوم ورمسيس عوض ورفيق

وكريستين وشيرى وإيهاب وبيتر

مونا غليوم وعادل زكى وماريا ويوستينا

كنيسة الملاك ومارجرجس بباريس

تهنى قدس الأب الموقر :

القمص أليشع البراموسى

بنواله نعمة القمصية وتتمنى له حياة  
مباركة وخدمة مثمرة بصلوات :

قداسة البابا شنودة الثالث

وشريكه فى الخدمة الرسولية:

نياافة الأنبا أيسوذورس

نتقدم بالتهنئة لقدس الأب الحبيب :



القمص بيشوى بطرس

بمناسبة العيد الثلاثينى لرسامته ونتقدم  
بالشكر الجزيل للحبر الجليل الأب  
المكرم :

نياافة الأنبا باخوميوس

مطران البحيرة ومطروح والخمس  
المدن الغربية على محبته الفياضة

وروحه الأبوية العالية التى أبهجتنا مع  
كل المشاركين فى يوم الاحتفال بالعيد

الثلاثينى لرسامة أبينا القمص بيشوى  
كأول كاهن للطريق الصحراوى وهم أذ

يشيدون ويفتخرون بكم ويتمنون لنيافتكم  
العمر المديد كما يشكرون:

نياافة الأنبا تواضروس

الأسقف العام بالإيبارشية على محبته  
واشرافه على الاحتفال طالبين بركة

وصلوات قداسة البابا المعظم:  
الأنبا شنودة الثالث

مطرائية القوصية ومير

للأقباط الأرثوذكس

ك. الأمير تواضروس المشرقى بالتمساحية  
القمص يوسف توفيق والقس ميخائيل

حلمى ولجنة الكنيسة والشمامسة  
ومدارس التربية الكنسية وأسر الخدمة

والاجتماعات وشعب الكنيسة يشكرون  
حضرة صاحب النياافة الحبر الجليل:

نياافة الأنبا توماس

على تفضله ببركة وتدشين الكنيسة يوم  
المبارك الموافق ٧/١٧ الرب يحفظ لنا

حياته سنين عديدة وأزمنة هادئة  
بصلوات حضرة صاحب القداسة:

البابا شنودة الثالث

كريستينا القس بيستننى هنرى

مبروك حصولك فى الثانوية العامة على  
٩٨,٥% ربنا يبارك مشوارك طيبة أو

صيدلانية.

بابا وماما وسيلفانا وبولا والعائلة  
والمهنتين.

## عزاء

حينئذ يضى الأبرار كالشمس فى ملكوت

أبيهم (مت ١٣: ٤٣)

الأنبا كيرلس أفامينا

ومجمع رهبان دير الشهيد العظيم  
مارمينا العامر بمريوط يودعون  
لأحضان القديسين الوالدة المقدسة:

نصره مرقس أرماتىوس

والدة الراهب المحبوب :

الراهب متاؤس أفامينا

نياحاً للراحة العزيزة وتعزيات السماء  
للأسرة الكريمة بصلوات صاحب القداسة  
والغبطة البابا المعظم :

الأنبا شنودة الثالث

أدام الله حياة قداسته لسنين عديدة

خالص العزاء فى انتقال الأم الفاضلة:

نصرة مرقس

والدة الراهب متاؤس أفامينا

هاتى القمص بولس

مع المسيح ذاك أفضل جداً

الذكرى السنوية الثانية للأب الغالى:



فايز كامل ميخائيل

تقيم الأسرة القديس الإلهى لروحه  
الطاهرة بكنيسة الشهيد العظيم مار  
جرجس بقويسنا الأحد ٢٨ أغسطس  
الساعة التاسعة صباحاً.

بابا الحبيب: بالمحبة عشت وبالعطاء  
تميزت أحببت الآخرين وأحبوك سيرتك  
الطيبة هى سند لنا فى الحياة أذكرنا فى

صلاتك. زوجتك وأولادك

جدو الحبيب: كنت بالمحبة تتاديننا  
وبالفرحة تلاقينا فأنعم بالفردوس.

أحفادك

مجمع رهبان دير الأنبا بولا

يزفون إلى السماء نفس شقيقة :

القس صموئيل الأنبا بولا

طالبين لنفسها نياحاً وللأسرة العزاء.

كنيسة السيدة العذراء قصرية

الريحان مصر القديمة

تعلن عن موقعها الجديد على الإنترنت:

[www.stmarykrehan.com](http://www.stmarykrehan.com)

وسوف تذاع نهضتها الروحية مساء كل

يوم من ٧ أغسطس إلى ٢٢ أغسطس

الساعة ١١م.

# عزاء

إلى الروح الطاهرة إلى الروح التي  
أحبت وعاشت من أجل الحب إلى الأب  
الحنون:

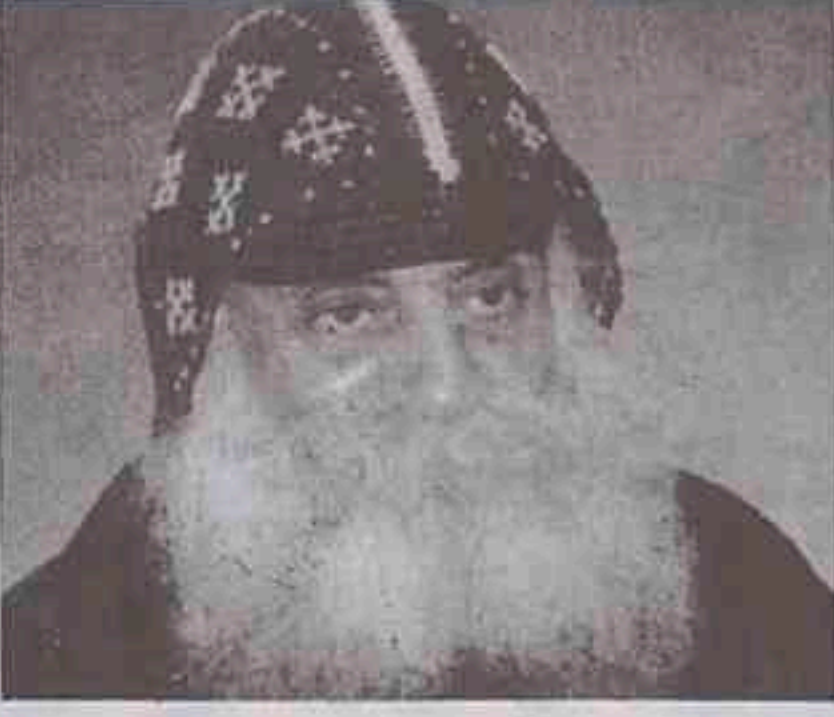

**القمص اثناسيوس السرياتي**  
سيقام القداس الإلهي لذكراه الثامنة  
الطاهرة يوم ٨/١٨ بكنيسة العزاوية  
الساعة ٨ صباحاً. سوزان بكلو  
وأولادها اثناسيوس ومونيكا

الذكرى السنوية الرابعة للمنتيح



**القمص فيليب وفقى عبد الملك**  
تقيم الأسرة القداس الإلهي الجمعة ٨/١٩  
الساعة الثامنة بكنيسة العذراء بالمطرية.

مع المسيح ذاك أفضل جداً  
شكر وذكرى الأربعين للمنتيح



**جورج عزيز جورجي**  
تقيم الأسرة القداس الإلهي على روحه  
الطاهرة الاثنين ٨/١٥ بكنيسة العذراء  
بالمحلة الكبرى الساعة ٨ص وتتقدم  
الأسرة بالشكر لقداسة:

**البابا شنودة الثالث**

وشركائه في الخدمة أصحاب النياحة:

**الأنبا بيشوى - الأنبا موسى**

**الأنبا يونس - الأنبا كيرلس أفامينا**  
وكل أهباننا الأجلاء وكهننتنا وشكر  
خاص لمجمع كهنة إيبارشية المحلة  
الكبرى ونخص القمص اثناسيوس  
والقمص يواقيم والقمص صموئيل  
والقمص اسطفانوس وعنهم القمص  
يسطس وخدام الأسقفية بالقاهرة  
والإسكندرية وكل شعب كنائس المحلة  
الكبرى وكل من شاركنا العزاء سواء  
بالحضور أو البرق.

تلغرافياً: د. مجدى عزيز والأسرة

بالمحلة الكبرى.

من يقلب فسأعطيه أن يجلس معى على  
عرشى (رؤى: ٣: ٢١).  
أجسادهم دفنت بسلام وأسماءهم تحيا  
مدى الأجيال  
شكر وذكرى الأربعين للأمة البارة



**السيدة قعودة لبيب كيرلس**  
[أم عطا]

تشكر الأسرة كل من واساها سواء  
بالحضور أو البرق وتخص بالشكر  
أصحاب النياحة:

**الأنبا ساويرس أسقف دير المحرق**

**الأنبا بيمم أسقف نقاده وقوص**

وكل الأبناء بالإيبارشية وأيضاً:

**نياحة الأنبا يوسف**

**أسقف جنوبى الولايات المتحدة**

كما تشكر القمص ميخائيل عزيز وكيل  
إيبارشية جنوبى أمريكا والسيدة زوجته  
تاسونى فيبى والقمص تيموثاوس سليمان  
(بجنوبى أمريكا) وزوجته تاسونى  
كارمن وأبنائهم جاشوا وجيرمايا والقمص  
ببنوده المحرقى والقمص هدرا المحرقى  
والقمص جرجس ميخائيل والقمص  
كيرلس فخرى والقس قزمان كراس  
والقس ميخائيل شنوده والقس بيشوى  
القمص لوقا والقس يوسف عونى والأخ  
عماد نصرى والدكتور نادر هارون عبد  
الله وزوجته د. جنياف ميخائيل  
(بأمريكا) وكل الأبناء بمصر وأمريكا  
والكويت وبهذه المناسبة تدعو الأسرة  
جميع أبنائها لحضور القداس الإلهي  
على روحها الطاهرة صباح الأحد ٨/٢١  
الساعة السابعة بكنيسة مارجرس  
الرومانى برزقة الدير المحرق ويرأس  
الصلاة: **نياحة الأنبا بيمم**  
والآباء الرهبان والكهنة وأيضاً القداس  
الإلهي بكنيسة مارمرقس بالكويت  
وكنيسة العذراء مريم جنوبى الولايات  
المتحدة والقديس ماريوحنا المعمدان  
بجنوبى الولايات المتحدة.

أما الحبيبة: بالمحبة والحكمة أتصفت  
سيرتك العطرة وبالبنل والعطاء قضيتى  
سنوات غربتك. أفرحى وتهللى بأجرك  
العظيم مع القديسين فى أحضان المسيح.  
ربنا ينيح نفسك فى الفردوس بصلوات  
قداسة البابا المعظم:

**الأنبا شنوده الثالث**

وشريكه فى الخدمة أسقفنا:

**نياحة الأنبا ساويرس**

تلغرافياً سعد عزيز برزقة الدير المحرق

لى اشتهاه أن أنطلق وأكون مع المسيح  
ذاك أفضل جداً.

ذكرى الأربعين لعريس السماء

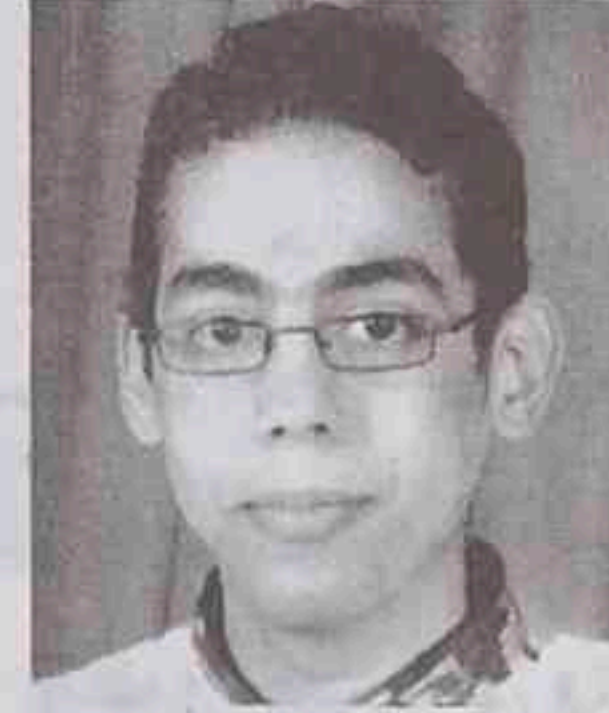

**مينا لبيتون صبرى عبد المسيح**  
تمنينا لك الشفاء ولكنك فضلت نداء  
السماء، صوتك وصورتك سيظلا  
بوجداننا، صلى لأجلنا أمام الرب يسوع  
المسيح فذكرناك محفوة فى قلوبنا.

والدك - لبيتون صبرى عبد المسيح  
والدتك - سوزان جورجى ميخائيل  
أخوك - كيرلس لبيتون صبرى  
وبهذه المناسبة تقيم الأسرة القداس الإلهي  
لروحه الطاهرة يوم الجمعة ٨/١٩  
بكنيسة مارمينا العجايبى بطنطا

**طوبى لمن أخترته يارب ليسكن فى**

**ديارك إلى الأبد**

شكر وذكرى الأربعين للمرحوم:



**وجيه فرنسيس مرقس**

بقلوب خاضعة لمشيئة الرب نتقدم  
الأسرة بخالص الشكر والتقدير لكل من  
تفضل بمواساتها بالحضور أو البرق  
وسيقام القداس الإلهي لروحه الطاهرة  
يوم الجمعة ٨/١٩ بكنيسة مارجرس  
بقويسنا الساعة ٩ صباحاً.

**تلغرافياً: وديع - قويسنا**

زوجى الحبيب: بالمحبة غمرتنا وفجأة  
تركتنا سريعاً هى لحظة انتقالك وقاسية  
مرارة فراقك عزائى أنك فى أحضان  
القديسين. **زوجتك ميرفت**

بطيبة القلب والحب وإنكار الذات عشت  
وبهدوء الملائكة انتقلت فمن الصعب أن  
نقابل مثلك لكن عزأونا أنك مع القديسين  
**جورج ومنى وباسم وجاكلين وسمير**

تركت دنيا الأنين وربحت الفادى الأمين  
مع الأبرار والقديسين اذكرنا أمام عرش  
النعمة يا أعلى وأحن شقيق فقدها.

**أخوتك وديع - سامية - صفاء - وفاء**

أخى الحبيب بهدوء الملائكة رحلت فانعم  
بالفردوس. جمال - تريزة - نرمين -  
ماريان - مينا

**الأنبا رويس الأسقف العام**

كنيسة السيدة العذراء بقصرية الريحان  
الكاهن والشمامسة والمرتل واللجنة  
يودعون للكنيسة المنتصرة نفس:

**المرحومة روما أسكندر**

**والدة الشماس : أنطون عبده**

**وميشيل عبده**

ويطلبون تعزيات السماء للأسرة الكريمة

**خطفه لكى لا يغير الشر عقله ولا يطفى**  
**الغش نفسه (حكمة ٤: ١١)**

**شكر وذكرى الأربعين**

الكنيسة وأسرة الشماس الدكتور:



**برنابا القس روفائيل عطية**

يشكرون كل من واساهم بالحضور  
والنشر والبرق ويخصون بالشكر:

**قداسة البابا شنوده الثالث**

الذى شمل الأسرة بأبوتاه الحانية  
ورعايته التى ملأت قلوبهم بتعزية كبيرة  
كما تشكر:

**نياحة الأنبا متاوس**

لحضوره الصلاة وتشكر كل الآباء  
المطارنة والأساقفة الذين تعبوا معنا  
كثيراً وباركوا الأسرة فى البيت أو  
 بالاتصالات أو بالصلوات عنا كما تشكر

**القمص شاروويم الباخومي**

ومجمع كهنة الإسكندرية وأعضاء  
المجلس الملى السكندري وتشكر كل  
الآباء الكهنة فى جميع أنحاء الكرازة  
والآباء رؤساء الأديرة والآباء الرهبان  
والأمهات الراهبات وكنيستى مارجرس  
غيط العنب ومحرم بك.

وتدعو الجميع للاشتراك فى القداس  
الإلهي بالكاتدرائية المرقسية الكبرى  
بالإسكندرية يوم الاثنين الموافق ٨/٨  
الساعة الثامنة صباحاً.

بالمحبة ونقاوة القلب يا برنابا تعاملت  
وبهدوء الملائكة رحلت وعزأونا أنك مع  
القديسين.

**عمك عفت - ناتى - بيشوى - مارتن**

**كنيسة السيدة العذراء والقديس**

**يوسف بسموحة**

الكهنة والشعب وكل الأنشطة تطلب  
تعزيات الروح القدس للأب الموقر:

**القس روفائيل عطية**

كاهن كنيسة مارجرس بغيط العنب  
والأسرة الكريمة فى انتقال نجله برنابا  
الرب ينيح نفسه فى فردوس النعيم.

## الحمامة الحسنة

شرفنى خالقى بصفات عجيبة وعظيمة فى قدرها عنده.. شرفنى بصفة الوداعة، التى هى واحدة من أعظم صفاته المقدسة التى أظهرها للناس وطلب منهم أن يتعلموها منه فقال:  
تعلموا منى لأنى وديع ومتواضع القلب فتجدوا راحة لنفوسكم  
(مت ١١: ٢٩).



وأعم على بصفة ثانية جميلة ورائعة هى صفة البساطة وأمر المؤمنين باسمه أن يكونوا بسطاء، كالحمام وحمام كالحيات، حتى تكون لهم الشخصية المتكاملة الثابتة فى الحق. أما القديسة الطاهرة والدة الإله مريم العذراء فقد وصفتها الكنيسة بالحمامة الحسنة:

تى اثشرومبى إثنيسوس  
لأنها أفتنت فضائل كثيرة منها البساطة والوداعة.

## اختبر ذكائك

أى فضيلة يتميز بها هؤلاء ؟

- ❖ سليمان الملك (الصبر - الحكمة - الصلاة).
- ❖ أبنا أيوب (الأمانة - الشجاعة - الصبر).
- ❖ الابن الضال (المحبة - التوبة - الحكمة).
- ❖ اسحق (الطاعة - الرحمة - التوبة).
- ❖ الأنبا إبرآم أسقف الفيوم (الرحمة - الصبر - الشجاعة).

ابتسم  
قال الضيف لصاحب المنزل..



أنا فى بيتى لا أكل شيئا تقريبا،  
أما عند الأسفاه  
شهيتى بتكون مفتوحة جدا

أرجوك  
اعتبر نفسك فى بيتك تماما

## تسليه العدد :

### المربع العجيب

استخدم الأرقام من ١ - ١٦ بحيث يكون مجموع الأرقام فى كل صف وعمود وقطر تساوى ٣٤ :

	١٦		
	٥		
	٩		
	٤		

## غرائب لكن حقائق أرجل الطيور

تختلف أرجل الطيور باختلاف أساليب حياتها..  
الطيور التى تقف على الأغصان لها مخالب قوية  
تقبض عليها بقوة حتى لا يسقط الطائر إن نام.



البعض الآخر له مخالب قصيرة وغير حادة يستخدمها  
لنبش التربة للبحث عن غذاء  
واستخراج ما فيها من حبوب



وحشرات مثل الدجاجة.  
الطيور السابحة مثل  
البط والبعج والأوز لها  
أرجل مثل المجذاف، وتساعد على  
السباحة.



الجوارح التى تتغذى على  
الحيوانات الصغيرة والعصافير  
فمخالبها حادة ومعقوفة لتساعد  
على اختطاف الفريسة مثل النسر  
والصقر والبومة.



# أخبار الكنيسة فى صور

## مع مطران هندي أرثوذكسى وبعض من شعبه

فى صباح الثلاثاء ٧/١٩ استقبل قداسة  
البابا نوافة الأنبا كيرلس من السريان  
الأرثوذكس بالهند، وبرفقته بعض الأباء  
الكلية والراهبات وأراخنة من شعبه.  
وألقي عليهم كلمة روحية رعية، وأجاب  
على أسئلتهم.  
حضر اللقاء أصحاب النيابة الأنبا بولس،  
والأنبا بولس، والأنبا ارميا.

## الخدمة فى نيجيريا

بدأت خدمة أسقية الكرازة هناك بتسجيل  
الكنيسة القبطية رسمياً، ثم استنجاز مبنى من  
دورين فى مدينة لاجوس فى منطقة  
Victoria Island

وذهبت إلى هناك مجموعة من الشباب  
من أمريكا وإنجلترا ومصر، مع القس موسى  
مكرم من كينيا. وذلك لمدة ٨ أيام (من ٧/٦  
إلى ٧/١٤) لتكوين كنيسة وإعداد خدام  
لمجموعة من المصريين العاملين فى نيجيريا  
لتكوين نواة للكنيسة.

انضم كثيرون للكنيسة التى دُعيت باسم  
السيدة العذراء والشهيد مارمرقس. وقد  
أعجب الشعب النيجيرى بروحانية الكنيسة  
القبطية وطقوسها.

## New ground for the Lord in Nigeria!!

### COPTIC ORTHODOX CHURCH SEE OF SAINT MARK



## Orphan's Project

## الاهتمام بالأيتام فى كينيا

بدأ هذا المشروع بالاهتمام بحوالى ١٢٠  
يتيماً، مادياً بأعانة شهرية، ودفع المصروفات  
المدرسية لهم.  
وروحياً بأخذ اعترافاتهم وتقديم الارشاد  
الروحى وإقامة أيام روحية لهم. وكذلك أيام  
رياضية روحية.  
والمشروع فى طور النمو.  
ويشرف عليه الشماس مايكل تودرى،  
والخادمة داليا من كندا، والخادمة شيرى  
جورج من ديترويت.



# أخبار الكنيسة في صور



مع أعضاء هيئة الأوقاف القبطية  
في صباح الخميس ٧/٢١ استقبال قداسة  
البابا بعض أعضاء هيئة الأوقاف القبطية  
حيث قدموا لقداسه التهنئة بمناسبة العيد  
الحادي والخمسين لرهبته.

## من أخبار القوصية

في صباح الأحد ٧/١٧ قام نيافة الأنبا  
توماس أسقف القوصية بتدشين مذبح كنيسة  
الأمير تواضروس المشرقي بالتمساحية  
وحامل الأيقونات ومعموديتها أيضاً.  
كما منح رتبة الإيغومانسية للقمص  
يوسف توفيق وترقية أربعة شمامسة لرتبة  
لوغسطس، ورسمه ١٠٠ أوصالتمن.



## قداس لنيافة الأنبا إرميا مع كهنة وخدام لجبان البر

أقيم القداس في كنيسة ماريوحنا بالجبل  
الأحمر، لمناطق المقطم، منشية ناصر،  
قايتباي، الإباجية، الإمام الشافعي، الخارطة  
القديمة، السيدة عائشة، طولون، الدويقة،  
الجبل الأحمر.

وسيقام قداس شهري لخدام أخوة السرب  
بكل المناطق يحضره الآباء الكهنة، والخدام  
على أن يُصلى بالتوالي في كل الكنائس.







العددان ٢٧، ٢٨

العدد ٧٥ قرشاً

الجمعة ١٦ سبتمبر ٢٠٠٥ - ٦ توت ١٧٢٢

السنة الثالثة والثلاثون

# رحلة رعوية علاجية

والتقى قداسته عظمت في بعض الكنائس وأجاب على أسئلة الحاضرين. كما ألقى محاضرات في السيمانار خاصة بروحانية الآباء الكهنة وخدمتهم.

وبحث بعض الأمور الرعوية الهامة. وفي مقدمتها خدمة الشباب، ومنهج مدارس الأحد وكون لجنة لذلك. كما عرض موضوع تأمينات الآباء الكهنة كما أعدها مستشاره القانوني أ. ماجد رياض الديري. ووافق على تأسيس كنيستين جديديتين. كما شكّل بعض مجالس كنائس.

كل ذلك استلزم سفراً داخل قارة أمريكا مع لقاءات متعددة. بالإضافة إلى علاج العين الأخرى من الكاتاركت في مستشفى بنيويورك.

كذلك قام بزيارة قنصليتنا في نيويورك، حيث التقى بالسفير شريف الخولى والسفير ماجد عبد الفتاح سفيرنا في هيئة الأمم المتحدة، وتحدث مع الحاضرين في القنصلية.

وكانت زيارة البابا لأمريكا فرصة لإرسال الكنائس تأييدها للرئيس مبارك.

وقد التقى قداسته ببعض رجال الإعلام سواء من المصريين أو الأمريكان، في الصحافة والتلفزيون. وأرسل مع الحاضرين في السيمانار عزاء في ضحايا الإعصار.

إنها رحلة استمرت شهراً وأسبوعاً، من ٢٨ يوليو إلى ٣ سبتمبر ٢٠٠٥. سافر فيها قداسة البابا إلى أمريكا ماراً ببلندن يصحبه نياقة الأتبا يوانس.

## التقى البابا بكثير من الآباء الكهنة

فتقابل مع وفد من كهنتنا في كندا، ومع الآباء الكهنة في نيوجرسي، ونيويورك، والساحل الشرقي. كذلك كان له لقاء مع كهنة جنوبي أمريكا، وكهنة لوهايو. ثم حضر سيمانار الآباء كهنة أمريكا وكندا في كريمة بوسطن، حيث حضره ١٧٤ كاهناً، و١٢ أسقفاً.

كما تقابل أيضاً مع كثير من كهنتنا في إنجلترا، وثلاثة من الآباء الأساقفة هناك.

وكانت له جلسات فردية من ٤٢ من الآباء الكهنة في السيمانار، ومع كهنة آخرين في سندر جروف.

وفي كل هذه اللقاءات مع الآباء، كانت فرصة للتعرف على أخبار الكنائس واحتياجاتها، وتقديم النصائح اللازمة.

وقد أصدر بعض القرارات البابوية الخاصة بتنظيم هذه الكنائس. كما تعرف على احتياجات البعض إلى سيامة كهنة جدد، وبخاصة في أليست برنزويك، وبرجن، وبروكلن، وميسوجا.

وافتتح البابا ديراً جديداً في منطقة Corpus Christi بجنوبي الولايات المتحدة، ودشن كنيسة لهذا الدير، وكنيسة أخرى في سان أنطونيو في نفس الإيبارشية.

كما زار كنيسة سان موريس في لوس أنجلوس والمشروعات الجديدة للإيبارشية في Big Bear على الجبل. وحضر حفل مرور ٣٥ عاماً على تأسيس أول كنيسة في غرب أمريكا (مارمقس).

ووضع الحجر الأساس للمشروعات التي تقوم بها كنيستنا في كليفلاند على مساحة عدة فدادين. كذلك أشرف على رسومات بعض المشروعات لكنائس أخرى، ومنها كنيسة مارمقس بتورنتو.



# أخبار فني صُور

صلوا من أجل صاحب القداسة:  
أبونا أنطونيوس بطريرك إريتريا

اليوبيل الفضي لقداسة البطريرك  
مارزكا عيواص الأول

تهنئة للرئيس مبارك  
كأول رئيس لمصر  
قد انتخبه الشعب

جميع الأقباط - إكليروساً وشعباً -  
يهنئون الرئيس مبارك على فوزه في  
انتخابات الرئاسة، كأول رئيس منتخب منذ  
تاريخ مصر الفرعونية حتى يومنا هذا..  
الكل يهنئه على ثقة الشعب به، وعلى  
منحه الحرية لكل مذاهبه في الدعاية  
لأنفسهم وفي وسائل الإعلام وفي الصحف،  
مع منحهم دعماً مالياً لممارسة الدعاية..  
ونهنئه على استجابة الشعب، وذهابهم إلى  
لجان الانتخاب بازدهام غير مسبوق.  
وقد أرسل قداسة البابا تهنئة للسيد الرئيس  
كما هنأ الآباء الأساقفة وجميع الكنائس.



لأنه يجتاز صيقة كبيرة منذ شهرين  
نرجو أن ينقذه الله منها.

والكنيسة القبطية باستمرار تذكر اسم  
قداسته في قدساتها.

\*\*\*

تقابل قداسة البابا شنودة مع وفد إريتري  
في القاهرة، ووفد آخر في أمريكا ووصل  
إليه ملف كامل من نيافة الأنبا بيشوى عن  
هذا الموضوع.

المشكلة الخاصة بقداسة بطريرك إريتريا  
تشغل الوسط الكنسي العالمي. وقد نُشر عن  
ذلك في الأنترنت، وفي سائر الصحف في  
أفريقيا وفي بلاد الغرب.

يسافر البابا إلى سوريا يوم الخميس  
٩/١٥ (ماراً ببيروت). بصحبه صاحبنا  
النيافة الأنبا بيشوى، والأنبا يوانس. وذلك  
لتهنئة قداسة البطريرك مارزكا باليوبيل  
الفضي لتتويج قداسته بطريركاً للكرسي  
الأنطاكي الرسولي.

خالص التهنئة لشعب سوريا وللكرسي  
الأنطاكي الشقيق في الشرق والمهجر.  
يلتقى بالوفد المرافق في بيروت وسوريا  
الأستاذ جرجس صالح.

يعود قداسة البابا إلى القاهرة مع الوفد  
المرافق مساء يوم الجمعة ٩/١٦ بمشينة الله.

## البابا في الإسكندرية

سافر قداسة البابا إلى الإسكندرية يوم  
الجمعة ٩/٩ بعد غيبة استمرت أكثر من  
شهر ونصف بسبب سفره إلى أمريكا.  
يقضى قداسته يوم السبت والأحد في  
الإسكندرية ويعود كعادته مساء الأحد إلى  
القاهرة.

\*\*\*\*\*

## لقاء قداسة البابا مع ١٧ من كهنة كندا

التقى قداسة البابا مع ١٧ من كهنة كندا  
حضرُوا للإطمئنان على صحة قداسته. وكان  
ذلك يوم الخميس ٨/١١ بالمقر البابوي  
بسيدي جروف - نيوجرسي.

وأجاب قداسته على أسئلتهم، وناقشوا  
الموضوعات المقترحة لسيمنار الآباء الكهنة.  
حضر اللقاء نيافة الأنبا يوانس ونيافة  
الأنبا ديفيد.



# أخبار فنس فور

## انتخابات رئاسة الجمهورية

في يوم الأربعاء ٩/٧ ذهب قداسة البابا فادلي بصوته في الانتخابات. وكان يرافقه صاحباً النيابة الأنبا يوانس، والأنبا أرميا سكرتيريه، والقمص بطرس جيد، حيث أدلى الجميع بأصواتهم أيضاً. وكان الزحام شديداً داخل وخارج الدائرة الانتخابية. وقد نشرت وسائل الإعلام عن ذهاب كثير من الآباء الأساقفة ومعهم كهنتهم إلى دوائر الانتخاب وأدلو بأصواتهم.



## لقاء قداسة البابا مع ٣٠ من كهنة الساحل الشمالي الشرقي لأمريكا

التقى قداسة البابا مع ٣٠ من الآباء كهنة الساحل الشمالي الشرقي لأمريكا وذلك يوم الجمعة ٨/١٢ بالمقر البابوي بسيدر جروف. حضر اللقاء أصحاب النيابة الأنبا بيوس، والأنبا يوانس، والأنبا ديفيد، والأنبا أياكيز.



## مع وفد من العراق

❖ استقبل قداسة البابا في المقر البابوي بالقاهرة نيافة مار غريغوريوس رئيس أساقفة الموصل للمسيحيين الأرثوذكس ومعه مجموعة من شعبه. وكانت زيارة مودة التقطوا فيها صوراً تذكارية.

# أخبار الكنيسة في صور

عيد مار جرجس بهيت دميسيس

احتفل دير بهيت دميسيس بالعيد حسب العادة كل سنة في منتصف وأواخر أغسطس.  
وأشرف على الاحتفال صاحبها النيافة الأنبا بيشوى، والأنبا داود، يساعدهما القمص مكارى كاهن المنطقة.  
وكان احتفالاً رائعاً خالص تهنيناً.  
\* \* \*  
وفي هذه الاحتفالات حضر اللواء الدكتور أحمد سعيد صوان محافظ الدقهلية، ولقيادات الأمنية، والتنفيذية، والشعبية.  
ولقى نيافة الأنبا بيشوى كلمة وطنية عن الانتخابات صفق لها الجميع.



## دعائم الاستقرار في المجتمع الإنساني

كان عنوان لقاء اللجنة العليا للاخاء الديني، ولجنة الشؤون الدينية بمحافظة الفيوم بدير القديس الأنبا ابرام بدير العزب.  
رأس اللقاء د. محمد رفعت محافظ الفيوم، وألقى الأمين العام للحزب الوطني ورئيس المجلس الشعبي المحلي كلمة عن الاستقرار السياسي وتحدث فضيلة الشيخ محمد السنراوى أمين اللجنة عن الاستقرار العقلي.  
كما ألقى نيافة الأنبا ابرام أسقف الفيوم والأمين المساعد للجنة العليا كلمة عن الاستقرار الروحي.  
وتبادل الحديث بعد ذلك عن الاستقرار البياني والاجتماعي والنفسي والاقتصادي.



photo magic

والإعلام وفي الختام أصدر اللقاء وثيقة تأييد ومبايعة للرئيس محمد حسنى مبارك لفترة رئاسة قادمة.

حضر اللقاء لفيف من كبار الشخصيات بالمحافظة والقيادة الأمنية ورؤساء المصالح ورجال الدين الإسلامى والمسيحى والصحافة

## كنائسنا في جزر الكاريبي

سوف يتم إنشاء كنيسة كبيرة جديدة فى جزيرة St. Thomas ويؤرى فى الصورة القمص ميخائيل إدوارد مع القمص أنطونيوس كاهن الكنيسة أثناء تفقد مشروع الكنيسة التى اشترينا أرضها.

\* \* \*

كذلك أخبرنا د. ناجى ملك بإنشاء كنيسة جديدة فى جزيرة St. Kitt. وكاهنها القمص شنوده الكاريبى.





## مع ١٧ من الآباء الأساقفة في لندن وأمريكا

✦ التقى قداسته مع ثلاثة من الآباء الأساقفة في لندن هم أصحاب النيابة: الأنبا ميسائيل، والأنبا أنطوني، والأنبا أنجيلوس.

✦ والتقى في سينار الآباء في بوسطن ١٢ من أصحاب النيابة هم: الأنبا رويس، والأنبا ديسقورس، والأنبا مرقس، والأنبا بطرس، والأنبا سرابيون، والأنبا مكاربيوس الأريتري، والأنبا يوحنا، والأنبا يوسف، والأنبا يونس، والأنبا سوريال، والأنبا ديفيد، والأنبا أبابكر.

✦ والتقى في مقره سيدرجروف، بولاية الأنبا يوسف، ونيافة الأنبا توماس أسقف القوصية.

## قرار بابوي خاص بكنيسة العذراء وماريوخا الحبيب بسان ريمون بكاليفورنيا

تقرر تشكيل مجلس هذه الكنيسة برئاسة القس يوحنا راغب، وعضوية:

- الدكتورة اعتدال تادرس.
- المهندس وحيد تادرس.
- المهندس نبيل مايكل.
- المحاسب عادل ميخائيل.
- الدكتور هاني نخلة.
- المهندس سامي ياسيليوس.
- الدكتور هاني أسعد.
- المحاسب نادر جورجي.

## القمص تكلا عزمي

تقرر نقل القمص تكلا عزمي من سيائل (حسب رغبته) إلى كنيسة جديدة في اليزابث بنوجرسي. وهي كنيسة جديدة وفق البابا على تأسيسها.

هذا وقد أجريت تسقلات بالنسبة إلى كنائس سيائل.

## نيافة الأنبا بيشوي

بتكليف من قداسة البابا سافر نيافته إلى أمريكا، حيث تدارس موضوعات تخصص بكنائس بايون وأتلانتك ستي، ثم عاد إلى مصر ليشراف على احتفالات دير مارجرس بميت نميس.

## نيافة الأنبا رويس ورحلته إلى أمريكا وكندا

✦ بدأت يوم الثلاثاء ٨/٢٧ بالسفر إلى مونتريال بكندا، حيث افتقد كنائسها الثلاث، وكذلك كنيسة أنوا.

✦ من يوم الاثنين ٨/٢٩ ذهب إلى بوسطن حيث حضر سينار الآباء الكهنة.

✦ من السبت ٩/٣ سافر إلى تورنتو، حيث زار كنائس المنطقة كلها حتى ويسج غرباً.

✦ سيزور بعد ذلك كنائس بتسبرج، وأوهايو، ولوس أنجلوس.

✦ ثم كنائس نيويورك ونيوجرسي.

✦ وينتظر عودة نيافته بمشيئة الله يوم الأربعاء ١٠/١٣ المقبل.

## نيافة الأنبا سرابيون

انتدبه قداسة البابا لسفر إلى سيائل، حيث قدم لقداسته تقريراً عن كنائسها الثلاث: العذراء، ومارجرس، ومارمرس، مع اقتراحات نيافته لشئون خدمتها.

## كنيسة بلقيس بنوجرسي

استقبل قداسة البابا د. ناجي ملك الذي أخبره عن توسيع الكنيسة وتجميلها. وقد زارها نيافة الأنبا يونس وأعجب بها.

## كنيسة الأنبا بيشوي بتورنتو

تقرر تعيين د. عاطف رياض تادرس عضواً بمجلس هذه الكنيسة.

## كنيسة العذراء وأج سيفين في ويلزبانجلترا

جاءنا من القس فيلوباتير موريس وهبه أنه تم تركيب المعمودية للكبار، وتم تركيب مذبح لرئيس الملائكة ميخائيل، بالإضافة إلى ٦ أيقونات في صحن للكنيسة. وفي انتظار التذنين.

## الإعداد لسيامة كهنة جدد في أمريكا وكندا

✦ استقر الرأي على ترشيح إثنين للرسامة في كنيسة إيست برنزيوك هما: م. مكرم حنا، ود. جورج دوس وذلك بطلب الآباء الكهنة ومجلس الكنيسة، وبعد أخذ رأي الشعب.

✦ الاتفاق على سيامة الشماس أشرف باسيلي على كنيسة مارجرس والأنبا شنوده ببرجن في جرسی ستي. وقد قام نيافة الأنبا ديفيد بأخذ رأي الشعب.

✦ الاتفاق على سيامة الشماس مكارى يوسف لكنيسة سيسوجا بكندا.

✦ ترشيح كنيسة بروكلن لسيامة أحد أبنائها وسيقوم نيافة الأنبا ديفيد بأخذ رأي الشعب.

## كنيسة نبراسكا، وأيووا وأمريكا

بناء على طلب لجنة وشعبي كنيسة العذراء ومارجرس في أوماها - نبراسكا، وكنيسة العذراء مريم في أيوا، عين قداسة البابا القس روفائيل أنيس ليكون كاهناً لهاتين الكنيستين.

## قرار بابوي خاص بكنيسة

القديس أبانوب والقديس أنطونيوس بمنطقة بايون بأمريكا

يعين نيافة الأنبا ديفيد مشرفاً على هذه الكنيسة، ورئيساً لمجلسها، ومديراً لشؤونها الإدارية والمالية، بالإضافة إلى تدبيرها الكنسي.

## مؤتمر الشباب في فيلادلفيا

١٣ أغسطس سنة ٢٠٠٥

اشتركت فيه ١٧ كنيسة من كنائس أمريكا، تحت إشراف نيافة الأنبا سوريال. وتحدث فيه أيضاً أصحاب النيابة: الأنبا أنجيلوس، والأنبا ديفيد، والأنبا أبابكر، وحضره ٢٥٠ شاباً، و٢٠٠ آخرون.

وكانت المحاضرات عن موضوعات روحية وعقائدية وتاريخية.

## كاهن جديد لكنيستنا في المكسيك

انتدب قداسة البابا القس زكريا البراموسى للخدمة في كنيستنا بالمكسيك.

## قرارات جمهورية

صدرت خلال شهرى يوليو وأغسطس  
القرارات للجمهورية الآتية :

❖ القرار ٢٠٦ لسنة ٢٠٠٥ :

بهدم وإعادة بناء كنيسة مار جرجس ببلد  
الغيوم، وكذلك هدم إعادة بناء مقر المطرانية  
الكائن داخل أسوار الكنيسة.

❖ القرار ٢٦١ لسنة ٢٠٠٥ :

بإقامة كنيسة فى مدينة بدر.

❖ القرار ٢٧٢ لسنة ٢٠٠٥ :

بإقامة كنيسة فى الحى الرابع بمدينة  
العاشر من رمضان - محافظة الشرقية.

❖ القرار ٢٨٠ لسنة ٢٠٠٥ :

بإقامة كنيسة داخل مدينة الرحاب.

## كتاب عن الرئيس مبارك

شارك قداسة البابا فى تأليف كتاب عن  
الرئيس مبارك بمقالة بعنوان 'بعض ملامح  
من شخصية الرئيس مبارك وسياسته'، وذلك  
بناء على طلب الأستاذ أسامة سرايا رئيس  
تحرير جريدة الأهرام.

## المجمع المقدس

### لجنة الإيمان والتعليم والتشريع

تقيم لقاء العقيدة الأرثوذكسية فى القفرة  
من ١١ - ٩/١٥ بدير الأنبا إبرام بالغيوم  
تحت شعار 'ولما أنت فائت على ما تعلمت  
وأبقت عارفاً ممن تعلمت' (٢تى ٣: ١٤)،  
يحاضر فيه ويجب إلى أسئلة الحاضرين  
قداسة البابا شنودة الثالث وبعض الأباء  
المطارنة والأساقفة.

يحضر هذا اللقاء الأباء الكهنة، المكرمون  
والمكرسات وقادة الختمة من الجنسين.

### لجنة الرعايا والخدمة

### مؤتمر المكرسات الرابع العام

صباح السبت ١ - الأربعاء ٥ أكتوبر  
ببيت مارمرقس بالوتلات - الإسكندرية.

وسوف تدرج الموضوعات حول:

من هذه الطائفة من البرية (١تى ٣: ٦).

وقد تم إرسال الخطابات والاستمارات  
لأصحاب النيابة. للاستعلام :

ت: ٠١٢٢٣٢٦٠٩٣ - ٤٨٥٥٠٩٤ -

ف: ٦٨٢٥٤٠٥.

## نياحة أرخن فاضل

رحل عن عالمنا القاتر الأرخن العزيز:



### الأستاذ عزيز سليمان

عضو المجلس العلى العام سابقاً، وعضو  
مجلس كنائس مصر القديمة، وعضو لجنة  
بناء وتشطيب الكاتدرائية الكبرى بالعباسية.

شيعت الحجازة من الكاتدرائية الكبرى يوم  
الأربعاء ٨/٣ بحضور مندوب عن السيد  
رئيس الجمهورية، وعدد من الأباء المطارنة  
والأساقفة نيابة عن قداسة البابا، وهم  
أصحاب النيابة: الأنبا بيشوى، والأنبا  
متاوس، والأنبا إبرام، والأنبا بيسنئى، والأنبا  
دانيال، والأنبا مكسيموس، والأنبا سلوانس،  
والأنبا تيموثاوس، والأنبا ارميا، ولغيف من  
الأباء الكهنة وعدد كبير من أفراد الشعب.

نطلب له من الرب راحة فى فردوس  
النعيم، وعزاء لأسرته الكريمة.

أقيم قداس الأربعين على روحه الطاهرة  
فى الكاتدرائية الكبرى بالعباسية، صلاة نيافة  
الأنبا ارميا وبعض الأباء.

❖ ❖ ❖

### كتاب Coptica عن حياة وعصر

### القديس شنودة رئيس المتوحدين

تسلمنا من الأرخن المسارك الدكتور  
فوزى اسطفانوس كتاباً باسم Coptica  
شمل سبعة بحوث قيمة عن القديس الأنبا شنوده  
وديره هى من إصدار مؤسسة مارمرقس  
والأنبا شنوده رئيس المتوحدين.

منها ما قامت به البعثة الأثرية فى الدير  
الأبيض، وبحث عن مكتبة الدير، ومستاهير  
القديسين فى كتابات الأنبا شنوده، وبحث عما  
بين القديس شنوده والقديس مقاريوس،  
وبحوث أخرى.

## نياحة راهب فاضل

فى يوم عيد السيدة العذراء ٢٢/٨/٢٠٠٥

غادر عالمنا الغامر :



### الراهب القس سمعان الأنبا بولا

كاهن كنيسة مار جرجس والأنبا أناسيوس  
بنيوكاسل بإنجلترا، بعد جهاد طويل مع  
المرض دام لمدة ستة أشهر احتملها بكل  
شكر ووداعة وتسليم كامل لإرادة الله المحبة.  
وكان قد خدم فى الثوبية الكنسية والخدمة  
الشعاسية بكنيسة العذراء بعياد بكه، ثم خدم  
باجتماع الشباب بكنيسة مار جرجس  
بالإسماعيلية. وبدأ خدمته مع نيافة الأنبا  
أنطوني فى نيوكاسل ١٦/٩/٢٠٠٢.

رسم راهباً بشير الأنبا بولا فى  
١٩/٩/١٩٩٧، ثم سيم كاهناً بيد قداسة البابا  
شنوده فى ١٣/٨/٢٠٠٢، حيث خدم بكل  
نشاط وأمانة تشهد لها كل من عاصروه،  
وكان محبوباً من قداسة البابا، حيث كان  
قداسه دائم الاتصال به للاطمئنان عليه.

فى يوم الأربعاء ٨/٢٤ صلى على  
جثمانه فى نيوكاسل صاحبا النيابة الأنبا  
موسى، والأنبا أنطوني و١٥ كاهناً من  
بريطانيا، ثم قام نيافة الأنبا أنطوني بمرافقة  
الختان إلى مصر متجهاً إلى دير الأنبا بولا  
بالبخر الأحمر، وفى يوم الجمعة ٨/٢٦ قام  
نيافة الأنبا بسطن أسقف ورئيس دير الأنبا  
أنطونيوس بالبحر الأحمر، مع نيافة الأنبا  
أنطوني، والقمص دانيال الأنبا بولا أسين  
الدير، ومجمعى رهبان دير الأنبا بولا، ودير  
الأنبا أنطونيوس، وأحبائه بالصلاة عليه.

نطلب نياحاً لروحه المبارك، وعزاء  
لديره ولشعبه ولأسرته ولحمييه.

## الكلية الإكليريكية بالقاهرة

### شروط القبول بالقسم النهاري:

- ١ - شهادة البكالوريوس أو الليسانس. مع تحديد الموقف من التجنيد.
- ٢ - شهادة الثانوية العامة بمجموع مرتفع.
- ٣ - تركية صريحة من نيافة أسقف الإيبارشية.
- ٤ - صورة البطاقة الشخصية والانتخابية
- ٥ - عدد ٤ صور فوتوغرافية.

### القسم المسائي الجامعي

الدراسة المسائية من الساعة الرابعة إلى الساعة الثامنة مساءً أيام الاثنين والثلاثاء والخميس أسبوعياً.

الإلتزام بالمواظبة على حضور المحاضرات للإستفادة منها وهو الهدف من الالتحاق بالكلية، على أن لا تقل نسبة الحضور عن ٧٥% لتأدية إمتحانات آخر العام حيث لا يُسمح بتقديم أعمار.

الأوراق المطلوبة تقديمها كاملة:

- ١ - شهادة البكالوريوس أو الليسانس وصورة منها.
  - ٢ - تركية من أب الاعتراف.
  - ٣ - صورة البطاقة الشخصية أو العائلية.
  - ٤ - صورة بطاقة الإنتخاب.
  - ٥ - عدد ٣ صور شخصية.
  - ٦ - الرسوم الدراسية.
- تقدم الأوراق لإدارة الكلية الإكليريكية بالأبنا رويس بالقاهرة. ابتداء من النصف الثاني من سبتمبر.

### مركز تدريب خدام الشباب

يقبل المركز دفعة جديدة لدراسة المواد الآتية:

السبت: كتاب مقدس - عقيدة - خدمة  
فردية - قيادة وإدارة - آياتيات - تربية  
وعلم نفس - تنمية ثقافية - تاريخ كنيسة.

الأحد: خدمة شباب نيافة الأبنا موسى  
حياة كنسية لنيافة الأبنا رافائيل

تبدأ الدراسة السبت ٨ أكتوبر من الساعة ٦ - ٨م. الاستمارات متوفرة طوال سبتمبر بسكرتارية المركز.

ت: ٤٨٨٢٤٣٠ ف: ٦٨٢٥٤٠٥

## تحذير عن عمليات نصب

جاءنا من نيافة الأبنا مكاريوس الأسقف العام بالمنيا أن البعض كان يجمع تفرعات باسمه عن طريق الاتصال التليفوني، بينما لم يطلب نيافته شيئاً، ولم يصله شيء، وتبين أن هذا الأمر مجرد عملية نصب.

فالرجاء التحذير من هذه الاتصالات.

### أخبار مصر القديمة

جاءنا من نيافة الأبنا سلوانس الأسقف العام اهتمامه بخدمة منطقة عزبة خير الله ومنطقة عين الصيرة.

وبأنه تم تأسيس ورشة نجارة للخشب المعشق وأيكونستانس الكنائس، وكان أول عمل لها لكنيسة أبي سفيان الأثرية، ثم لكنيسة مارجرس بمصر القديمة.

## خواطر كاهن

### للسنوتوّه مرقس

❖ إيمان كحبة خردل ينقل جبال.. فإن صارت الحبة مخزن غلال.. فماذا تنقل!!

❖ للقاتل: "ساعة لقلك وساعة لربك".  
هناك ساعة ثالثة فيها يُدان من استبدل ساعة الرب بساعة للقلب!!

❖ كن نحلة تمتص رحيقاً من كل زهرة.. لا دبوراً يندو أنيقاً ويلدغ في كل مرة!!

❖ الاتضاع نسيم عليل يداعب أعمار وأوراق شجرة الروحاني!!

## كنيسة القيامة والعذراء مريم

### بالفجالة بالقاهرة

جاءنا من كاهننا ق، ابراهيم بطرس: إنه قد تم الانتهاء من المرحلة الثانية للمسرح في القاعة الملحقة بالكنيسة، بإضافة ٢٥٢ كرسي خشب زار في البلكون (بالإضافة إلى ٤٥٥ كرسي في المرحلة الأولى).

كما تم تجنيد الحوائط المحلاة بالصليبان، وتركيب باركيه للأرضية، وتركيب الصوتيات والمراوح.

مع عمل نظام للمطافى لحماية كل هذا.

كما ذكرت كنيسة العذراء وبيت لحم. (البقية في العدد القادم).

### حفلة خريجي مركز التدريب

#### دورة الإبت الشاطر

بسرنا دعوتكم لحضور حفل خريجي السنة اثنائية والثالثة للمركز وتكريم للمتفوقين بالسنة الأولى مع توزيع شهادات التخرج لدورة خدمة الابن الشاطر

وذلك يوم الأحد ٢٥ سبتمبر الساعة ٥،٣٠م بمسرح الأبنا رويس بالكاتدرائية.. نفرح بحضوركم.

### القس مرقس القمص عبد المسيح

❖ استقبل قداسة البابا مساء الثلاثاء ٩/٦ القس مرقس القمص عبد المسيح ثاوفيلس قبيل سفره إلى فرنسا للعلاج. وكان معه أفراد أسرته.



مؤتمر للشباب في كينيا بتوسطه نيافة الأبنا بولس والآباء الكهنة

# رحلة البابا إلى إنجلترا وأمريكا

## لقاء الأنايوانس

وقد اتصل السيد الرئيس محمد حسني مبارك يوم الأحد ٨/٧ للإطمئنان على صحة قداسة البابا. كذلك اتصل عدد كبير من المسؤولين بالدولة، والآباء الأساقفة والكهنة وأراخنة الشعب..

## مع أطفال وفتيان كنيسة مارمرقس بسيدر جروف :

استقبل قداسة البابا بعد ظهر الثلاثاء ٨/٩ مجموعة كبيرة من أطفال وفتيان كنيسة مارمرقس، ورافقهم خدامهم وخداماتهم.

## كنيستنا في هاوول Howell بنيوجرسي :

استقبل قداسة البابا الأربعاء ٨/١٠ القس اسحق شكرى كاهن كنيسة Howell، الذي عرض على قداسة الرسومات الهندسية للكنيسة الجديدة. نسال الرب أن يكمل كل عمل لمجد اسمه القدوس.

## مع بعض كهنة كندا :

استقبل قداسة البابا صباح الخميس ٨/١١ بالمقر البابوي بسيدر جروف ١٧ من الآباء كهنة كنائسنا في كندا، حضروا خصيصاً للاطمئنان على صحة قداسة (بعد العملية الجراحية بالعين)، وكانت لهم مع قداسة جلسة رعوية نافعة، حيث أجاب على أسئلتهم.

## مع كهنة منطقة الساحل الشرقي بأمريكا :

استقبل قداسة البابا صباح الجمعة ٨/١٢ بالمقر البابوي بسيدر جروف ثلاثين من الآباء كهنة منطقتي نيويورك ونيوجرسي والساحل الشرقي بأمريكا. وقد حضروا خصيصاً للاطمئنان على صحة قداسة. وكانت جلسة رعوية مثمرة، حيث أجاب قداسة على أسئلتهم المتعددة. حضر اللقاء أصحاب النيابة الأنبا بيشوى، والأنبا يوانس، والأنبا ديقيد، والأنبا أبابكر.

## زيارة القس سوريال سوريال :

قام قداسة البابا مساء الجمعة ٨/١٢ بزيارة القس سوريال سوريال كاهن كنيسة مارجرس بسرجن بنيوجرسي. وذلك بمسشفى Hacken Sack بنيوجرسي. نطلب له من الرب الشفاء.

غادر قداسة البابا مطار القاهرة صباح الخميس ٧/٢٨ ورافقه نيافة الأنايوانس. ووصل ظهر نفس اليوم إلى مطار لندن، حيث كان في استقبال قداسته صاحبيا النيابة الأنبا أنطوني، والأنبا أنجيلوس، والقمص أنطونيوس ثابت، والقمص بيشوى بشرى، والقس ميخائيل إبراهيم، والقس شنوده عشم، وبعض أعضاء مجلس كنيسة مارمرقس بلندن، ورجلات السفارة المصرية بالملكة المتحدة. مكث قداسته بعض ساعات في مطار لندن، ثم توجه إلى أمريكا.

## في مطارنيويورك Newark:

وصل قداسة البابا إلى مطار نيويورك بولاية نيوجرسي مساء الخميس ٧/٢٨ حيث كان في استقبال قداسته أصحاب النيابة الأنبا مكاريوس، والأنبا يوحنا، والأنبا سوريل، والأنبا ديقيد، والأنبا أبابكر، وبعض الآباء الكهنة، والأستاذ ماجد رياض المحامى.. وتوجه قداسته إلى المقر البابوي بسيدر جروف بنيوجرسي.

## في سيدرجروف :

وصل قداسة البابا إلى المقر البابوي بسيدر جروف، حيث كان في استقبال قداسته الآباء كهنة منطقتي نيوجرسي، ونيويورك، وعدد غير من أفراد الشعب.

## مع سفيرنا بالأمم المتحدة

## وقنصل مصر بنيويورك :

استقبل قداسة البابا صباح السبت ٧/٣٠ بمقره بنيوجرسي السيد السفير ماجد عبد الفتاح سفير مصر بالأمم المتحدة، والسيد السفير الدكتور شريف الخولى قنصل مصر العام بنيويورك. حضر اللقاء صاحبيا النيابة الأنبا يوانس، والأنبا ديقيد، وأيضاً الأستاذ ماجد رياض المحامى والأستاذ علاء رياض مديرة بعثة الأهرام بنيويورك.

## مع الأستاذة سناء يوسف (أنايسيم)

استقبل قداسة البابا يوم الأحد ٧/٣١ الأستاذة سناء يوسف رئيسة بعثة الأخبار وأخبار اليوم بنيويورك، حيث أجرت مع قداسته حديثاً صحفياً. حضر اللقاء الأستاذ مدحت نصير.

## تعميد أربعة أطفال ولقاء مع شعب المنطقة :

قام قداسة البابا صباح السبت ٧/٣٠ بتعميد أربعة أطفال.. وكان لقداسته لقاء روحى مع شعب المنطقة مساء الأحد ٧/٣١ حيث أكتظ المقر البابوي بمئات من أفراد الشعب.

## عملية جراحية ناجحة في العين الثانية لقداسة البابا :

أجريت صباح الثلاثاء ٨/٢ عملية جراحية ناجحة فى العين الثانية لقداسة البابا Presveterian Hospital بنيويورك.. وقضى قداسته فترة النقاهة بعد ذلك فى منزل الأستاذ ماجد رياض مستشار قداسته القانونى بأمريكا.





## مقابلات متنوعة بالمقر البابوي بسيد رجوف :

استقبل قداسة البابا يوم السبت ٨/١٣ الأستاذ ماجد رياض مستشار قداسته القانون بأمریکا.

كما استقبل مساء نفس اليوم الدكتور صبرى معوض.

وفي مساء الأحد ٨/١٤ كان لقداسته جلسة رعوية مع بعض من شعب المنطقة. وبعد ظهر الاثنين ٨/١٥ سافر قداسته إلى كليفلاند.

## في كليفلاند :



وصل قداسته البابا مساء يوم الاثنين ٨/١٥ إلى كليفلاند، حيث كان في استقبال قداسته القمص ميخائيل إنوارد والقس مرقس غالى وبعض الآباء الكهنة الضيوف وعدد كبير من أفراد الشعب.

قام قداسته مساء الثلاثاء ٨/١٦ بوضع حجر الأساس لمبنى خدمات بجوار الكنيسة Cononia Center يشمل: كنيسة صغيرة، وقاعة اجتماعات، وفصولاً للتربية الكنسية، وفصول حضانية، وصالة جيمينييزيم. وبعد ذلك كان لقداسته البابا لقاء روحى مع الشعب الذين حضروا أيضاً من البلاد المجاورة (دايتون وسننتاى، وكولومبوس)، وقد اكتظمت بهم كنيستنا الجميلة في كليفلاند.

وفي صباح الأربعاء ٨/١٧ استقبل قداسته البابا الأستاذ الدكتور فوزى اسطفانوس، وكان الحديث حول:

المؤتمر الذى سيعقد عن القديس العظيم الأنبا شنوده رئيس

المتوحدين بديره العامر بسوهاج في فبراير المقبل، ويحاضر فيه حوالي ٣٥ من أساتذة الجامعات والمهتمين بعلم القبطيات Coptology مشروع تصوير المخطوطات القبطية تحت إشراف جامعة ميلابوليس الأمريكية.

مشروع إنشاء مكتبة مارمرقس العامة بمنطقة الأنبا رويس، واحتياجاتها لمجلس إدارة وتمويل مالى. وفي مساء الأربعاء استقبل قداسته البابا د. ناسجى ميخائيل رئيس قسم علاج الألم Pain Management بمستشفى كليفلاند.. كما استقبل مساء نفس اليوم السيدة يسرية لوزة زوجة المهندس أنسى ساويروس.

وفي صباح الخميس ٨/١٨ سافر قداسته من

كليفلاند إلى هيوستين.

## في هيوستين :

وصل قداسته البابا إلى هيوستين بعد ظهر الخميس ٨/١٨ وبرفقته نيافة الأنبا يونس، وكان في استقبال قداسته صاحباً النياقة الأنبا يوسف، والأنبا ديفيد، والآباء الكهنة بمدينة هيوستين وبعض أفراد الشعب.

ثم توجه قداسته والآباء الأساقفة والكهنة إلى منزل القمص اسحق صادق كاهن كنيسة السيدة العذراء بهيوستين، حيث تناولوا طعام الغذاء، ثم سافر قداسته والوفد المرافق بالسيارة حوالى أربع ساعات إلى ديرنا الجديد بمنطقة Corpus Christi (جسد المسيح)

## في دير العذراء والقديس موسى الأسود

### منطقة Corpus Christi :

وصل قداسته البابا والوفد المرافق إلى الدير مساء الخميس ٨/١٨، وقام بقص الشريط وافتتاح الدير..

والدير كان يقطنه بعض شبوخ الرهبان الكاثوليك، قبل أن تقوم إبيارشية جنوبى الولايات المتحدة بشرائه.. ويعتبر من أجمل ما تمتلك الكنيسة القبطية فى أمريكا، فله موقع جغرافى رائع، حيث يطل مباشرة على بحيرة Corpus Christi بطول حوالى ١٢٠٠م. ومساحة الدير ٩٢ فدناً، ويبعد عن مدينة سان أنطونيو حوالى ساعتين. أما منشآت الدير، فتشمل حالياً:

- ❖ أربع كنائس .
- ❖ مبنى خاص بالرهبان يحتوى على ثمان قلاىى، وقلاىى أخرى تحت الإنشاء. بالإضافة إلى صالات وقاعة اجتماعات، ومكتبة وصيدلية، ومركز كومبيوتر.
- ❖ عدد ٢ مبنى لخلوة الشباب يسعان ٨٠ شاباً.
- ❖ مبنى لخلوة الشباب يسع ٧٠ شابة تحت إشراف أحد كهنة الإبيارشية. ومبنى لضيفاة الزائرين. ومبنى لورش الدير.
- هذا وقد كان قداسته البابا قد انتدب خمسة من رهبان دير السريان - بحسب طلب نيافة الأنبا يوسف - ليده الحياة الرهبانية وتعمير الدير، وهم: القمص زكريا، والقمص يحيى، والقس إبرام، والقس بنوده، والقس الفريم.



قداسته البابا وصاحباً النياقة الأنبا يونس والأنبا ديفيد ورهبان الدير الخمسة



تدشين مذبح دير السيدة العذراء والقديس موسى الأسود بـ Corpus Christi

الاهتمام بالشباب والفتيان والأطفال.

وفي صباح الأحد ٨/٢١ قام قداسه بتدشين مذبح الكنيسة الجديدة باسم القديس العظيم الأنبا أنطونيوس، واشترك مع قداسه أيضاً أصحاب النياحة الأنبا يوسف، والأنبا يونس، والأنبا ديقيد. وبعد ظهر يوم الأحد غادر قداسه سان أنطونيو متجهاً إلى لوس أنجيلوس.

### في لوس أنجيلوس :

وصل قداسة البابا إلى لوس أنجيلوس مساء الأحد ٨/٢١، وكان في استقبال قداسه نياحة الأنبا سراييون ونيافة الأنبا توماس والقس يسطن اسكندر (أرض الجولف)، وبعض من أفراد الشعب. توجه قداسه من المطار مباشرة إلى كنيسة القديس موريس حيث كان في استقبال قداسه عدد كبير من الآباء للكهنة وعدد غير من أفراد الشعب. بارك قداسه قلاية نياحة الأنبا سراييون، ثم كان لقداسه لقاء مع الشعب، حيث ألقى عليهم عظة بعنوان نمو الخدمة، والنمو للروحى.

وفي مساء الاثنين ٨/٢٢ توجه قداسه إلى كنيسة مارمرقس بلوس أنجيلوس للاحتفال بمرور ٣٥ سنة على إنشاء الكنيسة.

تحدث أولاً نياحة الأنبا سراييون مرحباً بقداسة البابا، ذكراً تعب قداسه في نمو الخدمة في بلاد المهجر. ثم تحدث القمص بيشوى عبريال كبير كهنة الكنيسة. في مرد شيق للغاية - عن تاريخ الخدمة في الكنيسة منذ أن بدأ المتبجح القمص بيشوى كامل الخدمة سنة ١٩٦٩، وكان بصلوى أولاً في كنيسة أختوتسا السريان الأرثوذكس، وصلّى أول قداس بكنيسة مارمرقس ١٩٧٠. وذكر القمص بيشوى في كلمته كيف أن منطقة لوس أنجيلوس سنة ١٩٧٠ كان بها كنيسة واحدة وكاهن واحد، والآن بها ٢٨ كنيسة، و٤٣ كاهناً.

واختتم الاحتفال بكلمة قداسة البابا، وكانت عن حياة القديس

مارمرقس الرسول.

في صباح الجمعة ٨/١٩ قام قداسة البابا بجولة في أرجاء الدير، وكان لقداسه في نهاية الجولة جلسة روحية مع خدام الدير، وبعض أفراد الشعب، حيث أجاب على أسئلتهم.

استقبل قداسة البابا بعد ذلك مندوبين عن قناة ABC الأمريكية، حيث أنلى قداسه يتحدث عن الكنيسة القبطية في ربوع العالم، وديرنا الجديد بمنطقة Corpus Christi.

وفي مساء الجمعة ٨/١٩ استقبل قداسة البابا الآباء رهبان الدير، وكهنة الإبارشية في جلسة روحية حيث أجاب على أسئلتهم المتعددة.

انتقل قداسه بعد ذلك إلى الكنيسة الجديدة التي على اسم السيدة العذراء والأنبا موسى الأسود، حيث كان لقداسه لقاء روحى مع شعب كثير جاء خصيصاً من أنحاء الإبارشية لأخذ بركة قداسة البابا وحضور صلوات تدشين الكنيسة الجديدة..

تحدث أولاً نياحة الأنبا يوسف مرحباً بقداسة البابا، ذكراً كيف نمت الرهبنة القبطية في عهد قداسه داخل وخارج مصر. ثم شكر نياحته كل من كان له تعب محبة في ترميم الدير، وقد خصن بالشكر القمص أنطونيوس جرجس كاهن كنيسة في سان أنطونيو، الذى كان شبه مقيم بالدير طيلة ثمانية أشهر للإشراف على ترميمه. ثم تحدث قداسة البابا مهتماً بافتتاح الدير، وشاكراً أيضاً كل من شارك في شراء وتعمير الدير. ألقى قداسه بعد ذلك عظة على الشعب عن "عيد التجلى، وبركاته في حياتنا".

وفي صباح السبت ٨/٢٠ قام قداسة البابا بتدشين مذبح الكنيسة الجديدة بالدير على اسم السيدة العذراء. واشترك في صلوات التدشين أصحاب النياحة الأنبا يوسف، والأنبا يونس، والأنبا ديقيد. وبعد ظهر السبت سافر قداسه حوالى الساعتين بالسيارة من ديرنا الجديدة بمنطقة Corpus Christi إلى مدينة سان أنطونيو وبرفقته الآباء الأساقفة.

### في سان أنطونيو :

بعد أن استراح قداسه قليلاً استقبل Mr. J. Michael Parker المحرر الدينى لأخبار سان أنطونيو San Antonio Express News، حيث أجرى مع قداسه حواراً عن الكنيسة القبطية وانتشارها في العالم اليوم.

وفي مساء السبت ٨/٢٠ كان لقداسه لقاء روحى مع شعب المنطقة. تحدث أولاً نياحة الأنبا يوسف مرحباً بقداسة البابا.

ثم تحدث قداسة البابا، الذى شكر نياحة الأنبا يوسف والقمص أنطونيوس جرجس والشعب على إعادة بناء الكنيسة، والتي تتميز بالجمال والبساطة. ثم أجاب قداسه على أسئلة الشعب، وركز على

وفي صباح الثلاثاء ٨/٢٣ توجه قداسته إلى منطقة Big Bear، وهي منطقة سياحية جبلية جميلة، وترتفع فوق مستوى سطح الأرض بحوالي سبعة آلاف قدم (ألفين وخمس مائة متراً) حيث قامت إيفارثية لوس أنجيلوس بشراء قطعة أرض مساحتها حوالي ٢,٥ فدان بالقرب من بحيرة Big Bear واسمها St. Maurice & St. Verina Coptic Village أى القرية القبطية التى للقديس موريس والقديسة فيرينا، وذلك كمركز للمؤتمرات وبيوت خلوة.

وتحوى القرية حالياً ٢٣ وحدة سكنية، وقاعة اجتماعات، وقاعة طعام، كما تم إنشاء كنيسة صغيرة. وتم وضع خطة لتطوير القرية لتشمل كنيسة تسع حوالي ٣٥٠ شخصاً، وأماكن لإقامة من ٣٠٠-٣٥٠ شخصاً، بالإضافة إلى قاعة اجتماعات، وقاعة طعام، وحجرات لمجموعات عمل، وكافتريا، ومنفذ لبيع المنتجات القبطية. بعد وصول قداسة البابا إلى القرية، قام قداسته بصلاة الشكر فى كنيسة القديس موريس والقديسة فيرينا.

ثم استقبل قداسته نيافة الأنبا سراييون والمهندسين المشرفين على مشروع تطوير القرية، وتدارس معهم بعض النقاط الفنية.

وبعد ذلك كان لقداسته لقاءً روحى مع الشعب الذى حضر هذه المناسبة، حيث أجاب على أسئلتهم المتعددة.

وفي مساء الثلاثاء ٨/٢٣ قام قداسة البابا بزيارة كنيسة ماريوحنا بكوفينا.

وبعد ظهر الأربعاء ٨/٢٤ غادر قداسته لوس أنجيلوس متجهاً إلى نيوجرسى.

## فى نيوجرسى :

وصل قداسة البابا مساء الأربعاء ٨/٢٤ إلى مطار Newark بولاية نيوجرسى، وكان فى استقبال قداسته أصحاب النيافة: الأنبا مرقس، والأنبا مكارىوس الأريتري، والأنبا سوريال، والأنبا ديفيد، والأنبا أباكير، وأيضاً القمص موبسيس بغدادى، والأساتذ ماجد رياض المحامى.

وفي مساء نفس اليوم استقبل قداسته نيافة الأنبا مكارىوس الأريتري بخصوص بعض الأمور بالكنيسة الأريتريّة الشقيقة.

وفي مساء الخميس ٨/٢٥، توجه قداسته وبرفقته الآباء الأساقفة إلى القنصلية المصرية بنيويورك.

## فى القنصلية المصرية بنيويورك :

كان فى استقبال قداسته والوفد المرافق سيادة السفير الدكتور شريف الخولى قنصل مصر العام فى نيويورك، والعاملون بالقنصلية.

أدلى قداسته بالقنصلية بحدث تليفزيونى لبرنامج صباح الخير يا مصر - القناة الفضائية المصرية - أجرى الحوار الأستاذ صفى الدين دياب. وكان حول زيارة قداسته الرعوية لأمريكا، وحث الجماهير على حقهم فى الإدلاء بأصواتهم فى الانتخابات الرئاسية المقبلة، وكذلك حول حرية الصحافة وضوابطها.

وبعد ذلك كان لقداسته لقاء مع مجموعة كبيرة من المصريين اكتظت بهم القنصلية وعلى رأسهم السيد السفير ماجد عبد الفتاح مندوب مصر الدائم بالأمم المتحدة، وعدد كبير من رجال الدين الإسلامى والمسيحى والشخصيات العامة المصرية بنيويورك ونيوجرسى.

تحدث أولاً د. شريف الخولى القنصل العام مرحباً بقداسة البابا. ثم تحدث قداسته عن مصر وحضارتها وثرواتها الطبيعية، وأجاب على أسئلة الحاضرين. وكانت حول الوضع السياسى فى مصر وتأييد انتخاب الرئيس مبارك لفترة رئاسية مقبلة، وكذلك التعاون والتأخى بين المسلمين والمسيحيين فى الجالية المصرية بأمريكا... ثم ألقى الشيخ أحمد نويدار كلمة طيبة عن قداسة البابا. وفى المقر البابوى بسيدرجروف استقبل قداسته وقداً من الكنيسة الأريتريّة الأرثوذكسية الشقيقة.

كما استقبل قداسته مجموعة من أختنا المعوقين مع خدامهم.

## مع كنيّسة العذراء بايست برنزويك :

استقبل قداسة البابا بعد ظهر السبت ٨/٢٧ القمص بيشوى ديمترى، والقس ميخائيل طوبيا، والقس أنطونيوس طانوس، ومجلس كنيسة السيدة العذراء بايست برنزويك - نيوجرسى، حيث طلبوا من قداسته سيامة آباء كهنة جدد لامتصاص نطاق الخدمة بالكنيسة. وقد انتدب قداسته نيافة الأنبا يوانس للصلاة بالكنيسة يوم الأحد ٨/٢٨ لاستطلاع رأى الشعب. وقد استقر الرأى على سيامة المهندس مكرم حنا والدكتور جورج نون.

## فى بوسطن :

سافر قداسة البابا يوم الأحد ٨/٢٨ من نيوجرسى إلى بوسطن وبرفقته صاحباً النيافة الأنبا يوانس، والأنبا ديفيد. وكان فى استقبال قداسته القمص موسى الجوهري وكهنة بوسطن، وكذلك القس مرقس جرجس (رود أيلاند) وعدد كبير جداً من أفراد الشعب. توجه قداسته مباشرة إلى كرمة السيدة العذراء ببوسطن. وفى صباح الاثنين ٨/٢٩ افتتح قداسته السيمينار حيث أجاب على أسئلة عديدة للآباء الكهنة.

## السيمينار السنوى لكهنة أمريكا وكندا

### بكرمة العذراء بوسطن (٢٩ - ٨/٣١) :

حضر السيمينار وشارك فيه اثنا عشر من الآباء الأساقفة، وكذلك ١٧٤ من الآباء كهنة أمريكا وكندا (١٣٩ من أمريكا، ٣٥ من كندا).. وقد اعتذر عن الحضور ١٧ كاهناً تعوق بعضهم بسبب الأعصار، وظروف جوية، وبعض ظروف المواصلات.

كذلك حضر السيمينار ٧١ من زوجات الآباء الكهنة.

حاضر قداسة البابا ثلاث محاضرات حول:

❖ الكاهن وحياته الخاصة .

❖ خدمة الشباب .

❖ الكاهن وأهمية اللطف وليس العنف.

روحية: تأملات في الصلاة الربانية.

وفي نهاية الاجتماع قدم قداسه للقمص موسى الجوهري هدية تذكارية باسم كهنة وخدام وشعب الكنيسة بمناسبة اليوبيل الفضي لسيامته كاهناً.

وقد ذكر قداسة البابا نعب محبة ووداعة القمص موسى في خدمة شعب بوسطن، والتي من بين ثمارها منطقة كرمة العذراء التي تبلغ ١٨٧ فدانا، وتحتوي على مبانٍ وأنشطة عديدة.. ودعى قداسه للقمص موسى بالبركة والتوفيق في خدمته.

## رحلة العودة :

وفي صباح الخميس ٩/١ سافر قداسه بالطائرة من بوسطن إلى نيوجرسي.

وفي مساء الخميس استقبل قداسه بمقره بنيوجرسي الأستاذ ماجد رياض المستشار القانوني لقداسه، وكذلك الدكتور ماجد عزيز أنيس من فانكوفر.

كما استقبل القس شنوده ماهر اسحق.

وفي مساء الجمعة ٩/٢ سافر قداسه عائداً بسلامة الله إلى أرض الوطن ماراً بلندن، حيث كان في استقبال وتوديع قداسه السيد السفير جهاد ماضي سفير مصر بلندن، والآباء الأساقفة والكهنة.

## في مطار القاهرة :

وصل قداسة البابا إلى مطار القاهرة في ساعة متأخرة من مساء السبت ٩/٣. وفي المطار أدلى قداسه بحدث تليفزيوني لقناة النيل للأخبار، وبرنامج "البيت بيتك".

نسأل الرب إلهنا أن يحفظ لنا وعلينا حياة وقيام أبينا الطوبواي المكرم البابا المعظم الأنبا شنوده الثالث ذخركنيسةنا القبطية.

كذلك تحدث نيافة الأنبا مرقس عن مشروع القناة التليفزيونية (Coptic Sat)، ونيافة الأنبا بطرس عن مشروع قناة أغابى (Agapy T.V.).

وفي صباح الثلاثاء قام القس جريجوري بشاي بعرض فيلم كرتون عن سري المعمودية والميرون من إنتاج إيبارشية لوس أنجلوس.

وفي مساء الثلاثاء قام القس أمونيوس جرجس والقس بيشوي سلامة (كنيسة مارمرقس بنورنتو) بتقديم عرض رائع "Presentation" عن خدمة الشباب بالمهجر والتحديات التي تواجهها.

وفي صباح الأربعاء قام نيافة الأنبا سوريال بعرض فكرة عن العمل الكرازي بجزر فيجي "Fiji" بالمحيط الهادي.

وفي صباح الأربعاء أيضاً قام القمص رويس عوض (كنيسة مارجرس بنورنتو) بعرض فكرة عن منهج للتربية الكنسية في بلاد المهجر.. وقد تم الاتفاق على تشكيل لجنة لوضع منهج موحد لبلاد المهجر برئاسة قداسة البابا وعضوية أصحاب النيافة الأنبا موسى، والأنبا سرابيون، والأنبا يوسف، ومعهم القمص رويس عوض.

تم تكليف صاحبي النيافة الأنبا سوريال، والأنبا ديفيد، بمتابعة تنفيذ قرارات الاجتماع السنوي للآباء الكهنة في كرمة بوسطن.

كذلك أعلن قداسه تكليف نيافة الأنبا سوريال بالإشراف على خدمة الشباب في أمريكا.

وفي نهاية السيمينار تم إصدار بيان لمساندة الذين أُضربوا من إعصار كاترينا الذي أصاب ولايات الجنوب.. وكذلك تمت مساهمة مالية.

## مقابلات قداسة البابا في كرمة بوسطن :

استقبل قداسة البابا أثناء السيمينار السنوي ببوسطن كلاً من:

- ❖ نيافة الأنبا ديسقورس .
- ❖ نيافة الأنبا سرابيون بخصوص كنيسةنا في سياتل.
- ❖ نيافة الأنبا يوحنا.
- ❖ كما استقبل ٤٢ من الآباء الكهنة في جلسات خاصة.

## مع شعب كنيسة بوسطن :

كان لقداسة البابا مساء الأربعاء ٨/٣١ لقاءً روحياً مع شعب كنيسةنا في بوسطن، التي اكتظمت بهم القاعة الكبيرة بكرمة العذراء.

أجاب قداسه على أسئلة الشعب ثم ألقى عليهم محاضرة



↑ قداسة البابا بعد تعميده طفلة في أمريكا (وهو يقف بين والديها).

وكان قداسه قد عمّد أباه منذ حوالي ٢٥ سنة (باعتراف الأم).

# مؤتمرات للشباب القبطي في أوروبا

لنيافة الأنبا موسى

## ① مؤتمر شباب إنجلترا :

عقد المؤتمر على فوجين في المركز القبطي باستيفينج في الفترة من الخميس ١٨ إلى الخميس ٢٥ أغسطس ٢٠٠٥ وحضره حوالي ٢٠٠ من شباب المرحلتين الثانوية والجامعية.

دارت المحاضرات حول "الهوية Identity"، وشارك في القائها نيافة الأنبا موسى، ونيافة الأنبا أنجيلوس وكانت الموضوعات كما يلي:

١ - من أنا؟ أنا مسيحي، أرثوذكسي، قبطي، بريطاني أو فرنسي.. إلخ.

٢ - ملامح الشخصية المسيحية: شبعانة روحياً، مستترة ذهنياً، منضبطة نفسياً، صحيحة جسدياً، ناجحة اجتماعياً.

٣ - نادى الـ H Holiness, Health, Happiness, Heavens وكيف أن القداسة تؤدي إلى الصحة الروحية والنفسية والجسدية، والمعادة في الأرض، والخلود في السماء.

٤ - شخصية واحدة في كل مكان وزمان، في المنزل والمدرسة والكنيسة والمجتمع.. مع قدسات إلهية، وإجابات عن الأسئلة، وفترات حرة للرياضة والتعارف.

شارك في اللقاء من الآباء الكهنة القمص أنطونيوس ثابت، والقمص بيثوي بشري، والقس توماس (كنيسة مارمرقس)، والقس ميخائيل (جولدرجرين)، والقس يوحنا (برايون)، والقس تسوده (استيفينج)، والقس فيلوباتير (ديلز).

## ② مؤتمر الشباب القبطي في أوروبا :

عقد بالقريّة القبطية بمدينة Borgentreich بألمانيا، بعد أن تم تجهيزها بصورة جيدة لتصلح لعقد المؤتمرات الكبيرة، لتتسع للمئات من المشاركين.

حضر اللقاء حوالي ٨٠٠ من الشباب (من سن ١٥ - ٣٥ سنة)، من كندا، سويسرا، إنجلترا، إيطاليا، فرنسا، هولندا، وألمانيا، وبلز، اسكتلندا، إيرلندا، النمسا، سويسرا، الدانمرك، السويد.

شارك في إلقاء المحاضرات وإجابة الأسئلة أصحاب النيافة: الأنبا أنطونيوس

مرقس، الأنبا موسى، الأنبا بطرس، الأنبا بيمن، والأنبا دميان، الأنبا أنجيلوس، الأنبا جابريل، الأنبا اسطفانوس.

كان شعار المؤتمر "طوبى لصالحى السلام"، ودارت المحاضرات حول:

١ - السلام في المسيح (في حياتي الخاصة).

٢ - السلام في أمرتى (والتعامل بين الأجيال).

٣ - السلام في الحياة العامة: المدرسة والعمل والمجتمع.

٤ - السلام في العالم (بصفة عامة).

وفي الجلسة الأخيرة حضر عمدة المدينة وعضو البرلمان وبعض المسؤولين، كما حضر من برلين خصيصاً سفيرنا المصرى السيد محمد العرابي، الذى استقبله الشباب بعاصفة من التصفيق والفرح، كما اختتموا اللقاء بالنشيد الوطنى "بلادى بلادى".

شارك في اللقاء ٢٤ من الآباء الكهنة والرهبان بأوروبا.

كان القداس الإلهي يصلى يوماً بأكثر من ١٢ لغة، وكذلك التسبحة اليومية التى شارك فيها الكثير من الشباب بلغاتهم المتنوعة فى تناسق جميل، مع نيافة الأنبا بيمن، والآباء الكهنة والرهبان.

زار الشباب ديرنا فى هوكستر، والمتحف القبطي فيه.

وقدم الشباب عروضاً جميلة شملت ترانيم وأحسان وتسابيح وأوبريت وعرض لحياة المنتبج الراهب سمعان الأنبا بولا، الذى كان قد رقد فى الرب فى نفس الأسبوع.

## ③ لقاء مع شعبَ برمنجهام :

بحضور نيافة الأنبا ميصائيل ، عشيةً و قداس إلهي.

## ④ لقاء مع شعبَ نيوكاسل :

بحضور نيافة الأنبا أنطوني، عشيةً و قداس إلهي، ثم الصلاة على جثمان المنتبج الراهب سمعان الأنبا بولا. والرب يبارك كل عمل بصلوات راعينا الحبيب قداسة البابا شلوده الثالث.

Dieter Obermeyer - Digital Photo Factory



نيافة الأنبا موسى مع بعض الآباء الأساقفة وبين سفير مصر وعمدة البلد

## حول مؤتمر الخدمة بالفقير

استقبل قداسة البابا نيافة الأنبا موسى فى صباح الخميس ٩/٨، وكان الحديث عن مؤتمر الخدمة فى الفقير، والرغبة فى أن يدلى قداسه بحدث فى Video Conference.



## الباب ثلاثة الثالث

# الجسد

الجسد هو تركيبة فنية رائعة، تدل على قدرة الله..

يكفى أن ننظر إلى المخ وكيف يعمل، وما علاقته بباقي الأعضاء؟ وإذا تلف لا يستطيع أمهر الأطباء أن يعيده إلى حالته الأولى!! أو نتأمل القلب أيضاً وكيف يعمل، وما علاقته بالمخ، وما علاقة كليهما بالحياة! أو ننظر إلى العمل الدقيق الذي للكبد أو للكلى، أو للجهاز العصبي في الإنسان وأجهزة الهضم والتمثيل، والدم وعلاقته بكل الجسد! في كل ذلك نرى عجباً، ونمجد الخالق الذي خلق الجسد بهذه الدقة العجيبة..

لأجل هذا كان الطب يُدرّس قديماً في كليات اللاهوت، لأن تركيب كل عضو من أعضاء الجسد، وكذلك علم وظائف الأعضاء، إنما يدلان على عظمة الخالق في ما خلق..

❖ ❖ ❖

ولكن على الرغم مما يُقال عن علاقة الجسد بالخطية، نوكد:

أن الجسد ليس خطية في ذاته..

❖ وهذا واضح تماماً. لأنه لو كان الجسد خطية، ما كان الله قد أوجده، لأن الله لا يخلق خطية. بل العكس حينما أتم الله صنع الجسد للإنسان الأول رأى الله كل ما عمله، فإذا هو حسن جداً (تك ١: ٣١). ولقد كان آدم وحواء بعد خلقهما في منتهى الطهارة والبساطة، يقفان مثلاً عن الجسد الأول حسبما خلقه الله..

❖ أيضاً لو كان الجسد خطية، ما كان السيد المسيح قد أخذ نفسه جسداً. وما كنا نكرم أجساد القديسين، وما كنا نبني كنائس على رفاتهم، ونعتبر مجرد عظمة واحدة منهم بركة عظيمة..

❖ ولو كان الجسد خطية، ما كان الرسول يقول "لستم تعلمون أن أجسادكم هي أعضاء المسيح.. أم لستم تعلمون أن جسديكم هو هيكل الروح القدس الذي فيكم" (١كو ٦: ١٥، ١٩) (١كو ٣: ١٦).

❖ ولو كان الجسد خطية، ما كان يولد في المعمودية بلا خطية مقدساً! وما كان الكتاب يقول إن "كلكم الذي اعتمدتم بالمسيح قد لبستم المسيح" (غلا ٣: ٢٧). ولو كان الجسد خطية، ما كنا نستطيع أن نتناول من سر الافخارستيا المقدس!

❖ ولو كان الجسد خطية، ما كان الرب يسمح بقيامة الجسد بعد موته..!

❖ ❖ ❖

إن كان الأمر هكذا، فلماذا قيلت أمور صعبة عن الجسد؟

لماذا هاجم الكتاب السلوك حسب الجسد؟ ففيل "لا شئ من الديونة الآن على الذين هم في المسيح يسوع، السالكين ليس حسب

الجسد، بل حسب الروح" (رو ٨: ١).. ولماذا قيل "إن اهتمام الجسد هو موت، ولكن اهتمام الروح هو حياة. لأن اهتمام الجسد هو عداوة لله" (رو ٨: ٦، ٧).

ولماذا قيل الذين هم في الجسد، لا يستطيعون أن يرضوا الله" (رو ٨: ٨). وأيضاً "إن عشم حسب الجسد فستموتون. ولكن إن كنتم بالروح تميّتون أعمال الجسد فستحيون" (رو ٨: ١٣).

وأيضاً القديس يوحنا الرسول، في رسالته الأولى، قد قال: "إن أحب أحد العالم، فليست فيه محبة الأب. لأن كل ما في العالم هو شهوة الجسد وشهوة العين وتعظم المعيشة" (١يو ٢: ١٥، ١٦).

ماذا إذن عن كل هذه التعبيرات في مهاجمة الجسد: شهوة الجسد، أعمال الجسد، اهتمام الجسد، السلوك حسب الجسد..؟

❖ ❖ ❖

إن الجسد يعتبر خاطئاً، إذا قاوم الروح..

أو إذا نفذ عوامل نفسية منحرفة..

وعندما قال الرسول "اسلكوا بالروح، فلا تكملوا شهوة الجسد. لأن الجسد يشتهي ضد الروح، والروح ضد الجسد، وهذان يقاوم أحدهما الآخر.. (غلا ٥: ١٦، ١٧)، إنما يتكلم عن الجسد إذا انحرف وقاوم الروح..

ولكن ليس كل جسد منحرفاً، ولا كل جسد مقاوماً للروح..

فالقديسون لم تكن أجسادهم منحرفة، ولا كانت أجسادهم تقاوم الروح. ولاتك أن هناك أجساداً طاهرة، أجساداً بارّة ومقدسة، أجساداً ثابتة، وأجساداً خادمة. وأجساد الشهداء كانت في أعلى مستوى، تبذل ذاتها..

وقد قال السيد المسيح - في عظته على الجبل -: "سراج الجسد هو العين. فإن كانت عينك بسيطة، فجسدك كله يكون نيراً" (مت ٦: ٢٣). إذن فهناك أجساد نيرة، أو من الممكن أن تكون نيرة..

❖ ❖ ❖

مشكلة الجسد هو علاقته بالمادة، إذ قد خلق من تراب (تك ١: ٧).

أما الروح فهي نسمة الحياة التي نفخها الله في ذلك التراب.. لذلك فالجسد له حروبه المادية. فإن انتصر في هذه الحروب، بمجده الله.. وعلى الرغم من علاقة الجسد بالمادة، إلا أنه ليس بالضرورة يكون مادياً، إنما يمكن أن يرتفع فوق مستوى المادة، إذا أتبع

نصيحة الرسول حينما قال "أفمع جسدي واستعبده" (١كو٩: ٢٧).  
وهنا جهاد الجسد ونصرتة ومجده.. وهنا يسلك الجسد حسب الروح.  
الجسد أيضاً له غرائزه. ولكن ليس هذه الغرائز خطية في ذاتها.  
ما أسهل وأجمل أن تستخدم في الخير. لكنها إذا انحرفت تخطئ..  
ليس العيب إذن في غرائز الجسد، إنما العيب في انحرافها..  
والمقصود بشهوة الجسد، هي شهوته إذا انحرفت نحو المادة،  
أما إذا سار حسب قيادة الروح، حينئذ تكون شهواته روحية وأعماله  
روحية..

✽ ✽ ✽

الجسد قد يخطئ. والروح أيضاً قد تخطئ..

الروح قد تخطئ وحدها. وقد تجعل الجسد يخطئ معها، وبسببها.  
✽ والدليل على خطأ الروح، أننا نصلى في تحليل الساعة  
الثالثة قائلين للرب "طهرنا من دنس الجسد والروح" كما نقول في  
القداس الإلهي "طهر نفوسنا وأجسادنا وأروحنا..". إذن الروح يمكن  
أن تكتسب وتحتاج إلى تطهير..

✽ بل إن أول خطية في العالم كانت خطية روح (أعنى  
الشيطان). وذلك حينما قال في قلبه "أصعد إلى السموات، أرفع  
كرسي فوق كواكب الله.. أصير مثل العلي" (اش١٤: ١٣، ١٤).

✽ وهكذا كانت الكبرياء خطية للروح، لأن الشيطان روح  
وليس له جسد. كذلك وقع الشيطان - وهو روح - في خطية  
الجسد. كما نقول للرب في القداس الإلهي "والموت الذي دخل إلى  
العالم بحسد إبليس هتمته. والشيطان أيضاً وهو روح، وقع في  
خطية الكذب والخداع حينما قال لأمنا حواء "لن تموت..". (تك٣: ٤).  
وقد قال الرب عن الشيطان إنه "الكذاب وأبو الكذاب" (يو٨: ٤٤).

✽ والدليل أيضاً على أن الروح يمكن أن تخطئ وحدها، هو  
قول الكتاب عن الشياطين إنهم "أرواح شريرة" و"أرواح نجسة"..

✽ ✽ ✽

على أن الروح حينما تخطئ، قد تجر الجسد معها في الخطية.  
✽ الروح مثلاً قد تبدأ بالكبرياء، ثم تشرك الجسد معها، فيجلس  
أو يمشي بكبرياء، ويتكلم بالكبرياء. وتظهر الكبرياء في ملامحه  
وصوته.

✽ وهل يحسب البعض أن خطية أبونا الأولين كانت مجرد  
خطية جسد بالأكل من الشجرة المحرمة؟! كلا، بل بدأت كخطية  
روح بشهوة الألوهية وشهوة المعرفة، حسب إغراء الحية لهما  
بعبارة "بل الله عالم أنه يوم تأكلان منه، تفتح أعينكما، وتكونان  
كالله عارفين الخير والشر" (تك٣: ٥).. حينئذ لما دخل هذا الإغراء  
إلى الروح "رأت المرأة أن الشجرة جيدة للأكل، وأنها بهجة للعيون  
وشبيهة للنظر، فأخذت من ثمرها وأكلت..". (تك٣: ٦).

✽ نفس الأمر بالنسبة إلى قايين بدأت الخطية في روحه، قبل  
أن تتحول إلى الجسد، حيث قام على أخيه هابيل وقتله (تك٤: ٤).

✽ بالمثل حسد أخوة يوسف له، سبق إلقاءه في البئر وبيعته

وعلى الرغم من كل ذلك، يمكن استخدام الجسد في الخير:  
وهكذا ترفع اليدين في الصلاة، وتتحنى الركبتان في الركوع  
وفي السجود، ويشارك الجسد مع الروح في العبادة.

ويتعب الجسد في عمل الخير، وفي افتقاد الآخرين، كما كان  
يفعل القديس بولس الرسول "بأسفار" مراراً كثيرة "في أتعاب، في  
ضربات، في سجون" (٢كو١١: ٢٦، ٢٣). بالإضافة إلى ما  
احتمله جسده في الخدمة وفي الشهادة للرب حيث قال "من اليهود  
خمس مرات قبلت أربعين جلدة إلا واحدة، ثلاث مرات ضربت  
بالعصى، مرة رجمت..". (٢كو١١: ٢٤، ٢٥).

والجسد يفعل الخير أيضاً، بالتضحية وبذل الذات، وفي التبصر  
بدمه، أو تقديم أحد أعضائه في عملية جراحية لإنقاذ حياة إنسان..  
وعلى العموم، فإن الجسد يعبر عن فضائل الروح، ويشارك  
معها في فضائلها..

ولذلك ما أجمل تلك العبارة التي قالها القديس بولس الرسول:  
"مجدوا الله في أجسادكم وفي أرواحكم التي هي لله" (١كو٦: ٢٠).  
يا ليتنا إذن نفكر عملياً كيف يمكننا أن نمدح الله في أجسادنا  
التي هي لله.. بأجساد طاهرة تنفذ مشيئة الله في حياتها.

وإذا كانت الأجساد تمدح الله، فإن الله سيمجدها أيضاً. وكيف؟

✽ ✽ ✽

## تجلى الأجساد :

من اهتمام الله بالجسد، دبر له أن يتجلى هنا وفي الأبدية.

هنا - على الأرض - كما حدث مع إيليا النبي الذي ارتفع في  
مركبة نارية إلى السماء، ومثل الثلاثة فتية في أتون النار، الذين لم  
يكن للنار تأثير على أجسادهم.

أما في الأبدية، فإن الأجساد ستقام في مجد (١كو١٥: ٤٣)  
"على صورة جسد مجده" (في٤: ٢١) ستقام أجساداً روحانية غير  
مادية (١كو١٥: ٤٤). مجرد قيامة الجسد يعنى تمتعه بالأبدية  
والخلود.

لو كان الجسد شراً، لكان يكفي موته للتخلص منه. أما أن يقوم  
من الموت، ويتمتع بالأبدية في أورشليم السماوية حيث "مسكن الله  
مع الناس" (رو٢١: ٣)، فهذا دليل على قيمة الجسد وتمجيده.

## برقية تهنئة البابا للرئيس مبارك

لقد هنا قداسة البابا الرئيس مبارك تليفونياً، كما أرسل  
إليه البرقية التالية:

"تهنئكم بنقطة الشعب بكم، واخلاصه لكم، كأول رئيس أو  
حاكم لمصر ينتخبه الشعب، بل أهني الشعب بكم لتكملة  
مسيرته.

لقد دقت أجراس الكنائس حين أعلن فوزكم، لتعلن فرح  
الشعب بهذا الفوز الساحق. حقاً إنكم بلا مناص.

البابا شنودة الثالث

# أساسيات في التدبير المقابلات الكنسية

## لثيافة الأنيبا باخوميوس



كلها مقابلات بما فيها من جوانب سلبية أو إيجابية يأتون إلى المدير بأهداف متعددة يطلبون الراحة، حل لمشكلة ما، طلباً للموازرة، ابتغاء توضيح موقف معين، تبرير لدوافع تصرف معين.. إلخ. فهناك في ذهن من نخدمهم كم كبير من الاحتياجات والانفعالات وهذا يقودنا إلى التفكير في مراحل إتمام المقابلة.

### مراحل إتمام المقابلات :

ولما كان على المدير أن يقود المقابلة بحكمة كبيرة، كان عليه أن يفكر بحكمة كبيرة كيف يبدأ المقابلة، وكيف يتعامل أثناءها، وكيف ينهي المقابلة بحيث يخرج أبلانه من الكنيسة مستريحين.

### كيف تبدأ المقابلة :

المقابلة تبدأ بأن نعطي فرصة للمخدومين بأن يعرضوا وجهات نظرهم لمستطلع أفكارهم، ويجب أن نراعي أنه في بعض الأحيان ربما يكون العرض فيه شئ من السلبية أو الخوف أو الغضب أو الشكوى، وربما يغلغ الشخص هذه المشاعر بتعليقات غير مقبولة، أو هجوم زائد.

وربما العكس فقد يعرض الشخص فكره بطريقة روحية فيها شكر ويطلب المشورة، على أية حال أيما كان المخدوم فعلى المدير في البداية أن يعطي الفرصة للمخدومين أن يعبروا عن رأيهم بحرية، عن فكرهم ومشاعرهم واحتياجاتهم، وعلى المدير أن يقوم بدور التشجيع والتقبل والتعاطف لمساعد المخدوم على الإنطلاق دون قيود، ومن خلال هذه التشجيع يستطيع المدير أن يتلمس بعض النقاط ويلتقطها لتساعد المخدوم في حل مشكلته أو تصحيح مساره.

### أثناء المقابلة :

أما أثناء المقابلة فتكون مشاعر المخدوم قد هدأت - عندما يدرك محبة المدير - وأحس بالأمان والثقة في المدير الذي أعطاه الفرصة أن يعبر عن فكره بحرية، ويكون المدير قد تعرف على حقيقة المشكلة وأدرك وجهات نظر المخدوم.

وعلى المدير في هذا الوقت أن يقوم بقياس عادل وأمين للحقائق التي ذكرها المخدوم، كما يمكن أن يقترح ويوجه، وربما يستجد شيئاً من المواقف تظهر احتياج المخدوم لتعديل أفكاره الشخصية واتجاهاته. وبصفة عامة فمن نصف المقابلة هي مرحلة قياس، وتجريب أعقت مرحلة عرض المشكلة.

### وفي نهاية المقابلة :

نهاية المقابلة هي مرحلة تخطيط للمستقبل واستقرار على المقترحات والحلول وترتيب مواجهة الواقع في المستقبل، وعنها ربما تكون قد وصلنا إلى العديد من النقاط وهذا ما سنتحدث عنه في العدد القادم إن شاء الله.

في مقابلاتنا لقطاعات المؤمنين خداماً كانوا أم مخدومين، معاونون كانوا أم محتاجون إلى المعاونة، سواء الروحية أو المادية أو أى صورة أخرى من صور المعاونة المتعددة، يجب أن ندرك مسئوليتنا كمديرين عن نجاح هذه المقابلات، فالمقابلة قد تكون بركة كبيرة إذا أحسن إدارتها، فنترك المقابلة أثراً روحياً ونفسياً رائعاً جداً، كما يمكن أن تسبب المقابلة عثرات يصعب حلها إن لم نحسن تدبيرها، لذلك يجب على المدير "كل في موقعه" أن يدرك قيمة النفس البشرية، وكذلك يعرف مدى مسئولية الكنيسة عن كل ابن من أبنائها، وبالتالي يدرك عمق مسئوليته نحو كل إنسان أياً كان، ويتذكر أن الكنيسة وضعت عليه هذه المسئولية، وأنه يجب أن يكون أميناً فيها، ومن منطلق هذا الفكر الروحي يجب أن يعلم المدير أن المقابلة ما هي إلا وسيلة تؤكد حقيقة إحساسه بهذه المسئولية، وأنه بقدر ما يقود المقابلة بروح الصلاة والفكر المسيحي، بقدر ما يستطيع أن يكسب هذه النفس ويحل المشكلة ويضمد الجراح ويوحد الصفوف.

والكتاب المقدس يحدثنا عن أهمية ونتائج المقابلات المتنوعة، فيذكر في لقاء السيد المسيح بالمرأة السامرية (يو ٤) كيف تناول السيد المسيح هذه المقابلة بهذه الحكمة الفائقة، وكيف ربح المرأة بل والسامرة كلها، بينما يذكر الكتاب في مقابلة رجبعام غير الحكيمه مع شعبه في (١مل ١٢) كيف كان رجبعام قاسياً في معاملته، وكيف لم يأخذ بنصيحة الشيوخ وأجاب بكنمات قاسية غير حكيمة لم تستغرق منه سوى دقائق معدودة، ولكنها قادت إلى انقسام مملكة إسرائيل لعدة قرون من الزمان. ونحن أمام هذه المسئولية نقودنا للضرورة إلى تفهم كيفية إتمام المقابلات في مراحلها المتنوعة.

### أهداف المقابلة :

قد يأتي إلينا في الخدمة نوعيات متنوعة من الرعية، نفوس كثيرة مثقلة بالألام يتحيرون في اتخاذ القرارات، وآخرون يعانون من مشكلات كثيرة، كما قد يأتي إلينا خدام لهم اشتباكات لمجد الرب ربما تعرض خدمتهم احتياجات أو مشكلات متعددة.

كما قد يأتي إلينا قطاعات مختلفة من الرعية سواء فرد أو أفراد أسرة تقابلهم مشكلات روحية، مادية، أسرية، اجتماعية، صحية، إلخ.



## حياة وخدمة السيد المسيح

لنيافة الأنبا بيشوى



### ظهور المسيح لبلعام

لم يظهر السيد المسيح قبل التجسد لأناس أبرار فقط، بل ظهر أيضاً لأناس آخرين مثل لابان خال يعقوب أب الآباء، وكان لابان يعبد الأصنام ولكن ظهر له إله إبراهيم واسحق ويعقوب ليحذره من أذية يعقوب ابن شقيقته رقيقة. بعد هروبه منه ومعه زوجته بنات لابان (أنظر تك ٣١: ٢٦ - ٣٥).

كذلك ظهر السيد المسيح لبلعام بن بعور النبي الأحسق ثلاث مرات وأراد أن يقتله لولا أن الأتان قد حادته عن الطريق هذا إلى جوار ما رآه بلعام في نبوته عن السيد المسيح.

فزع موآب من الشعب الخارج مع موسى النبي فأرسل بالاق ملك موآب رسلاً إلى النبي بلعام بن بعور ليأتى ويلعن هذا الشعب لكي يتمكن من الانتصار عليهم. فقال لهم بلعام بيتوا هنا الليلة فأرد عليكم جواباً كما يكلمني الرب.

"فأتى الله إلى بلعام وقال من هم هؤلاء الرجال الذين عندك. فقال بلعام لله: بالاق بن صفور ملك موآب قد أرسل إليّ يقول: 'هوذا الشعب الخارج من مصر قد غشى وجه الأرض. تعال ألعن لي إياه لعل أقدر أن أحاربه وأطرده'. فقال الله لبلعام: 'لا تذهب معهم ولا تلعن الشعب لأنه مبارك' (عدد ٢٢: ٩ - ١٢).

ففي الصباح قال بلعام لرؤساء بالاق أن الرب أبى أن يسمح له بالذهاب معهم فذهبوا وأخبروا الملك بالاق الذي عاد وأرسل أيضاً رؤساء أكثر وأعظم من أولئك مع وعود بعطايا كثيرة. فطلب منهم أن يمكثوا هذه الليلة ليعلم ماذا يعود الرب أن يكلمه به.

"فأتى الله إلى بلعام ليلاً وقال له من أتى إليك الرجال ليدعوك فقم إذهب معهم. إنما تعمل الأمر الذي أكلمك به فقط. فقام بلعام صباحاً وشد على أتاناه وانطلق مع رؤساء موآب" (عدد ٢٢: ٢٠، ٢١). فحصى غضب الله لأنه منطلق ووقف ملاك الرب في الطريق ليقاومه وهو راكب على أتاناه وعلاماه معه. فأبصرت الأتان ملاك الرب واقفاً في الطريق وسيفه مسلول في يده فمالت الأتان عن الطريق ومشت في الحقل. فضرب بلعام الأتان ليردها إلى الطريق" (عدد ٢٢: ٢٢، ٢٣).

وتكرر الأمر في خندق للكروم بين حائطين، وفي مكان آخر

ضيق حتى ربطت الأتان تحت بلعام وفي كل مرة كان بلعام يضرب الأتان وأخيراً فتح الرب فم الأتان وعاتبته بلعام على ضربه إياها ثلاث دفعات ثم كشف الرب عن عيني بلعام فأبصر ملاك الرب واقفاً في الطريق وسيفه مسلول في يده، فخر ساجداً على وجهه. فقال له ملاك الرب لماذا ضربت أتانك الآن ثلاث دفعات.. لو لم تمل من قدامي لكنت الآن قد قتلتك واستبقيتها. فقال بلعام لملاك الرب أخطأت أنى لم أعلم أنك واقف تلقائي في الطريق والآن إن قبح في عينيك فإني أرجع. فقال ملاك الرب لبلعام إذهب مع الرجال وإنما تتكلم بالكلام الذي أكلمك به فقط. فانطلق بلعام مع رؤساء بالاق" (عدد ٢٢: ٣١ - ٣٥).

### من هو ملاك الرب الذي ظهر لبلعام؟

كما ذكرنا سابقاً فإن كلمة "ملاك" باللغة العبرية (مل أخ) تعنى مرسل أو سفير أو مفوض ولا تعنى بالضرورة أحد الملائكة العاديين مثل الملاك ميخائيل أو الملاك جبرائيل. وعبارة "ملاك الرب" هي في النص العبري (مل أخ يهوه) أى "سفير يهوه" واستخدمت كما أوضحنا سابقاً في بعض المواضع للإشارة إلى السيد المسيح في ظهوراته السابقة للتجسد، مثل ظهوره لمنوح والد شمشون وجدعون وغيرهما.

ونلاحظ أن الله قد أتى إلى بلعام ليلاً وقال له تعمل الأمر الذي أكلمك به فقط. ثم حينما لاقاه ملاك الرب في الطريق قال له إنما تتكلم بالكلام الذي أكلمك به فقط ففي كلتا الحالتين الله هو المتكلم وملاك الرب هو المتكلم لأن السيد المسيح هو الذي تكلم مع بلعام في كلتا الحالتين في ظهوراته السابقة للتجسد الإلهي. فالسيد المسيح هو الذي يمكن أن يأخذ لقب "سفير الرب" لأنه مرسل من الأب.

عندما وصل بلعام قال لبالاق الملك "الكلام الذي وضعه اللي في فمي به أتكلّم" (عدد ٢٢: ٢٨).

وبعد أن أصعدت الذبائح على سبع مذابح وضع الرب كلاماً في فم بلعام وقال أرجع إلى بالاق وتكلم هكذا.. (عدد ٢٣: ٥).

وبدأ بلعام ببارك الشعب فقال له بالاق لتشتتم أعدائي أخذتك وهذا أنت قد باركتهم. فأجاب وقال أما الذي وضعه الرب في فمي أحترص أن أتكلّم به" (عدد ٢٣: ١١، ١٢). وهذا يؤكد أن ملاك الرب الذي تكلم مع بلعام هو الرب الإله. وتكرر الأمر ثلاث مرات في مباركة الشعب. وفي المرة الثالثة كان روح الله على بلعام "فنطق بمثله وقال وحى بلعام بن بعور. وحى الرجل المفتوح العينين. وحى الذي يسمع أقوال الله" (عدد ٢٤: ٣، ٤).

وبالرغم من كل هذه البركات والنبوات إلا أن بلعام قد جعل الشعب يخطئ بمشورة رديئة. (للحديث بقية).

# رسالة من أم الشهداء



لنفاة  
الربنا كيرلس  
أسقف ميلاو

❖ يا ابني.. حلو لك أن تتعرف على أمك الكنيسة التي نلت فيها نعمة المعمودية.. والتي دشنت فيها بمسحة الميرون المقدس.  
❖ الكنيسة التي تحيا فيها.. وترفع قلبك إلى الرب الذي غرس هذه الكرمة.. ورواها بدمه الثمين..  
❖ حلو لك.. أن تتعرف وتتأمل في أعماق بيت الرب الذي يعلمك كيف تقتنى الأبدية المفرحة!؟

❖ أنا الكنيسة.. ولي ألقاب عديدة.. أنا الكرمة التي غرسها الأب السماوي..

❖ أنا بيت الله.. أنا مسكن الله مع شعبه..

❖ أنا بيت الملائكة.. وبيت القديسين.. أنا أم الشهداء.. أنا أم الأبرار والمؤمنين..

❖ كل بلد في العالم له أعياده الخاصة.. ولكل شخص له أعياد خاصة..

❖ كذلك في بيتي أعياد كثيرة.. ومن بينهم عيد خاص بأولادى الشهداء.. هؤلاء الذين من خلالهم نلت الإيمان المسيحى.

❖ دعنى أسألك يا ابني.. كيف بدأ طريق هؤلاء الأبرار!؟

❖ كانت البداية عندما تجسد الرب وتأنس.. وعلم طريق الخلاص..

❖ هؤلاء اقتربوا من شخص المسيح.. وتعلموا تعاليمه.. وأحبوه وطاعوه.. وتركوا كل شئ كانوا يملكونه.. وتبعوه..

❖ وعملوا بكلمته.. إن أردت أن تكون كاملاً.. اذهب وبع كل أملاكك واعطه للفقراء وتعال أتبعنى..

❖ هل تعلم يا ابني ماذا كان شعورهم وهم يتبعون المسيح!؟

❖ الحقيقة يا ولدى.. هم عاشوا بالقرب من المسيح.. ومنه تعلموا أن مملكته ليست من هذا العالم وأيضاً.. ماذا ينتفع الإنسان لو ربح العالم كله وخسر نفسه.

❖ أود أن أعرفك.. ما هى الوعود التي تمسكوا بها فى قلوبهم!؟

❖ إنهم فرحوا عندما سمعوا قول السيد المسيح "لا أترككم يتامى.. أيضاً عندما سمعوا أنه يطلب لهم من الأب لكى يعطيهم الروح القدس.. الروح المعزى.. الذى يعلمهم بكل شئ ويذكرهم بكل ما قاله لهم..

❖ لقد فرحت قلوبهم عندما سمعوا.. "أنا معكم كل الأيام وإلى إنقضاء الدهر.."

❖ وتمسكوا بالوعد القائل.. أنا أعطيتكم سلطاناً أن تدوسوا الحيات والعقارب.. وكل قوة العدو ولا يضركم شئ..

❖ استندت رؤوسهم على كلماته "من يسأل يعطى.. ومن يطلب يجد.. ومن يقرع يفتح له".

❖ أما الوعد الخاص الذى تعلقت به قلوبهم هو.. "الفرحوا أن أسماءكم مكتوبة فى السموات.."

❖ ترى ماذا أعطوا هؤلاء الأبرار بعدما تركوا كل ما كان عندهم!؟

❖ لقد أعطوا أجسادهم مثل ذبيحة حب لله.. لقد قدموا كل شئ.. ولما لم يبق معهم شئ قدموا أجسادهم حباً لله (قول لأحد القديسين).

❖ أولادى الشهداء لم يخافوا أن يفقدوا شيئاً.. ولم يهابوا للنفى.. ولم يخافوا الموت..

❖ وهذا هو قول أحد أولادى.. "لا يخشى فقد المال من لا يملك شيئاً.. ولا يهاب النفى من يعرف أن للرب الأرض وملؤها.. ولا يخاف الموت من يرى أنه الطريق المؤدى إلى الحياة الأبدية.."

❖ ماذا يقول لنا الكتاب المقدس عن هؤلاء الشهداء!؟

❖ أجمل كلمة قيلت عنهم.. وهى حقيقة يستحقونها.. "بأن العالم لم يكن مستحقاً لهم.. تبعوا الحمل حيثما ذهب".

❖ بالإيمان قهروا ممالك.. أطفأوا قوة النار.. نجوا من حد السيف..

❖ تاتين فى البرارى.. وجبال ومغابر وشقوق الأرض.. رجوا.. نشروا.. جربوا..

❖ أنا الكنيسة.. وأود أن أعرفك من هم الشهداء!؟

❖ هم أحباء الله.. لأنهم أحبوه من كل قلوبهم.. وهم نوعان من الشهداء..

❖ النوع الأول هو.. الذين تمسكوا بالإيمان بالمسيح.. وحفظوه فى قلوبهم.. ولم يخافوا الموت ولا الاضطهاد.. ولا قوة الحكام..

❖ وكان شعارهم.. "لى اشتفاء أن أنطلق وأكون مع المسيح ذلك أفضل جداً.. وكانوا يقولون.. لى الحياة هى المسيح والموت هو ربح".

❖ النوع الثانى هو.. الذين جاهدوا وجاهدون ضد الخطيئة حتى الموت..

❖ كلاهما يقدمان شهادة جميلة للسيد الرب.. هم أبلاوا وأصدقاء لنا فى السماء يشفعون دوماً عنا..

❖ أمل أذكى يا ابني واصغ.. من يسمع كلام المسيح ويعمل به ويقاوم أمواج الأفكار للرديئة.. وخداع إبليس حتى النفس الأخير.. هو أحد أبنائى الشهداء..

# الإبصاليّة

## وَمُنَادَاةُ اسْمِ الرَّبِّ يَسُوعَ "٢"

تِيَاقَةُ الزُّنْبَارِافَاثِيلُ

تكلّمنا في العدد السابق عن القيمة اللاهوتية والروحية لمناداة اسم الرب يسوع، وكيف اتخذ الآباء هذا الاسم المملوء خلاصاً.. مادة لتسايبهم ومناجاتهم وتأملاتهم.. وهم يُرددون اسم الرب يسوع في صلواتهم السهية. وقد رتبت الكنيسة هذا التدريب الروحي في إِبصاليّات الأيام.. حيث تُردّد اسم الرب يسوع في كل ربيع في بعض الإِبصاليّات، وفي الأخرى تشرح الكنيسة قيمة هذا الترنيد المقدس.

### ففي إِبصاليّة يوم الأحد..

تردّد الكنيسة في كل ربيع.. "يا ربّي يسوع أعني"، ثم "يا ربّي يسوع المسيح أعني". وفي إِبصاليّة يوم السبت تردّد.. "يا ربّي يسوع المسيح مخلصي الصالح".

أما في باقي إِبصاليّة الأحد فتعلّمنا الكنيسة أن نشترك مع كل الخليقة والبشر في مباركة اسم الرب يسوع: سبع مرات في اليوم أبارك اسمك.. "ها كل الخليقة تمجد اسمك.. كل لسان معاً يبارك اسمك.. كل الأنف معاً تبارك اسمك.. أقوم وقت السحر لأبارك اسمك.. محبوب هو اسمك القدوس.. وأيضاً إذا ما اجتمعنا للصلاة فنبارك اسم ربي يسوع.. لأننا نباركك يا ربّي يسوع نجنا باسمك لأننا توكلنا عليك".

### وفي إِبصاليّة الاثنين..

يتكرر اسم الرب يسوع كثيراً كنوع من التدريب على تلاوة اسمه القدوس، وكذلك تشرح الإِبصاليّة الفعل والقوة اللتين في هذا الاسم المبارك: "كل من يقول يا ربّي يسوع حين يديه سيف يُصرع العدو.. كل الصديقين.. الله كائن أمامه واسمه القدوس في أفواههم كل حين.. كل العال الرديئة فلنتركها عنا، ولنظهر قلوبنا باسم الرب.. فليكن اسم الرب فينا لبضيه علينا في إنساننا الداخلي.. غير كثير الثمن هو اسم القدوس يا ربّي يسوع.. هذا هو الحجر الحقيقي الكثير الثمن الذي باع للرجل الفاجر كل ماله واشتراه، ترك لنا نحن أيضاً



الآن هذا الحجر لبضيه علينا في إنساننا الداخلي.. زينة نفوسنا وفرح قلوبنا هو اسمك القدوس يا ربّي يسوع".

### وفي إِبصاليّة يوم الثلاثاء..

يطلب المرّك أن يرسل الله إليه الروح القدس.. تعال إلينا اليوم يا سيدنا المسيح وأضيه علينا بلاهوتك العالي.. أرسل لنا هذه النعمة العظيمة التي لروحك القدوس المعزي.. لكي أطلق بكرامة بسيرة من أجل اسمك القدوس المبارك، هذا الذي تمجد في أفواه الأبرار قديسيك الساكنين على الأرض.. اسمك القدوس يا ربّي يسوع يكون لهم ناصرًا في جميع ضيقاتهم.. اسمك القدوس يا ربّي يسوع هو يُنجيهم من جميع شدائدهم، هو يكون لهم طعام حياة تقوّت به نفوسهم وأجسادهم معاً، هو يكون لهم ينبوع ماء حياة حلواً في حناجرهم أكثر من العسل، إذا أخبروا به تفرح قلوبهم وتزهر أجسادهم إذ نطقوا به تستبشر عقولهم وتصعد قلوبهم إلى العلو..

### أما إِبصاليّة يوم الأربعاء..

فتُشرنا بفرح عظيم لناله بسبب ترنيد اسم الرب يسوع.. فليفرح وليتهلّل طالبوا الرب الملازمون كل حين في تلاوة اسمه القدوس، هؤلاء هم الأشجار التي تكلم من أجلها المرّتل داود قائلاً: إنها ثابتة عند مجاري المياه تعطي ثمرة كاملة. مجرى المياه هو مخلصنا ربنا يسوع المسيح والملازمون له تحيا نفوسهم.. المحبة التي تكلم من أجلها الرسول القديس هي اسم الخلاص الذي لربنا يسوع المسيح، إذا ما أحببنا اسم الخلاص الذي لربنا يسوع المسيح وصنعنا الرحمة بعضنا مع بعض نكمل كل الناموس.. فإن كنا معوزين من أموال هذا العالم وليس لنا شيء لكي نعطيهِ صدقة، فلنا

الجوهرة اللؤلؤة الكثيرة الثمن.. الاسم الحلو المملوء مجدًا الذي لربنا يسوع المسيح، إذا ما لازمناه في إنساننا الداخلي فهو يجعلنا أغنياء حتى نعطي آخرين ليست أموال هذا العالم الزائل التي نطلبها بل خلاص نفوسنا بتلاوة اسمه القدوس..

### وفي إِبصاليّة يوم الخميس..

نُسبح قائلين "وأيضاً يا أحبائي فلنطرح عنا ميول قلوبنا الرديئة التي تجسبنا إلى الخطية، ولندارك اسم الخلاص الذي لربنا يسوع المسيح".

### وفي إِبصاليّة يوم الجمعة..

يعلن المرّك: بالحقيقة قد تقدمت إلى رأس عظيم الذي هو اسم الخلاص الذي لربنا يسوع المسيح. ربنا يسوع المسيح قد أعطى علامة لعبيده الذين يخالفونه أن يهربوا من وجه القوس (قوس قزح)، أن يسبوا أفواه الأسود، أن يطفئوا قوة النار، أن يخرجوا للشياطين، أن يسلطوا على أعدائهم.. ثم يُفسر هذه العلامة هي: اسم الخلاص الذي لربنا يسوع المسيح وصلبيه المحيي الذي صلب عليه.. طوبى للإنسان الذي يترك عنه هذا العمر واهتماماته المملوءة تعبًا القاتلة للنفس، ويحمل صليبه يوماً فيوماً، ويلصق عقله وقلبه باسم الخلاص الذي لربنا يسوع المسيح.. يُفرح قلبنا ويتهلّل لساننا إذا ما تلونا اسم الخلاص الذي لربنا يسوع المسيح..

### أما في الإِبصاليّة البديعة التي ليوم السبت..

فيرم الشعب: أعطى فرحاً لنفوسنا ذكر اسمك القدوس، يا ربّي يسوع المسيح مخلصي الصالح.. تسبّح اسمك القدوس كل قبائل الأرض.. سبع مرات كل يوم أبارك اسمك القدوس.. بهاء اسمك القدوس في أفواه قديسيك.. من باكر إلى المساء كل يوم أبارك اسمك القدوس.. كل نفس أعطيه أصبح اسمك القدوس.. اسمك حلو ومبارك في أفواه قديسيك.. أيها الاسم المملوء مجدًا أيها الاسم المملوء بركة.. كمال كل بركة كائن في اسمك القدوس..

ونختم هذه الإِبصاليّات السواطن (اسم النعمة) بقطعة رائعة نقول فيها "وإذا ما رتلنا فلنقل بعدوبة.. يا ربنا يسوع المسيح اصنع رحمة مع نفوسنا.. حقاً.. قيل في المزمور ويبتهج بك محبوباً اسمك" (مز ٥: ١١).

أجب مع ذكر الشاهد من الكتاب المقدس:

- ١ - من هو أول ملك قديم ذكر في الكتاب المقدس؟
- ٢ - من هو أول ملك نشر عبادة الأصنام علانية بين اليهود؟
- ٣ - من هو أول ملك قتل رسولاً من الإثني عشر؟ وقتل من؟
- ٤ - من هم الملوك الذين عاصرهم دانيال النبي؟
- ٥ - من هو آخر ملك قديم قبل سبي بابل؟
- ٦ - من هو الملك الذي كان بقليل يقتنع أن يصير مسيحياً؟
- ٧ - من هو الذي كابد اضطهاداً شديداً قبل أن يصير ملكاً؟
- ٨ - من هو الملك الذي حدث في عهده انقسام اليهود إلى مملكتين؟

## حل مسابقة العدد الماضي

- (١) أول مرة ورد فيها ذكر السحرة في الكتاب المقدس، هي ما حدث بينهم وبين موسى النبي (خر ٧: ١١).
- (٢) في (تث ١٨: ٩، ١٠) نهى الله عن السحر واعتبره من رجاسات الأمم.
- (٣) كان عقاب الساحرة في العهد القديم هو الموت، كما في (تث ٢٢: ١٨) "لا تدع ساحرة تعيش".
- (٤) عليم الساحر قاوم بولس الرسول (اع ١٣: ٨). وكان اسمه أيضاً 'باريسوع' (اع ١٣: ٧).
- (٥) عقوبة السحرة هي 'تصبيهم في البحيرة المتقدة بنار وكبريت، الذي هو الموت الثاني' (رو ٢١: ٨). وذلك خارج المدينة المقدسة (رو ٢٢: ١٥).
- (٦) لم يستطع كل السحرة أن يفسروا حلم الملك نبوخذ نصر، ففسره له دانيال النبي (دا ٢: ١، ٢٧، ٢٨).

## الذين فازوا في المسابقة

١. رفعت عطوان عطية أفنديوس
٢. لييب عوض ميخائيل
٣. دورس عبد الملك ونادية هنتس
٤. عاطف رشدي وأمال جورج ومينا عاطف
٥. ماجدة كوكب بولس
٦. أرنيت ألفونس فهمي
٧. جورج ويوستينا وحنا ويوحنا عيد
٨. برناديت أنور نسيم
٩. فليب فهمي عزب
١٠. أيزيس ميخائيل جرجس
١١. روز ماري وجويبيتث أشرف
٢٩. أولاد وأحفاد فهمي الطويل ومينا ومارينا وفيرينا وبافلي سعد الطويل وزوجته
٣٠. رانز وأمير ومنير وميرنا عائل أنيس وزوجته
٣١. فهمي يوسف أنطونيوس
٣٢. عطيفة تادرس بانسولي
٣٣. حلیم شحاته وبيشوي وبولا وماريا وبيتر وبيسمتي وماري ومريم وأبرام شكري
٣٤. بولا وبيشوي سرقيس عبد الشهيد
٣٥. إيريني ويوسف فهمي يوسف
٣٦. فؤاد أمين وكثير حبيب

١٢. صبري فهمي برسوم حنا
١٣. هبة لييب عوض
١٤. مارينا يوسف وعائدة جورجى ويوسف ميخائيل وشهدى بيمتري وأسرته وصليب اسحب وأسرته وعزت رجائي وأسرته
١٥. ماجدولين إينوارد مفيد جرجس
١٦. إينوارد مفيد جرجس بسطا
١٧. مينا وبيتر سامي ومارينا وسالي محصب وميرنا وسالدى أكمل وفيلوباتيير رجائي وفيلينا ويسوران ماجد
١٨. ماريان إينوارد مفيد جرجس
١٩. ساويرس عبد الله وزوجته وكيرلس وبولس ساويرس عبد الله
٢٠. مجدى باقى وناهد محفوظ وشادية وفادى مجدى باقى
٢١. عماد منير وعائدة شكري وسلفيا بطرس
٢٢. سميرة أنيس أنطون
٢٣. ألفريد عيد وأيفون صبحي
٢٤. جرجس ورويسى وكيرلس وماربهام عيد عبيد حنا
٢٥. مينا ومارينا مجدى روفائيل بطرس
٢٦. موريس يوسف ومنال صبحي وفيليب موريس
٢٧. فيولا صبحي رفله
٢٨. فادى ونانر ومونيكا وهناء ووجيه أنول
٢٧. جورج عيد زكري
٢٨. عادل عوض وسوسن نجيب
٣٩. تونى ويوستينا فكرى حلمي
٤٠. عيد المسيح لوندى ورمزية فهمي
٤١. سفيرا وماريا وهلة وسامح للعائلى
٤٢. عائدة شكري بندري واصف
٤٣. أبرام وماريا لطفى زاخر حليم
٤٤. لئنه محارب وحلمسى وقاروق وعادل وسامح سامي وأولادهم ونعيم عيد المسيح وأنجيل سامي وأولادهم وغالى فهمي وعيد ونيس وزوجته وجرجس طلبه ومينا وأبناؤب عيد وسوزى عزت ووالديها وابنتها
٤٥. فهمي مسعد تواضروس
٤٦. منحت كمال يعقوب
٤٧. مريم أنطونيوس ومارك ناجي
٤٨. بشري يوسف ومريم غالى خليل
٤٩. صابر فهمي عيد المسيح
٥٠. مينا ومارينا وفيرينا وبافلي سعد وجرجس وميرا وإيريني ونميانة أمجد وجورجينا مجدى وفيلوباتيير ويوانسا رسيس ومريم سمير وبيشوي ومليشى ومريم عماد
٥١. كرياكوس وتوماس نظير لييب
٥٢. فوزى حبيب بشاي
٥٣. جميل جرجس وزوجته وكيرلس ومارينا جميل جرجس
٥٤. ميلاد حنا صليب ملك

## معهد الدراسات القبطية - مركز البابا شنودة للغات

يعن المركز عن بدء دورة جديدة فى اللغات الآتية:

الإنجليزية، الفرنسية، الألمانية، الإيطالية، اللغة القبطية، اللغة اليونانية، اللغة الأسبانية، اللغة السريانية.

وكذلك دورات جديدة متخصصة فى: الترجمة الإنجليزية -

المصطلحات اللاهوتية باللغة الإنجليزية - المحادثة باللغة الإنجليزية

- الإعداد لاختبار IELTS - الإعداد لاختبار TOEFL.

التقديم والحجز مفتوح من الآن. وعلى الراغبين فى الالتحاق

بالدورة الجديدة التقدم بملئ استمارة الالتحاق وتقديم الأوراق

بسكرتارية المركز بمعهد الدراسات القبطية.

للاستفسار من ١٠ص - ٨م طوال أيام الأسبوع ما عدا السبت

والأحد بالمعهد . ت: ٤٨٨٢٥٦٨ - ٤٨٨٢٥٦٦ - ٦٨٥١٥٩٤



## ماجد لمعى نجيب وزوجته كورين ملكا شنودة وأسرتهما

يتقدمون بخالص الشكر والتقدير :

لقداسة البابا المعظم الأنبا شنودة الثالث

لتفضل قداسه بعباد: الابن المبارك ستيفن ماجد لمعى

الرب يحفظ حياة وأبوة قداسه لسنين عديدة ولأمانة مدينة وإلى منتهى الأحوال.

## تهنئة وشكر

### دير الشهيد العظيم مارمينا العجايبى بصحراء مريوط الأتبا كيرلس آفامينا

ومجمع الرهبان يتقدمون بخالص التهنئة لأبيهم صاحب القداسة والغبطة: **البابا المعظم الأتبا شنوده الثالث** بنجاح العملية وعودة قداسته إلى أرض الوطن بسلامة الله متمنين لقداسته العمر الطويل لسنين عديدة وأزمنة سالمة هادئة مديدة وإلى منتهى الأعوام .

### كنيسة العذراء بالنزهة الجديدة الكهنة واللجنة والخدام والشعب وكافة الأنشطة يهنئون أنفسهم بسلامة أبيهم: صاحب القداسة والغبطة البابا شنوده الثالث

أدام الله رئاسة قداسته على الكنيسة سنين عديدة وأزمنة سلامية مديدة

### كنيسة العذراء الوجوه بشبرا

تهنئ قداسة البابا المعظم :

### الأتبا شنوده الثالث

بنجاح العملية وسلامة العودة طالبين من الرب أن يديم رئاسة قداسته سنين عديدة وأزمنة سلامية.

### بطريركية الأقباط الأرثوذكس دير الملك بجبل جرجا الشرقى

القمص لوقا الجورجى

والقمص متياس لمعى

القمص بولا الجورجى ومجمع الدير يتقدمون بالتهنئة لقداسة البابا المعظم:

### الأتبا شنوده الثالث

بسلامة العودة ونجاح العملية الجراحية وعيد ميلاد قداسته الثانى والثمانون الرب يديم حياة قداسته لسنين عديدة وأزمنة مديدة.

على أسوارك يا اورشليم أقيمت حراساً لا يسكتون على النهار وكل الليل على الدوام (أش ٦٢: ٦).

نتقدم بخالص التهنئة للحبر الجليل أبينا الطوباوى:



### نيافة الأتبا جورجىوس

أسقف إيبارشية مطاى وتوابعها بعيد سيامته السادس والعيد الرابع لتجليس نيافته على الإيبارشية شاعرين بحبته واحتماله وجهاده وتقواه ونسكه وخدمته المملوءة ثماراً صالحه وإلى منتهى الأعوام بصلوات أبينا الحبيب صاحب القداسة والغبطة البابا المعظم :

### الأتبا شنوده الثالث

القمص سدراك القمص بنيامين

وزوجته مريم رمزى فانوس

وأولادهما بيشوى ومهرانيل وبولا

### إيبارشية المنصورة وتوابعها الأتبا داود

ومجمع الآباء الكهنة والمجلس الملى الفرعى والخدام والخدامات وكل الأنشطة والشعب يتقدمون بالتهنئة:

### لقداسة البابا شنوده الثالث

بنجاح العملية وسلامة العودة.

نقدم أجمل التهانى لأبينا الحبيب:



### نيافة الأتبا أغاثون أسقف مغاغة والعودة

بمناسبة عيد سيامته الرابع راجين من الرب يسوع أن يثبته على كرسيه سنين عديدة وأزمنة هادئة مديدة بصلوات صاحب القداسة والغبطة:

### البابا المعظم الأتبا شنوده الثالث

أولادك م. رفعت رياض ونادية

أسرة مشغل مطرانية مغاغة والعودة مشغل مارمرقس يتقدمون بأجمل التهانى إلى أبيهم وراعى نفوسهم:

### نيافة الأتبا أغاثون

### أسقف مغاغة والعودة

بمناسبة عيد سيامته الرابع ويطلبون صلوات صاحب القداسة:

### البابا شنوده الثالث

وصلوات نيافته.

### كنيسة مارمينا وأبى سيفين

### كولومب بباريس

المجلس والشمامسة والخدام وكل الشعب يهنئون الآباء الموقرين :

### القمص أليشع البراموسى

### والقمص لوقا البراموسى

بنعمة القمصية الله يبارك فى حياتهم ويثمر خدمتهما بصلوات صاحب القداسة **البابا المعظم الأتبا شنوده الثالث** وشريكه فى الخدمة الرسولية:

### نيافة الأتبا أيسوذورس

أسقف ورئيس دير البراموس العامر

### القمص أليشع البراموسى

تهنئكم بنوال نعمة القمصية بصلوات صاحب القداسة والغبطة:

### البابا المعظم الأتبا شنوده الثالث

وشريكه فى الخدمة الرسولية:

### نيافة الأتبا أيسوذورس

### ونيافة الأتبا أبولو

والدتك وأخوتك إبراهيم وزوجته آمال كمال وزوجته وأولاده وميخائيل وزوجته وأولاده

كهنتك يلبسون البر وأبرارك يبتهجون (مز ١٣٢: ٩).

كنيسة القديسين جوارجيوس والأتبا أنطونيوس بالنزهة مصر الجديدة الآباء الكهنة: القس جرجس غطاس والقس بيشوى حليم والقس مرقس صبحى والمهندس مينا مرقس رئيس مجلس الكنيسة والمستشار إدوارد غالب نائب الرئيس وجميع أعضاء المجلس والخدام والخدامات وكل أسر وأنشطة الكنيسة الشماسية والمرتلين وجميع العاملين بالكنيسة وكل الشعب يهنئون قدس الأب الموقر :



### القس أنطونيوس رياض

بعيد سيامته الثلاثين الرب يبارك خدماته ويحفظ كهنوته بصلوات قداسة :

### البابا المعظم الأتبا شنوده الثالث

تهانى الأسرة القلبية للأب الحبيب :

### القس أنطونيوس رياض

بعيد سيامته الثلاثين الرب يبارك كهنوته لأزمنة سالمة مديدة بصلوات صاحب القداسة والغبطة :

### البابا المعظم الأتبا شنوده الثالث

زوجتك نجدة وأولادك عادل وإيلاريا وإيرينى ومارى

نتقدم بالتهنئة القلبية للأب الحبيب:

### القس أنطونيوس رياض

بعيد سيامته الثلاثين الرب يباركه

القس يوحنا ميشيل وتاسونى جانيت

وأخوك المهندس نبيل والعائلة

ود. فخرى ود. أنعام وم. مارين ود.

عاطف وم. نيفين وم. آمال، وم. اسحق

ومريم وفيرينا وجانيس

## عزاء

ذكرى الصديق تدوم إلى الأبد

الذكرى السنوية الثانية للمتبحر



### غبريال شاكر سعد

سيقام القداس الإلهى على روحه الطاهرة يوم الجمعة ٩/١٦ بكنيسة رئيس الملائكة ميخائيل بالأقصر.

مضى عامان على فراقك افتقدنا فيها حياتك وعطفك . أولاد أخيك والعائلة

### أسرة مثلث الرحمات نيافة الأتبا يوانس أسقف الغربية

يتقدمون بخالص التهنئة لأبيهم وحييهم وراعيهم صاحب القداسة:

### البابا المعظم الأتبا شنوده الثالث

بنجاح العملية الجراحية بالعين الثانية كما يهنئون قداسته بسلامة العودة لأرض الوطن طالبين لقداسته ملء الصحة والعمر المديد.

### أسرة الراحل فؤاد فهمى بجاردن سبتى

تهنئ قداسة البابا المعظم :

### الأتبا شنوده الثالث

بسلامة العودة ونجاح العملية.

أشكر الله على نعمته التى وهبها لضعفى

فى خدمته بكنائس كندا وبالأخص كنيسة

العذراء بوندسور والتى كلفنى بها قداسة

**البابا المعظم الأتبا شنوده الثالث**

فى خدمة أسبوع الآلام وما تلاه وأشكر

آبائى الكهنة والشمامسة والخدام

والخدامات والشعب المبارك على تعب

محبتهم الرب يعوضهم خيراً وأجرأ

سمائياً.

القمص يوحنا اسكندر

وابنته تاسونى سلوى

### أسرة القمص بولس فؤاد جرجس

تشكر صاحب النيافة الحبر الجليل:

### نيافة الأتبا بساده

لتفضل نيافته بالسماح له بالرحلة

العلاجية وبصلوات قداسة البابا المعظم:

### الأتبا شنوده الثالث

تم بنعمة المسيح صلاة إكليل

الأستاذ أشرف لطفى ميخائيل

والآنسة أريس إدورد عزيز

أمام مذبح كنيسة العذراء بسوهاج يوم

الأحد الموافق ٢٠٠٥/٧/٣١ ألف

مبروك للعروسين وتمنياتى بالسعادة.

والدة العريس تهانى بطرس متى



### د. شريف عادل غبريال

أخصائى التحاليل الطبيه

والميكروبيولوجية بشربين لتفوقه بدبلوما

الدراسات العليا بتقدير جيد جداً أول

الدفعة تهانينا وعقبال الماجستير.

العائلة م. وجدى ود. سامح وم. رجاء

# عزاء

حينئذ يضى الأبرار كالشمس فى ملكوت

أبيهم (مت ١٣ : ٤٣)

الذكرى السنوية الثانية للمتبح:



**القس بسطوروس مرقس دوس**  
تقيم الأسرة القديس الإلهى على روحه  
الطاهرة يوم الجمعة الموافق ٩/١٦  
بكنيسة الشهيد جورجوس والأنبا  
أنطونيوس بالنزهة ويوم السبت ٩/١٧  
بكنيسة مارجرس بالحرفيين الساعة  
الثامنة صباحاً.

**القس بسطوروس مرقس**

شعبك وأولادك بجمعية خدام الإنجيل  
القطبية الأرثوذكسية بزهره السلام  
سيظل يذكرون تعب محبتكم.

**كنيسة مارجرس بالحرفيين  
الأنبا مكسيموس الأسقف العام**

والآباء الكهنة ومجلس الكنيسة واجتماع  
الخدام وكافة الأنشطة يذكرون خدمتكم  
الباذلة فى صمت.

**القس بسطوروس مرقس**

أبى الحبيب فى ذكراك الثانية سأظل  
أذكر محبتك وأرشادك لضعفى التى لن  
أنساها أبداً. أبنيك م. عزت شوقى

"طوبى لمن اخترته وقبلته يارب ليسكن  
فى ديارك إلى الأبد"

ذكرى الأربعين للأب الغالية:



**سيدة مجلع بخيت**

زوجة المرحوم حلمى فارس حنا  
رقدت فى الرب الخميس ٢٠٠٥/٨/١١  
يتقدم أولادها شهدي وفكرى وصلاح  
ومجدى وعطيات وأنجيل بالشكر لكل  
من تفضل بمواساتهم وتدعوكم الأسرة  
لحضور القديس الإلهى الأحد ٩/١٨  
على مذبح السيدة العذراء ببلدة الغنيمية

الذكرى السنوية السادسة لعريس السماء

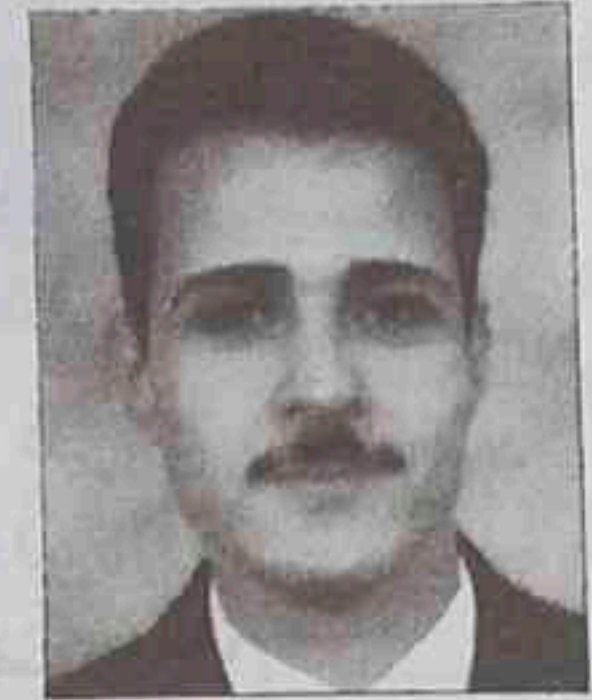

**الشماس عماد بطرس رياض**

بكنيسة مارجرس بسوهاج ١٠/١٩.

الأبرار يضيون كالشمس فى ملكوت أبيهم  
شكر وذكرى الأربعين للأب الغالية:

**رومه اسكندر حنا**

والدة أنطون عبده - ميشيل عبده  
وتتفضل العائلة بالشكر:

**لقداسة البابا شنوده الثالث**

وشريكه فى الخدمة صاحبي النيافة:

**الأنبا رويس الأسقف العام**

**والأنبا يوانس الأسقف العام**

**وسكرتير قداسة البابا**

والآباء الكهنة القمص ثيودوسيوس  
السريانى والقمص جرجس السريانى  
والقمص كيرلس سدراك والقمص  
أنطونيوس عطية والقس بيشوى بشاى  
والقس ميخائيل القمص صليب والقس  
برسوم عياد والقس إيرام عبد الله والقس  
داود مكرم. وأقيم قداس الأربعين على  
روحها الطاهرة الساعة ٨ صباحاً يوم  
الجمعة ٩/٩ بكنيسة العذراء بالمعادى  
كورنيش النيل.

**تلغرافياً: أنطون - ميشيل المعادى**

**أسماؤهم تحيا للأبد**

الذكرى السنوية الغالية لأحباء الرب:

**الثالثة للأخت**



**أنشراح عياد أيوب**

**والسابعة عشر للأخ:**



**رمزى عياد أيوب**

وذلك يوم الجمعة ١٠/٦ بكاتدرائية  
العذراء والملاك ببورسعيد  
توأم الروح: رغم مرور الأيام والسنين  
أسمكما سيظلان باقيا فى سجلات  
الرواد والخدام والمصلحين وحبكما  
سيظل غالياً فى قلوب المحبين هنيئاً لكما  
سما المؤمنين وصليا لأجلنا فقد زاد بنا  
الألم والشوق والحنين. عايده ومارى.

خالتي الحبيبة وخالى الحبيب:

نعيش بكرة محبتكما حتى اللقاء

ابنتك هويدا وزوجها ميشيل وأولادها

ميلا وفادى وماجى

نعماً أيها العبد الصالح والأمين كنت  
أميناً فى القليل فأقيمك على الكثير أدخل  
إلى فرح سيدك (مت ٢٥ : ٢١)

**الأنبا أنطوني**

ومجمع الكهنة ومجالس الكنائس  
والشماسة والخدام والشعب وكافة  
الخدمات والأنشطة ببايبارشية إيرلندا  
واسكتلندا وشمال شرق إنجلترا وتوابعها  
بقلوب ملوفا الإيمان وعلى رجاء القيامة  
يزفون إلى السماء:



**الراهب القس سمعان الأنبا بولا**

طالبين نياحاً لروحه الطاهرة وعزاء  
لجميع أفراد أسرته ومجمع دير القديس  
الأنبا بولا بصلوات صاحب القداسة:

**البابا المعظم الأنبا شنوده الثالث**

**دير القديس أنثاسيوس الرسولى**

**Scarborough**

ك. مارجرس والقديس أنثاسيوس

**Newcastle**

كنيسة العذراء والشهيدة دميانة Ireland

كنيسة الشهيد مارمينا Ireland

كنيسة الرهبان الأقباط السبعة Ireland

كنيسة مارمرقس الرسول Scotland

كنيسة أنثاسيوس الرسولى Norwich

ك. الأنبا أنطونيوس Doncaster

ك. العذراء و أبانوب Leeds & York

ك. العذراء ومارجرس Plymouth

كنيسة القديسين بطرس وبولس الرسولين

**Bournemouth**

ك. الملاك والأنبا بيشوى Kent

**كنيسة العذراء والقديس**

**أنثاسيوس - بمدينة نصر**

الكهنة والمجلس والخدام والشعب يقدمون

يشاركون بالمشاعر القلبية:

**القمص أرسانيوس باسيلى**

لانتقال شقيقه المرحوم :

**الدكتور ميشيل باسيلى**

طالبين نياحاً لروحه وعزاء للأسرة.

**الذكرى السنوية الأولى**



**للمرحوم ميلاد عبد الشهيد نخلة**

تقيم الأسرة القديس الإلهى يوم الجمعة

الموافق ٩/٣٠ بكنيسة مارجرس ببلوط

أسرتك

شكر وذكرى الأربعين للمتبححة الغالية:



**جوزفين غطاس صليب**

زوجة الشماس صموئيل عدلى ملك تتقدم  
الأسرة بالشكر لصاحب القداسة:

**البابا المعظم الأنبا شنوده الثالث**

وشركائه فى الخدمة صاحبي النيافة:

**الأنبا أنطوني أسقف أسكتلندا**

**والأنبا أنثاسيوس أسقف بنى مزار**

وكهنة دير الأمير تادرس الشاطبى

بالحوامدية وكنيسة العذراء والملاك

ميخائل والقديس موريس بالجيزة وكهنة

وخدام كنيسة العذراء عياد بك بشبرا

وكنيسة مارجرس بالخمراوية وسيقام

القديس الإلهى على روحها الطاهرة

الجمعة ٩/٣٠ الساعة ٨،٣٠ص بكنيسة

العذراء بعياد بك شبرا

الأبرار يضيون كالشمس فى ملكوت أبيهم

الذكرى السنوية الثامنة للإكليريكى :

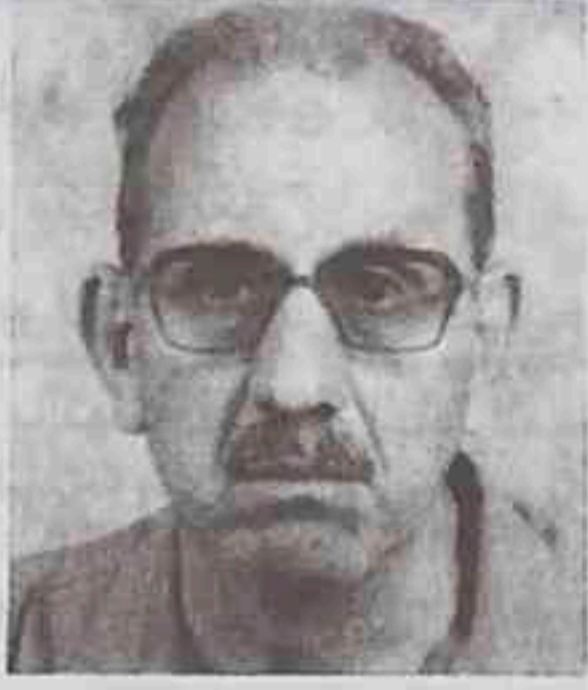

**فايز القمص مرقس حكيم**

والذكرى السنوية العاشرة للمحاسبة:



**الآنسة فايلت فايز مرقس**

وسيقام القديس الإلهى الجمعة ١٠/١٤

السابعة صباحاً بكنيسة العذراء بالمنيا.

الذكرى الثالثة عشر لعريس السماء :



**الشماس هرمز موريس**

لن ننساك أبداً مهما طالبت السنين

ذكراك فى قلوبنا وحشتنا عزائنا أنك فى

أحضان القديسين وحببيك أبانوب.

أسرتك

# عزاء

مجمع رهبان دير الأتبا بولا  
يزفون إلى السماء نفس شقيق:  
الراهب القس بولا الشنودي  
والراهب طوبيا الأتبا بولا  
طالبين لنفسه نياحاً وللأسرة العزاء.  
الذكرى السنوية السادسة للحبيبة الغالية:



## عائدة عبيد فيلبس

زوجة القمص أنجيلوس منقريوس  
بالمحبة عشت فأحبيناك وانتقلت إلى  
السماء فلن ننساك. زوجك وبناتك  
سيقام القداس الإلهي على روحها  
الطاهرة يوم الجمعة ٩/١٦ الساعة  
السابعة صباحاً بكنيسة الشهيد العظيم  
مارجرس بأرمنت الوابورات.

شمامسة الكنيسة القبطية بأسوان

يودعون على رجاء القيامة شقيق:

الشماس راغب عبده صليب

ويشاركون الأخ زكريا نجيب

مشاعره لانتقال والديه

طالبين نياحاً للمنتقلين وعزاء للجميع

القس جرجس تاوضروس والعائلة

يودعون على رجاء القيامة والدة قدس

الآباء الموقرين:

جناب القمص شاروويم الباخومي

وكيل عام البطريكية بالإسكندرية

وجناب القمص رويس منير

وجناب القمص بولس منير

ويطلبون تعزيات الروح القدس للأسرة

بصلوات صاحب القداسة:

البابا المعظم الأتبا شنوده الثالث

الذكرى السنوية الرابعة

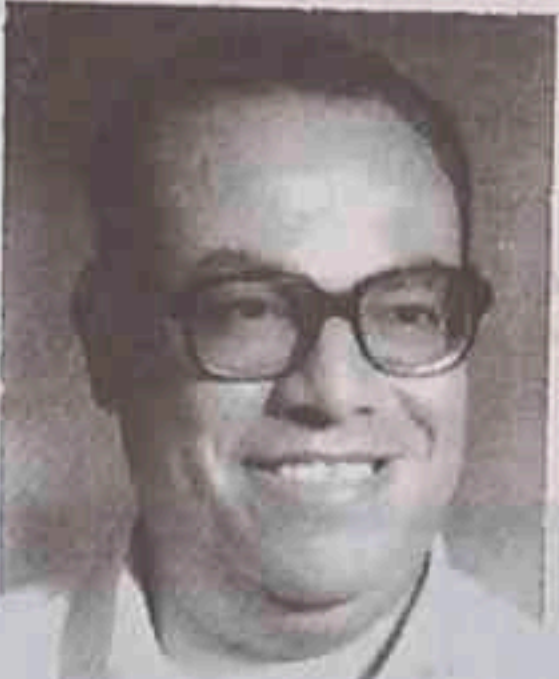

## جميل اسحق يوسف

تركت دنيا الأئين ورحلت للقادي الأمين

فانعم مع القديسين. زوجتك وأولادك

كنيسة العذراء مريم الوجوه بشبرا

تودع على رجاء القيامة المنتقل:

المقدس نصير غطاس

والد نيافة الأتبا بساده

داعين له راحة ونياحاً وللأسرة العزاء

كنيسة مارجرس - ههيا - شرقية

الخدام والخدمات يتقدمون بالتعزية

لأختهم

تاسوني جورجيت مرقس زكي

لوفاة عمها.

الذكرى السنوية السادسة للمرحوم



## الدكتور أنسى متى منياس

تقيم الأسرة القداس الإلهي لروحه

الطاهرة ٩/٢٧ التاسعة صباحاً بكنيسة

مارجرس هليوبوليس مصر الجديدة

كنيسة الملاك ميخائيل بهاول نيوجرسی

الكاهن واللجنة والشعب يزفون للسماء:

المرحوم نصري جورجى

ويشاركون بالمشاعر القلبية:

القس أبرام جورجى

فى انتقال شقيقه بصلوات قداسة:

البابا المعظم الأتبا شنوده الثالث

شكر وذكرى الأربعين للأم الغالية:



## أيفون شهدي شنوده

زوجة المرحوم منير حبيب ديمترى

تشكر الأسرة جميع المتفضلين بمواساتها

وأقيم القداس الإلهي لروحها الطاهرة يوم

الجمعة ٩/٩ بكنيسة العذراء بجرجا.

ماما الحبيبة والغالية: كنت منبع الحب

والحنان والبذل والعطاء لآخر قطرة من

حياتك حتى تركت الأرض بآلامها

وربحت السماء بأمجادها. سنظل

صورتك أمام عيوننا وذكرك العطرة

بقلوبنا. أذكرنا أمام عرش النعمة حتى

نلقاك. أولادك نادى - ميشيل وجاكلين -

نادية وماهر - وفاء وسامى.

أحفادك أمير ميشيل - جورج وكاترين

ومينا ماهر - روزالين سامى.

تلغرافياً: ميشيل منير والأسرة بجرجا

ذكرى الصديق تدوم إلى الأبد

الذكرى السنوية الثانية

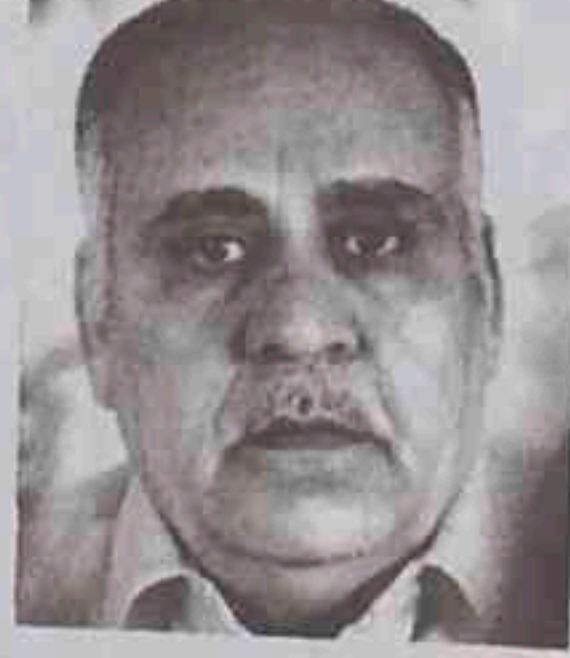

## فايق بنى إبراهيم

أقيم القداس الإلهي على روحه الطاهرة

يوم ٩/٢ على مذبح كنيسة الأتبا

أنطونيوس بالسويس.

ذكرى الأربعين للأب الغالى



## مكرم فهيم جرجس

انتقالك المفاجئ أدمى قلوبنا كنت شمعة

تحترق من أجل بيتك وأولادك مثال

للمحبة والتضحية أحببت الآخرين

فأحبوك كنت أباً مضحياً صورتك بأعيننا

صوتك بأذننا عشت فى الأرض كالنسمة

وعدت للسماء مع الملائكة فهنيئاً لك

فردوس النعيم فى أحضان القديسين وتقيم

الأسرة القداس الإلهي على روحه

الطاهرة يوم الجمعة الموافق ٩/١٦

بكنيسة الشهيد العظيم مارجرس

بإشواى الفيوم. زوجتك وأولادك

أخانا الكبير اسحاق نصر الله

عشت محباً للمسيح الإله ولقريبك

فرحلت محبوباً للراحة الأبدية بالفردوس

خادمك إميل نصر الله الصيفى وعائلته

يضئ الأبرار كالشمس فى ملكوت أبيهم

الذكرى السنوية الأولى للحبيب الغالى:

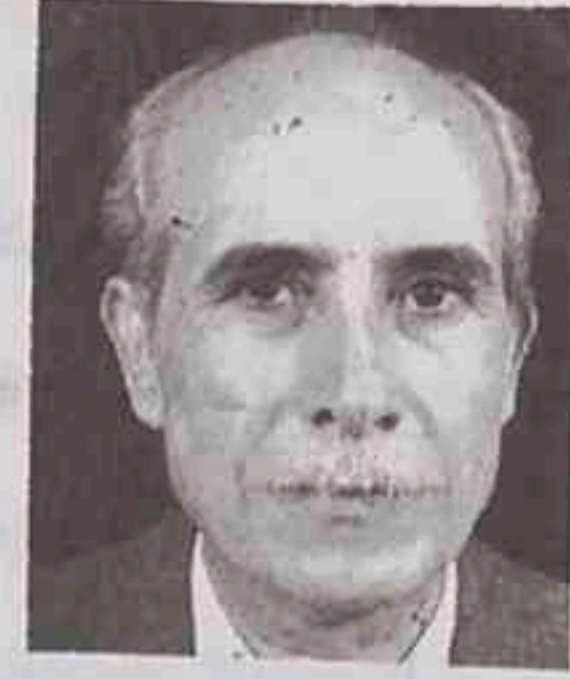

## عطية أمين غالى

تقيم الأسرة القداس الإلهي على روحه

الطاهرة يوم الاثنين ٩/٢٦ الساعة

سابعاً بكنيسة الشهيد أبدير أسيوط.

حبيبنا الغالى مر عام على فراقك لكن لم

تفارق قلوبنا لن ننساك حتى نلقاك كنت

شمعة تحترق تتير للآخرين مثال المحبة

والتضحية والتواضع والعطاء.

زوجتك وأولادك وأحفادك

أسرة المتنيح طيب الذكر



## المقدس فريد جندى جرجس

تدعو الأهل والأصدقاء والأحباء

لحضور قداس الذكرى الخامسة على

روحه الطاهرة وذلك يوم الأحد ٩/٢٥

وذلك بكنيسة مارجرس بالبدرشين.

تلغرافياً: تونى فريد جندى - البدرشين

أسرة الأب الراهب متاوس آفامينا  
تشكر كل من واسانا بالحضور والبرق  
فى انتقال والدته:  
المتنيحة نصره مرقس أرمانوس  
وتخص بالشكر:

## نيافة الأتبا كيرلس آفامينا

ومجمع رهبان الدير.

كما يشكرون أيضاً أصحاب النيافة:

الأتبا تادرس - الأتبا ديمتريوس

الأتبا إبرام - الأتبا شاروويم

الأتبا بيمن - الأتبا قزمان

الأتبا ارميا

أنظروا بأعينكم كيف تعبت قليلاً لنفس  
راحة كثيرة (سيراخ ٥١: ٣٥).

الذكرى السنوية الثانية لعروس السماء:



## جيهان غالى كيرلس

حبيبتنا الغالية جيهان مضى عامين

وصورتك الحلوة لم تفارقنا وصوتك

الحنون مازال يرمن فى أذاننا نعيش على

أمل لقاتك فانعمى بالمسيح فذلك أفضل

جداً. زوجك وبنتك - بابا وماما -

وأختك وزوجها وأولادها - وأخوك

زوجته وأولادهم.

الذكرى السنوية السابعة للأم الفاضلة:



## أليس نقولا جرجس

سيقام القداس الإلهي الساعة التاسعة

صباح الأحد ٩/١٨ بكنيسة ماريوحنا

حلمية الزيتون. ماهر وأبيير

الذكرى السنوية الثالثة للمرحوم:



## الأستاذ فايز غالى قلاده

وكيل وزارة المالية بالمنيا (سابقاً) يقام

القداس الإلهي على روحه الطاهرة

٩/٢٣ بالأبنا أنطونيوس بالمنيا.

الأيام والسنين لا تنسينا محبتك وحنانك

ذكرك بقلوبنا للأبد.

زوجتك وأولادك وأخوتك



## أنا جبل... فخور

أنا جبل كبير اسمي جبل طابور تملأني أشجار الصنوبر والسندبان ورأيت أحداث مهمة منذ العهد القديم. وفي يوم من الأيام رأيت رب المجد يسوع أخذ ثلاثة من تلاميذه هم بطرس ويعقوب ويوحنا، وسمعت ربنا ينادي تلاميذه ويقولهم تعالوا معا نطلع فوق الجبل علشان نصلى. وفجأة وجدت وجه ربنا بيضى بنور لامع وجميل. نور شديد.. يزداد... ويزداد... حتى أصبح نوره أعظم من نور الشمس فى شدة قوتها، وكمان ثيابه ظهرت بيضاء.. بياضها ناصح جداً.. أكثر من الثلج.. ورأيت إثنين ظهرنا مع ربنا يسوع... موسى رئيس الأنبياء وإيليا الذى صعد إلى السماء فى مركبة من نار. ورأيت رب المجد يسوع بيتكلم معيما عن دخوله أورشليم وعن خلاص البشرية.

وأنا كنت مبسوط جداً من هذه الأحداث الجميلة والمقدسة. ولكن وجدت بطرس واقفاً وبيتكلم مع رب المجد ويقول له يا رب جند أن نكون ههنا. فإن شئت تصنع هنا ثلاث مظال. لك واحدة ولموسى واحدة ولإيليا واحدة.

وفيما بطرس يتكلم وجدت منظر عجيب أول مرة أشاهده فى حياتي.. رأيت سحابة ولكنها مضيئة.. نعم رأيت سحابة مضيئة وسمعت صوت من السحابة يقول:

"هذا هو ابني الحبيب الذى به سررت له اسمعوا" (مت ٩: ٧). فخفت جداً ووجدت أيضاً أن الثلاثة تلاميذ سقطوا على وجوههم وخافوا من شدة بهاء وعظمة رب المجد ووجدته يناديهم ويقول: قوموا ولا تخافوا ولكنهم حينما قاموا وجدوه وحده وسمعتهم يقول لهم: لا تخبروا أحداً بهذا حتى يقوم ابن الإنسان من الأموات.. هل عرفتم لماذا أنا سعيد وفخور جداً.

## اختبر ذكائك

### من يكون هذا النداء؟

- ١ - الشهيد (مارينا العجايبى - صموئيل المعترف - أنبا رويس).
- ٢ - قداسة (البابا شنودة الثالث - الأنبا يعقوب الأسقف).
- ٣ - الأرشيدياكون (إنيانوس - حبيب جرجس - زكا).
- ٤ - الرسول (يوسف الرامى - بولس - نيقوديموس).
- ٥ - النبى (أصطبلوس - توما - حزقيال).

## تسليح العدد :

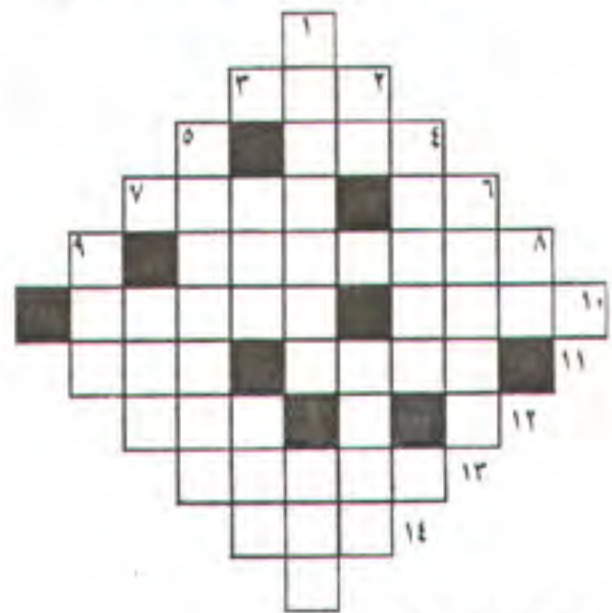

## الكلمات الأفقية :

- ٢ - من أمثال السيد المسيح مثل الابن الـ ... (معكوسة).
- ٤ - وقال الله ليكن ..... فكان نور (تث ١: ٣).
- ٦ - للنداء (معكوسة) .... ومن سبى بابل إلى المسيح أربعة عشر ..... (مت ١: ١٦).
- ٨ - عيد الشهداء .....
- ١٠ - ذو المعرفة يبقى كلامه وذو الفهم ..... الروح (معكوسة) (أم ١٧: ٢٧)
- فإن الرياح البحر ..... تطيعه (مت ٨: ٢٧).
- ١١ - مهد ..... رجلك فتثبت كل طرق (أم ٤: ٢٦) (معكوسة) - شجرة ..... لعنها السيد المسيح (مت ٢١: ١٨).
- ١٢ - مفرد ألوان .....
- ١٣ - حل الروح القدس على التلاميذ يوم الـ ..... (ع ٢: ١-٤)
- ١٤ - أبناء نوح هم ..... وحام ويافت (تث ١٠: ١).

## الكلمات الرأسية :

- ١ - أمير الشهداء - مخالفة الرب ..... المعرفة (أم ١: ٧) معكوسة.
- ٢ - للتسلى ..... جزيرة نفى إليها يوحنا الحبيب .
- ٣ - الـ ..... به ٢٤ ساعة - وحدة لقياس المسافات (معكوسة).
- ٤ - أمر الرب يونان النبى أن يحذر أهل ..... .
- ٥ - ظهرت السيدة العذراء بكنيستها فى ..... عام ١٩٦٨.
- ٦ - طوبى لأنقياء ..... لأنهم يعاينون الله (مت ٥: ٨).
- ٧ - سراج الجسد هو الـ ..... (مت ٦: ٢٢).
- ٨ - للتخيير .
- ٩ - من ألوان الأخشاب.



# المستشفى القبطي في كينيا



الأستاذ الدكتور مجدى يعقوب فى زيارة المستشفى القبطى فى نيروبي بكينيا.  
وفى الصورة نياقة الأنبا بولس أسقف الكرازة الذى يتبعه المستشفى.  
وكذلك بعض الأطباء العاملين فى المستشفى.

## مؤتمرات الشباب في الساحل الشمالى الشرقى لأمريكا

- ٣ - كيف أكون نوراً للعالم مبشراً  
بإيماني فى عمقه وروحانيته؟
- ٤ - روحانية وعمق طقوسنا وعبادتنا.  
حضر المؤتمرات حوالى ٨٠٠ شاباً  
إنقسموا إلى ٤ مجموعات. واشترك فى إلقاء  
المحاضرات من الآباء الأساقفة أصحاب  
النياقة الأنبا أنجيلوس، والأنبا سوريل،  
والأنبا ديفيد، والأنبا أبلكير.

- كانت فى الفترة من السبت ٧/٣٠ إلى  
الأحد ٨/٧ وكان موضوع هذا العام عن:  
"كيف يكون إيماني الأرثوذكسى حياً فى"  
ولقسمت الموضوعات إلى :  
١ - جمال الإيمان الأرثوذكسى وما  
يميزه.  
٢ - كيف أحيأ أرثوذكسى فى حياتى  
اليومية، فى ممارساتى اليومية وفى  
معاملتى مع الآخرين؟



فى نيروبي (كينيا) ولوساكا (زامبيا)  
فى نيروبي: تقع بجوار حى كبيرة  
Kibera حيث يعيش مليون كينى تحت  
حدود الفقر. والكنيسة القبطية فى نيروبي  
تهتم بسكان الحى روحياً وصحياً واجتماعياً.  
لتصل العناية الصحية فى السنة الماضية فقط  
مبلغ مليون ونصف كينى.

والمستشفى بها ٧٥ سريراً ويوجد بها  
كافة التخصصات الطبية ويعمل بها أطباء  
متخصصون يقيمون ٢٤ ساعة. بها حجرتان  
للمنوبات وقسم للتوليد والأطفال.

كما تقوم المستشفى بتقديم كافة  
الفحوصات الحديثة وأشعة X - أشعة فوق  
صوتية - وحدة كاملة للمناظير - سيارة  
إسعاف مجهزة وصيولية بها كافة الأدوية  
يعملان ٢٤ ساعة.

فى عام ٢٠٠٤ قام نائب رئيس جمهورية  
كينيا مع السفير الأمريكى بافتتاح مركز  
الرجاء Hope Center ليكون أكبر مركز  
للاهتمام بمرضى الإيدز فى شرق أفريقيا،  
وذلك بالتعاون مع جامعة واشنطن.

يقدم المركز الرعاية الطبية والنفسية  
والغذاء والدواء لحوالى ٢٥٠٠ مريضاً  
قابلين للزيادة يومياً، ولكن نظراً لزيادة عدد  
المرضى وتحديات تقديم عمل طبي أفضل،  
صار احتياج المستشفى إلى مبنى حديث  
ضخم يضم تخصصات أكثر (عناية مركزة  
- وحدة غسل كلى صناعية - وحدة أطفال  
مبتسرين). وأيضاً تقديم مكان أوسع لرعاية  
مرضى الإيدز.

ويصلوات أبونا المحبوب الطوباوى البابا  
شوده وتشجيعه يمكننا الحصول على أرض  
أكبر ليقام عليها مستشفى بتكلفة حوالى ٢,٥  
مليون دولار لتكون مركز رحمة وحب تقدمه  
الكنيسة القبطية العريقة للشعوب الأفريقية.

زار المستشفى الأستاذ الدكتور مجدى  
يعقوب يوم الأربعاء ٢٤ أغسطس، وأعجب  
بالمستشفى ومجموعة العاملين فيها.

كما زار مستشفى نيروبي أيضاً  
Professor Carmine Bozzi من هيئة  
Bill Gates العالمية، وأعجب جداً من  
مركز رعاية مرضى الإيدز.

# أخبار فني صور

## تكريم أوائل الثانوية العامة

في يوم الأربعاء ٧/٢٧ قام قداسة البابا أثناء الاجتماع العام بالكاتدرائية المرقسية الكبرى بتكريم ثمانية من أبنائه المتفوقين من أوائل الثانوية العامة لعام ٢٠٠٥ وهم:

❖ ميرنا أيمن بشرى من الظاهر بالقاهرة، ومينا حنا ولسن من سمالوط، ومينا عماد سامي من الجيزة ومجموعهم ٤٠٨,٥ درجة (من غير إضافة المستوى الرفيع)، بنسبة ٩٩,٦% وترتيب كل منهم الثاني علمي مكرر.

❖ وكذلك فادي ممدوح فوزي، وماريان وليم زكي، ومجموع كل منهما ٤٠٨ درجة بنسبة ٩٩,٥% وترتيبها التاسع علمي مكرر.

❖ أيضاً: نديا أميل اسكندر (من الجيزة) ومجموعها ٤٠٥ بنسبة ٩٨,٧% وترتيبها السادس أدبي، وديانا عماد عزيز (من الإسكندرية) ومجموعها ٤٠٤ بنسبة ٩٨,٥% وترتيبها التاسع أدبي مكرر.

❖ كذلك كيرلس ماهر يونان (دبلوم فني) من مرسى مطروح ومجموعه ٥٣٧,٥ وترتيبه الثالث.

خالص التهاني لكل هؤلاء ولأسراتهم وكنانهم. وقد قدم لهم قداسة البابا الهدايا التذكارية، وحيّاهم الشعب في الكاتدرائية.

## مع مندوبي الكنيسة الأرثوذكسية

استقبل قداسة البابا في مقره بسيدرجوف يوم الجمعة ٨/٢٦ وقدأ من للكنيسة الأرثوذكسية الشقيقة يضم القس تكلأ هيمنوت (من لوس أنجلوس)، والقس جبره مايكل (من أتلانتا)، والشعاس صموئيل صولومون، والدكتور باولوس يوانس. حضر اللقاء أصحاب النيابة الأبيسا مكاريوس الأريترى، والأبنا مرقس (شيرا الخيمة)، والأبنا يوانس، والأبنا ديفيد.



## في وضع الحجر الأساسي لمشروعات كنيسة كليفلاند

البابا في أثناء وضع الحجر الأساسي لمشروعات كنيسة مارمرقس، وقد ظهر معه في الصورة القمص ميخائيل إدوارد كاهن الكنيسة. ووقف أمامه الشماس بيشوى القمص ميخائيل يحمل الصندوق الذي يوضع في الداخل.



# أخبار فنّي صور

## قداسة البابا يحرم مقالاً أسبوعياً بجريدة أخبار اليوم

استقبل قداسة البابا يوم الثلاثاء ٧/٢٦  
الأستاذ ممتاز القط رئيس تحرير جريدة  
أخبار اليوم، والأستاذ جميل جورج مدير  
التحرير، وطلباً من قداسته كتابة مقال  
أسبوعي بجريدة أخبار اليوم، ووافق قداسته،  
وكانت المقالة الأولى يوم السبت ٨/٢٠.



## مؤتمر شباب أوروبا

عقد في ألمانيا برئاسة نيافة الأنبا موسى.  
وحضره ٧٥٠ شاباً. وتعب في إعداد  
المهندس إبراهيم سمك.

ويرى في الصورة أصحاب النيافة الأنبا  
موسى أسقف الشباب. وحوله من ناحية  
أصحاب النيافة الأنبا أنطونيوس مرقس،  
والأنبا أنجيلوس، والأنبا نميان. ومن الناحية  
الأخرى صاحب النيافة الأنبا مرقس، والأنبا  
جبرائيل..



## أخبار الكتب

❖ تمت ترجمة كتاب اللاهوت المقارن  
لقداسة البابا إلى اللغة الأسبانية.

وقد قام بالترجمة القس أنطونيوس من  
كنيسة الروم الأرثوذكس. وترى صورته بين  
القمص ميخائيل إدوارد، والقمص أنطونيوس  
الكاربي، أثناء افتتاح جزيرة بورتوريكو  
Port-torico.

❖ ❖ ❖

❖ أيضاً تمت ترجمة كتاب (تأملات في  
سفر نشيد الأناشيد) لقداسة البابا إلى اللغة  
الإنجليزية. قام بالترجمة أحد أبنائنا في  
كنيسة بوسطن.

❖ وتمت ترجمة كتاب (انطلاق الروح)

تحت عنوان :

ELIBERAREA DUHULUI

إلى اللغة الرومانية بواسطة الكنيسة الرومانية

سيمنار آباء كهنة أمريكا وكندا (أغسطس ٢٠٠٥)  
١٧٤ من القمامصة والقسوس، ومعهم ١٢ من الأساقفة





## الأسقفيات العامة

أسقفاً للشباب. وقد اتسعت دائرة عمله جداً سواء في العناية بالشباب داخل مصر، أو العناية بالشباب في كنائس المهجر التي كثرت جداً وانتشرت.

واحتاج أسقف الشباب إلى من يساعده في مهامه العديدة بكافة فروعها، وبناء على طلبه تمت سيامة نيافة الأنبا رافائيل ليعطى نصف وقته للشباب، والنصف الآخر لرعاية كنائس وسط القاهرة.

\*\*\*

أما أسقفية الخدمات، فقد رسم لها البابا نيافة الأنبا سريبيون بعد نياحة نيافة الأنبا صموئيل في أكتوبر ١٩٨١، ونمت الأسقفية على يديه نمواً كبيراً، وصار لها مقر في منطقة الأنبا رويس. وبعد أن صار نيافة الأنبا سريبيون أسقفاً للسوس أجلسوس في أمريكا، عهد البابا بأسقفية الخدمات إلى نيافة الأنبا يوانس، فازداد نموها أكثر وأكثر..

\*\*\*

وقد اختار معهد الدراسات القبطية يوم ٣٠ سبتمبر ليكون عيداً للعلم. وفي الواقع هو أيضاً عيد لتأسيس أسقفية الخدمات.. ونحن محتاجون أن ننشر ما آلت إليه الأسقفيات العامة ومدى اتساع أنشطتها، وبالذات أسقفية التعليم، وأسقفية الخدمات، وأسقفية الشباب. وإلى اللقاء.

يجول في كنائس القاهرة واعظاً، ثم في الإبارشيات التي تدعوه. بالإضافة إلى عمله في التدريس في الكلية الإكليريكية والمحاضرات التي يلقيها على الأسرات الجامعية..

وقد فتح باب الإكليريكية للمستمعين لكي يحضروا دروسها دون أن يمتحنوا..

وبعد أن كان خريجو القسم الليلي واحداً فقط أو ثلاثة، في دفعة د. أميل ماهر، ودفعة أ. كمال حبيب.. أصبح الطلبة بالمئات.. وانتقلت محاضراته إلى القاعة في مبنى الأنبا رويس، إلى أن أصبحت لا تسع..

على أن عراقيل كثيرة وضعت أمام خدمته، ولم يكن الطريق مفتوحاً أمامه.

أما نيافة الأنبا صموئيل، فبدأ خدمته من تحت الصفر، بلا إمكانيات على الإطلاق. ولكن أسقفيته نمت معتمدة على مواهبه الخاصة وما يقوم به من اتصالات..

\*\*\*

ولما أراد الله أن يصير أسقف التعليم بطريركاً للكرازة المرقسية باسم "البابا شنودة الثالث"، ووجد أن مهامه الرعوية المتعددة لا تعطيه فرصة للتفرغ للتربية الكنسية والاهتمام بالشباب، قام بسيامة نيافة الأنبا موسى أسقفاً للشباب في ١٩٨٠/٥/٢٥.

وصارت للكنيسة القبطية أول كنيسة تقيم

بدأت القصة في الصباح الباكر من يوم الثلاثاء ٥ سبتمبر ١٩٦٢ حين استدعى قداسة البابا كيرلس السادس الراهب القس أنطونيوس السرياني. وفاجأه بوضع اليد عليه، والعدااة عليه باسم:

الأنبا شنودة أسقفاً للكلية الإكليريكية، ومدارس التربية الكنسية، ومعهد الدراسات القبطية، ومعهد نيديموس، والأسرات الجامعية، والوعظ..

على أن السيامة الطقسية تمت في يوم الأحد ٣٠ سبتمبر ١٩٦٢ وصار لقب الأنبا شنودة "أسقف المعاهد الدينية والتربية الكنسية". واختصاراً لقبه دعى "أسقف التعليم".

ثم أنه في نفس يوم السيامة هذا، تمت أيضاً سيامة القمص مكاري السرياني أسقفاً باسم الأنبا صموئيل أسقف الخدمات الاجتماعية والخدمات العامة.

وهكذا بدأت الأسقفيات العامة وسيامة أساقفة عموميين، بدون إبارشيات محددة جغرافياً، وإنما على مسؤوليات عامة. دون أن يقوم الأسقف العام بسيامة كهنة معه، ودون أن يحمل (الحية النحاسية) طوال فترة أسقفيته.

كان الأنبا شنودة في السنين الأوليين

# رحلة قداسة البابا الى سوريا بحضور الاحتفال باليوبيل الفضي لنصيب قداسة البطريرك مار اغناطيوس زكا الاول عيواصي

في رحلة تاريخية تسجل بأحرف من نور في تاريخ الكنيستين القبطية والسريانية، سافر قداسة البابا المعظم الأنبا شنودة الثالث إلى سوريا ماراً بלבnan، وقد رافق قداسته صاحبنا النياقة الأنبا بيشوي، والأنبا يوانس، وكان في استقبال قداسته بمطار بيروت سعادة السفير حسين ضرار سفير مصر بلبnan، ونيافة الأنبا ابراهام مطران القدس والشرق الأدنى، والقمص فيلوباتير الأنبا بيشوي كاهننا في بيروت، والأستاذ

جرجس صالح أمين عام مجلس كنائس الشرق الأوسط، ووفد من مجلس الكنائس وبعض من أعضاء السفارة المصرية ببيروت. وقد استقبل قداسته بالأركان القبطية من أبنائه للشمامسة. وتم لقاء مع قداسته لتلفزيوني المستقبل، ونور سات اللبنايين، أجاب فيه على بعض الأسئلة، وتمنى أن يعم السلام والخير لبnan، وعزى لبnan في وفاة الرئيس رفيق الحريري، وعبر عن فرحة المصريين بانتخاب السيد للرئيس محمد حسنى مبارك .

ثم توجه موكب قداسته من مطار بيروت إلى دمشق، وعند الحدود السورية اللبناية كان في استقبال قداسته: قداسة البطريرك مار اغناطيوس زكا الأول بطريرك أنطاكية ومسائر المشرق للسريان الأرثوذكس. ووفد من الآباء المطارنة السريان: أصحاب النياقة المطران جورج صليبيا، والمطران بطرس سلوانس، والمطران ايليا باهى، والمطران بولس صفر. كما كان في استقبال قداسته السفير المصرى السيد حازم خيرت سفير مصر بسوريا،



مع قداسة البطريرك مار زكا والمطران جورج صليبيا والسيد حازم خيرت سفير مصر في سوريا

وأنطلق الموكب إلى دير مار أفرام في معرة صيدنايا حيث كان في استقبال قداسته قداسة الجاثليق مار باسيليوس جاثليق الكنيسة السريانية في الهند، والأخبار الأجلاء المطارنة السريان بلبnan وسوريا والعراق، ومختلف بلاد العالم، وكذلك مطارنة الكنيسة السريانية بالهند.

## الإحتفال باليوبيل الفضي

في تمام الساعة السادسة تقدم موكب قداسة البابا المعظم الأنبا شنوده، وقداسة البطريرك مار زكا من الدير إلى كاتدرائية الرسولين للقديسين بطرس وبولس بدير مار أفرام ووسط حشود كبيرة، وبصعوبة دخل صاحبنا القداسة وسط تهليل الشعب فرحاً بتقديم قداسة البابا للاحتفال بيوبيل قداسة البطريرك مار زكا الأول. وكان حاضراً رئيس مجلس الشعب السوري السيد المهندس محمود الإبارشى ورئيس الوزراء السابق الدكتور مصطفى ميرو، وعدد من الوزراء وغبطة البطريرك اغناطيوس الرابع هزيم،





بطريرك أنطاكية وسائر المشرق للروم الأرثوذكس، وممثلو رؤساء الكنائس بسوريا، وسفير الفاتيكان، وبعض من القيادات الإسلامية، والسفير المصري وبعض من السادة السفراء والقناصل من الدول العديدة، وبعض أعضاء مجلس الشعب السوري.

وقدم نيافة المطران متى روهم قداسة البابا في كلمة أشاد فيها بمكانته وأنه صاحب القول الصريح: إن أذهب إلى القدس وهي تحت الاحتلال، لن أذهب إلى القدس إلا مع أخوتي المسلمين. ووصف قداسته بالعربي الأصيل، والوطني المحب لعصر التي باركها للكتاب (مبارك شعبي مصر).

بين قداسة البطريرك مار زكا والجائليق مار ياسين يوس جاثليق الكنيسة السريانية بالهند

روهم والأستاذ جرجس صالح، إلى مسجد النور مجمع الشيخ كفتارو تلبية لدعوة من الدكتور مهندس الشيخ صلاح الدين كفتارو مدير المجمع، والذي كان في استقبال قداسته ومعه البعض من القيادات الإسلامية ومن أعضاء مجلس الشعب، ومن مطارنة الكنائس الأخرى.

ثم توجه لساحة المسجد حيث كان حاضراً قرابة الثلاثة آلاف مصلي، وبعد كلمة من الشيخ صلاح عن قداسة البابا وشخصيته البارزة وعروبته ومصريته وقيادته الروحية، تحدث قداسة البابا في كلمة قوية عن المحبة والسلام وقال إن المحبة هي السمة التي تميزنا وتمنى أن يعم السلام العالم كله، ومنطقة الشرق الأوسط، ودعا لسوريا بأن يحفظها الرب، وذكر لقائه بالرئيس حافظ الأسد، والرئيس للدكتور بشار الأسد، وتمنى له العون في قيادته الحكيمة للبلاد.

وقد سجلت القنوات العربية والفضائية هذا اللقاء وكان حفلاً مسيحياً إسلامياً عبر عن الوحدة الوطنية.

وقد عاد قداسة البابا بسلامة الله إلى أرض الوطن في مساء يوم الجمعة وكان في استقبال قداسته عدد كبير من الأبناء المطارنة والأساقفة والكهنة وأعضاء المجلس الملي العام وأراخنة الشعب.

ثم بدأ قداسة البابا في إلقاء كلمته البليغة مهتماً قداسة البطريرك مار زكا الأول عيواص، وفي كلمة روحية قوية بليغة نابغة من قلب محب شاملة لكل شيء استعرض قداسته نقاط الالتقاء التي تجمع بين قداسته وقداسة البطريرك مار أغناطيوس الأول زكا في أن كليهما نيتم في صفوه، فأعطاهما ذلك صلابة، وقوة وجداء، وفي التحاق كليهما بالإكليزيكية، وفي قرصهما الشعر، وفي رهبنتهما في سنة واحدة ١٩٥٤، وفي مشاركتهما في العمل المسكوني.

ثم استعرض لإنجازات البطريرك مار أغناطيوس زكا الأول عيواص، وكتابات ومؤلفاته وأعمال التعمير التي قام بها سواء في معرة صينديا أو قبل ارتقائه للسدة البطريركية حين كان مطراناً للموصل، ثم مطراناً لبغداد، وفي رسامة العديد من الأباء المطارنة في شتى أنحاء العالم. كما أكد قداسة البابا على أن فضيلة الاتضاع هي إحدى فضائل قداسة البطريرك البارزة.

ثم قدم قداسة البابا لقداسة البطريرك مار زكا هدية هي الحبة النحاسية مذهبة، وصلب يد ذهب تقديراً من قداسته لقداسة البطريرك زكا.

ثم تكلم قداسة البطريرك زكا مشيداً بقداسة البابا معرباً عن أن كلمات قداسته وحضوره أبلغ تعبير عن المحبة الكبيرة التي تجمع بينهما. وقال إنه عبيد بطاركتنا الأرثوذكسيين الشرقيين ومعلم المسكونة وشكره على قدومه.

ثم تقدم صاحباً القداسة في وسط زحام شديد إلى قاعة الاحتفال لاستقبال المهنتين بهذه المناسبة.

### قداسة البابا يلقي كلمة في مسجد النور بسوريا

وفي صباح الجمعة ٩/١٦ توجه قداسته وللوقد المرافق له نيافة الأنبا بيشوي، ونيافة الأنبا يونس، يرافقه المطران جورج صليبا والمطران متى



قداسة البابا يلقي كلمة في مسجد النور بسوريا وظهر بجوار قداسته الشيخ صلاح الدين كفتارو

# أخبار فني صور



## رسامة كاهنين جديدين لدير القديس الأنبا بيشوى

فى صباح الأربعاء ٩/٢٨ قام قداسة البابا  
بسيامة كاهنين هما:

الراهب القس رويس

والراهب القس أرسانيوس

لدير الأنبا بيشوى وذلك لإرسالهما  
للخدمة فى كنائسنا بالخليج العربى.

اشترك فى صلوات السيامة أصحاب  
النيافة الأنبا صرابامون، والأنبا يوانس،  
والأنبا أرميا، والأنبا أباكبر.

نرجو للكاهنين الجديدين كل التوفيق.

## مع وكيلة وزارة الخارجية للولايات المتحدة الأمريكية

استقبل قداسة البابا فى ظهر يوم الاثنين  
٩/٢٦ Mrs Karen Hughes وكيلة  
وزير الخارجية الأمريكية، ومعها مساعدتها  
Mrs Dina Powell ومعها وفد من ١١  
شخصاً. وحضر اللقاء صاحباً النيافة الأنبا  
يوانس والأنبا أرميا.  
وأعقب اللقاء اجتماع لعدد كبير من  
الصحفيين.



## مع بعض قادة أمن الدولة

استقبل قداسة البابا فى صباح الثلاثاء  
٩/٢٠ السيد اللواء صلاح البرادعى، والسيد  
العميد منحت كمال، من قادة جهاز أمن  
الدولة.

وحضر اللقاء صاحباً النيافة: الأنبا  
يوانس، والأنبا أرميا.







### جلسة تاريخية لمجلس الشعب

في صباح الثلاثاء ٩/٢٧ حضر قداسة البابا الجلسة التاريخية التي عقدها مجلس الشعب، حين أقيم الرئيس مبارك اليميني الدستورية بمناسبة بدء دورة جديدة لولايتيه الرئاسية لمصر. حضر هذه الجلسة الأخ العقيد معمر القذافي، وقد حياه الرئيس مبارك وأعضاء المجلس في شكر على حضوره. وألقى الرئيس مبارك بياناً صافياً.

### البابا يحضر مؤتمر الحزب الوطني

بدعوة من أمانة الحزب، حضر قداسة المؤتمر الثالث للحزب. وذلك في صباح الجمعة ٩/٣٠ في مركز القاهرة الدولي للمؤتمرات بمدينة مصر - بقاعة خولو.

### مع سفير قبرص

استقبل قداسة البابا في صباح الاثنين ٩/١٩ مستر فيدون أنستاسيو Mr. Phaedon Anastasisu سفير قبرص في القاهرة. حضر اللقاء صاحبنا النياقة الأنبا يولس، والأنبا ارميا.

### خدمة كنيسة في هولندا

انتدب قداسة البابا القس موسى ثابت ميساك كاهن الكنيسة المرقسية ببنى سويف للخدمة في كنيسة هولندا.

### إكتشاف كنيسة أثريتين

في دير القديسة دميانة بالبراري تم إكتشافهما بوضوح هذا الشهر (سبتمبر ٢٠٠٥). وكان قداسة البابا شنوده الثالث قد افتتح الكنيسة الأثرية المكتشفة في سنة ١٩٧٤ بقداس في ٧ مايو سنة ١٩٧٥، ومع قداسته نياقة الأنبا بيشوى وعدد من الآباء الأساقفة.

### مع الآباء الأساقفة

استقبل قداسة البابا في الأسبوعين الماضيين أصحاب النياقة الأبرار الأجلاء: نياقة الأنبا بيشوى نياقة الأنبا صرابامون (في الدبر) نياقة الأنبا أغاثون نياقة الأنبا أنجيلوس (الشرقية) نياقة الأنبا دانيال (المعادى) نياقة الأنبا يمين

### مع المجلس الملي السكندري

رأس قداسة البابا اجتماع المجلس الملي السكندري مساء الجمعة ٩/٢٣ حيث تم بحث الاستعدادات لافتتاح المقر البابوي الجديد في نوفمبر المقبل بمشيئة الله.

### مواعيد الحفلات الرضائية

❖ سيحضر قداسة البابا حفل وزارة الأوقاف يوم الأحد ١٠/١٦.  
❖ وتقيم الكاتدرائية المرقسية بالقاهرة حفلها يوم الخميس ١٠/٢٠.  
❖ ويسافر قداسة البابا إلى الإسكندرية حيث يقام حفلها يوم السبت ١٠/٢٢.

### نياقة الأنبا دانييل

### أسقف سيدني بأستراليا

حضر نياقته إلى الكنيسة الأم في زيارة قصيرة لمدة أسبوع، عاد بعدها إلى أستراليا. وقد استقبله قداسة البابا وأخذ من نياقته تقريراً عن الخدمة في الصين وفي ماليزيا (نشرنا صورها).

### كنيسة برج العرب الجديدة

صدر القرار الجمهوري ٢٨٩ لسنة ٢٠٠٥ برخص بإقامة كنيسة بمدينة برج العرب الجديدة بمحافظة الإسكندرية مع ملحقاتها (دار مناسبات - استراحة - مدارس أحد). مع خالص الشكر للسيد الرئيس مبارك

### الكنيسة القبطية في مالطة

تم انتداب القمص بولا السرباتي ليخدم في كنيسةنا في مالطة التي باسم القديسين ماريولس، ومارمرقس وهي تحت إشراف نياقة الأنبا باخوميوس مطران البحيرة والخمس المدن الغربية.

سافر القمص بولا إلى مالطة في يوم الخميس ٩/٢٩ فليوفقه الله.

### كاهن ثان كنيسة العذراء

### في جولدزجرين بلندن

انتدب قداسة البابا القس لوقا كامل بولس كاهن كنيسة العذراء بجاردن سيني ليخدم في Golders Green مع القس ميخائيل إبراهيم بلندن.

### كنيسةنا في بلجيكا

تم الحصول على كنيسة لنا بالإيجار لمدة ٦٦ سنة في مدينة لوفان بلجيكا وقام بتوقيع العقد بواسطة كاهنها القمص لوقا البراموسى، وحضور أعضاء مجلس الكنيسة. وصلّى الأقباط فيها في أحد السعف وأسبوع الألام وعيد القيامة. وهى باسم: كنيسة السيدة العذراء والآباء الرسل.



## مجلس كنيسة الرحَاب

صدر قرار بابوي بتشكيل مجلس هذه

الكنيسة من:

المهندس وحيد مريد مرقس

أ.د. عادل وديع فلسطين.

الأستاذ نجيب سليم

المهندس مايكل مقار

الأستاذ يسرى ماهر

د. سعد مينا صليب

أ. عزمى بطرس

أ. جورج موريس

أ. سلمى أمين ناشد

## قرار بابوي بتكوين مجلس كنيسة العذراء ومارمرقس باليونان

يتشكل مجلس هذه الكنيسة من أبنائنا

المباركين:

١ - أ. وفاتي حنا فؤاد - رئيساً.

٢ - أ. رزق توفيق رزق الله - نائباً للرئيس

٣ - أ. سامى شوقي رياض - سكرتيراً

٤ - أ. أنور عشم غيطانى - أميناً للصندوق

٥ - د. جمال نجيب جرجس - عضواً

٦ - أ. حكيم فكرى حكيم - عضواً

٧ - د. صفوت زوييل جاد - عضواً.

٨ - أ. مجدى بغدادى عبده - عضواً.

٩ - أ. عطا الله ويدس - عضواً.



## ترجمة كتاب "الخلاص" إلى الفرنسية

تمت ترجمة كتاب قداسة البابا شنودة (الخلاص فى المفهوم الأرثوذكسى) إلى اللغة الفرنسية.

قام بالترجمة القمص لوقا البراموسى كاهننا فى بلجيكا وفى شمال فرنسا.

وعنوان الترجمة : **La Salut Selon la conception Orthodox**

راجع الترجمة الأب سيمون نوييل من رهبان دير البندكت ببلجيكا.

## نياحة القمص داود السريانى

رحل عن عالمنا الفانى يوم الخميس ٩/١٥ القمص داود السريانى عن ٦٩ عاماً.

## نيافة الأنبا بيشوى يسافر إلى سوريا

سافر نيافة الأنبا بيشوى إلى سوريا مساء

يوم الثلاثاء ٩/٢٧ لحضور الاجتماع

التحضيرى لمنطقة الشرق الأوسط للجمعية

العامة لمجلس الكنائس العالمى التى ستعقد

بمشيئة الله فى فبراير ٢٠٠٦ بالبرازيل.

وسوف يقوم بإلقاء محاضرة عن النظام

الجديد للمجلس فى اتخاذ القرارات بالاجتماع

### Consensus Decision Making

ويعود فى اليوم التالى لحضور عيد أسقفية

التعليم مساء يوم الخميس ٩/٢٩ بالأنبا

رويس بالقاهرة.

## مؤتمر بكنيسة أرض الجولف

أقامه مركز العائلة المقدسة للخدمة

والثقافة الأسرية فى الكنيسة بإشراف رئيس

مجلسها نيافة الأنبا يوانس، وذلك فى الفترة

من ٩/١٨ إلى ٩/٢٢.

وشارك فى إلقاء المحاضرات أصحاب

النيافة الأنبا باخوميوس، والأنبا يوانس،

والأنبا مكاريوس، وأيضاً القمص يوحنا

ثابت، والدكتور زكريا فاخورى، والدكتور

مجدى فرج، والدكتور ثروت اسحق،

والدكتور رسمى عبد الملك رستم، والدكتور

فيكتور سامى، والدكتور راجى العمدة،

وتناولت المحاضرات موضوعات روحية

وتربوية ونفسية لبنين الأسرة المسيحية.

## معهد الدراسات وعيد العِلم

عقد معهد الدراسات القبطية احتفالاً

بمناسبة مرور ٤٣ عاماً على سيامة قداسة

البابا شنودة أول أسقف للتعليم، وكذلك لمرور

خمسين عاماً على تأسيس المعهد.

الحفل كان القاعة المرفسية الكبرى

بمنطقة الأنبا رويس مساء الخميس ٩/٢٩.

## مقابله فى الدير

استقبل قداسة البابا فى مقره بالدير صباح

الجمعة ٩/٢٣: القمص مقياس نصر، والقس

فيلوباتير جميل.

وذلك بحضور صاحبي النيافة: الأنبا

بيشوى، والأنبا يوانس.

## معهد الدراسات القبطية

### أولاً مرحلة الدراسات العليا

يعلن المعهد عن فتح باب القبول للعام

الدراسى ٢٠٠٦/٢٠٠٥ بأقسامه الآتية:

قسم اللاهوت - قسم اللغة القبطية وآدابها

- قسم التاريخ القبطى - قسم الفن القبطى -

قسم الآثار القبطية وتتبعه شعبة الإرشاد

السياحى - قسم الدراسات الأفريقية - قسم

العمارة القبطية وتتبعه شعبة التصوير - قسم

الدراسات الاجتماعية وتتبعه شعبة الاعلام

وشعبة الإرشاد السبئى - قسم الأخصان

والموسيقى القبطية.

### ثانياً معهد الرعاية والتربية

يعلن معهد الرعاية والتربية عن فتح باب

القبول الدراسى للعام الدراسى

٢٠٠٦/٢٠٠٥ يقبل المعهد الآباء الكهنة

وخريجي الكلية الإكليريكية بفروعها.

تقبل الطلبات بمقر المعهد ابتداء من أول

سبتمبر ٢٠٠٥م.

شروط القبول بالمعهدين والأوراق

المطلوبة معلنة بمكتب شؤون الطلبة بمقر

المعهد ت: ٦٨٥١٥٩٤ - ٨٨٢٥٢٦.

### الحوار مع الإتحاد العالمى

#### لجمعيات الكتاب المقدس U.B.S.

مثل كنيستنا فى هذا الحوار للمرة الثالثة

نيافة الأنبا بيشوى حيث جرى اللقاء الأول

فى لارناكا بقرص سنة ١٩٩٩، ضم

العائلتين الأرثوذكسيتين. واللقاء الثانى فى

أنتلياس بلبان للعامة الأرثوذكسية الشرقية

(U.B.S.) United Bible Society

واللقاء الثالث مؤخراً فى فولوس باليونان

فى ضيافة مطرانها أغناطيوس، وكان

قاصراً على العائلتين الأرثوذكسيتين.

وهذا اللقاء الثالث هو لقاء تحضيرى

للاجتماع الموسع مع U.S.B. الذى سوف

يُعقد فى أكتوبر سنة ٢٠٠٦ لوضع الإتفاقات

اللازمة حول ترجمات الكتاب المقدس

المعتمدة من الكنائس الأرثوذكسية فى البلاد

المعنية، والتي تطابق نصوص الكتاب

المقدس بلغاته الأصلية وقوانين العهد القديم

والعهد الجديد.

# أخبار متنوعة.. أخبار متنوعة.. أخبار متنوعة.. أخبار متنوعة

## مقابلات عامة

استقبل قداسة البابا في الأسبوعين الماضيين:

- ✦ الأستاذ عصمت ناثان (من الإسكندرية)
- ✦ الأستاذة سناء السعيد الصحفية المعروفة
- ✦ الأستاذ حليم حنا المحامى
- ✦ الأستاذ سعيد زايد الاستشارى بالإذاعة المصرية.

## مؤتمرات أسقفية الشباب في صيف ٢٠٠٥

هذا بيان بالمؤتمرات بوضوح نوعها وعدد الحاضرين منها وعدد الإبرشيات التي شاركت فيها بالإضافة إلى إيجازي القاهرة والإسكندرية:

عدد الإبرشيات	عدد الحاضرين	الفترة		المؤتمر
		من	إلى	
١٨	٤٥	٦/٢٠	٦/٢٣	الآباء الكهنة
١٦	١٥١	٦/٢٠	٦/٢٥	خدام القرية (أ)
٢٦	٢٥٣	٦/٢٥	٦/٣٠	خدام القرية (ب)
٣	٧٥	٧/١	٧/٦	درس الكتاب المقدس
أحياء القاهرة	٢٢	٦/٢٩	٧/٢	لجان الأحياء
٢٥	٣١٣	٦/٣٠	٧/٤	الكشافة
٢٢	٢٧٠	٧/٤	٧/٩	خدام المرحلة الثانوية
٢٥	٢٩٠	٧/٩	٧/١٤	خدام المرحلة الإعدادية
٣٠	٢٨١	٧/١٤	٧/١٩	خدام المرحلة الجامعية
١٥	١٥٠	٧/١٩	٧/٢٤	خدام الخريجين
١٨	١٣٠	٧/١٩	٧/٢٤	إعداد خدام المقربين
١٢	١٠٤	٧/٢٤	٧/٢٩	شبان المرحلة الثانوية
١٦	٢٥٦	٧/٢٧	٧/٣٠	شابات المرحلة الثانوية
٣٢	٢٩٧	٧/٣٠	٨/٤	حياة كنسية
٢٥	٤٢٠	٨/٤	٨/٩	الألحان واللغة القبطية
شباب الأسر الجمعة	٣٣٠	٨/٣٠	٩/٢	شباب الأسر الجامعية
١٥	٢٨٠	٩/٢	٩/٥	الكورسات المتخصصة
١١	٥٠	٩/٥	٩/٩	المكتبات
إعداد خدام الأسر الجمعة	١٠٠	٩/٥	٩/٩	إعداد خدام الأسر الجامعية
١٢	٢٨٠	٩/٩	٩/١٤	الشباب الجامعي
٤٠٩٧				الإجمالي

## مؤتمرات تابعة للجان الجمعية

عدد الإبرشيات	عدد الحاضرين	الفترة		المؤتمر
		من	إلى	
٣١	٩٧	٧/٤	٧/٧	مكافحة الإدمان والإيدز
٢٧	٨٩	٦/٢٩	٧/٢	الشباب والتكنولوجيا
٢٠	١٢٨	٦/٢٠	٦/٢٣	التنمية الاقتصادية

## مع بعض الآباء الكهنة

استقبل قداسة البابا من الآباء الكهنة:

- ✦ القمص بطرس بطرس جيد (من الزيتون)
- ✦ القمص أنطونيوس ثابت (من لندن)
- ✦ القس أليشع المقزى

## مع خادمت أسقفية الخدمات في الإسكندرية

استقبل قداسة البابا خادمت الأسقفية في مساء الجمعة ٩/٢٣ حيث تم الاتفاق على خدمة احتياجات الطلبة في بداية العام الدراسي الجديد. حضر اللقاء نيافة الأنبا يونس.

## كنيسة القيامة والعذراء مريم لرابطة القدس بالفجالة بالقاهرة

تم استخدام الصلاة الموجودة بالدور الأرضى ككنيسة باسم (ك. العذراء وبيت لحم. وهي غير كنيسة القيامة التي تشتمها قداسة البابا يوم الأحد ١٣/٢/١٩٧٢). مع إجراء إصلاحات كثيرة، خاصة بتزكيب أرضية من الرخام، مع أعمال التنكيف، والرسومات، والإيكولوجيات.

## مركز الدكتور راعي مفتاح للألحان الكنسية

يعلن المركز عن الدورة التعليمية الثامنة للألحان والتسابيح الكنسية بحسب الأصول المحفوظة بأرشيف قسم الألحان والموسيقى القبطية والمسجلة بصوت المنتج المعلم ميخائيل جرجس البتانوتى فى الفترة من ١/١٠/٢٠٠٥ - ٣١/١/٢٠٠٦ وذلك حسب البرنامج التالي:

- ١ - القداس الباسيلي باللغة القبطية:
- ٢ - مجموعة التسبحة: التسابيح والألحان الخاصة بشهر كيهك (الإبصالية الكيهكية الواطن، تغاسير تذاكية السبت والمعروفة باسم المعقب والرومى، لحن لشيرات الكيهكى).
- ٣ - مجموعة ألحان المناسبات: لحن الميلاد الكبير (جينيثيون)، لحن عيد الغطاس (أوران إن شوشو)، لحن عيد عرس قانا الجليل (نى خورا).
- ٤ - مجموعة الألحان الكبيرة: لحن تسي أوى إن أوهيكانوس الكبير، لحن لهوس الكبير، لحن طرح القطة.
- ٥ - مجموعة ألحان القداسات: الليلويا القربان، لحن مسوتيس أمين، مرد الإيزاكسيس الكبير، لحن أجيوس الفريحي، لحن أيبكران.

- ٦ - مجموعة الألحان التي نقل لأب البطريرك: (إشاي، شوتى تو مكاريو، بي إهموت غار، لحن الفضائل، تسي سافيف نيرو، طفه هينا الكبيرة. تقدم طلبات الالتحاق بسرترارية قسم الألحان والموسيقى بمعهد الدراسات القبطية: ت: ٤٨٨٢٤٨٩ - ٤٨٨٢٥٢٦ - ٦٨٥١٥٩٤

# أساسيات في التدبير المقابلات الكنسية

ليناثة الأنبا باخوميوس

## المقابلات الفردية :

وهي شائعة في العمل الفردي والافتقاد والاعترافات والمشكلات الفردية. تمثل متابعة الأب البطريرك لأحد الأباء الأساقفة، أو الأب الأسقف للكهنة، في مشكلة كنسية ما حيث يقوم المنبر بالمقابلة مع المخدم سواء في الكنيسة أو المنزل، وهي وسيلة هامة لتكوين العلاقة الفردية مع المخدمين، وهي لها فاعلية تأثيرية كبيرة.

## المقابلات المشتركة :

وفيها يلتقي المنبر مع مجموعة مهتمة بأمر معين مثل مقابلة المنبر مع خدام التربية الكنسية، أو أفراد أسرة في مشكلة أسرية، أو لجان متخصصة في خدمة معينة.. إلخ. وغالباً ما يتم هذه المقابلة بعد أن يكون المنبر قد قام بمقابلات قادته لإدراك ضرورة تنظيم مقابلة مشتركة.

وتهدف هذه المقابلة إلى منح كل طرف من أطراف المشكلة الفرصة للتعبير عن مشاعره، وأفكاره، واقتراحاته في وجود الطرف الآخر، وهذه المقابلات تحتاج من المنبر إلى توجيه روحي سليم، وقيادة حكيمة تستثمر الأفكار والأحاسيس رغم تصارعها ليوصلها إلى الحل.

وهذا قد نرى مثلاً له في المشكلات الأسرية التي قد تجمع الوالدين، وربما معهم الأبناء لكي يتم الصلح بينهم، وهنا على الكاهن أن يوجه المشاعر والأحاسيس المتصارعة لكي ما يلتئم شمل الأسرة ويعيشوا في سلام، ويضع وسائل العلاج الجماعي، ويظهر أهمية التفاعل المشترك في تحقيق المصالحة الأسرية، ولاشك أن هذا الأمر يحتاج إلى عمل الروح القدس وحكمة إلهية، وتدريب على مهارات حل المشكلات، كما يحتاج إلى لباقة ودقة ملاحظة وعدم التهيب من مواجهة الانفعالات المتصارعة، وأيضاً يحتاج إلى المهارة في قيادة التفاعل وتوجيه المناقشة في هدوء.

ولعلنا نخرج من هذا الموضوع بضرورة الدعوة إلى التخصص، فيكون هناك كاهن متخصص للتعامل مع المشكلات الأسرية، وآخر لمشكلات الخدمة، وآخر للمصالحات، ويكون هناك متخصصون في لجان الصلح.. إلخ.

ويقدر ما تنتهي هذه المقابلات بتفهم كل طرف لحقيقة موقف الآخر ومعنى مشاعره السلبية أو الإيجابية، بقدر ما يمكننا أن ننهي هذه المقابلات بالاتفاق على خطط للعمل لحل المشكلات القائمة، وتكون هذه المقابلات المشتركة قد حققت الغرض منها.

وسوف نتحدث في العدد المقبل إن شاءت نعمة الرب وعشنا عن النوع الثالث من المقابلات وهو المقابلة الجماعية، ثم نتحدث بعد ذلك عن تسلسل المقابلات.



تحدثنا في المقال السابق عن المقابلات وأهدافها، ومراحلها (كيف تبدأ؟ - وإثناء المقابلة)..

وسوف نتحدث في هذا المقال عن :

## في نهاية المقابلة :

نهاية المقابلة هي مرحلة تخطيط للمستقبل، واستقرار على المقترحات والحلول، وترتيب مواجهة الواقع في المستقبل، وعندها ربما نكون :

قد وصلنا إلى حلول لكيفية التعامل في المستقبل،

وربما يحتاج الأمر إلى مقابلة أخرى نحدد موعدها،

وربما تنتهي المقابلة بصورة غير طبيعية وخاصة في حالات الاضطراب النفسي أو عدم موافقة المخدم لرأي المنبر وربما يكون هناك رد فعل عكسي فيظهر المخدم مشاعر عدوانية وهذه كثيراً ما تحدث مع أخوة الرب الأصاغر، وفي هذه الحالة يحاول المنبر أن يشرح وجهة نظره ببساطة ويظهر محبة أكثر، كما يمكن أن يستعين بأحد معاونيه للتعامل مع عناد هذا الشخص، وربما يكون في تدخل أحد معاونين للمنبر فرصة لتعديل أمور كثيرة في حياة المخدم، ولاسيما عندما يرى المخدم أن المنبر ومعاونيه كلاهما يظهران حياً ويتفان في المشورة، وربما يكون تدخل معاون كما لو كان نوعاً من الوساطة للبناء التي تقود إلى حل مشكلة المخدم.

وهنا نحب أن نشير إلى أنه يمكن الاستفادة ببعض نقاط موضوع الحوار التي سبق أن تحدثنا عنها ولكن مع ملاحظة أن لقاءات الحوار هي بين قيادات أو أشخاص يكادوا يكونوا متساويين في الفكر والمسئولية مثل لقاءات الأباء الكهنة، بينما في المقابلات غالباً ما يكون هناك شخص محتاج إلى معونة من بقوده ويقدم له الخدمة.

## أنواع المقابلات حسب طبيعة المخدمين :

سبق أن تحدثنا عن أنواع المقابلات من حيث الهدف من المقابلة أما الآن فنحب أن نتعرض لأنواع المقابلات بحسب طبيعة المخدمين، وفي الكنيسة نجد أن هناك ثلاثة أنواع من المقابلات :  
المقابلات الفردية - المقابلات المشتركة - المقابلات الجماعية

## حياة وخدمة السيد المسيح

نياحة الأنبا بيشوى



الشكى للوصايا بل قال يا ابني أعطني قلبك وتلاحظ عتاك  
طريقي (أم ٢٦: ٢٣).

### ماورد في العهد الجديد عن بلعام

في سفر الرؤيا قال السيد المسيح لملاك كنيسة برغامس: "عندك  
هناك قوماً متمسكين بتعليم بلعام، الذي كان يعلم بالاق أن يلقى  
مغفرة أمام بني إسرائيل: أن يأكلوا ما ذبح للأوثان، ويذبحوا"  
(رؤيا: ٢: ١٤)، وفي رسالة يهوذا الرسول يقول عن الناس الأشرار:  
ويك لهم لأنهم سلكوا طريق قايين، وانصبوا إلى ضلالة بلعام لأجل  
أجرة، وهلكوا في مشاجرة فورح (يه ١١).

وفي رسالة بطرس الرسول يقول عن المعلمين الكذبة الذين  
يدسّون بدع هلاك: "لهم قلب متذبذب في الطمع. أولاد الثعنة. قد  
تركوا الطريق المستقيم، فضلوا تابعين طريق بلعام بن بصور الذي  
أحب أجرة الإثم. ولكنه حصل على توبيخ تعذيبه، إذ منع حماقة  
النهب حيناً أعجم ناطقاً بصوت إنسان" (بط ٢: ١٤-١٦).

ويتضح من هذه الآيات التي وردت في العهد الجديد أن بلعام قد  
أشار على الملك بالاق أن يرسل نساء زانيات في وسط حلة بني  
إسرائيل ليسقط الأجداد في الزنى وعبادة الأوثان فيحل غضب  
الرب عليهم وهذا بالفعل هو ما ورد في سفر العدد عما فعله الملك  
إذ أرسل نساء زانيات وضرب الرب الشعب بالوباء لسقوطهم في  
الخطية. "وبتأثر الشعب يزنون مع بنات مواب. فدعون الشعب إلى  
تأجيل البتة فآكل الشعب وسجدوا لآلهتهم." (عد ١: ٢٥).

### رؤية بلعام عن تجسد السيد المسيح

بالرغم من الوضع المأساوي الذي فعله بلعام إلا أنه قد سبق  
فتنبأ عن ظهور السيد المسيح بالجسد في ملء الزمان. وهذا يجعلنا  
لا نتكل على مواهب الروح القدس مثل موهبة النبوة لأن السيد  
المسيح قد أكد على أهمية حفظ وصاياه وأن كثيرين سيقولون له في  
اليوم الأخير "أليس باسمك تدلنا وباسمك أخرجنا شياطين وباسمك  
صنعنا قوات كثيرة؟" مت ٧ (٢٢) فيقول لهم "إني لم أعرفكم قط  
أذهبوا عني يا فاعلي الإثم" (مت ٧: ٢٣).

وكانت نبوة بلعام هكذا فكان عليه روح الله. فنطق بنبأه وقال:  
"وخي بلعام بن بعور. وخي الرجل المفتوح العينين. وخي الذي  
يسمع أقوال الله. الذي يرى رؤيا القدير... وهو مكتشف العينين. ما  
أضن خيامك يا يعقوب مساكنك يا إسرائيل!... أراة ولكن ليس  
الآن. أبصرة ولكن ليس قريباً. يترز كوكب من يعقوب ويقوم  
فضيب من إسرائيل فيحطم طريقي مواب ويهلك كل بني الرعي".  
(عد ٢٤: ٢-٥ و ١٧). والمعروف أن كوكب يعقوب الذي ظهر في  
ملء الزمان هو السيد المسيح.

### السيد المسيح في رؤى بلعام

تكلمنا عن ظهورات السيد المسيح لبلعام، ولكن يتساءل البعض:  
لماذا حسي غضب الرب على بلعام عندما أنطلق لمقابلة بالاق ملك  
مواب، مع أن الرب في المرة الثانية سمح له بالذهاب؟ ولماذا على  
هذا التساؤل نقول أن بلعام كان نبياً للرب ولكنه كان محباً للمال  
وغيره. رب بحماقة كما شهد الكتاب المقدس عنه (٢بط ٢: ١٦).

في نبوته لم يعلق بشئ مخالف لما يريد الرب أن يقال، ولكنه  
في مقاصده الشخصية ولواياه كان ميالاً لمحبة المال بصورة  
أغضبت الرب عليه ووضعته في مصاف الحمقى والمخالفين. وقد  
وصل به الأمر أنه قد أشار على الملك بالاق الموابي بمشورة  
رديئة أسقطت عدد كبير من شعب إسرائيل في الزنى وعبادة  
الأوثان وتسببت في غضب الرب عليهم وسقوط أربعة وعشرين  
ألفاً من القتلى بالوباء.

في بداية الأمر منع الله بلعام من الذهاب مع رسل الملك وبالفعل  
لم يذهب إليه. فعاد الملك ووعده بعود مائة أكبر بكثير، فعاد  
يسأل الله إن كان يذهب فسمح له. وهذا درس للجميع في عدم  
محاولة سؤال الله عن شئ ضد مشيئته والإحاح عليه في الطلب  
سعيًا وراء تحقيق المآرب والشهوات الشخصية.

وأمام إحاح بلعام في الذهاب وافق الله ولكنه أمره ألا ينطق إلا  
بالكلام الذي يضعه في فمه. وفرح بلعام وشد على أذنيه وذهب مع  
رسل الملك، وفي الطريق لاقاه السيد المسيح في ظهور من  
ظهوراته السابقة للتجدد وشرع في أن يقتله ثلاث مرات وأنقذه  
الحمار. وفي المرة الثالثة بدأ الحمار ينطق بكلام كأنه إنسان  
بطريقة معجزة موبحاً بلعام. وكان ذلك كله لكي يظهر السيد  
المسيح له أنه غضبان عليه وعلى مسلكه المحب للمال مع تحذيره  
من أن ينطق شيئاً مخالفاً لما يضعه في فمه.

وبالفعل نفذ بلعام أوامر السيد المسيح حرفياً وبارك الشعب ولم  
يلعنه، بل وتنبأ عن تجسده في ملء الزمان. ولكنه اكتفى بحرفية  
تنفيذ الوصية أما قلبه فلم يكن مع السيد المسيح مثلما قال الله "هذا  
الشعب يكرمني بشفتيه وأما قلبه فمتنع عني بعيداً" (مر ٧: ٦).

من الناحية الرسمية نفذ بلعام الوصية، ولكنه بقلبه وفكره  
ومشورته لم ينفذها بل عمل عكسها. والله لا يخدعه بالطبع التنفيذ

# الكتاب المقدس والإنسان المعاصر

## ① الحاجة إلى المعرفة

لِيَاغَاةِ الْإِنْسَانِ مُوسَى



لاشك أن الحاجة العظمى للإنسان عموماً، وبخاصة الإنسان المعاصر، هي الكتاب المقدس: فهذا الإنسان بالذات في حاجة إلى كلمة الله الحية الفعالة، التي هي روح وحياء، لكي ما بهذه الكلمة يشبع كل احتياجاته، وينير طريقه، سعياً إلى السلام على الأرض، والخلص من الخطيئة، والفرح في الملكوت، والكتاب المقدس هو الطريق الوحيد إلى ذلك كله!!

### حاجات الإنسان المعاصر :

يحتاج الإنسان - وبخاصة في هذا العصر - إلى:

- ١ - المعرفة
- ٢ - المرجعية
- ٣ - الخلاص
- ٤ - الخلود

وهذه الاحتياجات الأربع يستحيل إشباعها إلا من خلال الكتاب المقدس..

### الحاجة إلى المعرفة :

إن صحة الإنسان - منذ القديم - هي رغبته في أن يعرف..

ثم يزكى الشاب طريقه؟ يحفظه إياه حسب كلامك" (مز ١١٩ : ٩).

بكل قلبي طلبتك. لا تضلني عن وصاياك" (مز ١١٩ : ١٠).

"حيات كلامك في قلبي، لكيلا لا أخطئ إليك" (مز ١١٩ : ١١).

"غريب أنا في الأرض، لا تخف على وصاياك" (مز ١١٩ : ١٩).

كصفت بالتراب نفسي، فأحيني حسب كلمتك" (مز ١١٩ : ٢٥).

"طريق وصاياك فيمنى، فأناجي بعجائبك" (مز ١١٩ : ٢٧).

"بشريعتك أرحمنى" (مز ١١٩ : ٢٩).

"أمل قلبي إلى شهادتك، لا إلى المكسب" (مز ١١٩ : ٣٦).

"اتكلت على كلامك" (مز ١١٩ : ٤٢).

"أذكر لعبيدك القول الذي جعلتني أنتظره، هذه هي تعزيتي في مسختي، لأن قولك أحياني" (مز ١١٩ : ٤٩، ٥٠).

رفضه، أو حاول إلغاءه، كما فعلت أطراف كثيرة من البشر مثل:

الملحدون.. الذين أنكسروا وجود الله، ونادوا بأنه ليس هناك إله! متجاهلين صوت الله في قلوبهم (الضمير)، وصوته في الطبيعة (الكون)، وحياته التي تدب فينا، ورقم ما لا نهاية المقبول منطقياً دون أن نحويه..

الوجوديون.. الذين رفضوا وجود الله، مثل ذلك الذي قال الله: يا أبانا الذي في السموات ابق فيها".

العشويون.. الذين نادوا باللامعنى في هذا الوجود، معتبرين أن هذا الوجود زائد عن الحاجة، وأن الإنسان يخرج من ظلمة الرحم إلى ظلمة الحياة، وينتهي إلى ظلمة القبر.. إذ ليس لديهم نور الله الموجود والعامل في هذه جمعياً: الرحم والأرض وما بعد الموت..

اللا أوروبيون.. الذين نادوا بأنهم لا يترون شيئاً الذين يجيبون عن كل الأسئلة بعبارة تست أدرى: من أين جئت؟ وإلى أين أنا ذاهب؟ لست أدرى.

الماركسيون.. الذين ألهموا المادة والإنسان متجاهلين أن المادة محدودة والإنسان مائت!! وأن الله غير المحدود، هو سر الحياة الجسدية والأبدية.

ثيئشه.. الذي قال: إن الله قد مات. ومات نيتشه ويبقى الله حياً إلى الأبد! وبقيت كلمته حية وفعالة.. وستبقى أبد الدهر!!

قبل أن أنزل أنا ضللت، أما الآن فحفظت قولك" (مز ١١٩ : ٦٧).

"أنا بشريعتك أتندد" (مز ١١٩ : ٧٠).

"شريعة فمك خير لي من أسوف ذهب وفضة" (مز ١١٩ : ٧٢).

تأقت نفسي إلى خلاصك، كلامك أنقذت" (مز ١١٩ : ٨١).

"إلى الدهر لا أنسى وصاياك لأنك بها أحييتني" (مز ١١٩ : ٩٣).

"سراج لرجلي كلامك، ونور لسبيلي" (مز ١١٩ : ١٠٥).

"شهادتك.. هي بهجة قلبي" (مز ١١٩ : ١١١).

"اسندني فأخلص، واراعني فرائضك دائماً" (مز ١١٩ : ١١٧).

"فتح كلامك بنور، يعقل الجهال" (مز ١١٩ : ١٢٩).

ثبت خطواتي في كلمتك، ولا يتسلط عليّ إبثم" (مز ١١٩ : ١٣٣).

"عدالة شهادتك إلى الدهر، فهمني فأحيا" (مز ١١٩ : ١٤٤).

وأرجو أن يلاحظ القارئ الحبيب بركات كلمة الله في حياتنا، والتي تتضح لنا من خلال الآيات السابقة، مثل: حياة البر - حياة الغربية - حياة الروح - الفهم - الرحمة - المكسب - اللذة الروحية - الاستنارة - الفرح - الخلاص - التعقل - الثبات..

إن كلمة الله هي للنور الذي يشرق على الذهن، فيعرف الإنسان كيف يميز بين النور والظلمة، وبين الخطأ والصواب..

وكذلك يعرف الإجابة عن كل الأسئلة التي طالما احتارت البشرية في أجايتها مثل:

من خلق هذا الكون؟ ولماذا؟ وكيف؟ ولماذا الشر والألم؟ وما الطريق إلى الخلاص؟ وما السبيل إلى عثرة الرب؟

لهذا فكل من تظن بكلمة الله، صرف الإجابة، وذلك بعكس من أنك وجود الله، أو

## خَوَاطِرُ كَاهِن

للمس شتوّه مرقس

✦ صاح الديك لبطرس مرتين فتاب، ولك يصيح آلاف المرات.. فاحذر لئلا يموت الديك قبل أن تتوب!!

✦ ليس "القرش الأبيض" هو الذي ينفع في اليوم الأسود إنما "القلب الأبيض" في يوم الظلام والقمام.. يوم الدينونة.

✦ إذا ارتفع صوت جليات بالسخرية، فاعلم أن حجراً واحداً من الخمسة حجارة يعرف الطريق إلى جبهته!

✦ جهاز المناعة للإنسان الروحي هو للتغصب إذا ضربه الشيطان هاجمته كل أمراض الخطيئة!!

## إبصاليات المناسبات

### لِيَاثَانِيَا رَاثَانِيَا

بالإضافة إلى إبصاليات الأيام التي نُسبَح فيها اسم الرب يسوع.. هناك إبصاليات أخرى للمناسبات الكنسية.. كالأعياد السبئية الكبرى.. (البشارة، الميلاد، الغطاس، الشعانين، القيامة، الصعود، العنصرة).

والأعياد السبئية الصغرى.. (الختان، دخول المسيح الهيكل، مجيء المسيح إلى مصر، عرس قانا الجليل، التحلي، خميس العهد، أحد توما).

وكذلك أعياد السيدة العذراء والملائكة والرسل والشهداء والقيسين.. وكذلك احتفالات النيروز والصليب.

وهناك أيضا إبصاليات للأصوام.. (الصوم الكبير، صوم الرسل، صوم السيدة العذراء). وعدد ضخم جداً من الإبصاليات الخاصة بشهر كيهك، وفيها شرح لسر التجسد، وتمجيد للعذراء مريم أم الله.

والتركيب اللغوي لهذه الإبصاليات مبني على أساس التركيز في الحدث الذي نحتفل به في الكنيسة، لكي يعيش المؤمنون حياة المسيح على مدار السنة من البشارة وحتى الصعود إلى السماء وإرسال الروح القدس..

وَيُخَدِّدُونَهُ عَلَى أَعْمَالِهِ الْعَظِيمَةِ الَّتِي عَمَلَهَا مِنْ أَجْلِنَا. وَعَادَةً مَا يَكُونُ هَذَاكَ مَرَدَّدً مُتَكَرِّرً فِي الْإِبصَالِيَّةِ، لِيَثْبُتَ ذَهْنَ الْمُصَلِّيِّ فِي الْمُنَاسِبَةِ الْكَنِسِيَّةِ.. كَأَنَّ قَوْلَ مَثَلًا فِي كُلِّ رِيْعٍ: "الَّذِي وُلِدَ فِي بَيْتِ لَحْمٍ". أَوْ "المسيح قَامَ مِنَ الْأَمْوَاتِ". أَوْ "الَّذِي اعْتَمَدَ فِي الْأُرْدُنِّ". أَوْ "المسيح دَخَلَ أُورُشَلِيمَ". أَوْ "أَرْسَلَ لَنَا الْبَارَقْلِيْبُ".. وَفِي الصَّوْمِ الْكَبِيرِ تَتَكَرَّرُ الْكَلِمَاتُ: "بِالصَّوْمِ وَالصَّلَاةِ" عِدَّةَ مَرَّاتٍ،

وَهَكَذَا.. بِالإضافة إلى تغيير اللغيمات في الأعياد إلى اللغيمات القرايحي، وفي كيهك إلى اللغيمات الكيهكي.. مَا نُعِيْشُهُ فِعْلاً فِي جَوْزِ الْمُنَاسِبَةِ وَحَلَاوَتِهَا وَبِهَيْجَتِهَا الرُّوْحِيَّةِ.

أَمَا مِنْ جِهَةِ إبصاليات القديسين.. فَإِنَّهَا أَيْضًا تُشْرَحُ حَيَاتِهِمْ بِطَرِيقَةٍ مَنْعُومَةٍ، لِيَكُونُوا أَمَانًا فِي كُلِّ حِينٍ.. خَاصَّةً فِي أَيَّامِ تَسْكَرَاتِهِمْ الْمَقْدَسَةِ، لِنَتَعَلَّمَ مِنْهُمْ بِحَسَبِ وَصِيَّةِ الْكِتَابِ..



### وَفِي حَيِّثُهُ إِلَى مِصْرَ..

تَهْتَلُّ قُلُوبُنَا لِاسْتِقْبَالِهِ هُنَا فِي أَرْضِنَا الْمَقْدَسَةِ، لِيُبَارِكُنَا وَيُؤَمِّنَ كَنِيْسَتَنَا وَيُدَثِّنَ مَذَابِحُنَا الْمَقْدَسَةَ.. فِي الْقُرْسَا وَسَمْنُودِ وَالْمِطْرِيَّةِ وَمِصْرَ الْقَدِيمَةِ وَوَادِي النَّطْرُونِ وَجِبْلَ الطَّيْرِ وَالْمَحْرَقِ..

### وَفِي تَذْكَارِ الْغُطَّاسِ الْمَقْدَسِ..

نَنْزِلُ مَعَهُ إِلَى الْأُرْدُنِّ لِنَقْتَلِلَ مِنْ أَمَانًا، وَنَتَطَهَّرَ مِنْ خَطَايَانَا.

### وَفِي عَرَسِ قَانَا الْجَلِيلِ..

نَقْفُ لِنَحْتَلِلَ بِالْعَرِيسِ الْحَقِيقِيِّ رَبَّنَا يَسُوعَ الْمَسِيحَ وَعَرُوسَهُ الْحَقِيقِيَّةَ الْإِسْرَاءَةَ الْحَدِيدَةَ الْقَدِيمَةَ الْعِزْرَاءَ مَرْيَمَ، وَنَشْرَبُ مِنْ خِصْرِ نَعْمَتِهِ لِنَتَطَهَّرَ مِنْ أَمَانًا.. لَيْسَ بِالْمَاءِ كَالْيَهُودِ بَلْ بِالخَمْرِ الَّذِي هُوَ دَمُهُ الْمَقْدَسُ الْمَسْفُوكُ عَلَى الصَّلِيبِ وَالْمَقْدَمُ لَنَا فِي الْإِفْخَارِسْتِيَا فِي صُورَةِ خَمْرِ مَقْدَسٍ عِلَامَةِ الْعَرْسِ السَّمَاوِيِّ.

### وَفِي التَّجَلِّيِّ..

نِرَاهُ بِجَمْعِ رِجَالِ الْعَهْدَيْنِ الْقَدِيمِ وَالْجَدِيدِ، وَنُعْجِدُ الْجَمِيعَ مَعَهُ، وَيَظَلِّلُنَا بِسَحَابَةِ مَجْدِهِ.

### وَفِي الشَّعَانِينِ..

نُدْخُلُ مَعَهُ إِلَى أُورُشَلِيمَ لِنَمْلِكُهُ عَلَى قُلُوبِنَا مُلْكُونًا رُوحَانِيًّا أَبَدِيًّا، وَفِي خَمِيسِ الْعَهْدِ.. نُخَدِّدُهُ عَلَى أَعْظَمِ عَطْوِيَّةِ أُعْطَاهَا لِلْبَشَرِيَّةِ، وَهِيَ جَسَدُهُ وَدَمُهُ الْأَقْسِينِ.

### ثُمَّ نَحْتَفِلُ بِالْقِيَامَةِ

### بِأَعْظَمِ إِحْتِفَالٍ..

حَيْثُ نَقُومُ مَعَهُ، وَنَصْعَدُ إِلَى السَّمَاءِ، وَنَجْلِسُ مَعَهُ عَنْ يَمِينِ الْأَبِّ فِي مَجْدِهِ.. نَتْرُكُ الْخَطِيئَةَ وَدُنْيَا الْعَالَمِ لِنَرْتَقِعَ إِلَيْهِ.. فَيُنْزِلُ كَنْتَمَّ قَدْ قُمْتُمْ مَعَ الْمَسِيحِ فَاظْلُبُوا مَا قُوِيَ، حَيْثُ الْمَسِيحُ جَالِسٌ عَنْ يَمِينِ اللَّهِ (كُورِ ٣: ١).

### وَفِي الْعَنْصَرَةِ..

نَهْتَلُّ بِاتِّسَاكِابِ الرُّوْحِ الْقُدُسِ فِينَا، وَأَضْرَامِ نَارِ نَعْمَتِهِ فِي قُلُوبِنَا، لِيُنْزِلَ إِلَيْنَا بِجَمَالِهَا الرُّوْحِيَّ الْيَهَادِيَّ الْبَدِيعَ تَنَقَّلْنَا نَقَلَاتِ رُؤْيَاةٍ مُوقِعَةٍ عَلَى حَيَاةِ السَّيِّدِ الْمَسِيحِ عَلَى الْأَرْضِ، لِنَعْبِشَهَا وَنَتَحَقَّقَ فِينَا الْقَوْلَ الْمَقْدَسَ.. مَعَ الْمَسِيحِ صُلُبْتِ، فَأَحْيَا لَا أَمَّا، بَلِ الْمَسِيحِ يَحْيَا فِي (غُل ٢: ٢٠).

أَنْكُرُوا مُرْشِدِكُمْ الَّذِينَ كَفَمُوكُمْ بِكَلِمَةِ اللَّهِ، نَظَرُوا إِلَى نَهَايَةِ سِيرَتِهِمْ فَتَمَثَّلُوا بِهَيْمَتِهِمْ (عِب ١٣: ٧).

وَيَلَاظُ أَنْ مَعْظَمَ الْإِبصَالِيَّاتِ مُرْتَبَةٌ عَلَى الْأَبْجَدِيَّةِ الْقَبِيلِيَّةِ، فَالرَّبِيعُ الْأَوَّلُ يَكُونُ أَوَّلَهُ حَرْفٌ (ألفا)، وَالثَّانِي أَوَّلَهُ حَرْفٌ (بَيْتَا)، وَهَكَذَا.. حَتَّى آخِرُ رَبِيعٍ يَكُونُ عَلَى حَرْفٍ (أُومِيْجَا) أَوْ حَرْفٍ (تِي).. وَهَذَا يَسَاعِدُ كَثِيرًا فِي حَفْظِ الْإِبصَالِيَّةِ حَيْثُ بِتَرْتِيبِ الْأَرْبَاعِ.

وَالشَّعْبُ الْمُحِبُّ لِلتَّسْبِيْحِ يَشْعُرُ بِذَّةٍ رُوحِيَّةٍ فَرِيدَةٍ لَا يُنْطَلِقُ بِهَا، وَلَا يَمُكِنُ شَرْحُهَا حَيْثُ مَا يُصَلُّونَ بِالْإِبصَالِيَّةِ الْمَقْدَسَةِ فِي مَوَاعِدِهَا.. فَتَشْعُرُ وَكَأَنَّ كُلَّ الْإِحْتِفَالِ بِالْعَهْدِ الْمَقْدَسِ أَوْ الصَّوْمِ أَوْ غَيْرِهِ يَتَكَلَّفُ فِي الْإِبصَالِيَّةِ وَالذِّكْرِصُولُوجِيَّةِ.. وَالدَّهْنُ يَتَرَكِّزُ تَمَامًا فِي مَوْضُوعِ الْإِحْتِفَالِ، وَالْقَلْبُ يَرْتَفِعُ بِشُكْرِ وَيَفْرَحُ وَيُجْجِدُ الْمَسِيحَ صَاحِبَ هَذَا التَّشْكَارِ الْمُكْرَمِ.

### فِي الْبِشَارَةِ..

يَهْفُو قَلْبُكَ مَعَ رَيْنِسِ الْمَلَائِكَةِ جِبْرَائِيلَ، وَهُوَ يَخَاطِبُ الْعِزْرَاءَ الْفَتَاةَ الْحَكِيمَةَ، وَيُخْبِرُهَا بِتَجَسُّدِ الْكَلِمَةِ ابْنِ اللَّهِ مِنْ أَجْلِ خَلَاصِ الْعَالَمِ.

### وَفِي الْمِيلَادِ الْمَجِيدِ..

يَهْرَبُ قَلْبُكَ إِلَى بَيْتِ لَحْمٍ لَتُعَانِ الْطُفْلَ الْمَوْلُودَ وَالرَّعَاءَةَ مِنْ حَوْلِهِ وَالْأُمَّ الطَّاهِرَةَ تَحْتَضُهُ، كَأَنَّهَا سَحَابَةٌ مُقَدَّسَةٌ تُعَلِّفُهُ بِكُلِّ طَهْرٍ وَوَقَارٍ.

### وَفِي الْخِتَانِ الْمَقْدَسِ..

نَذْهَبُ إِلَيْهِ لِنُخَلَعَ مَعَهُ أَعْمَالَ النَّامُوسِ الثَّقِيلَةِ، وَنَتَحَرَّرَ مِنْهَا بِنَعْمَتِهِ الْمُخْلِصَةِ إِلَى التَّعَامِ.

### وَفِي دَخُولِهِ الْهَيْكَلِ..

نُدْخُلُ مَعَهُ لِنُسَبِّحَ اللَّهَ مَعَ سَمْعَانَ وَحَنَّةَ النَّبِيَّةِ بِنْتِ فَنُوتِيلَ، وَمَعَ جَمِيعِ الْمُتَنْظِرِينَ فِدَاةً فِي أُورُشَلِيمَ.



## الباب الثون الثالث

# مهمة الله العاملة

قال القديس بولس الرسول "ولكن بفضلة الله أنا ما أنا. ونعمته السمعة لي لم تكن باطلية. بل أنا تعبت أكثر من جميعهم. ولكن لا أنا، بل بفضلة الله التي معي" (١كو ١٥: ١٠).

صحيح أن بولس الرسول - لولا بفضلة الله - ما صار القديس بولس، بل بقي شاول الطرسوسي بكل اضطهاده للكنيسة.

ولكن أول شيء عملته النعمة معه هو الدعوة.

الدعوة أن يكون خادماً، وأن يكون رسولاً للأمم - وظلت النعمة عاملة معه في كل حياته. وأود في هذا اليوم أن أكنكم عن النعمة العاملة معنا كلنا، مع كل البشرية.

✽ ✽ ✽

عبارة (النعمة العاملة) نجدها في كل الكتاب المقدس، وفي تاريخ الكنيسة:

منذ خطية آدم: كيف نجا هو ونسله من حكم الموت (تك ٢:

١٧). إنها النعمة التي ظهرت في التصدق والقداد وغلان الخطايا.

أيوب الصديق: كيف أحتمل خراب بيته وموت أولاده، وضياح صحته، ومتاعب أصدقائه المعززين المتعبين؟ لولا النعمة، ما أحتمل، ولا صار مثلاً للصابرين..

يوسف الصديق: كيف نجا من إغراء سينته؟ إنها النعمة العاملة معه. وبها نجا أيضاً من حسد أخواته ومؤامرتهم ضده..

كل ذلك لم يتم بعمل بشري، بل بفضلة الله العاملة مع البشر.

✽ ✽ ✽

أيضاً بفضلة الله هي التي جعلت فتى صغيراً كداود ينتصر على جليات الجبار (١صم ١٧).. لا هو يقدر عليه من جهة العمر، ولا الخبرة العسكرية، ولا نوعية الأسلحة! فماذا تفعل حصاة ملساء مع ذلك الجبار. ولكنها النعمة. وكما قال داود إن "الحرب للرب".

والرب يحبسك في يدي" (١صم ١٧: ٤٧، ٤٦).

وبهذه النعمة يقضى داود في أحد مزاميره لولا أن الرب كان معنا، حين قام الناس علينا، لا يتبعونا ونحن أحياء" (مز ١٢٤).

أيضاً "هؤلاء بمركات وهؤلاء بخيل، ونحن باسم الرب ننسوا. هم عثروا وسقطوا، ونحن قمنا والتصينا" (مز ٢١).

✽ ✽ ✽

النعمة أيضاً كانت تعمل أيام نوح، في قصة الطوفان والفلك. كيف نجا نوح وأسرته من الطوفان؟ وكيف عاش داخل الفلك مع حيوانات متوحشة لمدة عدة شهور دون أن تؤذيها؟ وكيف أحتمل

ارتفاع الفلك إلى فوق قمم الجبال، واختفت أمامه كل معالم الحياة؟! إنها النعمة..

هي النعمة التي كانت أيضاً مع يعقوب الهارب من بطش أخيه عيسو - النعمة التي أظهرت له السلم الواصل بين الأرض والسماء، ووعد الله الغائل له "ها أنا معك، وأحفظك حينما تذهب، وأرثك إلى هذه الأرض" (تك ٢٨: ١٥).

لهذا يتغنى داود بهذه النعمة ويقول "الرب يحفظك. الرب يظل على يدك اليمنى، الرب يحفظك من كل شر. الرب يحفظ نفسك، الرب يحفظ خروجك ودخولك من الآن وإلى الأبد" (مز ١٢١).

✽ ✽ ✽

إنها النعمة التي كانت مع اسحق حينما أخذته أبوه ليقدسه محرقة:

ماذا كان شعوره حينما ربطه أبوه فوق الحطب، ورفع فوقه السكين؟ وما الذي منع السكين من أن تصل إليه؟ أليس عن طريق النعمة قبيل إبراهيم "لا تمد يدك إلى الغلام ولا تفعل به شيئاً" (تك ٢٢: ١٢).

حقاً، إن الإنسان في أخطر الأوقات يرى نعمة الله تتدخل في حياته وتتفقه. بذكرنا هذا بيوتان وهو في جوف الحوت، وكيف أنقذه الله، فلم يفرز الحوت عليه إرارات ويحلله ويمتصه!!

النعمة أقوى من الحوت، وأقوى من الموت. وهكذا يقول داود إن سرت في وادي ظل الموت، لا أخاف شراً، لأنك أنت معي.. (مز ٢٣).

✽ ✽ ✽

النعمة كانت مع موسى النبي في وقوفه أمام فرعون.

كانت معه في كل الضربات التي ضرب بها الشعب. وكانت معه في عبور البحر الأحمر. هو يضرب البحر بالعصا، والنعمة تشق له طريقاً آمناً وسط المياه (خر ١٤). وهو أيضاً بعصاه يضرب الصخرة، والنعمة تفجر من الصخرة ماء (خر ١٧: ٦، ٧).

والنعمة أيضاً كانت مع ارميا، وهو فتى صغير.

ولكنه يسمع قول الرب "هأنذا قد جعلتك اليوم مدينة حصيلة، وعمود حديد وأسوار نحاس، على كل الأرض.. فيخاربونك ولا يقدرون عليك. لأنى أنا معك - يقول الرب - لأنفذك" (رأ ١٧: ١٩).



علينا أن نشعر أننا لسنا وحدنا، بل معنا نعمة الله.

✽ ✽ ✽

كانت النعمة تعمل مع بولس الرسول وهو أسير في سلاسل:

يتكلم عن البر والتعفف والديونة. فيرتعب أمامه فيلكس الوالي (أع: ٢٤: ٢٥). النعمة هي التي جعلت فيلكس يرتعب. والنعمة هي التي جعلت إغريباس الملك يقول لبولس الرسول "بقليل تقنعسي أن أصير مسيحياً" (أع: ٢٦: ٢٨). أي بقليل منك، وبالكثير من عمل النعمة في كلامك.

لذلك كان القديس بولس يطلب من الناس أن يصلوا لأجله قائلاً: لكي تعطى لي كلام عند افتتاح فسي" (أف: ١٨، ١٩).

يُعطى له الكلام من النعمة. وهكذا كان الأبناء المرسل في شهادتهم للقيامه بقوة عظيمة كان الرسل يؤدون الشهادة بقيامة الرب يسوع. ونعمة عظيمة كانت على جميعهم" (أع: ٤: ٣٣).

وهذا هو الفرق بين الكلام العادي، والكلام الذي من النعمة، في فوته وفي تأثيره وعمله في السامعين.

والنعمة أيضاً كانت تعطى موهبة الألسن.

✽ ✽ ✽

نفس النعمة عملت في مرقس الرسول حينما جاء إلى مصر. جاء بلا فضة ولا ذهب، كبقاى الرسل. وكانت أمامه السيدات الفرعونية واليونانية والرومانية، والفلسفة الوثنية، وغير ذلك.

ولكن النعمة عملت معه، وعملت في أنياوس وآمن. وظللت النعمة تعمل معه حتى ملأ مصر كلها من كرازته.

✽ والنعمة عملت أيضاً في كرتيلبوس، وسهلت له طريق الإيمان، وأرسلت إليه بطرس الرسول، وحل الروح القدس على السامعين لبطرس (أع: ١٠). وكان في ذلك دخول الأمم إلى الإيمان. وهكذا النعمة كما تعطى كلمة للمبشرين، تعطى قبولاً للسامعين. وليست فقط تعطى قوة للكلمة، بل أيضاً تدبر المناسبات للكلمة.

✽ ✽ ✽

ولعل من أبرز أعمال النعمة، ما حدث للصلب اليميني وهو مصلوب.

كان المسيح ينزف دماً، والناس يستهزئون به ويتحدونه فالتين: خلص نفسك وانزل عن الصليب (مر: ١٥: ٢٩، ٣٠). وكان للصلب الآخر بجنف، ولكن كيف آمن ديماس للصلب؟ إنها النعمة العاملة فيه.

أيضاً الشهداء: كيف احتملوا العذابات الشديدة، وصبروا حتى نالوا الأكاليل؟! وكيف احتملت أم أن يذبخوا أطفالها على حجرها وهي تشجعهم؟! إنه ليس مجهوداً بشرياً. بل هي النعمة العاملة فيهم.

والكنيسة: كيف عانت حتى اليوم؟ وكيف احتملت كل أنواع الآلام والاضطهادات والضيق والعذابات؟ وكيف حفظت الإيمان إلى يومنا هذا؟ أليست هي النعمة التي كانت تعمل معها، وتعزيها وتثبتها بقول الرب لها إن أبواب الجحيم سوف لا تقوى عليها (مت: ١٦: ١٨).

ولنرجع إلى العهد القديم، وقصة دانيال في جب الأسود.

كيف لم يخف منها ويرتعب؟ كيف بقي ثابتاً حتى أرسلت النعمة إليه ملاكاً فسد أفواه الأسود (دا: ٦: ٢٢) وخرج سليماً.

وكيف أمكن أن يبني نحميا سور اورشليم على الرغم من كل التحديات؟ كيف أعطاه الرب نعمة في عيني أرثحستا ملك الفرس، فأرسل معه رسائل ومعدات. ما الذي غيّر قلب هذا الملك الفارسي حتى يساعد نحميا ويشجعه؟ أليست هي النعمة.

✽ ✽ ✽

نأتى إلى التاريخ ونسأل: كيف عاش السواح في البرية؟

كيف احتملوا الوحدة، وقسوة الطبيعة، والوحوش وديسب الأرض، والبقاء سنوات في القفر بدون أى عزاء بشري أو مؤونة؟ هي النعمة بلا شك.

وأبطال الإيمان: كيف قاوموا الهرطقات وحروب الهرطقة؟

مثل أنثاسيوس الرسولي الذي نفى عن كرسيه أربع مرات، والذي قيل له "العالم كله ضدك يا أنثاسيوس". كيف ثبتت في الإيمان، وثبتت غيره، وقاوم كل الشكوك ورد عليها؟ إنها النعمة العاملة.

✽ ✽ ✽

يا أخوتى، إن النعمة تعمل مع الكل. وبقي أن نعمل معها.

النعمة تعمل في الكل. كما يقول الكتاب إن "الله يريد أن الجميع يخلصون، وإلى الحق يقبلون" (١ تي: ٢: ٤). ولكن عمل خلص الجميع، أم أن الله أراد وهم لم يريدوا! كما قال الرب عن اورشليم التي لم تعرف زمان التقادها (لو: ١٩: ٤٤)، والتي قال عنها كم مرة أردت أن أجمع أولادك، كما تجمع الدجاجة فراخها تحسب جناحها، ولم تريدوا. هوذا بيتكم يترك لكم خراباً" (لو: ١٣: ٣٤).

إنه واقف على الباب يقرع. فإن فتح أحد قلبه، الرب يدخل (رو: ٣: ٢٠). وإن لم يفتح، فإله لا يرغم أحد على محبته. الأمر يتعلق إذن بإرادتنا نحن، ومدى تجاوبنا مع عمل النعمة أو عدم تجاوبنا.

في مثل الزارع: أتى الزارع بذاره على الأرض بكل أنواعها. فعنها التي أتت بثمر ٣٠ أو ٦٠ أو مائة. ومنها التي لم تأت بثمر على الإطلاق. إذن طبيعة الأرض لها دخل في أن تنتج ثمراً أو لا تنتج، مع أن البذار وقعت على الكل.

✽ ✽ ✽

كثيرون تقابلوا مع السيد المسيح في فترة تجسده على الأرض، فمنهم الذين تبعوه وصاروا تلاميذ له. ومنهم من سمع كلامه ثم مضى حزيناً، كالشباب الغلى (مت: ١٩: ٢٢) لأن قلبه لم يكن مستعداً لعسل النعمة فيه. كانت محبته للمال تعوق عمل النعمة في قلبه.

وحى معجزات المسيح: كانت لبعض الناس سبباً لإيمانهم مثل إقامة لعازر. وأما رؤساء اليهود فتشاؤروا لكي يقتلوه، ولم تؤثر فيهم المعجزة إيماناً (يو: ١١: ٤٥، ٥٣).

لذلك إن عملت فيك النعمة، اشترك معها بقلبك وإرادتك.

# تكنولوجيا المعلومات

لزيادة الإنتاجية

تتابع الحديث عن الذاكرة الثانوية

① الأقراص الصلبة

(HARD DISKS)



يعتبر القرص الصلب من أهم أجزاء الحاسب والمقصود به وحدة التخزين الرئيسية بجهاز الحاسب، وهو أحد أنواع

الـ Magnetic drives وتقريرا كل جهاز حاسب قيد الاستعمال اليوم يحتوي على قرص صلب واحد أو أكثر، وجميع الحاسبات الرئيسية والكمبيوترات الفرعية توصل في العادة إلى مئات من الأقراص الصلبة. تعمل شيء واحد وهو تخزين المعلومات الرقمية بشكل مؤقت أو دائم حتى عندما تفصل الطاقة عن الجهاز.



القرص الصلب اخترع في عام ١٩٥٠ لإنتاج أقراص كبيرة بحسود ٢٠ بوصة للقطر وتخزين فقط بضعة ميجابايتات، فسي الأساس أطلقوا عليه اسم "القرص الثابت"، بعد ذلك أصبح يعرف بـ "القرص الصلب" للتمييز بينه وبين "القرص المرز".

والقرص الصلب عبارة عن مجموعة من الأسطوانات المصنوعة من مادة صلبة ومغطاة بطبقة مغناطيسية تسمح بتخزين البيانات عليها من خلال مجموعة من رؤوس القراءة والكتابة R/W Heads، وهي تدور بسرعة عالية، والسعة التخزينية للبيانات على الأسطوانات الصلبة متفاوتة وتُقاس بـ GB (مليار حرف).

الكثير منا عندما يسأل عن قرص الصلب يسأل فقط عن سعة القرص الصلب، ولكن هناك بعض الأشياء قد تهتك معرفتها ويجب أنت أن تعرفه لأنها لا تقل أهميته عن سعة القرص، مثل معرفة سرعة الدوران (RPM)، الذاكرة المخبئية (Buffer Cache Memory)، معدل انتقال البيانات (Transfer Rate) زمن الوصول (Seek Time)، كل هذه المعلومات في غاية الأهمية لأنها تحدد مواصفات قرصك الصلب ومستوي الأداء الخاص به وسوف نقوم بشرح موجز لبعض هذه المعلومات:

دوران القرص الصلب (Revolutions Per Minute)

يقصد بسرعة الدوران (سرعة دوران القرص في الدقيقة الواحدة) ويشار إليه باختصار RPM حيث إنه كلما زادت سرعة دوران القرص أصبح الأداء أفضل، فالأقراص الموجهة لأجهزة الحواسيب المكتبية Desktop's تعمل بالسرعات التالية:

١٥٠٠٠ RPM، ١٠٠٠٠ RPM، ٧٢٠٠ RPM، ٥٤٠٠ RPM

الذاكرة المخبئية (Buffer Cache Memory)

طور منتج الأقراص الصلبة تقنية الذاكرة المخبئية Buffer Cache وهي ذاكرة RAM تؤدي مهمة تسريع قراءة البيانات من

القرص الصلب Hard Disk وتمثل فكرة هذه التقنية بقراءة البيانات المحفوظة على القرص أثناء طلبها أول مرة وحفظها بشكل مؤقت على شريحة الذاكرة المخبئية المثبتة في لوحة تحكم القرص الصلب، وأثناء تشغيل التطبيقات البرمجية وعند الحاجة إلى تلك البيانات تقوم وحدة التحكم بالقرص بتزويدها لجهاز الكمبيوتر بشكل أسرع بكثير مما لو كانت الحاجة إلى إعادة قراءتها من القرص، وقد عززت هذه التقنية أداء أجهزة الكمبيوتر عامةً ويلاحظ تحسن الأداء عند تشغيل التطبيقات البرمجية الكبيرة، لهذا أوجدت الذاكرة المخبئية حل فعّال لرفع كفاءة الأقراص الصلبة ومن أشهر أنواع الذاكرات المستخدمة ذاكرة SD-RAM. كما أن السعة المتعارف عليها تبلغ غالباً ٢MB وفي المنتجات الجديدة تم تطويرها بحيث أصبحت بسعة ٨MB بينما ظهرت أخرى أعلى ذات سعة ١٦MB ومن هذا نعرف دور الذاكرة المخبئية في الأقراص الصلبة.

معدل نقل البيانات (Data Transfer Rate)

يقاس معدل نقل البيانات في الأقراص الصلبة بنوعية وحدة التحكم الـ Interface وهو التقنية المستخدمة للتعامل ما بينه وبين اللوحة الأم. والتقنيات المتاحة لربط القرص الصلب باللوحة الأم هذه الأيام هي كالتالي :-

- الأقراص الصلبة بتقنية

(Integrated Drive Electronics) IDE

تسمة بنقل ATA أو IDE وقد تطورت سرعة نقلها على مراحل بدأت في التسعينات التالية:

IDE، EIDE، FASTATA، FASTATA٢، ULTR ATA

وتعمل بسرعات ١٦MB، ١٣MB، ١٦MB، ١٠٠MB، ١٣٢MB في الثانية الواحدة.

- الأقراص الصلبة بتقنية

(Small Computer System Interface) SCSI

رغم وجود SCSI منذ فترة كبيرة إلا أن سعره يعتبر مرتفعاً لغالبية المستخدمين وخاصة لأنه يحتاج إلى Controller ذو سعر مرتفع أيضاً وهو عبارة عن interface يوفر كفاءة وسرعة أعلى من E-IDE ويمكن توصيله بالأقراص الصلبة أو الـ CD-Rom أو Scanners أو غيرها من الأجهزة الأخرى ولذا فهو يختلف عن تقنية الـ IDE في إمكانية توصيله بـ ١٥ نوع من الأجهزة الطرفية والحقيقة أن تقنية الـ SCSI مرت بالعديد من التطوير منذ منتصف التسعينات إلى اليوم ابتداءً من SCSI ثم قامت الشركة بمضاعفة معدل التزامن Clock rate ليظهر الـ Fast SCSI، وقامت بمضاعفة عرض مسار البيانات Bus width ليصبح ١٦bit تحصل على Wide SCSI ثم الإثنين معا لنحصل على Fast wide SCSI للحصول على معدل نقل للبيانات ٢٠MB/sec ثم Ultra SCSI ٢ ثم Ultra wide SCSI ٢ ثم Ultra ١٦٠ التي توفر معدل نقل حقيقي للبيانات ٤٠ ميجابايت في الثانية وأخيراً Ultra SCSI ٣٢٠ التي توفر معدل نقل حقيقي للبيانات يصل إلى ٦٠ ميجابايت/ث ولكن كما هو واضح في الاسم فإن الـ Interface الخاص بها يسمح بسرعة نظرية تصل إلى ٢٢٠/ث.



## القمص متياس وديع المصباح المنير

للقس يوسف نصيف

يعزّ علينا، وعلى كل الشعب المسيحي لسكندري، أن يفارقنا إلى السماء الأب الحبيب المبارك والخادم الأمين الساهر البائل، المجاهد بكل قوة.. القس متياس وديع.. الذي غادر عالمنا الفاني بعد عمر قصير، مكللاً بالألام، مُعطراً بالمر واللبن وبكل أذرة الناجر (نش ٣: ٦).

لقد كان مصباحاً متوهجاً في جيلته، بخدمة نارية على الرغم من قصر سنتها، وبأمانة وتفانٍ نادر المثل، وبحب وإخلاص بائع الروعة..

نتعرض في هذه السطور القليلة بعض جوانب بسيطة من شخصيته الغنية:

١ - بدأ خدمته الكهنوتية في منطقة الوردبان المزدهمة بالمسيحيين في عام ١٩٩٥، فنهض بالخدمة بعد سنوات من الفتور والانشغافات، وجمع شمل الرعية، وواجه المشاكل المزمنة بحكمة وحزم وحب. فصارت الكنيسة خلية نحل تعمل بها كل الطاقات..

٢ - اهتم بالتعليم والبحث والدراسة.. فالتفت المدرسة المرفسية لإعداد الخدام.. والتي، منذ ثماني سنوات وحتى الآن، لا تزال تقوم بدور هام في تجهيز وتخريج خدام وخدامات أكفاء لخدمة المنطقة.. وكان يشرفني بالتدريس فيها - مع العديد من الآباء الكهنة - على مدار السنوات الثماني الماضية، أحياناً يجهج الأبحان أو الطقوس أو العقيدة أو دراسة الكتاب المقدس.. وكان يهتم بأن تكون الدراسة عميقة والمناهج والية على مستوى علمي وروحي رفيع..!

٣ - قام بعمل جبار في إعادة تخطيط وهدم وبناء الكنيسة بالكامل، وأشرف على تنفيذها.. فتضاعفت المساحة وصارت الكنيسة مفعرة معمارية وفنية، هذا غير التنظيم الداخلي الدقيق لكل مرافقها، فكان يتابع بنفسه كل الأمور، ويختار الشخص المناسب للمكان المناسب..

٤ - اهتم بإصدار مجلة قوية لتقديم الشمامة على مستوى الإسكندرية، باسم "تياكون". وهي تصدر كل شهرين على مدار السنوات الخمس الماضية، وكان يحزرها بنفسه.. وهي في الحقيقة مجلة عميقة وغنية جداً في مانتها.. وتتسوع أبوابها بين الدراسات الطقسية والتاريخية والعقيدية والروحانية، والخبرات الرعوية والقوانين الكنسية، مع أحدث توصيات المجمع المقدس بخصوص الأمور الطقسية.. وأيضاً بعض مجاملات المحبة في تذكارات رسامة ونياحة الآباء الكهنة الأفاضل والإخوة الشمامة المباركين..

٥ - كان في أغلبية سنوات كهنوته هو المشرف على خدمة المسجونين.. وقام فيها بمجهود هائل للخدمة الروحية وتقبل الاعترافات وخدمة القداست، وتوفير ما يمكن من احتياجات للمسجونين وأسراهم.. وهذه الخدمة وحدها ربما تحتاج لكاهن متفرغ تماماً لأداء مهامها الصعبة..!

٦ - كان له نوره الهام في مساعدة قس الأب الحبيب القس دوماديوس حنا في العمل الإداري لخدمة لجنة البر التي تهتم باحتياجات إخوة الرب على مستوى إسكندرية.. برعاية وإشراف وتعويض باباها الحبيب راعي الرعاية صاحب القداستة والقبطة البابا شنودة الثالث، حفظه الرب للكنيسة نوراً وبركة..

٧ - أسس في عام ٢٠٠٣ مكاناً مجهزاً لرعاية الأطفال ذوي الظروف الاجتماعية الصعبة، باسم "أسرة الملك رافائيل لتربية الأطفال" وفيه خادمة مكرسة مقيمة بالمكان، مع لجنة من الخدام المتخصصين يترددون على الأطفال لخدمتهم.

٨ - كان جاداً جداً مع نفسه، متشدداً

لدرجة القسوة أحياناً.. فكان نموذجاً ربيعاً للانضباط وسط مخدوميه، وكان قدوة في حمل الصليب بسيرته قبل كلماته.. واضعاً أمام عبيده وصية الإنجيل: "القمع جسدي واستعبده حتى بعدما كرزت للأخريين لا أصير أنا نفسي مرفوضاً" (١كو ٩: ٢٧).

وأخيراً.. لقد انطبق عليه كلام السيد المسيح عن يوحنا المعمدان عندما قال معاتباً الفريسيين: "كان هو السراج الموقد المنير، وأنتم أردتم أن تتهيجوا بنوره ساعة" (يو ٨: ٣٥).. فقد تشابه القس متياس مع القديس يوحنا المعمدان في قصر مثله، وتربية خدمته، وأمانته وجديته.. فكان مصباحاً مضيئاً في جيلنا.. فهل سيعاتبنا السيد المسيح بهذه الكلمات أيضاً، لأننا ابتهجنا فقط بالنور ولم نحاول أن نشعل مصابيحنا معه؟! أم أننا سناخذ جميعنا دورنا في الاستقامة بالتركة في العمل مع الروح القدس لكي نكون مصابيح منيرة للعالم كما يريدنا السيد..؟! وقتها لن يكون للحزن مكان لأن حبة الحنطة قد وقعت في الأرض وماتت، بل سيسود الفرح لأنها وإن ماتت فقد أنتت بثمر كثير (يو ١٢: ٢٤).

### وفاة الدكتور أوتومينا رديس

Prof. Dr. Otto Mainardus

وهو من علماء القبطيات ومن محبي أديرتنا القبطية. ونشر عنها كتابه:

#### Monks and Monasteries

كما نشر كتباً أخرى عن كنيسةنا وتاريخها في مصر وفي أورشليم.

وكان صديقاً لقداستة البابا شنودة الثالث من سنة ١٩٥٩، وقد زاره في مغارته بالجبل سنة ١٩٦٠ وكتب عنه.

قام بالتدريس في الجامعة الأمريكية في ألمانيا. وقد توفي، وجنازته في ألمانيا في ٢٠٠٥/٩/٣٠.

وكانت آخر زيارة له في مصر منذ أشهر. وحضر اجتماع البابا في الكاتدرائية حيث قبّله. وقدمه البابا للحاضرين فحيوه.

سلام لروحه العامرة بالحب، وعزاء لجميع محبيه في مصر وغيرها من البلاد.

## ١٤- العواقر

أجب مع ذكر الشاهد من الكتاب المقدس:

- ١ - انكر عاقراً صار ابنها لبيبا؟
- ٢ - وعاقراً أخرى صار ابنها أعظم من ولدته للنساء.
- ٣ - وعاقراً صار ابنها أحب أبناء أبيه إليه.
- ٤ - وعاقراً ولدت ابناً مثلاً للقوة الجنسية.
- ٥ - وامرأة ظلت عاقراً عشرات السنوات ثم ولدت أخيراً.
- ٦ - أنكر أبة أو أكثر تعزى المرأة العاقر.

## حل مسابقة العدد الماضي

- ١) أول ملك قديس ذكره الكتاب هو ملكى صادق (تك ١٤).
- ٢) أول ملك نشر عبادة الأصنام علانية بين اليهود هو يريعام بن نباط الذى انشق عن رحيعام بن سليمان (١مل ١٢: ٢٥ - ٣٠).
- ٣) هيزودس هو أول ملك قتل رسولاً من الإتيى عشر، إذ قتل يعقوب أخا يوحنا بالسيف (أع ١٢: ١، ٢).
- ٤) دانيال النبى عاصر من الملوك: نبوخذنصر، وبلشاصر (دا ٥)، وداريوس (دا ٦)، وكورش (دا ١٠).
- ٥) آخر ملك قديس قبل سبى بابل هو يوشيا الملك (٢مل ٢٢، ٢٣).
- ٦) الملك الذى كان يقتل يقتنع أن يصير مسيحياً هو أغريباس الملك الذى قال ذلك للقديس بولس الرسول (أع ٢٦: ٢٨).
- ٧) داود الملك هو الذى كابد اضطهاداً شديداً قبل أن يصير ملكاً (١صم ١٨).
- ٨) رحيعام الملك هو الذى فى عهده انقسم اليهود إلى مملكتين.

## الذين فازوا فى المسابقة

١. رفعت عطوان عطية أنطونيوس
٢. ماجدة كوكب بولس
٣. ابراهيم وساريا لطفى زاهر حليم
٤. صموئيل سعد ونادية خيرى
٥. أحمد صموئيل سعد
٦. عادل عوض وسوسن نجيب
٧. سميرة إلياس أنطون
٨. جورج نجيب زكى سعيد
٩. عزيز صبحى داود يوسف
١٠. أليس ميخائيل جرجس
١١. بونفاتيير أنور نجيم
١٢. أوديت ألويس فهمي
١٣. صبرى فهمي برسوم حنا
١٤. فادى واندر وموليكا وغانا ووجيه أميل
١٥. ساندرا وماريسا وهالة سامح العائلى
٢٩. إيرين وشيرى ويوسف فهمي يوسف
٣٠. موريس يوسف ومسال صبحى وقلب موريس
٣١. فهمي يوسف أنطونيوس
٣٢. مارك ناجي ومرمى أنطونيوس
٣٣. فواد أمين وكثير حبيب
٣٤. عاطف رشدى وأمال جورج ومينا عاطف
٣٥. منحت كمال يعقوب
٣٦. لاده محارب وحلمى وفاروق وعادل وسامح سامى وأولادهم ونعيم عبد المسيح وأنجيل سامى وأولادهم وشالى وعبد ونيس وزوجته وجرجس طليه وجينا عبد وأبنوب عبد وسولوى عزت نجيب ووالديها وأبنتها

١٥. عبد المسيح لوندى ورمزية فهمي
١٦. جورج ويومينا وحنان ويوحنا عباد
١٧. القويد عيلا وألفون صبحى
١٨. فوزى حبيب ومكرم فهمي
١٩. فهمي مسمد تواضروس
٢٠. هبه لبيب عوض
٢١. فيولا صبحى رفته
٢٢. بشرى يوسف ومريم حالى
٢٣. ماريانا يوسف وعائده جورجى ويوسف ميخائيل وإيرينى وميسرى كمال وكمال اسحق وزوجته وشهدى ديمترى وأسرته وكمال عزيز
٢٤. لادى حبيب واسحق ومرزق يوسف
٢٥. لبيب عوض ميخائيل
٢٦. منى مكرم ومريم سمير ويوسف ويوماب اشرف وجون
٢٧. حليمة نادرى باسيلي
٢٨. مينا ومارينا مجدى روفائيل
٣٧. صموئيل عايد بسطا وعابد بسطا وزوجته
٣٨. ماجدولين إينوارد مفيد جرجس بسطا
٣٩. أولاد وأحفاد فهمي الطويل وسينا ومارينا وفيرينا وباقى سعد الطويل
٤٠. ماريان إينوارد مفيد جرجس
٤١. مفيد إينوارد مفيد جرجس بسطا
٤٢. عماد منير وعائده شكرى وسليما بطرس
٤٣. مجدى باقى وناهد مخفسو طرزق وشادى وفادى مجدى باقى
٤٤. رافعز وأمير وسليز وميزنا عادل أنيس وزوجته
٤٥. ساويرس عبد الله وزوجته وكيرلس وبولس ساويرس
٤٦. عائده شكرى بتيرى واصف
٤٧. إينوارد مفيد جرجس بسطا
٤٨. يوستينا وتوتى فكرى حلمى فارس



د. رفيق فتحى ود. ماري مجدى وأسرتهما يتقدمان بحزول الشكر لقداسة البابا المعظم الأنبا شنوده الثالث لتفضل قداسه بعماد الابنه المبارك: نيكول رفيق فتحى

لرب يحفظ حياة وأبوة قداسة لتسبب عبيدة وألزامة مدينة وإلى ملتقى الأرواح.



شنوده عزيز كيرلس ونورا عماد وأسرتهما يتقدمون بخالص الشكر لأبهم الحبيب: قداسة البابا المعظم الأنبا شنوده الثالث على عظيم محبته وتفضل قداسه بعماد الابن المبارك: كيرلس شنوده عزيز كيرلس

كما يشكرون الحبرين الجليلين: نيافة الأنبا يوانس ونيافة الأنبا ارميا

أدام الله حياتهم بنين عبيدة وألزامة سالمة مدينة

## تهنئة وشكر

### القمص هدرأ عقداوى

كاهن كنيسة القديس موريس والقديسة فيرينا بأسقفية الخدمات وأولاده يسجدون شكراً للرب يسوع المسيح على العملية الجراحية الناجحة ويتقدمون بخالص الشكر لصاحب القداسة والغبطة:

### البابا المعظم الأنبا شنودة الثالث

لتفضل قداسته بالزيارة المباركة بمستشفى السلام بالمهندسين كما يتقدمون بالشكر للأخبار الأجلاء:

### نيافة الأنبا يوانس

### ونيافة الأنبا أرميا

### ونيافة الأنبا أباكير

للزيارة كما يتقدمون بخالص الشكر للأستاذ الدكتور شارل بشرى ومعاونيه على ما بذلوه من جهد وعناية أثناء العملية وبعدها، وكذلك يشكرون أبناء القمص هدرأ الخدام والخدمات بأسقفية الخدمات العامة وكل من تفضل بالزيارة في المستشفى والمنزل طالبيين من الله أن يعوض تعب محبتهم بصلوات حضرة صاحب القداسة والغبطة:

### البابا شنودة الثالث

طالبه لقداسته دوام الصحة وأن يثبته الرب على كرسيه سنين عديدة وأزمنة سالمة مديدة.

وأما يسوع فكان يتقدم فى الحكمة والقامة والنعمة عند الله والناس (لو ٢: ٥٢).



أبيننا الحبيب القس جوارجيوس وليم كاهن كنيسة العذراء بأبو المطامير بحيرة فرحت قلوبنا لحصولك على دبلوم معهد الدراسات القبطية فى اللاهوت يجعلك الله دائماً تنمو وتزداد لمجد اسمه القدوس. زوجتك تاسونى ناهد نبيل أولادك فيبرونيا وشيرى

عظم الرب الصنيع معنا فصرنا فرحين نتقدم أسرة المهندس فتحى غالى بالشكر للأباء كهنة كنيسة العذراء والملاك ميخائيل بهيوستن تكساس لتفضلهم بعماد الابنة المباركة (١٠ يوليو):



### ميريام سامح

تهانينا القلبية لاماريان وسامح فتحى وألف مبروك. الأسرة

نطلب من الرب رجوعكم بالسلامة مع خالص تهانينا. أسرة المكتبة الصوتية

وحشتنا يا أبانا ونرجو أن نراكم قريباً بخير مع تهانينا بعيد سيامتكم.

### أسرة المشغل

خالص تهانينا بعيد سيامتكم راجين لكم من الرب الشفاء العاجل.

### أسرة فصول الملاكمة

عيد سيامة مبارك يا أبينا ونصلى للرب أن يعطيك الشفاء العاجل.

### أنشطة المركز الثقافى

أبى الحبيب نهنك بعيد سيامتكم.

### ملاك القس كاراس

أبانا الحبيب وحشتنا قوى ربنا يرجعك لينا بالسلامة.

### ابنك جورج وكريستين وكارين

الرب يمد يده إليك قبل أى شخص خالص تهانينا بعيد سيامتكم يا أبينا الحبيب. أبنك ميخائيل - رشا

نتمنى من الرب عودتك سريعاً وأنت بكامل الصحة مع أجمل تهانينا لك.

### فؤاد فايز - وفاء

واعطيكم رعاة حسب قلبى فيرعونكم بالمعرفة والفهم (أر ٣: ١٥)

### كنسية الشهيد العظيم مارجرس

### بكينسجنتون - سيدنى - استراليا

الأباء كهنة الكنيسة والشمامسة ولجنة الكنيسة ولجنة البر وخدام التربية الكنسية واجتماع الشباب واجتماع السيدات وكل الشعب يتقدمون بالتهنئة لقدس أبيهم الحبيب:



### القمص مرقس خله توفيق

بمناسبة اليوبيل الفضى لرسامته المباركة الرب يحفظ كهنوته بصلوات:

### قداسة البابا شنودة الثالث

وشريكه فى الخدمة الحبر الجليل:

### نيافة الأنبا دانييل

أسقف سيدنى وتوابعها

من قلوبنا نهنى أبانا الحبيب

### القمص مرقس خله

كاهن كنيسة مارجرس بسيدنى بعيد رسامته الخامس والعشرين الرب يديم كهنوته ويعيظه نعمة وبركة

نظمى مسيحه واعتدال وشريف وشيرى ساندى ونبيل

### كنيسة العذراء والملاك ميخائيل

### بشارع أحمد عصمت

### الأنبا تيموثاوس

والآباء الكهنة والمجلس وجميع الخدام والخدامات والأنشطة المتنوعة وكل الشعب يهنون أباهم الحبيب وكاهنهم المبارك:



### القمص صرابامون عطية

بعيد سيامته الثلاثين الرب يديمه طالبيين من رب المجد عودته بسلامة الله معافى من جميع أمراضه وهو فى كامل الصحة والعافية بصلوات قداسة:

### البابا المعظم الأنبا شنودة الثالث

ألف مبروك عيد سيامتكم الثلاثين وأرجو أن تعود لنا بكامل الصحة.

### القس بيسنى عبد السيد

فى عيد سيامتكم نهنك ونطلب لك من الرب الصحة والعافية

### القس كاراس فرج

أبى الحبيب ثلاثون عاماً خدمتم فيها بتعب وسهر وأثمرتم ثمرات كثيرة الرب يبارك فيكم وتعود لنا بكل فرح.

### يوسف جرجس

كل عام وقدسكم بخير وتعودون لنا بكل صحة وعافية.

### عادل سعد

نطلب من الرب أن يديمكم للكنيسة وتعودون لنا فى أقرب وقت.

### الاجتماع العام

نهنكم بعيد سيامتكم ونرجو أن نهنكم قريباً بشفانكم.

### خدمة التربية الكنسية بنين

عيد سيامة مبارك مع تمنياتنا بالشفاء العاجل.

كل عام وقدسكم بخير ومشتاقين لرؤياكم بكامل الصحة.

اجتماع السيدات مع تهانينا بعيد رسامتك دعاء من القلب بشفانك.

أسرة أخوة الرب الرب معك يشفيك ونهنك بعيد سيامتكم.

### أسرة المرضى

صلواتنا لقدسكم بالشفاء مع خالص تهانينا بالسيامة المباركة.

### اجتماع الخريجين

ألف مبروك يا أبانا عيد سيامتكم ونرجو لكم الشفاء العاجل. أسرة مكتبة الكتب

هذا هو اليوم الذى صنعه الرب

تبتهج وتفرح كنيسة العذراء

ومارجرس بأوماها - نبراسكا،

والعذراء بديموين - أيوا

بسلامة العودة لأبيننا وحبيبنا قداسة:

### البابا شنودة الثالث

من رحلته الرعوية العلاجية، وقلوب يملؤها الفرح والشكر والتمجيد لله لاستجابة قداسته لطلب مجلس وخدام

وشعب الكنيستين بتعيين أبينا المحبوب:

### القس روفائيل أنيس

كاهناً لنا، ربنا يديم لنا وعلينا حياة قداستكم ومحبتكم وأبوتكم ويمتكم بوافر الصحة. كما نقدم وافر الشكر والتقدير

والحب لصاحبى النيافة الحبرين الجليلين

### الأنبا يوانس والأنبا أرميا

سكرتيرى قداسة البابا

### والأستاذ ماجد رياض

وجميع الآباء الكهنة الذين نننا بركة خدمتهم بالكنيستين الرب يبارك خدمتهم ويعوضهم الأجر السماني على تعيهم

### الأنبا مرقس

ومجمع كهنة إيبارشية شبرا الخيمة وتوابعها والمجلس الملى ومجالس الكنائس والتربية الكنسية وكل الأنشطة

والشعب يهنون الأب المحبوب:

### القمص عبد المسيح جرجس تادرس

كاهن كنيسة الملاك ميخائيل بعزبة النخل باليوبيل الذهبى لسيامته كاهناً.

نطلب من إلهنا الصالح أن يعطيه أن يفرح باليوبيل الماسى والمئوى بصلوات

أبيننا الطوباوى:

### قداسة البابا شنودة الثالث

### معلم الأجيال

تهانينا باليوبيل الذهبى لأبيننا المحبوب

### القمص عبد المسيح جرجس

إيليا ومريم القمص عبد المسيح

د. سامى رزق والأسرة

أ. اسحق توفيق التاجر بشبرا

م. مجدى وليم التاجر بالزاوية

محاسب رأفت خواجه والأسرة

محاسب خليل غالى والأسرة

م. فايز رزق والأسرة

فؤاد تادرس وأولاده

د. فيكتور ود. فيفيان

الرب يحفظ لنا حياتكم سنين عديدة

وأزمنة سلامية مديدة



للراهب القس سمعان الأنبا بولا  
تقدم الأسرة الشكر لراعيهم:

### قداسة البابا شنودة الثالث

لأبوتة الحانية ومحبتة الفياضة التي كان لها عظيم الأثر كما تشكر الحبر الجليل:  
**نيافة الأنبا أنطوني**  
على كريم محبتة وخدمته ورعايته وأيضاً تشكر:

### القمص صليب النقلوني

على ما بذله من خدمة وعطاء وكل:

### شعب كنيسة نيوكاسل

فرداً فرداً الذي قدم سيمفونية حب رائعة الرب يعوض الجميع تعب محبتهم. كما تقدم الشكر لأصحاب النيافة الآباء المطارنة والأساقفة ورؤساء الأديرة ومجمع الرهبان بديري الأنبا بولا والأنبا أنطونيوس وكهنة كنيسة العذراء بعياد بك وسائر الآباء الكهنة والرهبان والراهبات والأهل والأصدقاء على كريم مواساتهم وأقيم القداس الإلهي على روحه الطاهرة الساعة ٨،٣٠ الجمعة ٩/٢٩ بكنيسة العذراء عياد بك بشبرا والسبت ١٠/١ بدير الأنبا بولا بالبحر الأحمر وكنيسة مارجرس والبابا أنثاسيوس بنيوكاسل بإنجلترا

### كنيسة مارجرس ببلييس

القمص مينا غبريال والأسرة والشعب والخدام والخادمت والأنشطة الكنسية يزفون للسماء أبيهم الحبيب:

**الراهب القس سمعان الأنبا بولا**  
ويتذكرون محبتة الفياضة ويطلبون نياحاً لروحه الطاهرة وصلواته لأجلنا.

### الذكرى السنوية الأولى



### إخلاص جميل توفيق

زوجتي العزيزة الغالية لم أجد من الكلام سوى ربنا ينيح نفسك ويجعل لك راحة زي ماريتيني ستظلي غالية في قلوبنا وقلوب كل من يعرفك.  
زوجك صبحي وأولادك مينا ومارينا وأسرة ميخائيل حنا.  
ويدعونكم لحضور القداس الإلهي يوم الجمعة ١٠/٢١ صباحاً بكنيسة الشهيد العظيم مارجرس ببلوط.

# عزاء

## كنيسة أمير الشهداء مارجرس بكلح الجبل الأنبا هدرا

والآباء الكهنة يشاركون الكنيسة المنتصرة في صلواتها وتساييحها في الذكرى السنوية الأولى لنياحة الأب الورع:



### القمص غطاس عطالله معوض

بالقداس الإلهي يوم الأحد ١٠/١٦ الساعة السابعة صباحاً طالبين لروحه البارة الطاهرة سلاماً ونعيماً في فردوس النعيم بصلوات أب الآباء:

### قداسة البابا شنودة الثالث

مازلنا نعيش بذكراك العطرة وسيرتك الطيبة يا أبانا الحبيب سعيداً أنت في السماء وغرباء نحن على الأرض اذكرنا أمام عرش النعمة.

أولادك: القمص دانيال اسحق

القمص شنوده زكى وشعب وخدام وخدامات الكنيسة

مجمع آباء دير الأنبا باخوميوس بحاجر إدفو القمص صرابامون الباخومي وكيل مطرانية إسنا وأمين دير القديس الأنبا متاؤس الفاخوري ورهبان الدير والأخوة وكهنة إسنا وأرمنت

كنيسة العذراء مريم بإدفو

القمص صليب إلياس الديك

القمص جورجيس عبد الملاك

القس أرسانيوس حنا شنوده

القس جرجس عبود بشارة

شعب وشمامسة وخدام وخدامات الكنيسة كنيسة مارجرس المريناب القس مكاريوس

المقدس زكى بنيامين وزوجته وأولاده

ظريف صبحي وزوجته وأولاده

يوسف صبحي وزوجته وأندرو وأنطون

مقار فهمي وأخوته والعائلة

ذكريا حلمي وسناء متى وأولاده

طنيسوس نظير وراحيل مكرم وأولاده

صبحي إندراوس وسمعان وسدرار والعائلة

م. صليب عوض وأم هاني

أ. هاني صليب وماري وهديرا

أ. إيهاب وهناء ووائل وهالة

صليب سعد وبشير وبساده وبخيت

وهبه سعد إسكندر والعائلة

زيتونة إسكندر حنا والعائلة

من هذه الطالعة من البرية كأعمدة من دخان معطرة بالمر واللبن (نش ٣: ٦)  
دير السيدة العذراء مريم بحارة  
زويلة ومجمع الراهبات  
شكر وذكرى الأربعين  
لعروس السماء الأم الفاضلة



### الراهبة يوليطة أم النور

تتقدم الأسرة بالشكر لكل من تفضل بمواساتهم سواء بالحضور أو البرق وأقيم القداس الإلهي على روحها الطاهرة صباح يوم الثلاثاء ٤ أكتوبر بكنيسة الدير.

عشت مجاهدة ناظرة لأورشليم السمائية فهنيئاً لك بفردوس النعيم اذكرنا أمام عرش النعمة.

أبنائك نشأت - هناء

كرياكوس - أنثاسيوس

### حبيبنا الغالية :

صورتك الحلوة لن تفارقنا وصوتك الحنون مازال يرمن في آذاننا، نعيش على أمل لقائك فانعمي بالمسيح فذاك أفضل جداً.

والدتك أنصاف.

أخوتك مجدى وماهر ونشأت وأيفون وماري.

وأبناؤك جون وكريستينا ومينا وجاكلين وثروت ومريم وأبانوب وكرياكوس وأنثاسيوس

### أنا المحبوبة :

بالمحبة تحليت وللآلام تحملت وكملانكة السماء رحلت، أما نحن فاطلبي من الرب عنا ليمنحنا تعزيات السماء حتى نلتقائك ونتمتع معاً بكامل البهاء، فالأيام لن تلهينا عن عمق محبتك لنا.

أبنائك جون - إريني

ذكراك في قلوبنا على الدوام، ذهبت حيث الراحة الأبدية، عزائنا أنك مع المسيح فذاك أفضل جداً

أبنائك نشأت حنا - وزوجته جيهان

### أنا الغالية:

تركت الأرض بآلامها وربحت السماء بأمجادها، عزائنا إنك في الفردوس. إنك ثابت شوقى والأسرة

## عزاء

الذكري السنوية التاسعة

كنيسة القديسة مريم الوجوه

شبرا

تشارك مشاعر الحبرين الجليلين:

**نيافة الأنا دنيا**

أسقف المعادي لوفاة ابن خالته

**ونيافة الأنا سارا فيم**

أسقف الإسمايلية لوفاة شقيقه

للراجلين راحة ونياحاً وللأسرتين خالص

العزاء بصلوات صاحب القداسة:

**البابا المعظم الأنا شنوده الثالث**

ذكري الأربعين للأم الغالية



**ماري القمص أبادير**

يقام القداس الإلهي لروحها الطاهرة يوم

الجمعة ١٠/١٤ الثامنة صباحاً بكنيسة

السيدة العذراء بالوجوه بشبرا.

الذكري السنوية الأولى



**عايدة صليب عوض**

أراحهم من أتعابهم وأعمالهم تتبعم

الزوج والأخوة يطلبون لك نياحاً وللعائلة

العزاء وإلى أن نلقاك صلي من أجلنا .

أسحق ميخائيل

أجسادهم دفنت بسلام وأسمانهم تحيي

مدى الأجيال

الذكري السنوية الثانية للراحل الغالي



**المتنيح سمير صهيون بخيت**

حبيبنا الغالي طلبنا لك الشفاء فليبت نداء

السماء ذاكرين أمانتك ومحبتك وحنانك

لجميع ملتسمين صلواتك ودعواتك عند

يسوع من أجل زوجتك وأولادك عاطف

وعماد وكل العائلة ومحبتك وتقيم الأسرة

القداس الإلهي على روحه الطاهرة يوم

الأحد ٩/٢٥ الساعة الثامنة صباحاً

بكنيسة مارجرس بالقنطرة غرب.



**لعريس السماء كيرلس كيشار**

وسيقام القداس الإلهي على روحه

الطاهرة يوم ١٠/٩ بكنيسة العذراء مريم

بسياتل واشنطن.

حبيبنا الغالي كيرلس مهما مرت الأيام

والسنين سنظل ذكراك السراج الذي

يضيء حياتنا وحبك الذي غمرنا طوال

عمرنا إكليل صبر للألام التي نعيشها

بفراقك عزائنا أنك مع المسيح.

بابا وماما

أخي الحبيب كيرلس يا أعلى أخ افتقدته

وأطيب قلب خسرتة فالحياة بدونك

أصبحت مريرة سأكبيك العمر كله.

أختك شيري وإيهاب

أخي وحبيبي كيرلس عشت معنا فعرفنا

معنى الحب وفارقتنا فعرفنا معنى

الحزن. أخوك كساب

أخي الغالي كيرلس بدونك لا معنى

للحياة لأنك كنت أعلى وأحلى ما في

الحياة. أخوك جرجس وهادي

حبيبنا الغالي كيرلس وحشتنا لا تتصور

سرعة السنين التي تمر بدونك ذكراك

في قلوبنا إلى الأبد سلاماً لروحك

الطاهرة مع الشهداء وحبيبتك البابا

كيرلس. خالك موريس وخالته زوزو

وسميرة وعفاف

الأبرار يضيئون كالشمس في ملكوت أبيهم

الذكري السنوية الأولى للغالية



**للي رياض جرجس**

تقيم الأسرة القداس الإلهي على روحها

الطاهرة صباح الجمعة الموافق ١١/٤

بكنيسة رئيس الملائكة ميخائيل بجرجا

والكنيسة المرقسية بالقاهرة

حبيبتنا الغالية: لا نجد كلاماً يعبر عن

أحزاننا وفراقك فوق احتمالنا عزائنا أنك

مع المسيح في فردوس النعيم فاذكرنا

أمام عرش النعمة.

زوجك وأولادك وأخوتك



**القمص شنوده عبد المسيح**

نجتمع معاً في ذكراك لتتغذى بصلوات

القداس الإلهي يوم الخميس ١٠/١٣

بالكنيسة المرقسية بالإسكندرية نذكرك

على مذبح الكنيسة المجاهدة وتذكرنا أمام

عرش النعمة. زوجتك سوزان

ذكري الأربعين

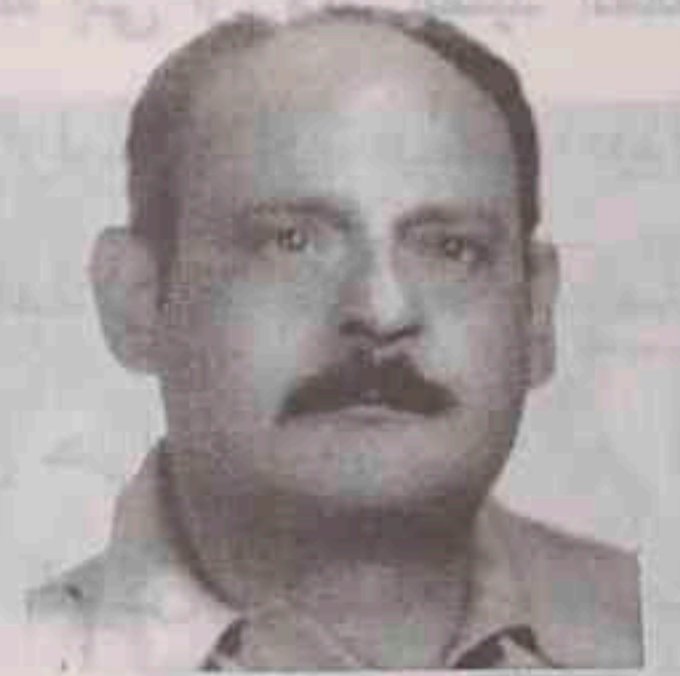

**نبيل أمين وهبه**

تقيم الأسرة قداس الأربعين على روحه

الطاهرة صباح الجمعة ١٠/٧ بكنيسة

العذراء والملاك بأحمد عصمت.

الذكري السنوية الأولى

للمرحومة الغالية



**فوزية إبراهيم كيرلس**

الأسرة تدعوكم لحضور القداس الإلهي

بالكنيسة المرقسية بمطرائية ملوى

الساعة ٧ الأحد ١٠/٢.

شكر خاص

يتقدم الراهب صليب الأنا بيشوى وأسرة

المرحوم فوزي بني مقار بجزيل الشكر

لجميع المتفضلين بمواساتهم ويخصون

بالشكر قداسة البابا المعظم:

**الأنا شنوده الثالث**

وجميع الآباء أساقفة الكرازة المرقسية

ويخصون بالشكر:

**نيافة الأنا صرابامون**

**أسقف ورئيس دير الأنا بيشوى**

**ونيافة الأنا أغناطيوس**

**أسقف السويس**

ومجمع رهبان دير الأنا بيشوى

والقمص أنسطاسي الصمونيلى وكهنة

إيبارشية السويس

والرب يعوضكم تعب محبتكم.

**الأنا متاؤس**

ومجمع رهبان دير السريان يرفون

للسماء روح المتنيح الراهب:

**القمص داود السرياتي**

راجين لروحه نياحاً ولمحبيه عزاء.

الذكري السنوية الأولى

للأم الغالية



**جنيفاف مرقس دوس**

تدعو الأسرة الأهل والأحاب لحضور

القداس الإلهي لروحها الطاهرة يوم

الأحد الموافق ١٠/٢٣ بكنيسة العذراء

عياد بك بشبرا الساعة ٨,٣٠ ص.

**كنيسة العذراء مريم بديكرنس**

الكهنة والمجلس والشمامسة والخدام

وسائر الأنشطة والشعب يشاركون أبيهم

الحبيب:

**القس كيرلس عادل**

مشاعره لانتقال والده نياحه لنفسه

وتعزيات السماء للأسرة بصلوات:

**البابا المعظم الأنا شنوده الثالث**

وشريكه في الخدمة الحبر الجليل:

**نيافة الأنا داود**

**شمامسة الكنيسة القبطية بأسوان**

يودعون على رجاء القيامة:

**والدة الشماس عادل ناشد**

**ووالد الشماس جبرائيل ساويرس**

**وشقيق الشماس مرقس خليل**

نياحاً للمتقلين وعزاء للجميع.

تحت إشراف الحبر الجليل:

**نيافة الأنا هدرا**

تعلم كلية البابا شنوده الثالث اللاهوتية

بالأقصر عن فتح باب القبول للعام

الدراسي الجديد (٢٠٠٥/٢٠٠٦) وذلك

للحاصلين على المؤهلات العليا وما

فوقها من الجنسين. تقدم الطلبات بمكتب

الكلية بمقرها الكائن بكاتدرائية السيدة

العذراء بالأقصر.

ت وفاكس: ٩٥/٢٣٨٠١٦٢.

**كلية البابا شنوده الثالث**

**الإكليريكية بشبرا الخيمة**

تعلم عن بدء العام الدراسي

١٧٢٢ - ١٧٢٣ ش

يوم الاثنين ٢ توت كما تعلم عن حاجتها

إلى:

**مدرس في اللغة العبرية**

**ومدرس في اللغة اليونانية**

وتقبل الحاصلين على الشهادات الجامعية

والمتوسطة.

## مَنْ أَنَا؟

أنا كاهن عجوز عشت سنوات طويلة أصلى وأخدم الله في هيكله، وزوجتي أيضاً صارت عجوزاً ١٠٠-تد لي أولاداً. صلينا كثيراً وطلبنا من الله أن يعطينا ولداً، لكنه تأخر علينا مدة طويلة، وفي مرة كنت أصلى وأرفع البخور، وفجأة رأيت نوراً عظيماً ملاً كل الهيكل، وظهر لي ملاك من وسط النور وقال لي "لا تخف لأن صلاتك ربنا سمعها وامراتك ستلد لك ابناً وتسميه يوحنا" وفعلت كلام ربنا الذي لم أصدق أنه عندما سمعته لأول مرة. وبقيت صامتة لا أتكلم إلى أن ولد الطفل وكتبت اسمه يوحنا مثلما قال الملاك. وعشت أياماً سعيدة بعبودية الله إلى أن ولد السيد المسيح واصدر هيرونس أوامره بقتل الأطفال. ولما جاءوا ليأخذوا يوحنا من بين يدي هربت به إلى الهيكل، وهناك وضعت، فأخذ ملاك الرب وطار به إلى الجبال حيث عاش في حراسه الله. أما أنا فقتلوني عسكر هيرونس بين الهيكل والمذبح، وصعدت روحي إلى ربي وإلهي يسوع المسيح.

## زكريَّا السَّجِي

## مفتاح النجاح

جميلة قوى أيام المدرسة.. والمدرسين في أول يوم جاين بتعرفوا على تلاميذهم.. إلى في سنة أولى أصبح في ثانية، والتي في ثانية أصبح في ثالثة.. أولاد وبنات شاطرين وناجحين.. دخل عندنا في الفصل "مستر كرم" ومترج لنا أول درس في الإنجليزي.. وطلب منا تغليف الكراسات والكتب بألوان جميلة، وكل مدرس يدخل الفصل يطلب ألوان مختلفة عن المدرس التاني.. عاشان تبقى الكراسات والكتب مميزة.. ورجعت البيت.. وابتدا بابا يساعدني في تغليف الكراسات والكتب.. وقلت لبابا هين كتاب الكتب "الكتاب المقدس" دا لازم أحافظ عليه ويكون دائماً على مكتبي.. أقرأ منه إصحاح كل يوم قبل المذاكرة.. بابا فرح خالص بالافتراح ده.. وقال لي: برافو هو ده مفتاح النجاح.

## اختبر ذكاءك

مع من تجد هذه الكائنات في الصور الكنسية؟  
أسد - أسدين - مجموعة أسود  
حصان  
خروف - مجموعة خراف  
جمل - جملين  
حوت  
حمامة - مجموعة حمام

## تسليح العدد:

حاول أن تساعد بيتر في الوصول إلى مدرسته بحيث يكون مجموع الأرقام التي يسير عليها ٧٥:

## غرائب لك حقاؤك الريش

لماذا تختلف الطيور عن باقي المخلوقات؟! لأن لها ريش، والريش ليس عضواً حياً في جسد الطائر. ويمكنك قطع ريشه إلى نصفين دون أن تؤلم الطائر كما تقص أنت شعرك. والطيور كلها لها أجنحة مغطاة بالريش، ومعظمها يستخدمه للطيران. وتغير الطيور ريشها مرة على الأقل في السنة، فيسقط الريش القديم وينمو مكانه ريش جديد، ويسمى هذا بالطرح ويستغرق عادة



من أربعة إلى ستة أسابيع. ومن فوائد الريش أنه يحفظ جسم الطائر دافئاً في وقت البرد، وبعض الطيور لها ريش مضاد للماء، يمكنها من السباحة والغطس دون أن تبتل. والريش ألوانه براقه وجميلة، ويوجد طيور لها ألوان أخرى تساعد الطائر على التخفي من أعدائه.



# أخبار الكنيسة في صور



## أول قداس قبطي في جوانزو بالصين

نيافة الأنبا دانييل مع عائلة قبطية في  
الصين تمتع بصلاة القداس الإلهي يوم ١٥  
سبتمبر ٢٠٠٥.

## أول قداس قبطي في ماليزيا

نيافة الأنبا دانييل أسقف سيندى ومعه  
القمص يوحنا بسطوروس، بعد الاحتفال بأول  
قداس قبطي في ماليزيا يوم ١٨/٩/٢٠٠٥.



## صور من دير مارمينا بصحراء مريوط فيها منارات الدير وقياه وروعة وجمال مبانيه



# كنيستنا في اليونان

لوفد قداسة البابا شنودة الثالث، نيافة الأنبا بيشوى إلى كنيسة اليونان لمتابعة الخدمة فيها، ومياني الكنيستين الجدينتين وإجراء انتخابات المركز الروحي القبطى الأرثوذكسى باليونان الذى يباشر إنشاء كنائسنا وأمورها الإدارية هناك.

وفى صباح الأحد ٢٠٠٥/٩/١٨ قام نيافته بصلاة القداس ومعه القس أنثاسيوس حنين، والقس ماركوس ناشد مرجان، ثم قام بإجراء الانتخابات، وبعد فرز نتيجة الاقتراع السرى، عقد نيافة الأنبا بيشوى وبحضور كاهنينا فى اليونان اجتماعاً مع المجلس المنتخب من ٩ أعضاء لانتخاب هيئة المكتب بالاقتراع السرى أيضاً. وتم عمل محاضر بكل هذه الإجراءات على أن لا يستلم المجلس الجديد من المجلس القديم إختصاصاته إلا بعد صدور القرار البابوى بتعيين المجلس الجديد لكنيستنا فى اليونان.

وقد التقى نيافة الأنبا بيشوى ومعه القس أنثاسيوس حنين والقس ماركوس ناشد والأستاذ وفائى حنا، والأستاذ سامى رياض بمحافظة منطقة هليوبوليس بأثينا فى مبنى



على مساحة أكبر فقد تم حفر أساسات الكنيسة وجرى صب خرسانات المرحلة الأولى. وقدم نيافة الأنبا بيشوى تقريراً لقداسة البابا عن كنيسة اليونان.

المحافظة وحضر اللقاء نائب المحافظ، وتم الاتفاق على البدء فى إنشاء كنيسة هليوبوليس المهددة من المجمع المقدس اليونانى بعد ستة شهور. أما كنيسة الأخرى التى تم شراء أرضها

## بمناسبة إحتفال حكومة أستراليا بالعيد النيروز القبطى - فى سيدنى



نيافة الأنبا دانييل - مع كبار الزوار - فى كاتدرائية الحذاء ومارمينا فى بكسلى

# مؤتمراً العقيدة بدير العزب بالقيوم



بعض الآباء المطارنة والأساقفة الكهنة في حضور المؤتمر - ولي الأسفل بعض الحاضرين



عقد هذا المؤتمر في الفترة من ٩/١٢ إلى ٩/١٤ بدير الأنبا ابرام بالعزب بالقيوم. وألقى قداسة البابا المحاضرة الافتتاحية عن (الخلاص في المفهوم الأرثوذكسي). وأجاب على الأسئلة. وكان ذلك عبر Video Conference.

حضر اللقاء أصحاب النيافة: الأنبا بيشوى، والأنبا موسى، والأنبا ابرام، والأنبا بيسنتى، والأنبا يوانس، والأنبا مكسيموس، والأنبا تيموثاوس، والأنبا مارتيريوس، والأنبا سارافيم، والأنبا أغاثون، والأنبا ارميا، والأنبا أباكير. بعضهم في القيوم، والبعض بالفيديو في القاهرة. و٧٠٠ من الآباء الكهنة من ٤٢ إيبارشية، وعدد كبير من الخدام والخادمات. وشمل المؤتمر أيضاً الموضوعات التالية:

لماذا التجسد؟ لنيافة الأنبا باخوميوس  
السيد المسيح في ظهورات العهد القديم  
لنيافة الأنبا بيشوى  
لماذا الصليب؟ لنيافة الأنبا بيشوى  
الثالوث القدوس لنيافة الأنبا موسى  
المورمون .. من هم؟ وما هي عقيدتهم؟  
لنيافة الأنبا موسى  
شرح قانون الإيمان لنيافة الأنبا ابرام  
شخصيات رمزت للسيد المسيح  
لنيافة الأنبا رافائيل

علامات المجى الثاني

للقمص بطرس بطرس  
أوهية السيد المسيح  
د. موريس تواضروس  
الثالوث عند الآباء د. جوزيف فلتس  
الخمسينيون .. ظاهرة أم عقيدة  
أ. حلمي القمص  
ندوة: كيف يخطط الخمسينيون تحت ستار اللاطنافية أو العمل المسكوني.  
وفي نهاية اللقاء حصل المشتركون على المحاضرات مسجلة على شرائط فيديو وشرائط كاسيت و C.D. بالإضافة إلى المذكرة التي تحوى موضوعات اللقاء.

انتقل إلى فردوس النعيم مساء يوم السبت الموافق ٩/١٠ جناب الأب الورع :



القس ميخائيل إبراهيم زكى  
لكاهن بكنيسة العزراء بأرض الشركة

وتمت الصلاة على روحه الطاهرة يوم الأحد الموافق ٢٠٠٥/٩/١١ الساعة الواحدة ظهراً. وبحضور صاحب النيافة الأنبا بيسنتى أسقف حلوان والمعصرة وتوابعها، والأنبا مارتيريوس أسقف عام كنائس شرق السكة الحديد ولفيف من الآباء الكهنة حوالي ٥٠ أب كاهن. وجمع غفير من الشعب.  
رسم كاهناً في عيد العنصر الموافق ١٩٩٥/٦/١١، بيد قداسة البابا شنودة الثالث (لدام الله حياة قداسته).  
وقد ولد في ١٩٤٩/٦/٣ بقرية دير الجرنوس مغاغة - محافظة المنيا، نياحاً لروحه وعزاء لمحبيه.

# أخبار الكنيسة في صور



## القمص هيدرا اعتداوى

قام قداسة البابا بزيارته في مستشفى السلام يوم الأحد ٩/١٨ وصلى له، وتقابل مع الطبيب المعالج. وفي نفس اليوم زار قداسته في المستشفى كل المرضى الذين طلبوه للصلاة..

## مع سفير روسيا

استقبل قداسة البابا في صباح الثلاثاء ٩/٢٠ السيد ميخائيل بوجدانوف سفير روسيا في مصر، ومعه كاهن الكنيسة الروسية في القاهرة. وسكرتير أول السفارة. وبعد الحديث عن العلاقة بين الكنيسة القبطية والكنيسة الروسية، وجّه السيد السفير دعوة روسيا لقداسة البابا بزيارة روسيا. وقد حضر اللقاء صاحبها النفاثة الأنبا يونس، والأنبا ارميا.



## مع برنامج (إختراف)

استقبل قداسة البابا مساء الثلاثاء ٩/١٣ الأستاذ عمرو الليثي في حديث تليفزيوني لبرنامج (إختراف). وقد تمت إذاعته.



# إعادة النظر في مناهج التربية الكنسية

من هنا كان التفكير في تطوير مناهج التربية الكنسية سواء في مصر أو في المهجر. مع توحيد المناهج هنا وهناك. وأتذكر أنني تحدثت في هذا الموضوع في سيمينار آباء كهنة أمريكا في أغسطس الماضي الذي حضره ١٧٤ من الآباء الكهنة، و١٢ من الآباء الأساقفة. وكان أمامنا منهج وضعه نيافة الأنبا يوسف أسقف جنوبي الولايات المتحدة، ومنهج وضعه جناب القمص رويس عوض بتورنتو.. واستقر الأمر على تكوين لجنة أقوم برئاستها بنفسى وتضم بعض الآباء الأساقفة والكهنة المعنيين لدراسة الأمر معاً. وسأدعو بمشيئة الله إلى اجتماع من الآباء المهتمين بمناهج التربية الكنسية، لمناقشة هذا الموضوع، تمهيداً لاجتماع موسع في منتصف نوفمبر المقبل بمشيئة الله. والتطوير المطلوب لا يمنع من وجود ثوابت في المنهج، خاصة بالعقيدة وبعض نقاط في تاريخ الكنيسة وسير القديسين وما أشبه من المعلومات الرئيسية. ومنتظر من كبار الخدام أن يرسلوا لنا معلوماتهم أيضاً...

وأصبحت المناهج القديمة لا تناسب عقليات التلاميذ ومعاملاتهم، ويمكن أن توصف بأنها Out of date، أى أنها لم تعد تناسب العصر للأسف الشديد.. يضاف إلى هذا ما ظهر من النقد الكتابي Biblical Criticism الذى ظهر فى الغرب وانتقل إلينا. مع ظهور بدع مثل شهود يهوه والسبتيين الأذفتمتت التى بدأت أولاً فى أمريكا ثم انتشرت، تضاف إليها بدع أخرى ظهرت فى بلدنا أيضاً، وزحف بعضها إلى أماكن التعليم.. ثم كان لابد أيضاً من الاهتمام بتعليم أولادنا فى بلاد المهجر، حيث يوجد كم من الفكر الجديد والاحراف الفكرى، حتى فى الجامعات والمدارس، وحيث توجد "حرية" للفكر، أحياناً كثيرة بلا ضابط..! أترانا مع كل ذلك نستطيع أن نقم لهم المناهج التى بدأت فى مصر منذ أكثر من أربعين عاماً مضت؟! وإن فعلنا ذلك، هل تناسبهم تلك المناهج؟! وهل تناسب المستوى العقلى والفكرى والاجتماعى أيضاً؟! كلا، بلا شك.

أتذكر فى بداية السنة الأولى لسبامتى أسفلاً للتعليم (للمعاهد الدينية والتربية الكنسية) أننى اعتكفت أسبوعاً فى منطقة بياض ببنى سويف غالباً فى يناير سنة ١٩٦٣، وأعدت منهجاً لمرحلة ابتدائى للتربية الكنسية عُرف فيما بعد باسم منهج الأسقفية. كما أننى دعوت كل أمناء مدارس الأحد فى القاهرة وامسولين عن المناهج فى كنائسها. وعرضت عليهم المنهج، وناقشناه ودرسناه معاً، واستقر كمنهج ثابت. ثم فيما بعد وُضع منهج للمرحلة الإعدادية وآخر للمرحلة الثانوية، وربما أخذنا عن مدارس الأحد بالجيزة. وتعددت المناهج فى الإبارشيات وفى الكنائس.. ومرت عشرات السنوات، وتغيرت معايير الحكم على مستويات العقل والفهم، وبخاصة فى عهد التكنولوجيا الحديثة. وأصبح الأطفال يستطيعون أن يلعبوا على الكمبيوتر، ويستخرجون معلومات واسعة من الإنترنت، واختلف إدراكهم تماماً عن ذى قبل. وتغيرت مقاييس مراحل العمر التى كنا ندرسها من عشرات السنوات!!

## مع محافظ الإسكندرية

استقبل قداسة البابا في البطريركية بالإسكندرية، السيد المحافظ محمد عبد السلام المحجوب، في جلسة مودة وذلك في صباح الأحد ١٠/٩، وحضر اللقاء نيافة الأنبا يوانس، والقمص شاربيم الباخومي وكيل البطريركية بالإسكندرية.



## مع سفير أمريكا الجديد

في يوم الأربعاء ١٠/٥ استقبل قداسة البابا في مقره بالقاهرة السفير الجديد لأمريكا Mr Erank Richerdoni، ومعه القنصل العام Mr. Peter G. Kaestner، وسكرتير السفارة. وحضر اللقاء صاحبها نيافة الأنبا يوانس، والأنبا ارميا.



## مع بعض رجال السياسة

❖ في يوم الاثنين ١٠/٣ استقبل قداسة البابا الدكتور رفعت المعبد رئيس حزب التجمع الوطني.  
❖ وفي يوم الثلاثاء ١٠/٤ استقبل الأستاذ الدكتور حمدي السيد نقيب الأطباء والمرشح نائباً في مصر الجديدة، ويرى في الصورة مع قداسة البابا.  
❖ وفي مساء الثلاثاء ١٠/٤ استقبل الأستاذ منير فخرى عبد النور عضو مجلس الشعب.



# أخبار فني صور

## سيامة راهبين في القدس

بمناسبة عيد الصليب المجيد في (٢٧ سبتمبر) تمت سيامة راهبين جديدين في القدس في كنيسة الأنبا أنطونيوس باسم الراهب رويس الأورشليمي، والراهب لرسانيوس الأورشليمي. كانت السيامة بيد صاحبي النيابة الأنبا صرايماون والأنبا ابراهام، وبحضور كهنة ورهبان الكرسي الأورشليمي ومعهم القمص اسطفانوس الأنبا بيشوي. تهانينا لنير الأنبا أنطونيوس بالقدس، ونيافة الأنبا ابراهام، وللراهبين الجديدين.

## كنيسة في برايتون

نيافة الأنبا بولا ومعه السيدة سيليا بارلو Celia Barlow عضو البرلمان البريطاني عن منطقة هوف حيث كنيسة في برايتون تشارك مع نيافته في قص الشريط إيداً بالافتتاح مركز البابا شنودة والذي تم تأسيسه في بيتين ملاصقين للكنيسة تم تسميتهما أخيراً، وقد تم تخصيص المركز لأنشطة التربية الكنسية المتعددة.



## دورة تدريبية مكثفة لإيبارشيات القناة

### تاسوفن راعوث إيليتا

تم عقد الجزء الثاني من تدريب خدام إيبارشيات القناة برعاية وحضور نيافة الأنبا سارافيم في فئارة.

حضر التدريب ما يقرب من ٨٠ خادماً وخادمة من الإسماعيلية وبورسعيد والسويس وذلك من ٣٠ سبتمبر إلى ٢ أكتوبر. واحتوى التدريب على الموضوعات التالية:

التعليم الأكاديمي، تعديل السلوك، المرافقة، لغة الإشارة، الدرس، اللفظي المنغم، الوسائل منخفضة التكاليف، الجلوس والكراسي لذوي الإعاقة الحركية، كيفية وضع المناهج، الأوتيزم.

كما تم على هامش التدريب جلسات في

مجموعات وسميت مهارات خاصة في كيفية  
قيادة كنيف، كيف تؤسس مدرّس أحد  
للمعاقين، تأسيس مركز، أطعام ذوي الشلل  
الدماغي.



# أخبار فنى صور

## مع هيئة التدريس بالكليريكية المحلة الكبرى

فى صباح الاثنين ١٠/١٠ استقبل قداسة  
البابا أعضاء هيئة التدريس بالكليريكية -  
فرع المحلة الكبرى.  
وفى مقدمتهم أصحاب النيابة: الأنبا  
بيشوى، والأنبا بولا، والأنبا موسى، والأنبا  
رفائيل، والآباء الكهنة والأساتذة.  
وكان هدف الاجتماع هو الإعداد لافتتاح  
العام الدراسى الجديد، حيث تقدم له منات من  
الطلبة.



## زيارة القس صفوت البياضى فى مستشفى الحياة بالقاهرة

فى ظهر الثلاثاء ١٠/١١ ذهب قداسة  
البابا إلى مستشفى الحياة، ومعه أصحاب  
النيابة: الأنبا بيشوى، والأنبا يونس، والأنبا  
ارميا، حيث زاروا القس صفوت البياضى  
رئيس الكنيسة الإنجيلية فى مصر،  
والإطمئنان على صحته. وقيل إنه سيغادر  
المستشفى فى اليوم التالى.



## مع برنامج البيت بيتك

استقبل قداسة البابا صباح الثلاثاء ١٠/٤  
الأستاذ رجب عبد الحميد، الأستاذة نرفانا  
لدراس من أسرة برنامج البيت بيتك بالقناة  
الثانية بالتلفزيون المصرى، حيث أدلى  
قداسه بحدِيث تلفيزيونى حسب ما قدمت له  
من أسئلة. ويزرى قداسة البابا مع أ. نرفانا.

## مع قناة أوربيت التلفيزيونية

كما استقبل قداسه مساء الأربعاء ١٠/٥  
الأستاذ حسام غبريال، والأستاذة عزة  
شعبان، والأستاذة دينا الجندى من أسرة قناة  
أوربيت للفضائية، حيث أدلى قداسه بحدِيث





## اللجنة المجمعية لشئون الإيبارشيات

في يوم الأربعاء ١٠/١٢ اجتمعت اللجنة المجمعية لشئون الإيبارشيات برئاسة نيافة الأنبا بيشوى نيابة عن قداسة البابا.

وذلك للنظر فى موضوع كنيسة المناهرة، وحضر الاجتماع الأساقفة الخمسة الذين خلفوا مطرانية بنى سويف القديمة، وكذلك استمعت اللجنة إلى أقوال عدد من الآباء الكهنة ومن الأراخنة.

وقد تقرر تكوين لجنة من خمسة من الآباء الأساقفة للإشراف المالى على كنيسة المناهرة، وهم أصحاب النيابة: الأنبا بيشوى، والأنبا صرابامون، والأنبا يولا، والأنبا إبرام، والأنبا ارميا.

وقد سافر أعضاء هذه اللجنة إلى المناهرة صباح الخميس ١٠/١٣ وسيرفعون تقريراً إلى قداسة البابا.

## مع روتارى القاهرة

في غروب الثلاثاء ١٠/١١ ذهب قداسة البابا إلى فندق هيلتون لتلبية دعوة جمعية الروتارى، حيث ألقى محاضرة هناك، وأجاب على بعض الأسئلة، وتناول الطعام مع المدعوين.

وكان مع قداسه بعض الآباء الأساقفة والكهنة.

## نيافة الأنبا ياكوبوس

في صباح الخميس ١٠/١٣ استقبل قداسة البابا نيافة الأنبا ياكوبوس أسقف الزقازيق ومنيا القمح، واطمأن على صحته بعد رحلة علاجية قضاها نيافته فى الخارج.

## نيافة الأنبا توماس

سافر إلى السويد نيافة الأنبا توماس أسقف القوصية فى رحلة من ١٠/٤ إلى ١٠/١١، وذلك بناء على دعوة من الأسقف Lulea وقد استقبله البابا قبل سفره.

## نيافة الأنبا يوانس

سافر نيافته يوم الجمعة ٩/٣٠ إلى دير القديس الأنبا شنوده ببرية سوهاج لافتتاح العمل هناك. وقد عاد إلى القاهرة مساء الأحد.

## مع الدكتور وجدى لويس

فى مساء الثلاثاء ١٠/١١ استقبل قداسة البابا الدكتور وجدى لويس عضو المجلس العلمى العام، وعضو مجلس الشورى.

وكان الحديث عن مبانى مهمشة، وعن المدرسة الصناعية ببولاق.

## مع مجلة آخر ساعة

## حول موضوع الأحوال الشخصية

استقبل قداسة البابا مساء الثلاثاء ١٠/٤ الأستاذة سمر صلاح الدين من مجلة آخر ساعة، حيث أتلى قداسه بحديث صحفى حول موضوع الأحوال الشخصية.

## من أخبار الكنيسة



## البابا يحضر وضع إكليل الزهور على قبر الجندي المجهول

حضر قداسة البابا ذلك الحفل فى صباح الأحد ١٠/٢ حيث وضع الرئيس مبارك إكليلاً من الزهور على قبر الجندي المجهول فى مدينة نصر.

## نيافة الأنبا باخوميوس

بدعوة من نيافة الأنبا دانييل أسقف سيدنى، سافر نيافة الأنبا باخوميوس إلى استراليا، وذلك يوم الأربعاء ١٠/١٢. وقد استقبله قداسة البابا فى مقره بالإسكندرية مساء الجمعة ١٠/٧.

## نيافة الأنبا رويس

عاد نيافته إلى مصر يوم الثلاثاء ١٠/١١ بعد رحلة رعوية فى أمريكا وكندا. وحضر اجتماع قداسة البابا مساء الأربعاء.

## نيافة الأنبا ديسقورس

عاد نيافته من أمريكا، بعد أن خدم بضعة شهور شعبنا فى لاس فيجاس. وقد استقبله قداسة البابا.

## بعض مبانى بيت مارمرقس بأبوتلات بالعجمي



- ❖ القس ميساك كاهن كنيسة العذراء والأنبا رويس بمملكة البحرين.
- ❖ والقس بيسنتي كاهنا في قطر.
- ❖ والقمص برسوم كاهنا في سلطنة عمان.
- ❖ والقمص بيشوي ميشيل كاهن كنيستنا في مانشستر بإنجلترا.
- ❖ والقس لوقا كامل المنتدب للخدمة في Golders Green بلندن.

### كاهن جديد لكنيستنا في دايتون

انتدب قداسة البابا القس مكاريوس جرجس (من مطرانية الإسماعيلية) للخدمة في كنيسة دايتون بولاية أوهايو.

### معهد ديديموس للمرتلين

أصدر قداسة البابا قراراً بتعيين الراهب القس قام الأنبا بيشوي مشرفاً عاماً على معهد ديديموس للعرفاء. وقد استلم عمله، وأشرف على قبول الطلبة الجدد بالمعهد.

### مقابلات متنوعة

استقبل قداسة البابا الأستاذ فكري حبيب المحامى عضو المجلس الملي العام، والأستاذ حليم حنا المحامى.

### عزاء

#### نياحة كاهن فاضل

رحل عن عالمنا القانى يوم الثلاثاء ١٠/١١:

#### القس يسطس فؤاد

كاهن كنيسة العذراء بحارة الروم. وكان كاهناً فاضلاً محباً للجميع.. وشيعت الجنازة يوم الأربعاء ١٠/١٢ من الكنيسة المرقسية الكبرى بالأزبكية بحضور أصحاب النياحة الأنبا موسى، والأنبا دانيال، والأنبا يسطس، والأنبا يونس (مندوباً عن قداسة البابا)، والأنبا رافائيل، والأنبا تيموثاوس، والأنبا سلوانس، والأنبا مكسيموس، والأنبا مارتيروس، وحوالي سبعين من الآباء للكهنة وآلاف من أفراد الشعب. نطلب له من الرب نياحاً لروحه الطاهرة وعزاءً لأسرته وشعبه ومحبيه.

#### نياحة أرخن فاضل

رحل عن عالمنا القانى يوم الثلاثاء ١٠/١١:

#### الأستاذ جورج نسيم الجواهرجي

وشيعت الجنازة يوم الأربعاء ١٠/١٢ من كنيسة السيدة العذراء بأرض الجولف بحضور أصحاب النياحة الأنبا رويس، والأنبا يسطس، والأنبا يونس (مندوباً عن قداسة البابا)، ولفيف من الآباء الكهنة.

حضر صلاة الجناز أيضاً المشير أبو غزالة وزير الحربية السابق، والفريق سعد أبو ريده محافظ البحر الأحمر. نطلب له من الرب نياحاً لروحه وعزاءً لأسرته الكريمة.

## كتب قداسة البابا التي تُرجمت إلى اللغة الإيطالية

- ١ - طبيعة المسيح (La Natura Di Cristo (Sett.92)
- ٢ - معالم الطريق الروحي ج ١ (La Sapienza E Discernimento I (Maggio 93)
- ٣ - الهدوء (Laserenita (Mag.93)
- ٤ - بدعة الخلاص في لحظة. (I' Eresia Della Salvezza in un Momento (Mag. 93)
- ٥ - روحانية الصوم (I Vantaggi Spirituali Del Diggiuno (Mag.93)
- ٦ - يارب .. لماذا؟ (Signore Quanti Sono...? (Luglio 93)
- ٧ - سبع كلمات السيد المسيح على الصليب. (Le Sette Frasi Sulla Croce (Sett.93)
- ٨ - معالم الطريق الروحي ج ٣. (La Condotta Spirituale III (Sett.93)
- ٩ - تأملات في القيامة. (Riflessione Sulla Ressurrezione (Mag. 94)
- ١٠ - الحروب الشيطانية. (La Guerra Sataniche (agosto 94)
- ١١ - اليقظة الروحية (Il Risveglio Spirituale
- ١٢ - الروح القدس وعمله فينا. (Lo Spirito Santo E La Sua Opera (Ott.94)
- ١٣ - تأملات في أسبوع الآلام. (Riflessioni Sulla Settimana Santa (Giugno 95)
- ١٤ - كيف نبدأ عاماً جديداً (Come Iniziare (Feb. 95)
- ١٥ - تأملات في الميلاد. (Meditazioni Sulla Nativita' (Feb.95)
- ١٦ - عشرة مفاهيم (Dieci Definizioni (Mag. 95)
- ١٧ - الوسائط الروحية (Le Vie Spirituali (Gen. 96)
- ١٨ - حياة الرجاء (La Vita Della Speranza (Gen. 96)
- ١٩ - حياة الإيمان (La Vita Della Fede (Gen. 97)
- ٢٠ - المحبة أعظم الفضائل. (La Carita' La Piu' Grande Della Virtu (Mar. 97)
- ٢١ - حياة الفضيلة. (La Vita Della Virtu'e Della Giustizia (Luglio 98)
- ٢٢ - عيد الغطاس والقديس يوحنا المعمدان (L'Epifania E San Giovanni Battista (99)
- ٢٣ - إنطلاق الروح (Liberare Lo Spirito (Ott. 99)
- ٢٤ - خبرات في الحياة (Esperienze Nella Vita (2000)
- ٢٥ - اللاهوت المقارن. (Teologia Comparativa (Giu. 2003).

# المقابلات الكنسية

## لينايفة الأنا باخوميوس

### أولاً ، المقابلة الأولى :

وقد تكون بناء على موعد سابق أو قد تكون مصادفة، (كأن يحدث أحد المخدمين الأب الكاهن في مشكلة عقب حضور أحد الخدمات الكنسية، مما يجعل الكاهن يشعر أن هذه المشكلة تحتاج إلى عناية خاصة)، وهذه المقابلة تمثل البداية الحقيقية للخدمة المطلوبة، كما إنها تشكل وحدة متكاملة ففيها قد يقرر الكاهن أن يُحال الأمر إلى أحد لجان الخدمة للتعامل معها، وربما يرى أن يتناولها ويتابعها بنفسه في مراحلها المتعددة.

هذه المقابلة تتسم بأنها تشمل عمليات متنوعة وهي الدراسة والتشخيص، واقتراح العلاج بصورة مبدئية.

والملاحظ أن الدراسة في هذه المقابلة هي استطلاعية عامة، كما يقوم التشخيص على مجرد فروض وانطباعات، ليكون العلاج في النهاية خطوطاً عريضة إما في قبول الحالة كبدائية لخطة علاج، أو تحويلها إلى أحد لجان الخدمة الأخرى لتجد لها حلاً، إما بطريقة مباشرة أو عن طريق إحالتها إلى لجنة متخصصة، وهذا يظهر من المثال التالي.

يأتى أحد أخوة الرب الأصاغر ليعرض مشكلته على الأب الكاهن، ربما يكون الحل لديه وربما يحيله إلى لجنة مساعدة أخوة الرب "لجنة البر" وهذه بدورها عندما تدرس الحالة تجد أنها من الحالات التي يجب أن تعنى بها لجنة الرجاء "الخاصة بخدمة المرضى".

وهنا نحب أن نشير إلى أهمية وضرورة وسرعة التحرك حتى لا تتحول الخدمة في الكنيسة إلى خدمة روثينية إدارية عقيمة لا تشعر المخدمين المتألمين بمؤازرة الكنيسة لهم.

نؤكد على ضرورة تحديد لجان الخدمة المتعددة في الكنيسة أو الإيبارشية، وضرورة وضوح اختصاصات كل منها، حتى يمكن سرعة التحرك لخدمة أبناء الكنيسة، مما يؤدي إلى وضوح خطة العمل التي تقرر بواسطة المنبر واللجان المعنية في الاجتماعات أو المقابلات الجماعية كما سبق أن ذكرنا.

ولياً كانت المقابلة الأولى سواء محددة الموعد أو مصادفة فهي ضرورية لأن تكون مقابلة للدراسة وتشخيص المشكلة أو موضوع اللقاء، واقتراح الحلول والخطوات التالية ... فهي:

أ - مقابلة للدراسة وتشخيص الطبيعة العامة للمشكلة أو الاحتياج.

ب - مقابلة لتحديد الخطوط العريضة للمساعدة، وسوف نتحدث عن كل نقطة من هذين النقطتين بشئ من التفصيل في العدد المقبل إن شاء الله.



تحدثنا في المقال السابق عن نوعين من أنواع المقابلات وهي المقابلات الفردية والمقابلات المشتركة.

وسوف نتحدث في هذا المقال عن المقابلات الجماعية.

### المقابلات الجماعية :

وهي تلك المقابلات التي يلتقى فيها المدير مع الخدام أو المخدمين ذوي ظروف أو احتياجات أو مسؤوليات متجانسة، مثل اجتماعات المجمع المقدس، مجامع الآباء الكهنة، المجالس المليية، خدام التربية للكنيسة، مجالس الكنائس.. إلخ.

هذه المقابلات تتسم بضرورة منح الفرصة للمشاركين للتعبير عن آرائهم حول موضوعات معينة تفيد في توجيه الكنيسة سواء على مستوى الكرازة أو الإيبارشية أو الكنيسة المحلية.

ولاشك أن هذه المقابلات لازمة جداً لوحداية العمل في الكنيسة، وحل المشكلات العامة واختيار الأساقفة والكهنة والمجالس المليية.. إلخ.

وهي كذلك توفر الوقت والجهد الذي يمكن أن يضيع في تكرار المقابلات لشرح وجهات النظر.

كذلك فهي نافعة بوجه خاص للخدام الذين يتهيئون المقابلات الفردية مع المسؤولين.

### تسلسل المقابلات :

من خلال عرضنا لموضوع المقابلات وأهميتها وأنواعها وأهدافها، نلاحظ أن كثير من المقابلات لا تحقق القصد منها من خلال المقابلة الأولى.

لذلك فهناك تسلسل في المقابلات وتوقيتاتها حتى نصل إلى حل أمثل لمشكلة ما، أو قرار حاسم لنمو العمل الرعوي، أو تدبير لقطاع من قطاعات الخدمة.. إلخ.

وهنا نحب أن نشير إلى التسلسل المنطقي للمقابلات، ويمكن أن نلخصه في عدة نقاط:

❖ المقابلة الأولى.

❖ المقابلة "أو المقابلات" التالية.

❖ المقابلة الختامية.

❖ مقابلة "أو مقابلات" المتابعة.

# نضواء من الإنجيل تأملات في

## حياة وخدمة السيد المسيح لنيافة الأنبا بيشوى



لقد أخفى السيد مجده الأزلى بالناسوت لكي يتمم الفداء ثم يدخل إلى مجده عند صعوده إلى السماء.

وتحدث القديس بولس الرسول عن حالة السيد المسيح في دائرة الإخلاء عند قبوله الألام لأجل خلاصنا فقال 'ولكن الذى وضع قليلاً عن الملائكة، يسوع، نراه مكملاً بالمجد والكرامة، من أجل ألم الموت، لكي يذوق بنعمة الله الموت لأجل كل واحد. لأنه لاق بذلك الذى من أجله الكل وبه الكل، وهو أب بأبناء كثيرين إلى المجد، أن يكمل رئيس خلاصهم بالألام' (عب ٢: ٩، ١٠).

إن المجد الذى نكلم به السيد المسيح فى آلامه، هو مجد الحب والبذل والعطاء والفداء، ومجد رئاسة الكهنوت فى تقديم ذبيحته الخلاصية كرئيس للخلاص، وكفاند لمسيرة المفديين فى طريقهم نحو المجد السمائى. ولكن ينبغى أن نلاحظ أن عبارة 'الذى وضع قليلاً عن الملائكة، يسوع' التى وردت فى النص السابق قد ورد قبلها فى نفس الرسالة إلى العبرانيين عن صعود السيد المسيح إلى المجد 'صائراً أعظم من الملائكة بمقدار ما ورث إسماً أفضل منهم' (عب ١: ٤).

فالمسيح الذى 'أخلى نفسه' هو هو نفسه 'الذى رُفِعَ فى المجد'

### مَجْدُ الْمَسِيحِ الْأَزْلَى :

مجد المسيح الأزلى هو واحد فيه مع الأب ومع الروح القدس. هو مجد الثالوث القدوس الذى تسبحة فى الكنيسة ولعطيته 'الذوكصا' ونقول 'المجد الأب والابن والروح القدس'.

عن هذا المجد قال الرب 'ومجدى لا أعطيه لآخر' (أش ٤٢: ٨). لذلك لا يمكن لأى أحد آخر أن يشارك الثالوث القدوس فى هذا المجد. ولا تتطبق عليه عبارة السيد المسيح عن رسله القديسين 'وأنا قد أعطيتهم للمجد الذى أعطيتنى'.

### مَجْدُ رِئَاسَةِ الْكَهَنُوتِ :

هذا المجد الذى منحه السيد المسيح لرسله القديسين، يترتب عليه سلطان التعليم فى الكنيسة ومقاومة البدع والهرطقات، وسلطان الحل والربط والتشريع فى الكنيسة من خلال المجامع المقدسة. وكذلك سلطان الحكم فى المجالس الإكليريكية، وسلطان إقامة الرتب الكنسية مثل سيامة الأساقفة بيد الآباء البطاركة ومعهم الأساقفة، وسيامة الآباء الكهنة بواسطة الأساقفة وكذلك سيامة الشماسة وتدشين الكنائس والأواني المقدسة. وسلطان وضع اليد قد منحه الرب للرسل وخلفائهم باعتبار أن الأسقف هو وكيل الله. لهذا قال معلمنا بولس الرسول 'يجب أن يكون الأسقف بلا لوم كوكيل الله' (تى ١: ٧).

### مَجْدُ الْمَسِيحِ :

فى مناجاته مع الأب ليلة الصلب تكلم السيد المسيح عن نوعين من المجد:

١ - مجده الأزلى: قيل كونه العالم بقوله للأب 'والآن مجدنى أيها الأب عند ذاتك، بالمجد الذى كان لى عندك قبل كونه العالم' (يو ١٧: ٥).

٢ - مجده الماسيائى الذى ظهر به فى الجسد عندما أخلى نفسه وأخذ صورة عبد، ومارس عمله كمسيح للرب، ورئيس كهنة ومخلص للعالم. وعن مجده كرئيس كهنة قال للأب فى ليلة آلامه، فى حديثه عن علاقته بتلاميذه الأحد عشر (بعد استبعاد يهوذا الإسخريوطى من الحديث) 'وأنا قد أعطيتهم المجد الذى أعطيتنى' (يو ١٧: ٢٢). وقد شرح قداسة البابا شنودة الثالث - أطال الرب حياته - هذه المسألة مؤكداً أن المجد المقصود فى هذه العبارة الذى أعطاه الرب للتلاميذ هو مجد رئاسة الكهنوت (مجلة الكرازة ٢٠٠٤/١٢/٣ العدد ٣٧ لسنة ٢٠٠٤ ص ٣٢-١٦ العامود الثانى سطر ٣٧).

ومن المفهوم طبعاً أن السيد المسيح كان أحياناً يكشف عن شعاع من مجده الإلهى من خلال التجلى، ومن خلال المعجزات التى أجزاها وخاصة معجزة قيامته المجيدة من الأموات بقدرته الإلهية.

ولكن لم يكن من الممكن أن يعلن مجده الإلهى بصورة كاملة أثناء وجوده على الأرض، لأن البشر لن يحتملوا رؤية هذا المجد قبل أن يلبسوا جسد القيامة الروحانى المجدد. لهذا قال الرب لموسى على جبل سيناء 'الإنسان لا يرانى ويعيش' (خر ٣٣: ٢٠).

كما أن الخلاص لم يكن ممكناً أن يتم لو أعلن السيد المسيح فى تجسده على الأرض ملء مجده الإلهى. لهذا قال معلمنا بولس الرسول 'لأنهم لو علموا لما صلبوا رب المجد' (١كو ٢: ٨). فالمسألة إذن أن السيد المسيح قد أخفى لاهوته عن الشيطان، وأخفى مجده المنظور عن البشر إلى حين إتمام الفداء وصعوده إلى السماء ودخوله إلى مجده السمائى عن يمين الأب.

وقد شرح القديس بولس الرسول هذه الحقيقة بقوله 'بالإجماع عظيم هو سر التقوى الله ظهر فى الجسد، تبرر فى الروح، تراهى لملائكة، كُرِّزَ به بين الأمم، أومن به فى العالم، رُفِعَ فى المجد' (تى ٣: ١٦).

## الكتاب المقدس .. والإنسان المعاصر ٢- الحاجة إلى المرجعية تيافة الأنبا موسى



إنه احتياج نفسى هام، واحتياج حياتى لا عنى عنه!! فالإنسان لديه احتياجات نفسية هامة مثل: الحاجة إلى الحب، والأمن، والتقدير، والنجاح، والخصوصية، والإنتماء.. وكذلك الحاجة إلى المرجعية! أى أن يكون له مرجع يرجع إليه فى كل خطوات وتفاصيل حياته، فى الحاضر، والمستقبل، وإلى الأبد!

ويرى الدارسون أن الإنسان عبر على ثلاث مراحل فى موضوع المرجعية، وهى:

١- مرحلة التدين الأخلاقى: وتواكب عصر الزراعة، وفيها كان المرجع هو التدين، وهو الله. وعاش الإنسان فى إيمان بالقوة العظمى الإلهية، التى تسقط الأمطار، وتصنع الأنهار، وتسمى البذار، وتشتع حاجات الإنسان الأساسية. وكان الله هو "الحقيقة المطلقة Absolute Reality". رغم كل التشوهات التى حدثت فى الوثنية (حيث لم يفهموا الله حسناً، وتجاهلوا صوت الله داخلهم، وتجليات الله فى الكون، والتقليد الشفاهى الموروث).

وكذلك فى العصور الوسطى (حيث تحكم الدين فى السياسة، وصار الإمبراطور خاضعاً لبابا الفاتيكان، مما أحدث ثورة مقابلة هى البروتستانتية، حيث أرادت ألمانيا أن تتخلص من نير روما، فقامت الشطحات والتفسيرات المتحررة من التقليد الكنسى، والتسليم الأبائى، حتى وصلنا إلى مدارس نقد الكتاب).. وهذا ما تواكب مع المرحلة الثانية وهى:

٢- مرحلة الحداثة (Modernism): وتواكب عصر الصناعة، حيث بدأ الإنسان يؤله عقله، ويترك الله والإيمان، ويرى أن العلم بديلاً للدين، فها هو يصنع السيارة والطيارة والماكينات والقطار.. وها هو يسرى فى عقله إمكانيات خلافة، فأصبح هو

المرجع الأول والأخير لنفسه، فما يقول به العقل، هو المقبول، وما لا يتفق مع العقل (علمياً وحسبياً وفحصاً) فهو غير مقبول.

وتسمى إنسان هذا العصر أن الله هو الذى خلق العقل، كوزنة يجب أن تمجده، وأن المنجزات العلمية فيها ومضة glimpse من فوق، تثير العقل، وتلهمه بالصواب. فكل البشرية منذ آدم كانت ترى الثمار تسقط من الأشجار، لكن ومضة أشرفت فى ذهن نيوتن، فاكتشف قانون الجاذبية الأرضية! وكل الناس شاهدت غطاء البراد يهتز بقوة البخار، لكنه وحده الذى رأى فى البخار قوة تدير القطار!

لهذا قال نيوتن حين سئل عن شعوره وهو يكتشف قوانين الطبيعة التى غيرت وجه الحياة على الأرض: "كنت كطفل صغير، يلهو على شاطئ محيط ضخم". كما قال أينشتاين: "كلما ازدت علماً، ازدت احساساً بالجهالة!!" فكلماً وجد حلاً لمشكلة، ظهرت أمامه مشاكل أخرى كثيرة!!

إن العلم السليم يدعم الإيمان السليم، فالعلم مثل العين المجردة، والإيمان مثل التلسكوب، لا غنى لأحدهما عن الآخر، وبالإيمان يستثير العقل.. بالإيمان نفهم أن العالمين أنقذت بكلمة الله\* (عب ١١: ٣). الإيمان لا يصادر العقل، ولكنه فوق العقل. "أنا أؤمن لكى أعقل".. هكذا قال القديس أغسطينوس.

٣- مرحلة ما بعد الحداثة: وهى ما نعيشه فى العصر الحاضر، أو ما يسمى ما بعد الحداثة\* (Post-modernism) وفيه تم الابتعاد عن المرجعين السابقين: الله، والعقل، وصار المرجع هو الـ Culture، أى أسلوب الحياة.. وأصبح لكل إنسان أو

مجموعة من البشر الأسلوب الذى يحبونه، ويتفق مع مزاجيتهم، ويجب أن يعيتوا بحسبه، بعض النظر عن الخطأ والصواب، فكل شئ مقبول، مادام لا يمس حريته الآخرين: أى دين، وأى مذهب، وأية أخلاقيات، وأى سلوك جنسى.. الكل مقبول مادام لا يمس حريات الآخرين. ومن خلال هذا الـ Culture أصبح هناك كل شئ مباحاً: الجنس الطبيعى، والجنس الشاذ، وما هو أشع من ذلك!! المهم أن "حريتك تنتهى عند طرف أنفك!!" أى أن تفعل ما شئت دون أن تتدخل فى حرية الآخرين أو تسقط تحت طائلة القانون! وأصبحت الفلسفة المعاصرة (New Age Movement) تقول: (All is God- All is Good- All is one).

١- الكل هو الله: الإنسان والنبات والجماد (Pantheisms)، فكل التكون بمشملاته "أجزاء" من الله الواحد..

٢- الكل جيد ومقبول: أى دين، أى مذهب، أى سلوك جنسى، ليس هناك خطأ وصواب..

٣- الكل واحد: فهذه الفلسفة ستجمع البشرية إلى واحد، بدلاً من الأديان التى نعرفنا!! أين المرجعية؟ لا توجد!!

أين الحقيقة؟ لا توجد حقيقة مطلقة، بل هناك Relative reality، أى حقيقة نسبية.. وهكذا تاه الإنسان، بل حتى بعض الكنائس، حيث اعتمدوا كهلوت المرأة (مخالفة الكتاب المقدس والتقليد على مدى التاريخ)، وفتحوا الشذوذ الجنىسى، والبقية تأتى. لقد تجاسر بعض الإنجليكان - بسبب غياب المرجعية - أن يتم التصويت على آيات واضحة فى الكتاب المقدس، دستور المسيحية، فرفضوا ما قاله بولس الرسول ضد الشذوذ الجنىسى، مذعين أن ما قاله المسيح شئ، وما قاله بولس شئ آخر، ومتناسين أن كل الكتاب هو موحى من الله، ونافع للتعليم والتوبيخ، للتقويم والتأديب الذى فى البر، لكى يكون إيمان الله كاملاً، متأهباً لكل عمل صالح\* (٢تى ٣: ١٦، ١٧). وأنه لم تأت نبوة قط بمشيئة إنسان، بل تكلم لئلا الله القديسون مسوقين من الروح القدس\*

الحياة، نعرف كيف نختر، وكيف نميز بين الخير والشر، وبين المقبول وغير المقبول، والبناء وغير البناء، تحكماً ثلاثة مبادئ: كل الأشياء تحل لي، لكن ليس كل الأشياء توافق\* (١كو: ١٠: ٢٣).  
كل الأشياء تحل لي، لكن ليس كل الأشياء تبنى\* (١كو: ١٠: ٢٣).  
من هنا تأتي حاجة الإنسان إلى "المرجعية العليا" ممثلة في الكتاب المقدس، ليس فقط كاحتياج نفسي، بل كاحتياج عملي، ليستطيع أن يحكم على كل شيء، ويميز "الأمر المتخالف" (رو: ٢: ١٨، في: ١: ١٠)، لهذا نحتاج إلى نور الكلمة أثناء مسيرة الحياة، لنعرف كيف نختر، وكيف نميز بين الخير والشر، وبين المقبول وغير المقبول، والبناء وغير البناء، تحكماً ثلاثة مبادئ: كل الأشياء تحل لي، لكن ليس كل الأشياء توافق\* (١كو: ١٠: ٢٣).  
كل الأشياء تحل لي، لكن ليس كل الأشياء تبنى\* (١كو: ١٠: ٢٣).

\*\*\*\*\*

## مَنْ الذِي سَكَبَ الطَّيْبَ؟!!



مُؤَلِّفُ  
الْأَنْبَا كِيرِيْس  
أَسْتَفْ مِيْرَانُو

❖ أنت كنت متعبة.. وتقابلت مع المسيح مريح التعابي.. ومعزى النفوس.. هو صنع معك خيراً.. أراح قلبك.. ومسح دمعك..  
❖ قلبك أشار عليك أن تخرجي وتشتري قارورة طيب كثير الثمن لكي تسكبها على المسيح..  
❖ أنت امرأة فاضلة.. لأنك لم تنس ولم تنكري جميل ذلك الذي شفاك.. ودواك..

❖ كان اسم المسيح ثميناً وغالياً لقلبك.. لذا أنت فكرت أن تسكبي عليه طيباً غالياً الثمن..؟!  
❖ المسيح رحمك.. وشفاك وما حدث لك.. حدث لنا.. ويحدث معنا كل يوم.. ولكن الذي قدمته أنت.. نحن لا نعرف أن نقدم مثله..؟!  
❖ أنت سكبتي طيباً كثيراً للمسيح الذي أحبك ورحمك.. ونحن الذين أحببنا المسيح محبة أبدية.. وأدام لنا الرحمة.. ماذا قدمنا له..؟! وماذا سكبنا أمامه..؟!  
❖ طيب كثيراً الثمن أنت سكبتيه أمام المسيح.. وكل ما كان في عمق أعماقك هو كل تقدير لمن شفاك وحررك ولم تتوقعي ماذا يحدث لك بعد ذلك..؟!  
❖ بسبب قارورة الطيب فاحت الروائح.. وظهرت أطبايح الناس.. لقد فاحت رائحة المسيح الزكية.. وأيضاً فاحت روائح قلوب الناس الذين كانوا من حولك..  
❖ أنسكب الطيب.. وسريعاً ظهرت رائحة القسوة من قلوب الناس.. الذين لم يساهموا بشئ من ثمن هذا الطيب.. ولم يفقدوا شيئاً بسببه وقالوا لماذا هذا الإرتلاف.. أليس هذا ظلماً؟!  
❖ مع رائحة القسوة ظهرت رائحة المسيح الزكية وفاحت في كل المكان.. والتصقت رائحة العدل والرحمة بالمرأة التي سكبتي الطيب..  
❖ المسيح كاشف الأعماق تحنن على ساكبة الطيب وقال لهم.. لماذا تتعبون هذه المرأة..؟!  
❖ يا ساكبة الطيب.. أنت سكبتي القارورة.. والذي فاح وانتشر هو رائحة المسيح.. رائحة الرحمة والعدل..  
❖ حقاً يا سيدي يسوع طيب هو إسمك القدوس.. أنت المعلم الصالح.. وأنت قاضي المسكونة.. أنت القاضي العادل..

❖ المرأة لم تفعل شيئاً ردياً.. ولم تتلف شيئاً.. ومن فهم المسيح قال إنها قد فعلت بي حسناً.. فما هي المشكلة التي أختلقها الناس..؟!  
❖ المرأة لم تأخذ شيئاً من أحد.. ولم تضغط على أحد بشئ.. لم ترهق إنساناً.. كل ما صنعته، صنعتته بحب من كل قلبها ومن كل مشاعرها.. فما هي المشكلة..؟!  
❖ يا ساكبة الطيب.. أنت سكبتي قارورة الطيب.. وفاحت رائحة أطبايح بعض الناس.. هؤلاء الذين يتذمرون بلا سبب.. وينقضون كل تصرف وكل عمل.. وحيث لا توجد مشاكل يخلقون المشاكل.. ويتهمون من يريدون، ويصيرون قضاة عليهم وبحسبونهم في عقولهم.. والحقيقة لم يكن هناك سبب لكل هذه.. بل أوهام..  
❖ يا ساكبة الطيب.. بقارورة الطيب.. تذمر وهاج السذنين حولك.. ولكن المسيح طيبك الخاص الذي سندك في مرضك.. هو نفسه قاضي المسكونة الذي سندك بالعدل وقال لماذا تتعبون هذه المرأة..؟! لقد فعلت بي حسناً..  
❖ يا مسيحتنا الحبيب.. تعال عندنا.. أنت الطيب الذي نفوح منه رائحة السلام والعدل.. تعال لأن نفوساً كثيرة مثل هذه المرأة تسكب لك طيباً يحيطون بها كثيرون من السذنين يتذمرون عليها ويتعبونها.. تعال واسكب عليها رائحة سلامك الزكية..  
❖ لماذا تتعبون هذه المرأة..؟! كلمة قالها السيد المسيح.. ويقولها دائماً لكل من يتسبب في تعب كل نفس.. من الطفل إلى الشيخ..  
❖ وأنت يا من تتسبب في تعب أي نفس هل تظن أنك تتبّع المسيح.. لا تخدع نفسك أنت تعمل عكس ما يصنعه المسيح..!  
❖ لأن المسيح هو مريح التعابي ومعزى النفوس وهو الذي جاء إلينا.. وقال لنا تعالوا إليّ يا جميع المتعبين وثقيلي القلوب وأنا أريحكم.. أنت يا ساكبة الطيب سكبتي قارورة طيب كثير الثمن..

❖ يا ساكبة الطيب.. أنت سكبتي قارورة الطيب.. وفاحت رائحة أطبايح بعض الناس.. هؤلاء الذين يتذمرون بلا سبب.. وينقضون كل تصرف وكل عمل.. وحيث لا توجد مشاكل يخلقون المشاكل.. ويتهمون من يريدون، ويصيرون قضاة عليهم وبحسبونهم في عقولهم.. والحقيقة لم يكن هناك سبب لكل هذه.. بل أوهام..  
❖ يا ساكبة الطيب.. بقارورة الطيب.. تذمر وهاج السذنين حولك.. ولكن المسيح طيبك الخاص الذي سندك في مرضك.. هو نفسه قاضي المسكونة الذي سندك بالعدل وقال لماذا تتعبون هذه المرأة..؟! لقد فعلت بي حسناً..  
❖ يا مسيحتنا الحبيب.. تعال عندنا.. أنت الطيب الذي نفوح منه رائحة السلام والعدل.. تعال لأن نفوساً كثيرة مثل هذه المرأة تسكب لك طيباً يحيطون بها كثيرون من السذنين يتذمرون عليها ويتعبونها.. تعال واسكب عليها رائحة سلامك الزكية..  
❖ لماذا تتعبون هذه المرأة..؟! كلمة قالها السيد المسيح.. ويقولها دائماً لكل من يتسبب في تعب كل نفس.. من الطفل إلى الشيخ..  
❖ وأنت يا من تتسبب في تعب أي نفس هل تظن أنك تتبّع المسيح.. لا تخدع نفسك أنت تعمل عكس ما يصنعه المسيح..!  
❖ لأن المسيح هو مريح التعابي ومعزى النفوس وهو الذي جاء إلينا.. وقال لنا تعالوا إليّ يا جميع المتعبين وثقيلي القلوب وأنا أريحكم.. أنت يا ساكبة الطيب سكبتي قارورة طيب كثير الثمن..

❖ يا ساكبة الطيب.. أنت سكبتي قارورة الطيب.. وفاحت رائحة أطبايح بعض الناس.. هؤلاء الذين يتذمرون بلا سبب.. وينقضون كل تصرف وكل عمل.. وحيث لا توجد مشاكل يخلقون المشاكل.. ويتهمون من يريدون، ويصيرون قضاة عليهم وبحسبونهم في عقولهم.. والحقيقة لم يكن هناك سبب لكل هذه.. بل أوهام..  
❖ يا ساكبة الطيب.. بقارورة الطيب.. تذمر وهاج السذنين حولك.. ولكن المسيح طيبك الخاص الذي سندك في مرضك.. هو نفسه قاضي المسكونة الذي سندك بالعدل وقال لماذا تتعبون هذه المرأة..؟! لقد فعلت بي حسناً..  
❖ يا مسيحتنا الحبيب.. تعال عندنا.. أنت الطيب الذي نفوح منه رائحة السلام والعدل.. تعال لأن نفوساً كثيرة مثل هذه المرأة تسكب لك طيباً يحيطون بها كثيرون من السذنين يتذمرون عليها ويتعبونها.. تعال واسكب عليها رائحة سلامك الزكية..  
❖ لماذا تتعبون هذه المرأة..؟! كلمة قالها السيد المسيح.. ويقولها دائماً لكل من يتسبب في تعب كل نفس.. من الطفل إلى الشيخ..  
❖ وأنت يا من تتسبب في تعب أي نفس هل تظن أنك تتبّع المسيح.. لا تخدع نفسك أنت تعمل عكس ما يصنعه المسيح..!  
❖ لأن المسيح هو مريح التعابي ومعزى النفوس وهو الذي جاء إلينا.. وقال لنا تعالوا إليّ يا جميع المتعبين وثقيلي القلوب وأنا أريحكم.. أنت يا ساكبة الطيب سكبتي قارورة طيب كثير الثمن..

❖ يا ساكبة الطيب.. أنت سكبتي قارورة الطيب.. وفاحت رائحة أطبايح بعض الناس.. هؤلاء الذين يتذمرون بلا سبب.. وينقضون كل تصرف وكل عمل.. وحيث لا توجد مشاكل يخلقون المشاكل.. ويتهمون من يريدون، ويصيرون قضاة عليهم وبحسبونهم في عقولهم.. والحقيقة لم يكن هناك سبب لكل هذه.. بل أوهام..  
❖ يا ساكبة الطيب.. بقارورة الطيب.. تذمر وهاج السذنين حولك.. ولكن المسيح طيبك الخاص الذي سندك في مرضك.. هو نفسه قاضي المسكونة الذي سندك بالعدل وقال لماذا تتعبون هذه المرأة..؟! لقد فعلت بي حسناً..  
❖ يا مسيحتنا الحبيب.. تعال عندنا.. أنت الطيب الذي نفوح منه رائحة السلام والعدل.. تعال لأن نفوساً كثيرة مثل هذه المرأة تسكب لك طيباً يحيطون بها كثيرون من السذنين يتذمرون عليها ويتعبونها.. تعال واسكب عليها رائحة سلامك الزكية..  
❖ لماذا تتعبون هذه المرأة..؟! كلمة قالها السيد المسيح.. ويقولها دائماً لكل من يتسبب في تعب كل نفس.. من الطفل إلى الشيخ..  
❖ وأنت يا من تتسبب في تعب أي نفس هل تظن أنك تتبّع المسيح.. لا تخدع نفسك أنت تعمل عكس ما يصنعه المسيح..!  
❖ لأن المسيح هو مريح التعابي ومعزى النفوس وهو الذي جاء إلينا.. وقال لنا تعالوا إليّ يا جميع المتعبين وثقيلي القلوب وأنا أريحكم.. أنت يا ساكبة الطيب سكبتي قارورة طيب كثير الثمن..

❖ يا ساكبة الطيب.. أنت سكبتي قارورة الطيب.. وفاحت رائحة أطبايح بعض الناس.. هؤلاء الذين يتذمرون بلا سبب.. وينقضون كل تصرف وكل عمل.. وحيث لا توجد مشاكل يخلقون المشاكل.. ويتهمون من يريدون، ويصيرون قضاة عليهم وبحسبونهم في عقولهم.. والحقيقة لم يكن هناك سبب لكل هذه.. بل أوهام..  
❖ يا ساكبة الطيب.. بقارورة الطيب.. تذمر وهاج السذنين حولك.. ولكن المسيح طيبك الخاص الذي سندك في مرضك.. هو نفسه قاضي المسكونة الذي سندك بالعدل وقال لماذا تتعبون هذه المرأة..؟! لقد فعلت بي حسناً..  
❖ يا مسيحتنا الحبيب.. تعال عندنا.. أنت الطيب الذي نفوح منه رائحة السلام والعدل.. تعال لأن نفوساً كثيرة مثل هذه المرأة تسكب لك طيباً يحيطون بها كثيرون من السذنين يتذمرون عليها ويتعبونها.. تعال واسكب عليها رائحة سلامك الزكية..  
❖ لماذا تتعبون هذه المرأة..؟! كلمة قالها السيد المسيح.. ويقولها دائماً لكل من يتسبب في تعب كل نفس.. من الطفل إلى الشيخ..  
❖ وأنت يا من تتسبب في تعب أي نفس هل تظن أنك تتبّع المسيح.. لا تخدع نفسك أنت تعمل عكس ما يصنعه المسيح..!  
❖ لأن المسيح هو مريح التعابي ومعزى النفوس وهو الذي جاء إلينا.. وقال لنا تعالوا إليّ يا جميع المتعبين وثقيلي القلوب وأنا أريحكم.. أنت يا ساكبة الطيب سكبتي قارورة طيب كثير الثمن..

❖ يا ساكبة الطيب.. أنت سكبتي قارورة الطيب.. وفاحت رائحة أطبايح بعض الناس.. هؤلاء الذين يتذمرون بلا سبب.. وينقضون كل تصرف وكل عمل.. وحيث لا توجد مشاكل يخلقون المشاكل.. ويتهمون من يريدون، ويصيرون قضاة عليهم وبحسبونهم في عقولهم.. والحقيقة لم يكن هناك سبب لكل هذه.. بل أوهام..  
❖ يا ساكبة الطيب.. بقارورة الطيب.. تذمر وهاج السذنين حولك.. ولكن المسيح طيبك الخاص الذي سندك في مرضك.. هو نفسه قاضي المسكونة الذي سندك بالعدل وقال لماذا تتعبون هذه المرأة..؟! لقد فعلت بي حسناً..  
❖ يا مسيحتنا الحبيب.. تعال عندنا.. أنت الطيب الذي نفوح منه رائحة السلام والعدل.. تعال لأن نفوساً كثيرة مثل هذه المرأة تسكب لك طيباً يحيطون بها كثيرون من السذنين يتذمرون عليها ويتعبونها.. تعال واسكب عليها رائحة سلامك الزكية..  
❖ لماذا تتعبون هذه المرأة..؟! كلمة قالها السيد المسيح.. ويقولها دائماً لكل من يتسبب في تعب كل نفس.. من الطفل إلى الشيخ..  
❖ وأنت يا من تتسبب في تعب أي نفس هل تظن أنك تتبّع المسيح.. لا تخدع نفسك أنت تعمل عكس ما يصنعه المسيح..!  
❖ لأن المسيح هو مريح التعابي ومعزى النفوس وهو الذي جاء إلينا.. وقال لنا تعالوا إليّ يا جميع المتعبين وثقيلي القلوب وأنا أريحكم.. أنت يا ساكبة الطيب سكبتي قارورة طيب كثير الثمن..

ومن ثم المسيح انسكب ما لا يقدر بثمن..

❖ الذي انسكب من فمه أوضح لنا أنه المعلم الصالح..

والقاضي العادل.. والذي يجازى كل واحد بحسب أعماله..

❖ يا ساكبة الطيب.. أود أن أسألك؟! من الذي سكب الطيب؟

أنت.. أم المسيح؟!

❖ الطيب الذي سكبته يا ترى كم من الساعات يبقى عالقاً في

المكان أو على الأشياء؟!

❖ مهما كانت قيمة الطيب.. أليس له زمان ثم يضمحل؟!

## التيوتوكيات

### لنيافة الأنبا رافائيل

التيوتوكيات هي قطع منغمومة تُمدّ فيها الكنيسة العذراء والدة الإله (التيوتوكوس)، وتشرح فيها سر التجسد الإلهي بجمال روحي وعقائدي لا نظير له.. وتبرز التيوتوكيات العلاقة السرية بين القديسة مريم العذراء وابنها الحبيب الكلمة المتجسد. وتحتوي التيوتوكيات على خلاصة الفكر اللاهوتي من جهة تجسد الله الكلمة. ذلك الفكر الذي استغرق من الكنيسة جهداً ووقتاً ضخماً حتى مجمع أفسس سنة ٤٣١م، لكي يتم الشرح والتحديد وكتابة قانون إيمان يصيغ الإيمان بصورة واضحة ومحددة وثابتة غير قابلة لتلاعب الهرطقة والمبتدعين.

وفي كنيستنا القبطية المجيدة نُؤمن أن التجسد هو اتحاد كامل بين الطبيعة اللاهوتية والطبيعة الناسوتية في شخص ربنا يسوع المسيح بغير اختلاط ولا امتزاج ولا تغيير ولا تلاتش ولا تشويش ولا استحالة ولا انفصال، وأنا لا يمكن أن نتكلم عن طبيعتين من بعد الاتحاد.. وإنما عن طبيعة واحدة لله الكلمة المتجسد دون أن ننكر وجود اللاهوت بكل صفاته وخصائصه وقدراته في شخص ربنا يسوع المسيح، وكذلك دون أن ننكر وجود الناسوت بكل صفاته وخصائصه وضعفاته ما عدا الخطيئة وميول الشر. لذلك.. فالمولود من العذراء مريم هو شخص واحد (الإله المتجسد)، والعذراء تكون هي (أم الله) = (تيوتوكوس).

لقد شرحنا كنيستنا هذه المفاهيم بضم القديس كيرلس الكبير عمود الدين بابا الاسكندرية ال (٢٤) في مجمع أفسس رداً

❖ أنظري أيتها المرأة الوفور.. المسيح سكب عليك رائحة لا

يقدر إنسان أن يلاشيها..

❖ رائحة عملك نصقت في الكرازة بالإنجيل المقدس.. المسيح

لا ينس كوب الماء البارد.. ولا ينس فمسي الأرملة.. ولا ينس

الأبناء في القليل.. ولا ينس الذين يبكرون إليه.. ولا ينس فسراح

الطيور التي تصرخ إليه..

المسيح سكب طيباً عليك.. عندما قال حينما يركز بالإنجيل في

كل العالم يخبروا أيضاً بما فعلته تذكراً لك (مت: ٢٦: ١٣).

للتأكيد على لاهوت السيد المسيح، وأنه ولد

ميلاداً حقيقياً من العذراء مريم.. إذ قد اتخذ

منها لنفسه جسداً حقيقياً وليس خيالياً كما

ادعى أوطاخي (هرطوقي آخر)، وأن الاتحاد

بين اللاهوت والناسوت كان اتحاداً كاملاً منذ

أول لحظة في الحمل الإلهي في أحشاء

العذراء البتول الطاهرة مريم.

وللتأكيد على هذه الحقيقة اللاهوتية

الخلاصية.. بدأت الكنيسة تُردد هذه

التعبيرات المقدسة في صلواتها وتسابيحها

اليومية والموسمية وفي الإفخارستيا

والأجبية.. وفي كل خدمة كنسية، مُعلنة بذلك

إيمانها بلاهوت الابن الوحيد المتجسد، ومُثبتة

هذه المفاهيم في أذهان وقلوب جمهور

الشعب المُصلي بهذه التسابيح.

و نحن نقول إن هذا الإيمان إيمان

خلاصياً لأن بدونه لا يوجد خلاص.. حيث

أن الإيمان بلاهوت المسيح هو حجر الأساس

في كل البناء الروحي واللاهوتي للإنسان..

وبدونه لا يكون دخول إلى ملكوت السموات

بحسب نصوص الآيات التالية: عندما صرح

بطرس بالإيمان الأرثوذكسي: "أنت هو

المسيح ابن الله الحي" (مت: ١٦: ١٦).. أعلن

السيد المسيح أن هذا الإيمان هو الصخرة

التي تُبنى عليها الكنيسة.. "على هذه الصخرة

أبني كنيسة" (مت: ١٦: ١٨).

الإيمان بلاهوت المسيح شرط أساسي

للخلاص..

"لأنه هكذا أحب الله العالم حتى بذل ابنه

الوحيد، لكي لا يهلك كل من يؤمن به، بل

تكون له الحياة الأبدية" (يو: ٣: ١٦).

"الذي يؤمن به لا يذُن، والذي لا يؤمن

قد دين، لأنه لم يؤمن باسم ابن الله الوحيد"

(يو: ٣: ١٨).



على هرطقة نسطور بطريرك القسطنطينية الذي نادى بأن في المسيح أفتومين وشخصين وطبيعتين، واستنتج من ذلك أنه لا ينبغي أن تُسمى العذراء (والدة الإله = تيوتوكوس).. بل تُسمى (أم المسيح = خريستوتوكوس)، واستنكر نسطور مسجود المجوس للسيد المسيح (مت: ٢: ١١).. ناسياً أو مُتناسياً أن أليصابات دعت العذراء بهذا اللقب حينما قالت: "من أين لي هذا أن تأتي أبرص إلي؟" (لو: ١: ٤٣). وإزاء إصرار نسطور على معتقداته المنحرفة.. قرّر مجمع أفسس حرمانه، وحرّم تعاليمه.. وقد نفى إلى أخميم بصعيد مصر، ومات هناك.

وقد كتب القديس كيرلس في أحد رسائله القصيرة هذه العبارة: "إن العذراء لم تلد إنساناً عادياً، بل ابن الله المتجسد، لذلك فهي حقاً أم الرب وأم الله.. واستخدم القديس كيرلس لقب (تيوتوكوس)، ولم يكن هو أول من استخدمه بل كان مُستخدماً من قبل في كتابات وعظات الآباء الذين كانوا قبله مثل: هيوليئس وكليمنضس وديديموس وأثناسيوس الرسولي وغريغوريوس النيصي وأبيثانوس أسقف قبرص والقديس أسطينيوس. وكان إصرار الآباء على هذا اللقب هو

# معاملة ملة الله للخطاة

## الباب ثالث شأنه



أرضية وأنواع لعنات ذكرها سفر التثنية (ث ٢٨: ١٥ - ٦٨). كما أن هناك عقوبات أبدية في العالم الآخر.

❖ ومن أمثلة العقوبات الأرضية عقوبة الرب لأخاب الملك الذي دبر مع زوجته مؤامرة لقتل نابوت اليزرعيلى واعتصام حقله. حيث قال الرب لأخاب - على لسان إيليا النبي - في المكان الذي لحست فيه الكلاب دم نابوت، تلحس دمك أنت أيضاً (امل ٢١: ١٩). وقال عن إيزابيل إن الكلاب تأكل إيزابيل عند مترسة يزرعيل (امل ٢١: ٢٣).

❖ ولا ننسى من العقوبات المعروفة عقوبة الرب لآدم وحواء (تك ٣).

❖ ❖ ❖

كما أنه توجد عقوبات مباشرة، وعقوبات غير مباشرة: ❖ أما العقوبات المباشرة فهي مثل الذي حدث لهيرودس الملك، لما فرح بقول المتملقين له، القائلين له إن صوته صوت إله!! حينئذ ضربته ملاك الرب فمات وأكله الدود (أع ١٢: ٢١ - ٢٣).

❖ أما العقوبات غير المباشرة، فمن أمثلتها عقوبة الرب لسليمان الملك بن داود: بأن المملكة تتمزق في عهد ابنه رحبعام، ويأخذ عيده يربعام بن نباط جزءاً كبيراً منها (امل ١١: ١١).

❖ وأحياناً كانت العقوبة لمدة أيام محدودة. مثلما حدث مع مريم أخت موسى وهارون، إذ ضرب بالبرص وحُجرت خارج المحلة سبعة أيام (عد ١٢: ١٠ - ١٥).

❖ ❖ ❖

❖ وهناك عقوبات في العهد القديم كانت ترفعها الذبائح. فكان الخاطي يقدم ذبيحة أو محرقة، فتغفر له خطيته، ولا يأخذ عنها عقوبة. كما نقرأ في سفر اللاويين عن المحرقة، وذبيحة الخطية، وذبيحة الإثم (لا ١٦ - ٦).

❖ ومن أنواع العقوبات أن نفس الخاطي كانت تقطع من شعبها (أي عقوبة الفرز من الجماعة) مثل الحكم على من يأكل أكل مختمراً في أسبوع الفطير بعد الفصح (خر ١٢: ١٥).

❖ ❖ ❖

وأحياناً كان الرب يطيل أيامه على الخاطي ليعطيه فرصة للتوبة.

وفي ذلك يقول الرسول أم تسنين بغنى لطفه وإمهاله وطول آياته، غير عالم أن لطف الله إنما يقتادك إلى التوبة (رو ٢: ٤). أي

الله محب يشفق على الخطاة، وبمحبته يغفر. وفي نفس الوقت هو عادل يعاقب على الخطية. على أن عدله لا يفصل عن محبته. فما هي إذن معاملته للخطاة؟ وماذا يشهد الكتاب المقدس عن هذا؟ وماذا يشهد التاريخ والأحداث؟ وماذا عن صلاح الله الذي لا يتفق مطلقاً مع خطية الخاطنين؟ بل يأخذ موقفاً ضدها، ولا يتركها لتنتشر...

❖ ❖ ❖

نسمع بعض عبارات معزية في المزامير، منها الرب رحيم ورؤوف، طويل الروح وكثير الرحمة.. لم يصنع معنا حسب خطياتنا، ولم يجازنا حسب آثامنا. لأنه مثل ارتفاع السموات فوق الأرض، قويت رحمته على خائفه. كبعد المشرق عن المغرب، أبعد عنا معاصينا..\* (مز ١٠٣: ٨ - ١٢).

وفي آخر مزمور من مزامير صلاة باكر (مز ١٤٢) نقول لا تدخل في المحاكمة مع عبدك، فإنه لا يتزكى فذامك أي حي.

وفي أول مزامير صلاة النوم (مز ١٢٩)، نقول: إن كنت للآثام راصداً يارب، يارب من يثبت؟! لأن من عندك المغفرة. وكل هذا يدل على رحمة الله ومحبته..

لذلك نحن نكرر في صلواتنا عبارة كرحمتك يارب ولا كخطياتنا.

هنا ونعود إلى سؤالنا الأول: ما موقف الله من الخطاة؟

❖ ❖ ❖

إن الله أحياناً يعاقب، وأحياناً يعاتب. وأحياناً يطيل ويصبر ليعطي الخاطي فرصة للتوبة. وأحياناً يلمح على الخطية دون أن يعاقب. وأحياناً ينذر أو يهدد، ويقبل الشفاعة.

وسنضرب أمثلة لكل من هذه الحالات...

❖ من جهة العقوبة: الأمر واضح في قصة الطوفان التي فيها أهلك الله كل حي على الأرض، ما عدا نوحاً البار هو وأسرته الذين نجوا جميعاً في الفلك.. (تك ٦).

❖ كذلك أحرق كل أهل سدوم بالنار (تك ١٩)، ما عدا لوطاً وابنتيه. أما امرأة لوط فقد صارت عمود ملح.

❖ ومن أمثلة العقوبة أيضاً ما حدث لقورح ودانان وإبيرام الذين تجرأوا على خدمة الكهنوت، كيف فتحت الأرض فاهها وابتلعهم أحياء هم وكل ما كان لهم (عد ١٦: ٣١ - ٣٣).

❖ وقصص العقوبة كثيرة في الكتاب المقدس. منها عقوبات



أه لا يعاقب على الخطية في التوبة واللحظة. إنما يعطى فرصة للتوبة عن طريق طول الأناة.

ومن أمثلة ذلك عن الخاطئة إيزابل في سفر الرؤيا. إذ قال أعطيتها زماناً لكي تتوب عن زناها ولم تتب" (رؤ ٢: ٢١).

فإذا لم يتب الخاطيء، واستهان بطول آناة الله، ماذا يحدث إذن؟ يقول الكتاب ولكنك من أجل مساوتك وقلبك غير المناسب، تذخر لنفسك غضباً في يوم الغضب" (رو ٢: ٥). أي أن غضب الله يحل على تلك النفس التي لم تستغل طول آناة الله لكي تتوب. إنما قادها ذلك إلى الاستهتار والاستباحة!!

✽ ✽ ✽

وأحياناً نرى أن الله لا يعاقب، إنما يعاتب، بطريقة واضحة، أو عن طريق التلميح..

فهو لم يعاتب توما الرسول على شكه في القيامة. إنما عالج هذا الشك في ظهوره له. ثم قال له "لا تكن غير مؤمن بل مؤمناً وعائنه قائلاً "لأنك رأيتني يا توما آمنت؟ طوبى للذين آمنوا ولم يروا" (يو ٢٠: ٢٧-٢٩).

✽ ومن أنواع العتاب أيضاً ما حدث لبطرس الذي كان قد أنكر الرب ثلاث مرات، على الرغم من أنه كان قد قال للرب قبلاً: "وإن شكّ فيك الجميع، أنا لا أشك" ولو اضطرت أن أموت معك لا أنكرك" (مز ١٤: ٢٩، ٣١) (مت ٢٦: ٣٣، ٣٥).

هذا لما قبله السيد المسيح بعد القيامة، لم يعاقبه مباشرة على إنكاره له، إنما قال له عن طريق التلميح "يا سمعان بن يونا، أتحنى لك من هؤلاء؟! وكرر له هذا السؤال ثلاث مرات. فحزن بطرس لأنه قال له نالته أتحنى؟ فقال له يارب أنت تعلم كل شيء. أنت تعرف أنني أحبك" (يو ٢١: ١٥-١٧).

✽ ✽ ✽

وأحياناً يهدد الله بعقوبة، ثم يقبل الشفاعة للعفو. ومثال ذلك ما حدث بعد أن صنع الشعب عجلاً ذهبياً وعبدوه. قال الرب لموسى "الآن أتركني ليحامي غضبي عليهم وأفسدهم، فأصيرك شعباً عظيماً" (خر ٣٢: ١٠). فتضرع موسى أمام الرب، وطلب إليه أن يذكر وعوده لإبراهيم واسحق ويعقوب عبده.. وأخيراً عفا الله عن الشعب، ولم ينفذ تهديده..

وقد لا يصل الأمر إلى التهديد، ويكتفى السرب بالإندار أو النصح.

كما فعل الرب مع بعض رعاة كدانس آسيا السبع.. فقد قال لملك كنيسة ساردس "إن لك إسماً أنك حي وأنت ميت" (رؤ ٣: ١). ثم دعاه إلى التوبة. وكذلك دعا ملك كنيسة أفسس إلى التوبة قائلاً له "أذكر من أين سقطت وتب، واعمل الأعمال الأولى. وإلا فإنني أتبعك عن قريب، وأزحزح مدارك من مكانها إن لم تتب" (رؤ ٢: ٥).

✽ ✽ ✽

على أنه في أحيان كثيرة لم يكن الله يعاقب إطلاقاً على القديم، ويكتفى بالتوبة الحالية.

✽ مثال ذلك: ما هي العقوبة التي وقعت على زكيا رئيس العشارين، وهو رجل خاطيء؟ لا شيء. بل السيد المسيح دخل إلى

بيته، وقال "اليوم حصل خلاص لهذا البيت، إذ هو أيضاً ابن لإبراهيم" (لو ١٩: ٩). واكتفى بتوبة زكيا وقوله "أنا يارب أعطي نصف أموالى للمساكين. وإن كنت قد وشيت بأحد، أرد أربعة أضعاف". ووضع الرب قاعدة إلهية قال فيها "لأن ابن الإنسان قد جاء لكي يطلب ويخلص ما قد هلك" (لو ١٩: ١٠).

إن حنو الله على زكيا قاده إلى التوبة، بدون عقوبة..

✽ ✽ ✽

✽ مثال آخر، هو قصة الابن الضال، الذي أخذ نصيبه من الميراث، وانفقه يعيش مسرف في كورة بعيدة تاركاً بيت أبيه! ووصل به الحال إلى أنه يشتبه الخرنوب الذي تأكله الخنازير.. ثم عاد إلى بيت أبيه ثانياً يقول له "أخطأت إلى السموات وقدامك، ولست مستحقاً أن أدعى لك ابناً" (لو ١٥: ٢١). فأية عقوبة وقعت عليه؟ لا شيء. بل إن أباه ألبسه الحلة الأولى، وجعل خاتماً في يده. وأمر أن يذبحوا له العجل المسمن، وقال: ينبغي أن نأكل ونفرح، لأن ابني هذا كان ميتاً فعاش وكان ضالاً فوجد..

✽ ✽ ✽

حقاً إن التوبة يمكن أن تمحو الخطية، حتى بدون عقوبة.

ليس الله هو القائل في سفر حزقيال النبي "إذا رجعت الشرير عن جميع خطاياها التي فعلها، وحفظ كل فرائضي، وعمل حقاً وعدلاً، فحياة يحيا، لا يموت. كل معاصيه التي فعلها، لا تذكر عليه.. هل مسرة أسرت يموت الشرير - يقول السيد الرب - إلا برجوعه عن طريقه فيحيا" (خر ١٨: ٢١-٢٣).

ويقول الرب أيضاً عن الراجعين إليه: "لأني أصفح عن إثمهم. ولا أذكر خطيتهم بعد" (ار ٣١: ٣٤). ويقول المزمور "طوبى للذي غفر إثمه، وسئرت خطيته. طوبى لإنسان لا يحسب له السرب خطية..". (مز ٣٢: ١، ٢). ويكرر القديس بولس الرسول هذه الآية أيضاً في (رو ٤: ٧، ٨).

✽ ✽ ✽

✽ أمثلة أخرى عن بعض نساء أخطأن، ولم يبلن عقوبة:

الزانية التي في توبتها، بللت قدمي المسيح بدموعها، ومسحتها بشعر رأسها، في بيت الفريسي؟ أية عقوبة أخذتها؟! أتيس بالعكس فضغها الرب على ذلك الفريسي، وغفر لها خطاياها. وقال عنها قد غفرت خطاياها الكثيرة، لأنها أحببت كثيراً" (لو ٧: ٣٧-٥٠).

أيضاً المرأة التي ضبظت في ذات الفعل. وأراد اليهود رجمها، وألقاها الرب من أيديهم قائلاً لهم "من كان منكم بلا خطية، فليرجمها بأول حجر" (يو ٨: ٧).. هذه أيضاً لم يعاقبها بأية عقوبة. يكفيها ما نالته من فضيحة.. بل قال لها الرب "وأنا أيضاً لا أدبلك. أذهبى ولا تخطئي أيضاً".

كذلك السامرية التي كان لها خمسة أزواج.. هذه لم يعاقبها الرب، بل حدثها عن الماء الحي، وعن السجود لله بالروح والحق. وامتنح صدقها. وقادها إلى الإيمان به، بل والتبشير به أيضاً بين أهل السامرة (يو ٤: ٥-٢٦).

وماذ نقول عن راحاب الزانية؟ أية عقوبة أخذتها؟! لا شيء. بل

قبل الرب إيمانها والخير الذي فعلته، وعفا عنها. وسمح أن يكتب اسمها في سلسلة الأنساب (مت ١: ٥) (يش ٢: ١-٢١).

أيضاً راحيل زوجة أبينا يعقوب. هذه لما انفصل يعقوب عن خاله لابان (أبيها)، كانت قد سرقت أصنام أبيها، ويحيلة لم تُكتشف (تك ٣١: ٣٣-٣٥). هذه أية عقوبة لحقت بها؟ لا شيء!

حقاً، إن الله له حكمته في متى لا يعاقب؟ ومتى يعاقب؟ وما نوع النفسية التي تصلحها العقوبة، والنفسية التي يلوذها عدم العقوبة..

\*\*\*

ومن التاريخ يمكننا أن نورد قصصاً أخرى.

✱ أوغسطينوس مثلاً، الذي عاش حوالي عشرين عاماً بعيداً عن الله، سواء في ضلال الفلسفة والفكر أو في أخطاء شبابية، حتى داومت أمه البكاء عليه. وقال لها القديس أمبروسوس إن ابن هذه الدموع لن يهلك.. وقد ذكر أوغسطينوس أخطاءه في كتاب اعترافاته. ولكن الله لم يأخذه في أخطائه ويعاقبه، بل قدم له وسائل للخلاص منها - وتاب أوغسطينوس، وترهب وصار أسقفاً لمدينة هيو Hippo في شمال أفريقيا، وصار أحد المدافعين عن الإيمان. وكتب مؤلفات في العقيدة وفي التأملات الروحية صارت ذخيرة للأجيال..

وأيضاً ما العقوبة التي أخذتها مريم القبطية عن خطاياها؟! بل هداها الله إلى النبوة، ثم إلى الوحدة. وصارت قديسة سائحة استحققت أن تبارك القديس زوسيم القس الذي دفنها وكتب سيرتها.

ماذا حدث أيضاً للأُم الوثنية التي عبدت الأصنام؟

## بقية مقال نيافة الأنبارافانييل

ص ١١

الذي يؤمن بالابن له حياة أبدية، والذي لا يؤمن بالابن لن يرى حياة بل يمكث عليه غضب الله" (يو ٣: ٣٦). "الحق الحق أقول لكم: إن من يسمع كلامي ويؤمن بالذي أرسلني فله حياة أبدية، ولا يأتي إلى دينونة، بل قد انتقل من الموت إلى الحياة" (يو ٥: ٢٤). "لأن هذه هي مشيئة الذي أرسلني: أن كل من يرى الابن ويؤمن به تكون له حياة أبدية، وأنا أقيم في اليوم الأخير" (يو ٦: ٤٠). "الحق الحق أقول لكم: من يؤمن بي فله حياة أبدية" (يو ٦: ٤٧). "الحق الحق أقول لكم: إن كان أحد يحفظ كلامي فلن يرى الموت إلى الأبد" (يو ٨: ٥١). "أنا هو القيامة والحياة. من آمن بي ولو مات فسيحيا، وكل من كان حياً وآمن بي فلن يموت إلى الأبد" (يو ١١: ٢٥-٢٦). "وأما هذه فقد كتبت لتؤمنوا أن يسوع هو المسيح ابن الله، ولكي تكون لكم إذا آمنتم حياة باسمه" (يو ٢٠:

أليس أن الله صبر عليها حتى آمنت أخيراً وتركت أصنامها..

✱ وماذا كانت عقوبة روسيا في فترة الشيوعية، حيث أنكرت وجود الله واضطهدت المؤمنين به. ألم يصبر الله عليها مدى سبعين عاماً، وسمح أن تصير دولة عظمى من دول العلم ومركبات الفضاء.. واستمر صبر الله على روسيا الشيوعية دون عقوبة حتى آمنت أخيراً ورجعت إلى الله..

✱ أيضاً ماذا كانت عقوبة الله لأريافوس والتي أنصنا الذي كان أشد ولاة مصر تعذيباً للمسيحيين في القرن الرابع في زمن ديوقليانوس؟! لقد صبر عليه حتى اقتاده إلى الإيمان بمعجزة وصار شهيداً تعبد الكنيسة لتذكاره وبخاصة في إيبارشية ملوى..

✱ وماذا كان موقف الله من شاول الطرسوسى الذى كان يضطهد الكنيسة بعنف، ويقتاد رجالاً ونساءً إلى السجن (أع ٩: ١، ٢)؟ ألم يصبر عليه دون أية عقوبة حتى اقتاده إلى الإيمان، وإلى الرسولية، وصار اسمه الرسول للقديس بولس!!

\*\*\*

✱ والغنى الذى عاصر لعازر المسكين، ولم تكن في قلبه أية رحمة من جهته، حتى كان يشتكى أن يأكل من القثبات الماقت من مائدة الغنى.. ماذا كانت عقوبة هذا الغنى البخيل القاسى؟ لا شيء على الأرض. أما في العالم الآخر، فيقال له كنت تتعزى، والآن تتعذب (لو ١٦: ٢٥).

ليت كل إنسان يحرص أن لا تكون عقوبته في العالم الآخر. لأنها هناك عقوبة أبدية وعذاب (مت ٢٥: ٤٦). أما هنا فالعقوبة أخف ومؤقتة.

\*\*\*\*\*

الله.. فهذا يُدان، ومن يتحدث عن ابن الله بكونه آخر غير ابن مريم، وليس هو شخص واحد.. فهو محروم من شركة التبني.

(٣١). "فيه كانت الحياة، والحياة كانت نور للناس" (يو ١: ٤). "وهذه هي الشهادة: أن الله أعطانا حياة أبدية، وهذه الحياة هي في ابنه، من له الابن فله الحياة، ومن ليس له ابن الله فليست له الحياة" (يو ١١-١٢). "كتبتُ هذا إليكم، أنتم المؤمنون باسم ابن الله، لكي تعلموا أن لكم حياة أبدية، ولكي تؤمنوا باسم ابن الله" (يو ٥: ١٣).

إذاً.. لا توجد حياة أبدية بدون الإيمان بلاهوت السيد المسيح، ونحن نُعبر عن هذا الإيمان في الصلاة والتسابيح، ونعلن إيماننا بأن المسيح هو الله الظاهر في الجسد، وأن العذراء مريم هي أم الله (الثيوطوكوس)..

ويقول القديس "غريغوريوس النيزينزي": "من لا يقبل القديسة مريم بكونها الثيوطوكوس.. يقطع من اللاهوت، ومن يقول بأن السيد المسيح عبّر في العذراء كما في قناة ولم يتشكل بطريقة تحمل لاهوتيته كما ناسوتيته أيضاً.. فهذا يُحسب شريراً، ومن يقول بأن السيد تشكل فيما بعد بمسكني

## نيافة الأنبا بيسنتي

سافر نيافته إلى العلاج في فانكوفر بكندا، نرجو له الشفاء. وقد استقبله البابا قبل سفره.

## كنيسةنا في ميلانو

جامعا من نيافة الأنبا كيرلس أنه تم شراء قطعة أرض مساحتها ٢م١٣٦٠ مقام عليها مبنى مساحته ٢م٤٨٠. وقد تم تسديد الثمن. خالص تهانينا.

وأيضاً تم تسجيل عقد ابتدائي بتاريخ ٢٩/٩/٢٠٠٥ لقطعة أرض أخرى عليها مبنى يصلح للكنيسة مساحته ٢م٦٤٨. ومبنى آخر للخدمات مساحته ٢م٦٧٥. والعقد النهائي في أبريل المقبل بمشيئة الله.. مع تهانينا مرة أخرى.

# تكنولوجيا المعلومات

لشبكة الإنترنت

## الإنترنت

Internet



### • مقدمة :

بسمي عصرنا الآن بأنه عصر " ثورة الاتصالات " عصر " الأرقام الصناعية " عصر " الإنترنت " الذي جعل من العالم كله وحدة واحدة بلا حواجز أو حدود فصارت قارات العالم أشبه بقرية صغيرة Global Village.

بل أرى أنه صار حجرة عالمية Global Room بل صار الآن Global Corner .

حيث لا داعي لحجرة كاملة لكي تتصل بالعالم يكفي ركن صغير من الحجرة وجهاز كمبيوتر متصل بالشبكة، فيعرف من في الشمال كل ما يدور في الجنوب ومن الجنوب كل ما يدور في الشمال.

والياً حلت أجهزة الكمبيوتر محل أجهزة كثيرة مثل الآلات الكاتبة ومستندات الأرشيف، بل وحلت محل الألعاب التقليدية للأطفال في المنازل، وأصبحت أداة أساسية في تصميم المنشآت والمنتجات.

ومنذ أن ظهرت العلاقات التي تربط تقنية الكمبيوتر بتقنية الاتصالات، أخذت أهمية الكمبيوتر تتزايد وأصبحت مجالات استخدامه تتسع، إلا أن أبرز ما نتج عن هذه العلاقة كان ظهور شبكة الإنترنت.

### • ماهي الإنترنت ؟

عندما يسجل المؤرخون هذه الحقبة الزمنية التي نعيشها فلا شك أنهم سوف يربطونها بثورة الاتصالات التي فاقت في ضخامتها الثورة الصناعية والثورة الزراعية. وقد توجت هذه الثورة الشبكة الكمبيوترية العالمية إنترنت (Internet) التي حققت الإتصال ما بين مئات الملايين من المشتركين، بل أثرت تأثيراً مباشراً في حياة هؤلاء الناس.

ويمكننا تعريف الإنترنت من الناحية الفنية: بأنها شبكة تضم بداخلها مجموعة كبيرة من الشبكات الكمبيوترية. ومع ذلك فإن ما يميز الإنترنت ليس هو التصميم الفني، بل يميزها ما أنجزته في تحقيق الاتصالات بين الناس، فأنت عندما تجلس إلى جهاز الكمبيوتر في منزلك وتبدأ في التجول في أرجاء الإنترنت سوف تتحقق من أنك تطل من نافذة على العالم.

وهناك فارق بين مشاهدة " نافذة على العالم " في التلفزيون وبين الإطلال من نافذة الإنترنت، فالنافذة الأخيرة حية تستطيع من

خلالها الاشتراك في صناعة الأحداث وتبادل الرأي مع الآخرين على الهواء!

ولياً كانت مهنتك أو تخصصك أو هوايتك فسوف تجد قناة المعلومات التي تناسبك.

فإذا كنت تلميذاً أو باحثاً أو أستاذاً في الجامعة فإن الأبحاث العلمية منشورة وموجودة في أي وقت، تستطيع الإطلاع عليها والاتصال بأصحابها.

وإذا كنت تعشق الفنون فهناك صفحات حية تحتوي على الموسيقى والرسم والأفلام السينمائية وعلى ما يتعلق بالفن من دراسات أو تسلية.

ومن الجدير بالذكر أن إمكانيات الاتصالات الكمبيوترية قد تقدمت تقدماً ملحوظاً في عصر الإنترنت فأصبح من الممكن تشغيل الأفلام والاستماع إلى الموسيقى على الهواء مباشرة.

وإذا كنت ترغب في التسوق بحثاً عن السلعة الجيدة ذات الثمن المنخفض فإن شبكة الإنترنت تمنحك هذا أيضاً فهي تتسع للأعمال التجارية وتستطيع أثناء تجوالك فيها الإطلاع على أنواع السلع المختلفة وعلى منتجات المصانع والشركات، بل تستطيع أيضاً أن تشتري على الهواء بدون أن تغادر منزلك!

وإذا كنت تنتج سلعة ما فإن الشبكة ترحب بالإعلانات التجارية المفصلة وتتضمن تسهيلات تحقيق الصفقات.

### • تاريخ الإنترنت :

منذ نحو خمسين عاماً، وبعد غزو روسيا للفضاء، وبدء سباق التسلح النووي في عهد الحرب الباردة، طُرِح السؤال التالي بقوة في أمريكا:

كيف يمكن ضمان استمرارية الاتصالات بين السلطات الأمريكية في حالة نشوب حرب نووية؟

وكانت الإجابة عن هذا السؤال هي وجوب بناء شبكة لامركزية قادرة على تأمين مسارات عدة لنقل المعلومات. فإذا تم تدمير جزء من هذه الشبكة، فإنها تبقى قادرة على توصيل المعلومات باستخدام الأجزاء الأخرى.

وهذا ما سوف نتحدث عنه في المقال القادم إن شاءت نعمة



### كيفية مواجهة المشاكل وحلها :

إن قداسة البابا المعظم الألبا شنوده الثالث هو أول بطريرك للكنيسة القبطية الأرثوذكسية إمتدت في عصره الكرازة والخدمة والكنائس من أفصى المسكونة إلى أقاصيها، وأصبحت مسؤولياته من الضخامة بحيث لا نستطيع أن نحددها. ومع إمتداد الخدمة تظهر مشاكل كثيرة يومية من كل بقاع الأرض، تتلوع من حيث الضخامة والخطورة.

وفي مواجهة قداسته لهذه المشاكل يرسم لنا مبدأ رعي هام في كيفية مواجهة المشاكل وحلها، وسلاحه في حل هذه المشاكل عمل الروح القدس العجيب في خدمة قداسته. ونستطيع تلخيص طرق مواجهة وحل المشاكل كما أسسها ويعيشها قداسته في النقاط الآتية:

#### ① المشاكل تُحل بالصلاة والصوم وتدخل الله :

لا تحل المشاكل بطرق بشرية لا يوافق عليها الله بل لابد أن تواجه المشاكل بالصوم والصلاة وطلب معونة الله وتدخله، والله يعطى حلول عملية لهذه المشاكل في الحين الحسن.

ولعل من الأمثلة لهذه العينة من المشاكل تلك التي واجهت قداسته حين تسلّم عصا الرعاية وهذه المسؤولية العظيمة، فقد كانت هناك مشاكل متعددة للكنيسة مع أجهزة متنوعة ونعلم أن قداسته قد تعهد أن يصوم ولم تره الشمس مقطراً حتى أعطى الله نعمة وحلوا لهذه المشاكل.

#### ② المشاكل تُحل بالإيمان :

في كل المشاكل التي تواجه الكنيسة في عصرنا العالی نجد فيها قداسة البابا ثابت وواثق من حلها، وبروح الإيمان يعطى طمأنينة لشعبه في كل مشكلة. وقد غرس وعلم الناس تعبيرات إيمانية منها:

كل الأشياء تعمل معاً للخير للذين يحبون الله (رو ٨: ٢٨).

ربنا موجود \* مصيرها تنتهي \*

ها تنتهي للخير، ها تنتهي للخير.

وقد شبه قداسته أي مشكلة بالشكل الهرمي تزداد ارتفاعاً حتى تصل إلى قممها ثم تنحدر مرة أخرى وتنتهي المشكلة.

#### ③ المشاكل تُحل بالصبر والإحتمال :

يتصف قداسة البابا بالصبر الشديد وطول الأناة، وعادة لا نسمع أو نعرف أي شئ عن أي موضوع أو مشكلة إلا بعد فترات طويلة تصل لسنوات في بعض الأحيان، يحاول فيها قداسته الصبر على أطراف المشكلة، ومحاولة نصحبهم ولم يستجيبوا، ولتلا يحدث عثرة للرعية، يضطر قداسته للإعلان عنها وعن طريق حلها بالحزم

أحياناً. وفي أحيان أخرى يعطى قداسته المشكلة فترة زمنية أطول حتى يأتي الحل من فوق. وفي معظم الأحيان يكون الوقت أكبر نواه لحل المشكلة The time is a good healer.

#### ④ المشاكل تُحل بالكلمة الطيبة :

في أحيان كثيرة نجد قداسة البابا يفك أزمة معين بكلمة مديح أو إيتسامة حلوة أو مرح أو فكاهة طريفة.

ومرح قداسته معروف لدى الجميع وكيف أن كل من يتعامل معه من المسؤولين يرتاح لمجاسه ويصل لحلول عملية للمشاكل.

الكل يحبه ويحب كلامه ولسانه العطر الحلو ولا يتضجر من الحديث معه وفي محبة الكل له وأحترامهم لقداسته تحل معظم المشاكل. وبهذا يرسم قداسته لنا كيفية حل المشاكل بسعة الصدر والطف.

#### ⑤ المشاكل تُحل بالحكمة :

هذا واضح جداً في منهج قداسته فالرزانة والهدوء وسماع كل الأطراف والاستشارة من المختصين - إن لزم الأمر - هي السمة الأساسية في تعامل قداسته مع المشاكل اليومية المتعددة.

وقداسته دائماً ينصح بأن لا نحصر أنفسنا في حل واحد للمشكلة ولا نفترض أن هذا هو الحل الوحيد، بل ربما هناك حلولاً كثيرة يجب بالحكمة أن نفترضها وقد علمنا قداسته أن كل مشكلة في الدنيا لها حلاً بل حلولاً من الله.

#### ⑥ المشاكل تُحل بالمواجهة بطريقة روحية هادئة :

قداسة البابا في تعليمه دائماً يحرص على أن تكون حلول المشكلة بالمواجهة الصريحة في جو هادئ وروح بعيداً عن الكذب والتلفيق فهذه ليست حلول إلهية. ولابد لنا أن نخلف عن أهل العالم الذين يعالجون المشكلة بخطية أو كذب أو حلفان.

على أن تكون المواجهة مشروطة بالحكمة واتساع الصدر والمقدرة على التفاهم.

في كل هذه النقاط السالفة نجد أن قداسة البابا لا ينصح فقط بالحلول بهذه الكيفية، لكن أيضاً ينصح قداسته بالوقاية من المشاكل قبل حدوثها، فلا ننظر حتى تأتي المشكلة.

ولذلك تعددت الخدمات في الكنائس والاجتماعات والسنوات والسينارات لدراسة أسباب المشاكل والوقاية منها سواء كانت مشاكل روحية أو نفسية أو اجتماعية أو أسرية.

دعمت يا قداسة البابا معلماً بالعمل والمثال والتعليم.

## ١٥- الغرَبَاء

أذكر الإجابة مع شاهد من الكتاب المقدس:

- ١ - اذكر آية أو أكثر عن أهمية إضافة الغرباء.
- ٢ - وآية تدل على أن البعض أضاعوا ملائكة بإضافة الغرباء
- ٣ - وآية يقول فيها السيد المسيح أن ما تفعله للغريب كأنه للمسيح نفسه.
- ٤ - وآية عن عدم اضطهاد الغريب. وأخرى عن وجوب محبة الغريب.
- ٥ - وآية عما تتركه للغريب في حقلك وبخاصة وقت الحصاد.
- ٧ - وآية على أننا غرباء على الأرض مثل أباتنا.

## حل مسابقة العدد الماضي

- (١) القديسة حنة أم صموئيل كانت عاقراً، ثم ولدت ابناً صار نبياً (اصم ١).
- (٢) القديسة أليصابات زوجة زكريا الكاهن كانت عاقراً، ثم ولدت يوحنا المعمدان "أعظم من ولدته النساء" (لوقا، مت ١١: ١١).
- (٣) راحيل زوجة أليينا يعقوب كانت عاقراً، ثم ولدت يوسف أحب أبناء أبيه إليه (تك ٣٠: ٢٢ - ٢٤).
- (٤) زوجة منوح كانت عاقراً، ثم ولدت شمشون الذي صار مثالاً للقوة الجسمانية (قض ١٣).
- (٥) سارة زوجة أليينا إبراهيم ظلت عاقراً عشرات السنوات، ثم ولدت أخيراً ابنها إسحق (تك ٢١: ٢١).
- (٦) ورد في سفر اشعيا النبي "ترمي أيتها العقار التي لم تلد، اشيدي بالترنم أيتها التي لم تمخص، لأن بنى المستوحشة أكثر من بنى ذات اللبن، قال الرب.. (أش ٥٤: ١ - ٣).
- (٧) وورد في سفر المزامير (مز ١١٣: ٩) "الذي يجعل العاقر ساكنة في بيت، أم أولاد فرحة".

## الذين فازوا في المسابقة

١. رفعت عطون عطية إيلادبوس
٢. نوس عبد الملك وثانية هنتر
٣. مارينا نوس
٤. لبيب عوض ميخائيل
٥. ماجدة كوكب بولس
٦. عائل عوض وسوسن نجيب
٧. صموئيل أسعد وأسعد صموئيل
٨. نادية عبريال
٩. عاطف رشدي وأمال جورج ومينا عاطف
١٠. رفعت عطون عطية إيلادبوس
١١. نوس عبد الملك وثانية هنتر
١٢. مارينا نوس
١٣. لبيب عوض ميخائيل
١٤. ماجدة كوكب بولس
١٥. عائل عوض وسوسن نجيب
١٦. صموئيل أسعد وأسعد صموئيل
١٧. نادية عبريال
١٨. عاطف رشدي وأمال جورج ومينا عاطف
١٩. رفعت عطون عطية إيلادبوس
٢٠. نوس عبد الملك وثانية هنتر
٢١. مارينا نوس
٢٢. لبيب عوض ميخائيل
٢٣. ماجدة كوكب بولس
٢٤. عائل عوض وسوسن نجيب
٢٥. صموئيل أسعد وأسعد صموئيل
٢٦. نادية عبريال
٢٧. عاطف رشدي وأمال جورج ومينا عاطف
٢٨. رفعت عطون عطية إيلادبوس
٢٩. نوس عبد الملك وثانية هنتر
٣٠. مارينا نوس
٣١. لبيب عوض ميخائيل
٣٢. ماجدة كوكب بولس
٣٣. عائل عوض وسوسن نجيب
٣٤. صموئيل أسعد وأسعد صموئيل
٣٥. نادية عبريال
٣٦. عاطف رشدي وأمال جورج ومينا عاطف
٣٧. رفعت عطون عطية إيلادبوس
٣٨. نوس عبد الملك وثانية هنتر
٣٩. مارينا نوس
٤٠. لبيب عوض ميخائيل
٤١. ماجدة كوكب بولس
٤٢. عائل عوض وسوسن نجيب
٤٣. صموئيل أسعد وأسعد صموئيل
٤٤. نادية عبريال
٤٥. عاطف رشدي وأمال جورج ومينا عاطف

٣٩. أنطون وإبراهيم القس متلاسم فهم
٤٠. ميلاد ويوسف عريان متری
٤١. ماجدى مكسى وتریزة حنا
٤٢. إبراهيم وماريا لطفى زاهر حليم
٤٣. ماريان إدوارد مفيد جرجس بسطا
٤٤. أولاد وأحفاد فهمى الطويل ومينا ومارينا وفيرينا وبافلى سعد الطويل
٤٥. صناد منير وعائدة شكرى وسلفيا بطرس
٤٦. رامل وأمير ومنير وميرنا عادل أنيس وزوجته
٤٧. ساويرس عبد الله وزوجته وكيرلس وبولس ساويرس
٤٨. مجدى باقى وناهد محفوظ رزق وشادى وفادى ومجدى باقى
٤٩. مفيد إدوارد مفيد جرجس بسطا
٥٠. فوزى حبيب بشاى ومكرم فهمى
٥١. نادية قتمى عبد الملك
٥٢. مارينا وأنطونيوس طلعت
٥٣. نظيرة شكرى وصوفيا فخرى
٥٤. مارينا يوسف وعائدة جسورجى ويوسف ميخائيل ورمسيس تانس وشهدى نيميرى وأسراهم
٥٥. فيولا صبحى رلفه
٥٦. كيرلس ومارينا سامح ملاك
٥٧. بيوشى وجورج سامى فضل
٥٨. مينا بيتر ومارينا وسالى محب وفيلوباتير رجالتى وميرنا وسلاندى أكمل وهيلينا ويوران ماجد
٥٩. بشرى يوسف ومريم خليل
٨. سميرة إلياس أنطون
٩. عفيفة تدرس باسيلي
١٠. هبة لبيب عوض
١١. ساندر وماريا وهالة وسامح العادلى
١٢. فادى ونادر ومونيكا وهناء ووجيه أميل
١٣. أوديت أنفوس فهمى
١٤. برناديت نور نسيم
١٥. ليزيس ميخائيل جرجس
١٦. صبرى فهمى برسوم
١٧. فهمى يوسف أنطونيوس
١٨. إدوارد مفيد جرجس بسطا
١٩. عائدة شكرى بلترى واصف
٢٠. مينا ومارينا وفيرينا وبافلى سعد جرجس وإيرينا وميائسة وميرا أسعد وبولانا وفيلوباتير رمسيس وجورجينا مجدى ومريم سمير الطويل ومترىتى وبيوشوى ومريم وجوليا صناد لمعى
٢١. مشحت كمال يعقوب
٢٢. مارك ناجى ومريم أنطونيوس
٢٣. سامح مسعد سعيد
٢٤. مينا ومارينا مجدى روفائيل
٢٥. موريس يوسف ومسال صبحى وفيليب موريس
٢٦. هبة وفادى ووجيه نجيب
٢٧. ألفريد عيد وألفون صبحى
٢٨. جورج عيد زكري
٢٩. وحدى عزيز وهبة فرح الله

## تهنئة وشكر

## صاحب القداسة والقبطة البابا شنودة الثالث

أبناؤنا القس مرقس عبد المسيح توفيلس والأسرة يسجدون له شكراً ويشكرون أبوة ومحبة قدستكم على رعايتكم ومصلحتكم لنا خلال فترة العلاج بفرنسا والقاهرة.

وأعطيتكم رعاية حسب قلبى فبرعونكم بالمعرفة والفهم (أر ٣: ٥).

أ. جرجس ووجيه وزوجته ماجدة مدام جميلة إدراوس وأولادها

دكتور فكري عزيز وعائلته

يهنئون أباهم الروحى:



## القس بطرس بخيت

كاهن كنيسة الأنبا شودة بمصر القديمة باليوبول القمى آدم الله كهنوته بصلوات:

## قداسة البابا شنودة الثالث

وشريكه فى الخدمة الحبر الجليل:

## نبالة الأنبا سلوانس

أسقف عام مصر القديمة

## لجنة وشمامسة وشعب

## كنيسة العذراء مريم ومارينا Fort Mill- South Carolina

يهنئون من الأصاق ذرة ولؤلؤة بساوت الكنيسة القبطية:

## قداسة البابا شنودة الثالث

بعد جلوس قداسته على السدة المرقسية ويشكرون قداسته على عظيم رعايته وانتدابه للخير الجليل والأسقف المستير:

## نبالة الأنبا ديفيد

آدم الرب حياتكما لمجد اسمه المبارك. كما نشكر:

## الأستاذ ماجد رياض الديبرى

على تمه فى كل مراحل تأسيس الكنيسة

## أسرة الأستاذ فؤاد شوقى

صاحب شركة مقاولات تهنى الفاضلة الخادمة الأستاذة الدكتور:

## سميرة سعد رزيق

زوجة القس ميخائيل عياد كاهن كنيسة الأنبا أنانيسوس بالسيفوفا بالإسكندرية بدرجة الأستاذية Profeccor فى الطب البيطرى بجامعة طنطا

## د. تريز حنا غبروس والأسرة

محاسب ميشيل حنا غبروس والأسرة يهنئون القس بطرس بخيت باليوبول القمى آدم الله حياته سنين عديدة



## ⑤ القمص سمعان السرياني

(١٩٦٨/١/٢٩ - ٢٠٠١/٦/١)

في ١٠/١/١٩٤١ ببلدة الفريرة - مركز إسنا - محافظة قنا،  
وُلد الطفل رزيق شبيب الشايب، وكان أكبر أخوته الثلاثة. كان  
والده رجلاً نقياً يعمل بالتجارة، ووالدته كانت امرأة نقية تحرص  
على تربية أولادها في مخالفة الله.

ارتبط الطفل رزيق بالكنيسة والأديرة منذ صغره، فكان يحرص  
على الذهاب على الكنيسة مع والديه.

عندما بلغ السادسة من عمره، تعلم القراءة والكتاب، فاشترى له  
والده نسخة من الكتاب المقدس وعلمه القراءة فيه كل يوم.

كبر الطفل رزيق وحصل على الشهادة الابتدائية ثم الإعدادية  
من إسنا. وفي تلك الأثناء سيم شعاساً في الكنيسة، وبعد ذلك انضم  
إلى مجموعة خدام مدارس الأحد. ولأمانته والنزاهة في حياته  
أختاروه أميناً لخدمة أطفال أبتدائي.

بعد حصوله على الشهادة الإعدادية، التحق بمدرسة كوم أمبو  
الثانوية الزراعية. وفي عام ١٩٥٩ حصل على دبلوم الزراعة.

كان الفتى رزيق قد اعتاد في الأجازة الصيفية التي تعقب نهاية  
كل عام دراسي، أن يقوم بزيارة الأديرة وكنائس وجه قبلى  
وبحرى وخاصة دير السريان العامر بوادى النطرون رغم صعوبة  
السفر في ذلك الوقت وندرة المواصلات.

المناخ العام الذى نشأ فيه الفتى رزيق، قاده إلى فكر الرهبنة  
الذى صار يشغل حيزاً كبيراً من سلوكه. فكثير من أفراد عائلته  
صاروا كهنة، والبعض الآخر رهباناً ومنهم نيافة الأنبا متاوس  
أسقف ورئيس دير السريان ونيافة الأنبا صرابامون أسقف ورئيس  
دير الأنبا بيشوى بوادى النطرون.

بعد أن أنهى الشاب رزيق تعليمه، قام بتأدية الخدمة العسكرية  
بسلاح الطيران، وبعدها تم تعيينه مدرساً ببطها في سوهاج، ثم  
نقل إلى أرمنت البلد حيث عمل مدرساً وكان ذلك في عام ١٩٦٧.

في أرمنت البلد أقام مع شقيقه وأخذ يترب نفسه على الحياة  
الرهبانية، فكان يقضى الليل في الصلاة وكان طعامه قليلاً وملبسه  
بسيطاً كما كانت علاقاته مع الآخرين تتسم بالجديّة والوداعة  
والهدوء. أيضاً في أرمنت للبلد تعرف على شاب اسمه دانيال،  
كاهن يخدم في الكنيسة وكان هو أيضاً يرغب في الحياة الرهبانية،  
وأتفقا على الذهاب إلى دير السريان.

وفي مدينة الأقصر تعرف الصديقان رزيق ودانيال على خدام  
أمين يدعى الأستاذ لطفى ناشد الذى شجعهما بدوره على الحياة  
الرهبانية وقدم لهما العديد من النصائح.

لم ينتظر الشاب رزيق صديقه دانيال ليذهب معه إلى الدير

فسارع بتقديم استقالته كمدرس في المدرسة بأرمنت البلد، وكتب  
خطاباً لأخيه بعزمه على الحياة الرهبانية. وترك كل شئ واستقل  
أتوبيساً إلى الأقصر ومنها إلى القاهرة ومنها استقل المواصلات  
حتى وصل إلى منطقة الرست هاوس بالطريق الصحراوي وكان  
ذلك في غروب يوم ٢٠/١٠/١٩٦٧. ومن هنا سار على قدميه نحو  
ثلاث ساعات!! حتى وصل إلى بوابة دير السريان العامر بوادى  
النطرون. دخل دير السريان واستقبله نيافة الأنبا ثاوفيلس - أسقف  
الدير في ذلك الوقت - وبعد أن تأكد من صحة هدفه الرهباني  
صرفه للإقامة في بيت الخلوة.

أعطاه نيافة الأنبا ثاوفيلس اسماً جديداً "الأخ جرجس" الذى أتخذ  
من نيافة الأنبا شنوده - أسقف التعليم في ذلك الوقت (قداسة البابا  
شنوده حالياً أطلال الله عمره) - أباً للاعتراف. فكانت فرصة للأخ  
جرجس لمعرفة أسس الحياة الرهبانية.

بعد نحو شهر من وصوله إلى الدير حضر صديقه دانيال،  
فشكرا الله على تدبيره معهما. وفي ٢٩/١/١٩٦٨ قام نيافة الأنبا  
ثاوفيلس بسمامة الأخ جرجس راهباً باسم الراهب سمعان السرياني،  
والأخ دانيال باسم الراهب سيداروس السرياني.

بعد أن لبس الشكل الرهباني لرهبان آباء دير السريان، سعى  
بجدية تامة لاقتناء الفضائل وكان يزداد في النمو الروحي يوماً بعد  
يوم. وفي قداس أحد التناصير ١٢/٤/١٩٧٠ قام نيافة الأنبا  
ثاوفيلس بسمامته قساً رغم محاولته الهروب من هذه السيامة، ثم في  
عام ١٩٧٣ تمت سيامته قمصاً.

في عام ١٩٧٧ انتدبه قداسة البابا شنوده لتعمير دير الشهيد  
مار جرجس بالرزوقات، حيث قام بنهضة معمارية ضخمة. ثم بعد  
ذلك أخذ نيافة الأنبا دانيال - مطران الخرطوم السابق - ليخدم في  
كنيسة الأبيض بالسودان. أيضاً أوفده قداسة البابا شنوده بعد ذلك  
لرعاية الأقباط في لبنان وهناك اهتم بتعمير الكنيسة.

منذ أن دخل الدير وقد أنكب على القراءة وعكف على الكتابة  
فقد أثرى المكتبة القبطية بما يزيد على خمسين كتاباً.

خلال شهور معدودة أصيب بمرض السرطان في الكبد وأجريت  
له عملية جراحية. وفي فجر الجمعة ١/٦/٢٠٠١ والكنيسة تحتفل  
بعيد دخول السيد المسيح أرض مصر. انطلقت نفس القمص سمعان  
ودخلت الأقداس لتستقر هناك في راحة أبدية. ووضع جثمانه  
المبارك في مدفن الآباء بدير السريان.

# عزاء

حينئذ يضى الأبرار كالشمس فى ملكوت  
أبيهم (مت ١٣: ٤٣)  
دير الشهيد العظيم مارمينا  
العجائبى بصحراء مريوط  
الأبنا كيرلس أفامينا  
ومجمع رهبان الدير يودعون لأحضان  
القيسين المرحوم الفاضل:

الأستاذ دانيال يوسف  
والد الأب المحبوب الراهب:

القس واسيليدس أفامينا  
نياحاً للراحل العزيز وتعزيات السماء  
للأسرة الكريمة بصلوات صاحب القداسة  
والغبطة البابا المعظم:

الأبنا شنوده الثالث  
أدام الله حياة قداسه لسنين عديدة

الذكرى السنوية الأولى

تدعو كنيسة العذراء مريم بالعصافرة  
قبلى وأسرتى:

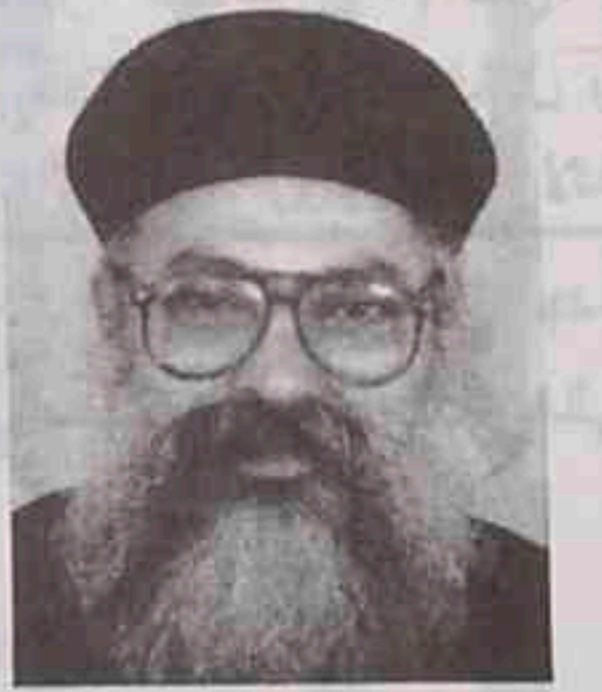

المتنيح القس بولس عبد الله  
وزوجته:



المتنيحة تاسونى جانييت أسكندر  
لحضور صلاة القداس الإلهي فى ذكرى  
رحيلهما للسماء وذلك بمشيئة الرب فى  
تمام الساعة الثامنة صباح الأربعاء  
١١/٢ بكنيسة العذراء بالعصافرة قبلى.

جاهدت الجهاد الحسن أكملت السعى  
حفظت الإيمان  
ذكرى الأربعين للمتنيح الأب الورع:



القمص مرقس القمص ديسقورس  
تتقدم الأسرة بالشكر للحرير الجليل:

نياحة الأبنا اشعياء  
أسقف طهطا وجهينة كما تشكر كاهن  
الكنيسة القس بطرس بشرى ولجنة  
وشمامسة وخدام وشعب كنيسة العذراء  
بالشيخ مسعود طهطا. أولادك - أحفادك

## كنيسة أبى سيفين بحدائق القبة الأبنا بيشوى

والكهنة وكافة الأنشطة والشعب يودعون  
على رجاء القيامة والدة زوجة:  
القس فيلوباتير عزمى

طوبى لمن اخترته وقبيلته يارب  
ليسكن فى ديارك إلى الأبد  
شكر وذكرى الأربعين



المتنيح لطفى لبيب يوسف

تدعوكم الأسرة للمشاركة فى القداس  
الإلهي يوم الجمعة الموافق ١٠/٢٨  
الثامنة صباحاً بكنيسة السيدة العذراء  
بمدينة نصر وتتقدم الأسرة بالشكر لكل  
من واساهم بالحضور أو البرق وتخص  
بالذكر:

نياحة الأبنا أبولو

ومجمع رهبان وكهنة وخدام مطرانية  
جنوب سيناء وكهنة كنيسة السيدة العذراء  
بمدينة نصر وكهنة كنيسة مارجرجس  
بتورنتو كندا

الأسرة بالقاهرة وبنى سويف واستراليا  
تلغرافياً: مدحت لطفى مدينة نصر

زوجى الحبيب سريعة لحظة انتقالك  
ومريرة قسوة فراقك جرح أليم لن تطويه  
السنين كنت الشمعة المضيئة لنا صورتك  
لن تفارقنى أذكرنى أمام يسوع

زوجتك ماجدة  
بابا الغالى عيوننا تبتك وقلوبنا تتاديك  
ولكن لإرادة الله خاضعين.

مدحت ونورا  
بابا الحبيب بالمحبة تعاملت وبالتسامح  
تمسكت وبسلام القديسين انتقلت.

موريس وفيقيان  
بابا الحبيب بالصبر احتملت وبالنعمة  
تقويت وللمسيح ودعت.  
ماجد

الحبيب لطفى حرمتنا الغربية للقاء فكنت  
أصلى لك بالشفاء فهنيئاً لك السماء.  
هاتى رشدى

حبيبنا الغالى بنقاء القلب عشت  
وبالتسامح والصدق تميزت وبهدوء  
الملائكة رحلت فانعم بالفردوس.

إيهاب ومرفت وديفيد ومينا  
حبيبنا الغالى تركت الأرض بالأمها  
وربحت السماء بأماجدها.

نسيم وماجدة وجورج ومينا  
Our beloved grandfather pray  
for us as you close to Jesus.  
Monica, Danielle and Tony

## كنيسة القديسة مريم الوجوه شبرا

تودع على رجاء القيامة عمة الحبرين  
الجليلين صاحبى النياحة:  
الأبنا يوانس سكرتير قداسة البابا  
والأبنا غبريال أسقف بنى سويف  
للراحلة راحة فى فردوس النعيم وللأسرة  
العزاء بصلوات قداسة:  
البابا المعظم الأبنا شنوده الثالث

كنيسة مارجرجس - أبو قير

الكهنة والمجلس والشعب يزفون إلى  
السماء نفس المرحومة عمة:

نياحة الأبنا يوانس  
ونياحة الأبنا غبريال

وكذلك نفس المرحومة والدة:

القمص شاروبيم الباخومى

وكذلك نفس المتنيح:

القس متياس وديع

ويطلبون من الرب عزاء للأسرة المباركة  
بصلوات أبينا المكرم صاحب القداسة:

البابا شنوده الثالث

الجمعية القبطية للرعاية الإجتماعية

أعضاء مجلس الإدارة وجميع العاملين  
بالجمعية وفروعها يزفون للسماء:

السيدة تحية عزيز مرقس

عمة صاحبى النياحة الحبرين الجليلين:  
الأبنا يوانس

رئيس مجلس إدارة الجمعية

والأبنا غبريال أسقف بنى سويف  
ويطلبون للراحلة نياحاً وللأسرة تعزيات  
السماء بصلوات حضرة صاحب القداسة  
البابا المعظم الأبنا شنوده الثالث

كنيسة الأبنا بولا أرض الجولف

الكهنة والمجلس والشعب يودعون على  
رجاء القيامة روح الأم البارة:

تحية عزيز مرقس

عمة الحبرين الجليلين:

نياحة الأبنا يوانس

رئيس مجلس الكنيسة

ونياحة الأبنا غبريال

أسقف بنى سويف

نياحاً للراحلة وتعزيات السماء للأسرة  
بصلوات قداسة البابا المعظم:

الأبنا شنوده الثالث

القس رويس روفائيل ولجنة شمامسة  
وشعب كنيسة العذراء والقدوس  
مارمرقس الرسول إدمنتون ألبرت كندا  
يشاركون مشاعر صاحبى النياحة:

الأبنا يوانس الأسقف العام

وسكرتير قداسة البابا

والأبنا غبريال أسقف بنى سويف  
فى انتقال عمتها السيدة الفاضلة:

تحية عزيز

الرب ينيح نفسها فى أحضان القديسين  
ويعطى الأسرة المباركة تعزيات السماء  
بصلوات صاحب القداسة والغبطة:

البابا المعظم الأبنا شنوده الثالث

## الذكرى الخامسة للمتنيح



القمص سليمان ناشد شنوده

تدعو جميع المحبين لحضور القداس  
الإلهي يوم الجمعة ١١/٤/٢٠٠٥ بكنيسة  
مارمرقس بالمنيرة - أمياية.  
زوجتك - أولادك - أحفادك

الأم الفاضلة:



الراهبة يوليطة أم النور

يا جمال الألحان وتهليل الملائكة نزف  
روحك الطاهرة إلى الفردوس حيث  
تكون حول العرش الإلهي مع العذارى  
الحكيمة وفوق رأسك إكليل النصر  
والجهاد والفرح ويشرق الرب يسوع  
المسيح بنوره الإلهي عليك ويعطيكى قلباً  
جديداً وثوب البر والغلبة اذكرينا يا أمنا  
القديسة الغالية أمام عرش النعمة لكى  
كما أعانك يعين ضعفتنا. شاكرين محبة  
أبينا الأسقف المكرم المحبوب:

نياحة الأبنا ثاوفيلس

أسقف البحر الأحمر على محبته  
وحضوره الصلاة وكل الآباء الكهنة  
الذين حضروا الصلاة.

أولادك م. ثابت جاد

د. ماهر ومدام بتى والعائلة

## الذكرى السنوية الخامسة لعريس

السماء



بيتر فوزى زكا

حبيبنا الغالى بيتر افتقدناك بعيداً عنا  
لكنك تسكن فى قلوبنا سنين عمرنا صلى  
لأجلنا. ماما - بابا - كريستين  
سيقام القداس على روحه الطاهرة يوم  
الأحد ١٠/٣٠ الثامنة بكنيسة السيدة  
العذراء بالزيتون.

## عزاء

**بطريركية الأقباط الأرثوذكس  
دير رئيس الملائكة ميخائيل  
بجبل جرجا الشرقي**

سيقوم الدير بالاحتفال بالذكرى السنوية  
الثانية لمتثلت الرحمات المتتيح:



**نيافة الأنبا مينا**

مطران جرجا ورئيس الدير  
وذلك بإقامة القداس الإلهي يوم الأحد  
الموافق ١١/٦ الساعة ٨ صباحاً. سيقوم  
بصلاة القداس الحبران الجليلان:

**نيافة الأنبا باخوم  
أسقف سوهاج وتوابعا  
ونيافة الأنبا متاؤس**

أسقف ورئيس دير السريان العامر  
نيح الله نفس نيافته في فردوس النعيم  
بصلوات صاحب القداسة والغبطة:

**البابا المعظم الأنبا شنوده الثالث**

**طوبى لمن اخترته وقبلته يارب ليسكن  
في ديارك إلى الأبد  
شكر وذكرى الأربعين**  
يتقدم القس كيرلس عادل وأسرة الأب  
الغالى والحنون:



**الأستاذ عادل حليم غالى**

بالشكر لكل من تفضل بالتعزية سواء  
بالحضور أو البرق وتخص بالشكر  
الأخبار الأجلاء:

**نيافة الأنبا ديمتريوس  
ونيافة الأنبا إبرام  
ونيافة الأنبا داود**

والآباء كهنة إيباشية المنصورة ودمياط  
والشرقية والمحلة والآباء رهبان دير  
الأنبا أنطونيوس بالبحر الأحمر، والشهيد  
مارمينا بمريوط والآباء كهنة كنيسة  
الأنبا أنطونيوس بنيويورك وكل من  
واساهم بمصر ونيويورك. وبهذه  
المناسبة تدعو الأسرة الأهل والأحباء  
لحضور قداس الأربعين لروحه الطاهرة  
يوم الجمعة ١٠/٢٨ الثامنة صباحاً  
بكنيسة العذراء مريم بدكرنس - دقهلية.

تلغرافياً: القس كيرلس عادل  
دكرنس - دقهلية

**الذكرى السنوية الأولى  
لكاهن كنيسة مارجرجس سمالوط البلد**



**القس فيلبس حنين**

تتعزى الكنيسة والأسرة وعائلة الغوائلة  
وزوجته السيدة نادية ذكى وأولاده د.  
اسحق وأ. شنوده وسوسنة زوجة أ.  
إيهاب نصيف المحامى بالمنيا وأخيه  
جابر وزوجته وأولاده أرست وصموئيل  
وكيرلس وأخته أم إبراهيم وأولادها  
بعزبة يعقوب والسيد لبيب جبره والعائلة  
حيث يجتمعون حول المذبح المقدس  
ذاكرين محبته وخدمته وعطاءه فى  
القداس الإلهي السبت ١١/٥

تلغرافياً: العائلة بسمالوط  
القمص زخارياس ذكى والعائلة

القس دوماديوس عبد السيد والعائلة

أسرة المتتيح القس أنطونيوس ذكى

تاسونى مريم وتاسونى أنسطاسية

سعدة ذكى وأنطونيوس وإيريني وماريان

أ. طوسة فلثاؤوس والعائلة

م. هانى إبراهيم والعائلة

أ. وهيب كميل والعائلة

أ. ملاك كميل والعائلة

أ. وجيه حنين والعائلة

أ. إبراهيم حنين والعائلة

أ. أشرف بياوى والعائلة

وجميع العائلة بالطيبة وصفط وقلوصنا  
وطحا.

**ذكرى الأربعين للوالد الحبيب الغالى**

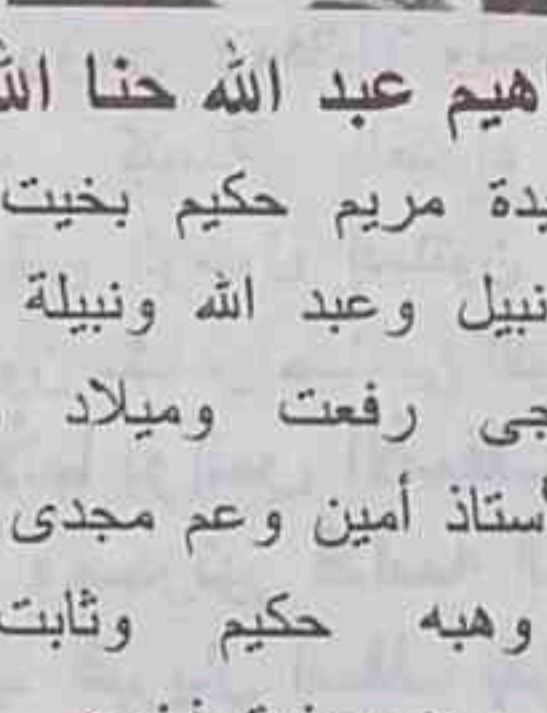

**إبراهيم عبد الله حنا الله**

زوج السيدة مريم حكيم بخيت ووالد  
المهندس نبيل وعبد الله ونبيلة وملاك  
والجواهرجى رفعت وميلاد ودميانة  
وشقيق الأستاذ أمين وعم مجدى وعادل  
ونسيب وهبه حكيم وثابت حنا  
وأثناسيوس سعد وعزت فخرى.

وتقيم الأسرة قداس الأربعين صباح  
الاثنين ١٠/٣١ بكنيسة الملاك بطنطا.

خسرناك على الأرض قلباً كبيراً  
وربحناك فى السماء شقيقاً عظيماً.  
ابنك عادل أمين وابنتك دميانة

**أسرة المتتيح الراهب**



**القس إيليا الشايب**

تدعو جميع المحبين لحضور القداس  
الإلهي للذكرى السنوية الثانية لانتقاله  
إلى السماء وذلك يوم الجمعة ١١/٤ بدير  
الأنبا باخوميوس بالأقصر.

الأيام لن تتسينا محبتك وقلوبنا لن تخلو  
من محبتك. والدتك وأختك

ويمضى العام تلو العام وذكرناك باقية

مدى الأيام وصورتك بيننا على الدوام

أبدأ لن ننساك ولن ينسينا فراقك حبك

الرنان. أختك لويز. د. رأفت  
وزوجاتهم وأولادهم

نشأت وناهد وأيمن ونفيس ونرمين  
ونسرين وهانى ورانده وبيتر وجرجس

تمر الأيام وأنت بالقلب مدى الأيام.  
وصفى ونبيل وزوجاتهم وأولادهم

وحيث أكون أنا هناك أيضاً يكون خادمي  
(يو: ١٢: ٢٦)

كاهن وخدام وشعب كنيسة مارجرجس

بأبو حمص إيباشية البحيرة يزفون إلى  
فردوس النعيم روح أبيهم المحبوب:

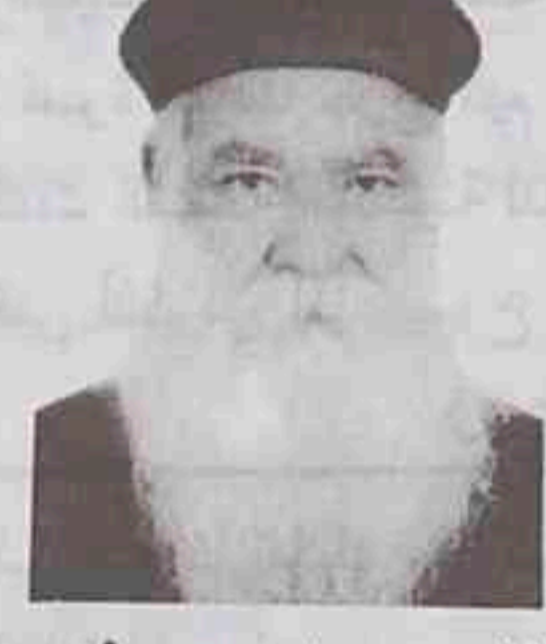

**القمص اسحق ذكى**

طالبين له النياح والراحة والعزاء للأسرة  
وأن ينفعهم الرب بصلواته عنهم

أبانا الحبيب شيخ كهنة البحيرة خسرناك  
على الأرض قلباً كبيراً محباً لنا  
وأولادنا وربحناك فى السماء شقيقاً  
عظيماً أذكرنا أمام عرش النعمة. أبناءك  
خدام وشعب كنيسة العذراء ببلقطنر

أبانا الحبيب عشت معنا ببساطة ورحلت  
عنا ملاكاً وصوت صلواتك فى آذاننا  
على مدى الأيام فصلى من أجلنا أمام  
عرش النعمة.

**أبناؤك خدام وشعب مذبح الصخرة**

أبانا الحبيب كنت مثلاً للأبوة الروحية  
تمر الأيام وذكرناك محفورة فى قلوبنا لا  
تتسانا أمام عرش النعمة.

أبناء صبحى عبد الملاك معرض أم  
النور للأجهزة الكهربائية ببلقطنر

معرض البسيط للأجهزة الكهربائية  
يودعون لأحضان القديسين الشهداء روح  
أبيهم القمص اسحق ذكى راجين له  
النياح وللأسرة العزاء.

أبناء جرجس جبران بأبو حمص

أبناؤك كاهن وخدام وشعب كنيسة الأنبا  
إبرام بالزيني أبو حمص

معرض أولاد عباده الأسيوطى للأجهزة  
الكهربائية يودعون على رجاء القيامة  
روح أبيهم القمص اسحق ذكى راجين  
له النياح وللأسرة العزاء.

أولاد عباده الأسيوطى بأبو حمص

أولاد عباده الأسيوطى بأبو حمص

أولاد عباده الأسيوطى بأبو حمص

هذه هى راحتى إلى الأبد ههنا أسكن  
لأنى اشتيتها (مز ١٣٢: ١٤)  
الذكرى السنوية الأولى  
للأب والزوج الحبيب المنقل



**المهندس جورج أسعد جرجس**

افتقدناك كثيراً مرت سنة على انتقالك  
من بيننا وكأنها سنين طويلة لا الأيام ولا  
السنين تعوضنا خسارتك كنت لنا نبع  
الحب والحنان والارشاد كنت مثلاً رائعاً  
للمحبة والقلب الطيب والحكمة والصمت  
روحك الطيبة أممنا دائماً كنت رائعاً فى  
حياتك هادناً كالملائكة فى رحيلك ذكرناك  
أقوى من الرثاء صلى من أجلنا وسيقام  
القداس الإلهي يوم ١١/٢ بكنيسة الشهيد  
دميانة بشبرا الساعة ٧،٠٠ص، ١١/٤  
بمذبح العذراء والملاك ميخائيل بابا دبلو  
الساعة ٧،٣٠ص. زوجتك وأولادك

مع المسيح ذاك أفضل جداً  
الذكرى السنوية الثانية للأب الغالى:



**نادى شاكر إبراهيم**

**والأولى: لابنه ألقى**

تتقدم الأسرة بالشكر لصاحب النياحة:  
الأنبا إبرام أسقف القيوم

والأنبا برنابا أسقف تورينو

والقمص تأوفيلس السريانى والقس  
أنطونيوس كاهن كنيسة مارجرجس

بروما والقس قزمان شاكر كاهن كنيسة  
الملاك ميخائيل بسنورس. وتقيم الأسرة  
القداس الإلهي لروحهما الطاهرة بكنيسة  
الملاك ميخائيل بسنورس القيوم

ومارجرجس بروما الجمعة ١١/١١.

بابا الحبيب بالمحبة عشت وبالعطاء تميزت  
بمحبة الآخرين ولذا أحبوا سيرتك الطيبة  
اذكرنا فى صلواتك. زوجتك وأولادك

أسامة وأيمن وأمجد وسلامة

ولما كملت أيام خدمته مضى إلى بيته

أبانا الحبيب القمص اسحق فى خدمتك  
لنا أرشدتنا إلى طريق السماء وفى  
نياحتك خطفت قلوبنا إلى السماء الرب  
يعيننا كما أعانك.

أبناءك كاهن وخدام وشعب كنيسة الأنبا  
إبرام بالزيني أبو حمص

معرض أولاد عباده الأسيوطى للأجهزة  
الكهربائية يودعون على رجاء القيامة  
روح أبيهم القمص اسحق ذكى راجين  
له النياح وللأسرة العزاء.

أولاد عباده الأسيوطى بأبو حمص

أولاد عباده الأسيوطى بأبو حمص

أولاد عباده الأسيوطى بأبو حمص

أولاد عباده الأسيوطى بأبو حمص



## إحكي لنا يا جمل ...

أنا جمل صغير إسمى "رويس" وفي مرة كنت في سوق الجمال، وهناك رأني رجل ودبع، وجهة بشوش، جاء إليّ، ووضع يده عليّ في رفق، وطلب أن يشتريني من تاجر الجمال، وقبض التاجر الثمن الذي طلبه من الرجل الوديع بغير نقاش أو جدال.

وأخذني الرجل ومشى أمامي إلى حيث يسكن ومشيت وراءه وأنا سعيد، إذ أحسست بالراحة لأنه عاملني برفق وحنو لم أعهده من قبل مع أحد من الناس.

وهناك في مسكنه لاحظت أنه يقف يتكلم مع ربنا لغترات طويلة ويصلي صلاة حلوه خالص، ثم يجلس ليأكل طعاماً بسيطاً، لا يزيد عن الخبز والملح. وكان يهتم بأكلني ولا يستريح إلا بعد أن يراني قد أكلت وشبعت. وباركاً جداً كان يستيقظ، ثم يقف أمام الله ويرفع يديه ويصلي، ثم يركع ساجداً.

وبعد ذلك يضع جوال الملح على ظهرى، ويقودنى في الطريق وأنا أسير خلفه، ثم يبدأ يبيع الملح للناس.

وكنت أرى وجهه البشوش وهو يقدم الملح لمن يريد، ويأخذ الثمن ويشكر الله، ويشكر الناس، وكان كريماً سحياً لجميع الناس ولم يكن طعاماً.

وكان يحب الفقراء ويساعدهم ويعطف عليهم، وكان الناس ينادونه باسمى أنا "رويس" أما إسمه الحقيقي فكان فريج. وكان كل

يوم أهد يذهب إلى الكنيسة ويصلى، وحينما يخرج كان وجهه مضئ بالنور كنت اسمعه يقول "يا عذراء خذيني لأن الحمل ثقيل علىّ" وكان يقصد كثرة خطايا الشعب، وبعد ذلك سكن في مخزن صغير لمدة تسع سنين حتى نتيج في ٢١ طوبه سنة ١١٢١ للشهداء، وكانت له عدة عجائب ومعجزات.



## الآلات الموسيقية في الكتاب المقدس "١"

انقسمت الآلات الموسيقية في إسرائيل إلى ثلاث أنواع:  
القيثارة : وهي آلة كبيرة ذات أوتار تشبه العود، ولها صندوق صوتى واشتهر بها داود النبي.  
بوق الهتاف : كان يصنع من البرونز أو الفضة ويستخدمه الكهنة في الاحتفالات وكان يستخدم في الحرب أيضاً.  
القرن : وهو عبارة عن قرن كبش وهي آلة قديمة جداً وكانت تستخدم في خيمة الاجتماع.

## تسليه العدد :

ساعد جون وماريا في تقديم بعض الزهور لقداسة البابا شنوده الثالث في عيد جلوس قداسه الـ ٣٤:



## غرائب لكن حقائق

### المنقار

المنقار هو أداة خاصة تساعد الطائر في الحصول على الطعام لذلك فشكل المنقار له أهمية كبيرة بالنسبة له.

❖ طائر منقاره يشبه الماصة لأنه طويل ومجوف ويستخدمه في امتصاص رحيق الأزهار.

❖ طائر منقاره يشبه كسارة الجوز ويستطيع أن يكسر الجوز الحبوب لأنه كبير وقوى.

❖ طائر منقاره يشبه الملقاط حيث يكون ملائماً لالتقاط الأشياء

الدقيقة من الأرض ثم التهامها.  
❖ طائر منقاره يشبه الأزميل لأنه يتغذى على الحشرات التي تعيش تحت لحاء الأشجار، فمنقاره الحاد المدبب يمكنه من الحفر في اللحاء بشكل متواصل حتى الوصول إلى تلك الحشرات.

# أخبار فني صبور

## مع مؤتمر المكرسات

في يوم السبت ١٠/١ استقبل قداسة البابا في مقره بدير الأنبا بيشوى أكثر من ٣٥٠ مكرسة من إيجارشيات متعددة. وذلك في أول مؤتمر قضيته في بيت مارمرقس بشاطئ أبو ثلاث بالإسكندرية.

حضر اللقاء أصحاب النيافة الأنبا بيشوى، والأنبا موسى، والأنبا إبرام، والأنبا يونس، والأنبا اسطفانوس.



## مع خدام وخدمات العشوائيات بكنيسة مارمرقس بكليوباترا

استقبل قداسة البابا مساء الاثنين ١٠/٣ القس داود لمعى وحوالى ١٢٠ من خدام وخدمات العشوائيات بكنيسة مارمرقس بكليوباترا. وأجاب على ما قدموه من أسئلة واستفسارات. وحضر اللقاء صاحبيا النيافة الأنبا يونس، والأنبا أرميا.



## مع قناة Sat 7

استقبل قداسة البابا مساء الثلاثاء ١٠/١١ نيافة الأنبا مرقس، و Mr. Terry Aschot، المدير التنفيذي لـ Sat 7، والأساتذ فؤاد فريد مدير القناة بالقاهرة، والسيدة دلال زوجته، والأساتذ عاطف كامل. حضر اللقاء صاحبيا النيافة الأنبا يونس والأنبا أرميا.



# حفلات إفطار رمضانية بالمحافظات

## أخبار إيبارشية طنطا

بدير مارمينا بإيبار في مساء السبت ١٠/٨ وفي سهرة رمضانية حتى الثانية صباحاً احتفلت مطرانية طنطا ككل عام بذكرى انتصار أكتوبر والعيد القومي للمحافظة حيث توأكب مع شهر رمضان.

حضر الاحتفال أغلب القيادات بالمحافظة وعلى رأسهم السيد المحافظ المهندس الشافعي الذكروزي، وسكرتير عام المحافظة، ومدير الأمن، ورئيس منطقة الدلتا للمخابرات العامة، ورئيس جامعة طنطا، ومفتش مباحث أمن الدولة.

ولقيت العديد من الكلمات وأشاد العديد من المتكلمين بوطنية الكنيسة وبشخصية

قداسة البابا شنودة الثالث والتي أصبحت

رمزاً للوطنية يحتذى به في مواقفه وكلماته.

## حفل إفطار أقامته مطرانية شبرا الخيمة



وذلك يوم الثلاثاء ١٠/١١ حضره السيد المستشار محافظ القليوبية الذي فسى كلمته أشاد بحكمة وبعد نظر قداسة البابا شنودة الثالث، ووطنيته، كما حضر أيضاً اللواء محمود لطفى مدير الأمن، واللواء عبد الرحمن شهيد أمين الحزب الوطني، واللواء أحمد عبد الرحمن مدير الإدارة العامة لأمن الدولة، والدكتور محمد عطية القيسوي والقيادات التنفيذية والشعبية وكان حفلًا جميلاً. كما حضره أيضاً نيافة الأبنا مكسيموس، ورؤساء المحاكم والنيابات.

## حفل إفطار بالمعصرة في دير الأنبا برسوم العريان

أقيم يوم الأحد ٩ أكتوبر حضره د. سيد مشعل وزير الإنتاج الحربى، واللواء ماجد جورج وزير البيئة، ود. محمد على محبوب وزير الأوقاف الأسبق، ود. سمير الخولى محافظ الفيوم الأسبق، والمستشار أحمد سلطان محافظ دمياط الأسبق، وأ.د. عبد الحى عبيد رئيس جامعة حلوان، وأ.د. على السمان، ود. سمير الإسكندراني. كما حضره حوالي ألف من المدعوين.



# أخبار فني صبور



## قداسة باباروميه يستقبل نياقة الأنداميان

وذلك خلال زيارة قداسته لألمانيا، وكان يعرف نياقة الألبا نعيان من قبل. وقد قتم نياقته هدية لقداسة البابا باسم الكنيسة.

## في ذكرى مرور سنة على تأسيس كنيسةنا في المجر

أقيم حفل كبير حضره بعض الوزراء وعدد كبير من رؤساء الكنائس ومن السفراء وكبار الشخصيات. كما حضره نياقة الألبا كيرلس أسقف كنيسةنا في ميلانو. ويرى نياقته وإلى جواره الكاردينال رئيس الأساقفة، ثم وزير شؤون الأديان بالمجر.



## دير مارمينا بابيار

شهد دير مارمينا بابيار حركة عمرانية في الآونة الأخيرة، منها: مبنى كبير للمؤتمرات والضيافة جاري تشطيبه. ومبنى للتدريب المهني. منطقة لها طابع أثري تشير إلى العصر الروماني والقبطي من خلال مبانيها وزخارفها يتوسطها مسرح روماني وشلال مياه.





العددان ٣٣، ٣٤

العدد ٧٥ قرشاً

الجمعة ١١ نوفمبر ٢٠٠٥ - ٢ هاتور ١٧٢٢ ش

المسنة الثالثة والثلاثون

## نصمت، لكي يتكلم الله ..

قال قداسة البابا في الكاتدرائية في اجتماعه مساء الأربعاء ١٠/٢٦:

في ذهني كلام كثير لأقوله -  
وفي قلبي ما هو أكثر ..  
ولكني أفضل أن أصمت  
نعم، أصمت لكي يتكلم الله .  
وقد يكون صمتنا أكثر تعبيراً  
والله  
يَسْمَعُ هَذَا الصَّمْتِ  
وَيَدْرِكُ كُلَّ مَعَانِيهِ  
وَكُلَّ مَا نَعَانِيهِ ..

نعم، نحن نصمت لأن موضوعنا في يدى الله، وليس في أيدي الناس.

ونصمت لأن الكلام لا ينفع  
والحال لا يحله مجرد الكلام  
ولقد تكلم كثيرون ، وبلا فائدة!  
لأن في القلوب تصميمات  
تمنع السمع عن الأذان ..  
المسألة ليست مسألة كلام  
بل هي مشاعر تغطي وتسد  
ومادام كلامنا لا يجدي  
إذن ننتظر الله ليتكلم  
والله يتكلم بعمل لا بالألفاظ

إن الله قد عودنا أن يعمل  
دون أن نتكلم أو نشكو  
وهو يعرف فوق ما نعرف  
يعرف الخفيات والظواهرات  
يعرف كل ما حدث لنا  
وكل ما يريدون أن يحدث  
ونحن نطمئن إلى معرفة الله  
ونطمئن إلى عمله  
لذلك نحن ننتظر الرب ..  
وأمامنا قول النوحى الإلهي في المزمور :  
"انتظر الرب، تقوّ وليشدّد قلبك وانتظر  
الرب" (مز ٢٧ : ١٤).

### عيد القديس العظيم الأنبا رويس

احتفلت الكنيسة يوم الاثنين ١٠/٣١ بعيد القديس العظيم الأنبا رويس (وهو أيضاً يوم الفرعة الهيكلية واختيار السماء لقداسة البابا الأنبا شنودة الثالث).

وقام قداسة البابا مساء الأحد ١٠/٣٠ بإعداد الحنوط وتطبيب منفن القديس. وقد اشترك مع قداسته أصحاب النيابة الأنبا رويس، والأنبا يوانس، والأنبا أنطاسيوس، والأنبا ارميا، ولقوف من الآباء الكهنة.



# تهنئة إخواننا المسلمين بعيد الفطر



توجه قداسة البابا صباح الثلاثاء ١١/١ إلى مشيخة الأزهر، ثم دار الإفتاء، ثم وزارة الأوقاف لتهنئة قادة الدين الإسلامي بعيد الفطر. وكان برفقة قداسته أصحاب النيافة الأنبا رويس، والأنبا موسى، والأنبا مرقس، والأنبا يونس، والأنبا إرميا، وأيضاً الدكتور ثروت ياسيني، والمستشار إدوارد غالب، والمستشار ملك مينا. حضر اللقاء أيضاً الأستاذ هاني عزيز.

مع فضيلة شيخ الأزهر

## مع قادة جهاز أمن الدولة

❖ استقبل قداسة البابا مساء الثلاثاء ١٠/١٨ (عقب حفل إفتار الكاتدرائية) السيد اللواء حسن عبد الرحمن رئيس جهاز أمن الدولة، واللواء وافي مدير الإدارة العامة لأمن الدولة بالقاهرة، والعميد مدحت كمال، والعقيد أحمد مصطفى. حضر اللقاء صاحب النيافة الأنبا يونس، والأنبا إرميا، والقمص شاربويم الباخومي والدكتور عيسى جرجس، والمستشار فؤاد جرجس، والأستاذ نادر مرقس من المجلس الملي السكندري.



مع فضيلة المفتي

❖ كما استقبل قداسته بعد منتصف ليلة الجمعة ١٠/٢١ بالمقر البابوي بدير الأنبا بيشوى السيد اللواء صلاح البرادعي. حضر اللقاء نيافة الأنبا يونس والمقدم ياسر أحمد.

❖ كذلك استقبل قداسته اللواء صلاح البرادعي بعد ظهر السبت ١٠/٢٢ بالمقر البابوي بالقاهرة. حضر اللقاء أصحاب النيافة الأنبا موسى، والأنبا يونس، والأنبا إرميا.

## تهنئة رجال الأمن بالعيد

انتدب قداسة البابا صاحب النيافة الأنبا يونس، والأنبا إرميا سكرتيريه، بالقيام بتهنئة رجال الأمن، وأمن الدولة بالعيد.. وكل عام والجميع بخير.



مع فضيلة وزير الأوقاف

## مع السيد الوزير محافظة الإسكندرية

استقبل قداسة البابا مساء الجمعة ١٠/٢٨  
بالدير سيادة اللواء عبد السلام المحجوب  
محافظة الإسكندرية. وحضر اللقاء صاحباً  
النيافة الأنبا يوانس والأنبا ارميا والأساقف  
هاني عزيز.

## مع أطفال ملجأ الملاك بمحرم بك - الإسكندرية

استقبل قداسة البابا في الدير مساء  
الخميس ١٠/٢٧ خمس وخمسين طفلة من  
الملجأ كن في رعب من الأحداث الجارية في  
محرم بك. وقد أتمن في مبنى الضيافة عنده  
إلى ظهر الأحد، حتى هدأت نفسيتهن وأيضاً  
هدأت الأحداث..

## مع المجلس الملي العام

رأس قداسة البابا اجتماع المجلس  
الملي العام مساء الأحد ١٠/٢٣. وكان  
الحديث حول الأحداث الجارية.  
❖ واستقبل صباح الاثنين ١٠/٣١  
المستشار إدوارد غالب سكرتير عام المجلس  
❖ واستقبل يوم الثلاثاء ١١/١  
الدكتور ثروت باسيلي وكيل المجلس.  
والمستشار ملك مينا عضو المجلس  
وسكرتير هيئة الأوقاف القبطية.  
والمستشار إدوارد غالب سكرتير المجلس.

## ومع المجلس الملي الإسكندري

❖ استقبل مساء السبت ١٠/٢٩ بمقره  
بالدير: الدكتور عيسى جرجس سكرتير  
المجلس الملي الإسكندري، والأساقف نادر  
مرقس عضو المجلس.  
❖ وفي صباح الثلاثاء ١١/٨ استقبل  
المستشار فؤاد جرجس وكيل المجلس،  
والأساقف سمير منصور المحامي عضو  
المجلس.  
كان المجلس الملي الإسكندري قد أصدر  
بياناً عن الأحداث وتم نشره.

## البابا مع رجال القانون

اجتمع قداسة البابا يوم الثلاثاء ١١/٨ مع  
مجموعة من رجال القانون المسيحيين  
مستشارين ومحامين للبحث والتشاور.

❖ والأحداث التي قام بها المتظاهرون  
في مساء الجمعة ١٠/٢١/٢٠٠٥ وفي صباح  
السبت شعلت عشرات اعتداء منها الحرق  
والتخريب والنهب التي وقعت على منازل  
المسيحيين، وعلى صيدلياتهم، ومحالهم  
التجارية.

❖ واعتدوا أيضاً على الكنائس. فضربوا  
كنيسة العزراء بمحرم بك بالحجارة  
وبالزجاجات الملتهبة. واعتدوا على الكنيسة  
الإنجيلية بشارع ابن زهرون، وألقوا الكتب  
المقدسة في الشارع وداسوها بأقدامهم  
وحرقوها بالنار.. واعتدوا على جمعية  
أصدقاء الكتاب المقدس، وكسروا مقر  
الجمعية، وأخرجوا الصليب والكتب الموجودة  
بها، وداسوها بأرجلهم في الشوارع.  
❖ وكسروا جمعية الملاك ميخائيل.

واعتدوا على كنيسة الإيمان الإنجيلية  
بشارع الإسكندراتي، ورموها بالزجاجات  
المحرقة. واعتدوا على كنيسة الأخوة.  
❖ وقاموا بحرق مكتبة دينية، بها صور  
دينية وبروايز وتماثيل دينية مسيحية.  
واعتدوا على مستشفى إيزيس ورموها  
بالحجارة، وكسروا واجهة المستشفى، وألقوا  
بعض الأجهزة الطبية.

واعتدوا على جمعية خلاص النفوس  
والرب رأى وسمع، وكُتب أمامه سفر تذكرة.  
❖ وتوالت الأحداث. وبلغت عدد الشكاوى  
التي قدمها الأقباط إلى النيابة ٤٣ محضراً،  
معنا أرقامها وتاريخها وأسماء مقدميها.  
❖ وعلموا بعض بيوت الأقباط بعلامات  
لتمييزها. مما أثار الرعب في النفوس.  
❖ وهددوا البعض بالقتل.

❖ وأصيب أحد الآباء كهنة مارجرس  
بانهيار عصبي. وانزعجت زوجات الكهنة.  
❖ وأحرقت بعض عربات رجال  
الشرطة.

❖ وتم القبض على ١٢١ وأفرج عن  
١٠٤ منهم، وبقي ١٧ من المقبوض عليهم..  
❖ وكانت فترة عصبية في تاريخ  
الإسكندرية. وعللوا على نقل الغضب  
والتظاهر إلى أماكن أخرى.

❖ أحداث الإسكندرية معروفة للكل.  
نشرتها بعض القنوات الفضائية بالصوت  
والصورة، وبالفاصليل. وعرضها أيضاً  
الإنترنت. وكتب عنها الصحف، وأشير إليها  
في التلفزيون، وتكلم عنها الكثيرون...  
❖ وعندما نكتب موجزاً عنها، لا نأتي  
بجديد، إنما سيعجب الناس إن خلت المجلة  
من ذكر أخبار ما حدث..

❖ وفي الواقع إن ما نكتبه الآن، لسنا  
نكتبه للناس، إنما نعرضه أمام الله كصلاة..  
ونحن لم نعود في حياتنا أن نخفي عن الله  
شيئاً. وهو - تبارك اسمه - يعرف كل شيء  
دون أن نكتب..  
❖ بدأت الأحداث نتيجة لما نشرته بعض  
الصحف الخاصة، بأسلوب مثير. وما كتبه  
تلك الصحف لم يحاسبها عليه أحد، ولم  
يعاتبها. ولكن تناولته إنفعالات بعض الناس  
في عنف. وكان ما كان..

❖ تحمهر حول كنيسة مارجرس في  
محرم بك عدة آلاف من المتظاهرين. وكانوا  
يدكون أبواب الكنيسة دكاً، يريدون اقتحامها  
بالقوة. وشكر الله أنهم لم يقتحموها، وإلا  
كانت سحنت كارثة.. لقد منعهم رجال  
الأمن. وكان في داخل الكنيسة بعض الشباب  
ينتظرون مصيرهم في رعب. ورأى الرب  
وسمع...

❖ ثم كان الإعتداء على المكرسة التي  
قالت عنها الصحف إنها راهبة. انتظرها  
أحدهم على باب الكنيسة بالسكين، وطعنها  
عدة طعنات. ودافع عنها أحد رجال الشرطة  
فناثته طعنة أخرى. وكذلك طعن أحد  
المحامين. ووقعت المكرسة على الأرض،  
وظهرت صورتها في بعض القنوات  
الفضائية. ورأى الله كل ما حدث، وحفظ  
حياة المكرسة من الموت. وتم القبض على  
الجاني، واعترف. وقال إنه في كامل قواه  
العقلية..!

❖ وتوالت الأحداث في عنف وصخب.  
والبعض قال عما حدث إنه مزيج مما  
حدث في ٢٨، ١٩ يناير سنة ١٩٧٧، وما



## البابا يهنئ الرئيس مبارك بعيد الفطر

أرسل قداسة البابا برقية تهنئة للرئيس الرئيس بالعيد، كما قام بتهنئته أيضاً تليفونياً يوم العيد.

## مع الآباء الأساقفة

❖ استقبل قداسة البابا صباح السبت ١٠/٢٩ بالدير أصحاب النيافة الأنبا موسى، والأنبا بيمن، والأنبا يونس، والأنبا أغاثون، والأنبا ارميا.

❖ كما استقبل قداسته صباح الأحد ١٠/٣٠ بالدير كلاً من نيافة الأنبا صرابامون، ونيافة الأنبا نادرس.

❖ واستقبل أيضاً بالدير كلاً من نيافة الأنبا ايسونورس، ونيافة الأنبا أبوللو، ونيافة الأنبا توماس (القوصية).

❖ واستقبل في ظهر الثلاثاء ١١/١ أصحاب النيافة: الأنبا رويس، والأنبا موسى، والأنبا مرقس، والأنبا يونس، والأنبا ارميا.

## زيارة نيافة الأنبا بيشوى للأقصر ودشنا

سافر نيافة الأنبا بيشوى بالطائرة يوم الاثنين ١٠/٣١ إلى الأقصر للتدريس بفرع الكلية الإكليريكية هناك أيام الاثنين والثلاثاء والأربعاء. وعاد بالطائرة مساء الأربعاء إلى القاهرة متوجهاً إلى دمياط للتهنئة بعيد الفطر.

سافر في اليوم التالي إلى دشنا لمتابعة الإشراف على العمل الرعوى هناك. ويعود بالطائرة إلى القاهرة يوم الاثنين ١١/٧، ويقدم تقريراً إلى قداسة البابا.

## نيافة الأنبا توماس أسقف القوصية

يسافر نيافته إلى النرويج في زيارة سريعة من ١١/٧ إلى ١١/١١.

## عيد الشهيد العظيم مار جرجس بالرزقيات

تحتفل الكنيسة يوم الأربعاء ١١/١٦ بعيد الشهيد العظيم مار جرجس، ويقام بديره العامر بالرزقيات احتفال روحاني مهيب من الأربعاء ١١/٩ إلى الأربعاء ١١/١٦ بحضره حوالي المليون من محبي القديس. وقد انتدب قداسة البابا للإشراف على الاحتفال أصحاب النيافة الأنبا هنرا والأنبا مرقس والأنبا بيمن والأنبا يونس.

## مع بعض كنائس لقاهرة

استقبل قداسة البابا كهنة ومجالس وخدام وخدامات وشعب كل من:

❖ كنيسة الملاك البحري مساء الاثنين ١٠/٣١.

❖ كنائس مدينة السلام والحرفيين مساء الاثنين ١٠/٣١، وقد استقر الرأي على سيامة كل من:

- ١ - الأستاذ طلعت نبيه راجب.
  - ٢ - الأستاذ نبيل نجيب شحاته
  - ٣ - الأستاذ ناجح فاهم عبد المسيح
  - ٤ - الأستاذ عادل عزت بسخيرون.
  - ٥ - الأستاذ جرجس نجيب حبيب
- ❖ كنيسة القديس بولس الرسول بمدينة العبور مساء الخميس ١١/٣، وقد استقر الرأي على سيامة:

- ١ - الأستاذ سامح عنلى إبراهيم.
  - ٢ - الأستاذ مؤنس سيدهم عطية.
- ❖ كنيسة الشهيد مرقوريوس أبى سيفين بمدينة قباء مساء الخميس ١١/٣.

ستكون سيامة الآباء الكهنة للجدد يوم ١٤ نوفمبر في كاتدرائية القديس الأنبا بيشوى في ديره العامر، مع سيامة كهنة آخرين لبروكلين وأيست برنزويك.

## معرض المنتجات الكنسية

بمناسبة عيد تتويج قداسة البابا، يقام معرض المنتجات الكنسية - كما هو معتاد من كل عام - في فناء الكاتدرائية خلف المقر البابوي في الفترة من الأربعاء ١١/٩ حتى السبت ١١/١٩.

## قداسة البابا في مزرعة أسقفية الخدمات بوادي النطرون

قام قداسة البابا يوم الجمعة ١٠/١٤ بزيارة مزرعة أسقفية الخدمات بوادي النطرون وبرفقته نيافة الأنبا يونس، حيث تفقد قداسته الإنتاج الزراعي والإنتاج الحيواني بالمزرعة وأعطى توجيهاته.

كذلك تفقد قداسته بيت التأهيل التابع لبرنامج الحياة الأفضل لعلاج المدمنين، حيث كان في استقبال قداسته الدكتور ناهد فهم مديرة البرنامج وخدام البرنامج. وقد أشار قداسته بحفر بئر جديد في منطقة بيت التأهيل.

وفي صباح الاثنين ١٠/١٧ استقبل قداسته بخصوص حفر البئر الجديد نيافة الأنبا صرابامون، والقمص اسطفانوس الأنبا بيشوى، بحضور نيافة الأنبا يونس وبعض المسؤولين بأسقفية الخدمات.

## حضور بعض آباء أساقفة من المهجر

في يوم الأربعاء ١١/٢ حضر من بلاد المهجر الأبحار الأجلاء:

نيافة المطران الأنبا مرقس، ومعه نيافة الأسقف الأنبا اثناسيوس (من فرنسا).  
نيافة الأنبا سربايون أسقف لوس أنجلوس. وقد استقبله قداسة البابا.

## خواطر كاهن

للسنة سنوده مرقس  
❖ إعلان كبير على باب المعمودية:  
ليس للمحل فروع غيره للخلاص.  
❖ إن كانت "رطوبة قلبك" قد أكلت حوائط حواسك فافتح شباكاً ليدخل شعاع من "شمس البر" ... يبددها!!

❖ "من نظنه موسى وجدناه فرعون".  
لكن الله قادر أن يحول فرعون إلى موسى النبي، أو موسى الأسود!!  
❖ أنظر في العين السحرية التي في باب قلبك ستجد يسوع وراءه يريد الدخول!!  
❖ إذا سمحت بمرور ثعلب صغير لحقك ستجد عشرات الذئاب تقصد كرمك.



# أساسيات في التدبير المقابلات الكنسية

لينايف الأنيبا باخوميوس



## ب - مقابلة لتحديد الخطوط العريضة للمساعدة

في هذه المرحلة نقرر كيفية تقديم المساعدة لحل المشكلة، وهنا ينبغي أن نسأل عما إذا كانت هناك جهود سابقة بذلت لحل المشكلة ولماذا لم تنجح؟، وماذا يطلب المخدم من الكنيسة؟ وما هي طبيعة ظروفه ومقدار مساهمتها في مشكلته؟ ومدى إمكانية معاونته في حل المشكلة؟ ولاشك أن الحوار مع المخدم يمكن أن يوصل إلى اقتراح الحلول العملية للمشكلات التي قد تقابل أبناؤنا.

## ثانياً : المقابلات التالية :

في أحيان كثيرة لا نصل إلى نتائج واضحة من اللقاء الأول بين المدير والمخدمين، وفي هذه الحال يلزم أن تكون هناك مقابلات تالية، هذه المقابلات توجد المناخ المناسب لعمليات التأثير والتعديل الإيجابي سواء في المخدم أو في ظروفه المحيطة، حيث يمكن أن نصل إلى نوع من التجاوب الفعلي والتفكير الواقعي والاستقرار المناسب. ولاشك أن هذه المقابلات يكون لها تأثيراً كبيراً في معالجة بعض المشكلات مثل: تغيير المفاهيم الفكرية غير الأرثوذكسية - حل المنازعات الأسرية - المصالحات الكنسية بين مجموعات الخدام المتعددة، أو مجالس الكنائس.

مناقشة معوقات الخدمات المتعددة مثل خدمة إخوة الرب.. إلخ.

## ثالثاً : المقابلة الختامية :

وفيها يتم الوصول إلى الحلول النهائية وقبولها من الأطراف المتعددة، وبذلك نتوصل إلى علاج للمشكلة (مثل حل مشكلة أسرية- مصالحة بين الخدام.. إلخ). أحياناً يسود هذه المقابلة مشاعر مختلفة من الحيرة أو الخوف أو القلق وقد تصل هذه المشاعر إلى حد الاضطراب، لذلك يجب على المدير في هذه المقابلة:

تلخيص الخطوات العلاجية وتوضيح أهمية الالتزام بها.

طمأنة الأطراف المتعددة أن المدير لن يتخلى عنهم.

في حالة تحويل المدير المخدمين إلى جهة أخرى بسبب ظروفه أو انتهاء مهمته عند حد معين، يجب أن يوضح المدير لأصحاب المشكلة مدى كفاءة وفاعلية الجهة الأخرى التي يحيلهم إليها (كأن يحول الأب الأسقف أطراف المشكلة إلى كاهن للرعية ويوضح لهم اهتمام هذا الأب بمشكلاتهم وأنه سوف لا يتخلى عنهم، ويؤكد لهم متابعتهم المستمرة لها).

يعطي المدير نصائحه للمعاونين بكيفية التعامل مع المشكلة.

## رابعاً : مقابلة المتابعة :

وهي مقابلة ضرورية يقوم بها المدير أو معاونوه لمتابعة حلول المشكلة، فعندما تحل مشكلة مصالحة أسرية يجب أن يقوم الكاهن بهذه المتابعة لتجنب أي انكاسة، ومعالجة الظروف الطارئة التي لم تكن في الحسبان (في حالات الراجعين إلى الإيمان، أو المشكلات الأسرية، أو مصالحات الخدام)، ولاشك أن مقابلة المتابعة هي وسيلة هامة لاستقرار المخدمين في حياتهم وعلاقتهم الجديدة.

تحدثنا في المقال السابق عن المقابلة الأولى، وقتنا أياً كانت

المقابلة الأولى فهي ضرورية لأن تكون :

## 1- مقابلة للدراسة وتشخيص الطبيعة

### العامة للمشكلة أو الإحتياج :

في هذه المقابلة نتعرف على المشكلة من حيث دوافعها، وليس كما يراها المخدمون أو معاونون، فربما يعرض البعض مشكلة من خلال تصوراتهم، متأثراً بنظراته الذاتية لجوانبها المختلفة، إما لجهله بالحقائق الموضوعية في تفهم أبعادها، أو لتأثره انفعالياً بالموقف ذاته، وفي كلتا الحالتين قد يصور الشخص المشكلة تصويراً بعيداً عن الحقيقة سواء كان ذلك عن عمد أو عن سوء تقدير.

لذلك على المدير في المقابلة الأولى أن يحدد الطبيعة الموضوعية للمشكلة، وفي تحديد المشكلة يجب أن نحدد بالضرورة - تحديداً واضحاً - الدور الذي يلعبه كل من شخصية المخدم أو الخادم، والظروف المحيطة في خلق المشكلة ذاتها فمثلاً:

في حالات خدمة أخوة الرب قد يكون التصرف بعدم حكمة من جهة أوجه الصرف هي التي سببت مشكلة الأسرة المادية، بينما قد يكون مرض أحد أفراد الأسرة هو الذي ساعد على ظهور هذه المشكلة في بعض الأسر المستورة. وفي الخدمة قد تنتج المشكلات عن اختلاف طباع الخدام سواء السلبية أو الإيجابية، أو عن عدم توافق طباع المخدمين مع طباع الخدام وعدم قبولهم لهم، أو وجود بعض المشكلات السلوكية بين المخدمين كالتخصام مثلاً.. إلخ.

ويلاحظ أن تطبيقات هذه المبادئ تظهر في كثير من ميادين الخدمة، ولاشك أن المدير يجب أن يدرك الظروف البيئية المتعددة ويدرك مدى تأثيرها على الموقف، فالضغوط الخارجية أو الاقتصادية أو الثقافية أو الأسرية قد يكون لها تأثير كبير في هذا المجال.

المدير عندما يشخص المشكلة ويقرر مدى إمكانية المساعدة، فهو يكون فكرة عن إمكانية حل المشكلة نهائياً في المقابلة الأولى، أو يقرر تقديم مساعدة جزئية وتحويل المشكلة إلى لجان الخدمة المتخصصة، أو يدرك أن المشكلة قد تكون خارجة عن نطاق إمكانياته المحلية، وهنا يجب على المدير أن يوضح للمخدم مبررات هذا الإجراء، وإن أمكن يوضح له دور معاونين في اتخاذ الإجراءات اللازمة في المراحل التالية.

## حياة وخدمة السيد المسيح لنيافة الأنبا بيشوى

ورد ذلك في سفر التكوين كما يلي:

"وملكى صادق ملك شاليم أخرج خبزاً وخمراً. وكان كاهناً لله العلى. وباركه، وقال: مبارك أبرام من الله العلى مالك السموات والأرض. ومبارك الله العلى الذى أسلم أعدائك فى يدك. فأعطاه عُشراً من كل شئ" (تك: ١٤: ١٨ - ٢٠).

إن مجد رئاسة كهنوت السيد المسيح يرتبط ارتباطاً واضحاً بتقديم ذبيحة الإفخارستيا التى صنعها السيد المسيح وأمر تلاميذه أن يصنعوها. والتى هى نفسها ذبيحته الخلاصية على الصليب وتستمد وجودها وفاعليتها من حقيقة الصليب فوق الجلجثة، إذ هى امتداد لذبيحة الصليب عبر الزمان فى ليلة الألام وإلى مجيئ الرب النيان. لهذا إهتم القديس بولس الرسول فى أكثر من موضع بإبراز رئاسة كهنوت السيد المسيح أنها على رتبة ملكى صادق "مدعواً من الله رئيس كهنة على رتبة ملكى صادق" (عب: ٥: ١٠ أنظر أيضاً عب: ٦: ٢٠).

ولا يخفى على أحد بالطبع أن كهنوت السيد المسيح هو كهنوت أبدي. فخدمته الكهنوتية مستمرة عبر الأجيال إذ أنه يشفع فىنا بذبيحته الخلاصية إلى آخر الزمان. "إن أخطأ أحد فلنا شفيع عند الأب يسوع المسيح البار وهو كفارة لخطايانا" (١ يو: ٢: ٢).

لقد دخل السيد المسيح إلى المقامات السماوية "حيث دخل يسوع مسابقاً لأجلنا صائراً على رتبة ملكى صادق رئيس كهنة إلى الأبد" (عب: ٦: ٢٠).

إنه شئ رائع أن نرى الكنيسة المقدسة وهى أيقونة للسماء على الأرض مثلما رأها يعقوب أب الآباء مثل سلم منصوب على الأرض ورأسه يمس السماء والرب واقف بجلاله المخوف والملائكة صاعدين ونازلين على السلم (أنظر تك: ٢٨: ١٢، ١٣، ١٧).

إن السماء تكون مفتوحة أثناء القداس الإلهي والسيد المسيح حاضر بجسده ودمه على المذبح سرانياً بنفس ذبيحته الخلاصية التى بها يشفع فىنا شفاعته كفارية أمام الأب السماوي.

والملائكة الذين كُتِب عنهم أنهم خدام العتيدين أن يرتوا الخلاص يكونون فى حالة صعود ونزول أثناء القداس يرفعون صلواتنا، وينزلون بالبركات السماوية، ويشاركون معنا تسبيح الحمل الذبيح وشكر الأب على محبته غير المحدودة.

حقاً إن الكنيسة هى بيت الملائكة لأن الرب قد صالح السمايين مع الأرضيين. كقول بولس الرسول عن ذلك "تدبير ملء الأزمنة ليجمع كل شئ فى المسيح ما فى السموات وما على الأرض فى ذلك الذى فيه أيضاً نلنا نصيباً معينين سابقاً" (أف: ١٠: ١١).



## كهنوت السيد المسيح :

يقول معلمنا بولس الرسول عن رئاسة الكهنوت "ولا يأخذ أحد هذه الوظيفة بنفسه، بل المدعو من الله كما هرون أيضاً. كذلك المسيح أيضاً لم يمجد نفسه ليصير رئيس كهنة، بل الذى قال له: أنت ابنى أنا اليوم ولدتك" (عب: ٥: ٤، ٥ أنظر مز: ٢: ٧).

إن فقد أخذ السيد المسيح مجد رئاسة الكهنوت من الأب السماوي لأن بولس الرسول يقول "لم يمجد نفسه ليصير رئيس كهنة بل الذى قال له أنت ابنى".

ومجد رئاسة الكهنوت الذى للسيد المسيح قد أشرنا إليه فى المقال السابق بمجلة الكرازة فى تفسير عبارة "وقد أعطيتهم المجد الذى أعطيته" (يو: ١٧: ٢٢) التى قالها السيد المسيح للأب فى ليلة آلامه عن عطيته لرسله الأحد عشر والتى أخذها من الأب فى إرساليته الخلاصية.

وقد أشرنا إلى شرح قداسة البابا شنودة الثالث - أطال الرب حياة قداسه - فى مقال بمجلة الكرازة بتاريخ ٢٠٠٤/١٢/٣ بشأن هذه العبارة التى تشير إلى "مجد رئاسة الكهنوت والرعاية" الذى أعطاه السيد المسيح للتلاميذ.

وقد استطرد القديس بولس الرسول فى كلامه السابق فأشار إلى أن كهنوت السيد المسيح هو على رتبة ملكى صادق وليس على رتبة هارون لقال "مدعواً من الله رئيس كهنة على رتبة ملكى صادق" (عب: ٥: ١٠).

هكذا أيضاً كهنوت الآباء الرسل وخلفائهم من الآباء البطاركة والأساقفة هو على رتبة ملكى صادق، لأنهم يقدمون ذبيحة الإفخارستيا (أى سر الشكر) بالخبز والخمر، والتى هى نفسها ذبيحة الصليب، ولكن تحت أعراض الخبز والخمر. ولا يقدمون الذبائح الحيوانية الخاصة بالكهنوت الهاروني.

وهذا ما أوصاهم به السيد المسيح فى ليلة آلامه عن تقديم جسده ودمه الأقدس "إصنعوا هذا لذكري" (لو: ٢٢: ١٩، ١٠ كو: ١١: ٢٤، ٢٥) إن ملكى صادق حينما خرج لملاقاة إبراهيم قدم خبزاً وخمراً، ولم يقدم ذبيحة حيوانية وأعطاه إبراهيم عُشراً من كل شئ. وقد

# الكتاب المقدس .. والإنسان المعاصر ٣- الحاجة إلى الخلاص لنيافة الأنيابوسكي



الكتاب المقدس هو دليل طريق الخلاص، ففيه يجد الإنسان المعاصر ركائز الخلاص بوضوح، ليسير على هديها، فيصل إلى مبتغاه السماوي. وركائز الخلاص - كما نتضح في كلمة الله هي:

## ١- الإيمانات :

"أمن بالرب يسوع المسيح فتخلص.." (أع ١٦: ٣١).

"من أمن واعتمد خلص، ومن لم يؤمن يدين" (مر ١٦: ١٦).

"هكذا أحب الله العالم.. لكي لا يهلك كل من يؤمن به، بل تكون له الحياة الأبدية" (يو ٣: ١٦).

"كل من ينكر الابن ليس له الأب" (يو ٢: ٢٣).

"هذه هي وصيته أن نؤمن باسم ابنه يسوع المسيح، ونحب بعضنا بعضاً" (١ يو ٣: ٢٣).

"هذه هي الغلبة التي تغلب العالم: إيماننا" (١ يو ٥: ٤).

"من هو الذي يغلب العالم، إلا الذي يؤمن أن يسوع هو ابن الله" (١ يو ٥: ٥).

"من له الابن فله الحياة، ومن ليس له ابن الله، فليست له الحياة" (١ يو ٥: ١٢).

"وتعلم أن ابن الله قد جاء، وأعطانا بصيرة لنعرف الحق، ونحن في الحق في ابنه يسوع المسيح، هذا هو الإله الحق، والحياة الأبدية" (١ يو ٥: ٢٠).

وهنا نتوقف لنقول إن الإيمان بالله وحده لا يكفي للخلاص، فالخائنون نفسه كان يؤمن بالله، وكذلك أديان كثيرة.. الإيمان السليم هو أن نؤمن بالله الواحد، المثلث الأكنيم، وأن الابن تجسد لأجل خلاصنا، وفدانا على الصليب، وقام عنا، وصعد لأجلنا إلى السموات، وأرسل المعزي، وأسس الكنيسة جسده، ووضع فيها الأسرار المقدسة، راسماً

بأعماله (المنظورة).

ومع أن الرسول بولس ركز على الإيمان، على أساس أنه يسبق - زمنياً - الأعمال، إلا أنه تحدث كثيراً عن الأعمال حين قال مثلاً أن الله "خلقنا لأعمال صالحة سبق الله فأعدها، لكي نملك فيها" (أف ٢: ١٠).

وقد خصص الرسول بولس قسماً من كل رسالة من رسائله، بعد أن يكون قد شرح الأساس اللاهوتي النظري للإيمان المسيحي، ذكراً للتطبيقات العملية المطلوبة من الإنسان المسيحي في حياته اليومية.

ومع أنه هتف قائلاً "إبن لا شيء من الديونة الآن على الذين هم في المسيح يسوع" بالإيمان أضاف قائلاً "السالكين ليس حسب الجسد، بل حسب الروح" (الأعمال) (رو ٨: ١).

## د- تغيير الجسد :

فهو ختام عملية الخلاص التي تستغرق العمر كله: "كمموا خلاصكم بخوف ورعدة" (في ٢: ١٢).. ففي خلع الجسد العتيق، وليس الجسد النوراني في اليوم الأخير، تتم قصة خلاصنا، وعملية تغييرنا، لتكون مناسبة للملكوت السمائي. وحسبنا في القيامة جسد نوراني، روحاني، سمائي، مجده، كما يتضح من شواهد كتابية كثيرة مثل: (١كو ١٥: ٣٥ - ٥٨) (١ص ٤: ١٣-١٨)، (١بط ١: ٥)، (في ٣: ٢٠، ٢١).

من يستطيع أن يرشد الإنسان المعاصر إلى كل ذلك..؟ ليس سوى الكتاب المقدس.

لنا طريق الحياة الأبدية، بعد الخلاص من الخطية، وبعد تغيير أجسادنا إلى أجسادنا نورانية..

وبعد الإيمان الشخصي (في الكبار) أو على إيمان الوالدين (في الأطفال) تأتي المعمودية وبقية الأسرار، كما تأتي الأعمال الصالحة.

كيف نعرف هذا كله؟ من خلال دراستنا للكتاب المقدس.

## ب- الأسرار المقدسة :

فالإيمان النظري بالمسيح، لا يكفي وحده للخلاص، إذ لابد من ممارسة الأسرار المقدسة: المعمودية التي تجددنا، والميرون الذي يثبتنا، والتناول الذي به يثبت المسيح فينا، والتوبة التي تجدد لنا عهد المعمودية، والاعتراف الذي من خلاله تغفر الخطايا، وسر مسح المرضى الذي يشفي الروح قبل الجسد، وحتى دون الجسد، والزيجة التي تساعد والمدعوين للزواج في الحياة الطاهرة، وبالتالي في الخلاص. ثم يأتي سر الكهنوت الذي يخدم كل الأسرار السابقة.

ونحن نعرف أن هذه الأسرار المقدسة مذكورة بغاية الوضوح في الكتاب المقدس. وجميعنا نعرف هذه الآيات - وهذا يستدعي دراسة كلمة الله - بالنسبة للإنسان المعاصر - لكي يخلص من قبلها، ويكون إيمانه حياً وفعالاً!

## ج- الأعمال الصالحة :

لأن الكتاب يعلمنا أن "الإيمان بدون أعمال ميت" (يع ٢: ٢٠).. والرسول يعقوب يتحدث من يتحدث عن كفاية الإيمان النظري، أن يثبت صدق إيمانه بدون أعمال، معلناً أنه قادر أن يرينا إيمانه (غير المنظور)

## نيافة الأنيابوسكي

سافر نيافته إلى لندن يوم الخميس ١٠/٢٠، وذهب يوم الجمعة إلى المستشفى لمتابعة علاجه. ثم بدأ في إقامة مؤتمرات للشباب في أوروبا.

في لندن: من ١٠/٢٢ - ١٠/٢٤

في فرنسا: من ١٠/٢٤ إلى ١٠/٢٨

في فيينا: من ١٠/٢٨ إلى ١٠/٣١

في ألمانيا: من ١٠/٣١ إلى ١١/٣

في ميلانو من ١١/٣ - ١١/٧

عاد إلى مصر يوم ١١/٧.

# الثيوطوكيات (٢)

نيافة الأنبا إفاثيل

تعتمد فكرة الثيوطوكيات في المسيحية اليومية على تفسير بعض رموز العهد القديم في ضوء تجسد الله الكلمة، فترتبط التسميات ما بين هذه الرموز وبين العذراء مريم أو السيد المسيح نفسه.

وكذلك تشرح الثيوطوكيات فكرة التجسد، وكيف حدث، وما الذي نلناه نحن البشر من بركات نتيجة هذا التجسد الإلهي العظيم.

كل هذا بإسهاب ووضوح وبشكل مسيحي تقوي ورع، وبروحانية فائقة الوصف، وكأنك فيما أنت واقف تسبح في خورس التسبيح تشارك أيضاً في فهم ودراسة نصوص الكتاب المقدس، وعلى وجه الخصوص أسفار العهد القديم.

وفي نفس الوقت تكون قد قمت بإعلان إيمانك بلاهوت الابن الوحيد الكلمة، وتجسده من العذراء القديسة مريم.

## ثيوطوكية الأحد :

وهي من أجمل وأروع الثيوطوكيات، وكذلك هي أكبر الثيوطوكيات من حيث عدد القطع التي تُسبح بها، وترتبط هذه الثيوطوكية ربطاً محكمًا بين أجزاء خيمة الاجتماع وبين القديسة مريم.

## القطعة الأولى :

نتكلم عن أن العذراء مريم هي "قدس الأقداس"، الموضع الذي يحل فيه الله. و"قدس الأقداس" يُسمى "القبة الثانية" أو "المسكن الثاني"، وكان مفصلاً عن بقية الخيمة رمزاً للعذراء التي اختارها الله وقدسها بحلول الروح القدس عليها، وأقرزها من وسط الناس لتكون قدسًا مقدسًا له.

وعدم دخول أي أحد إلى قدس الأقداس إلا رئيس الكهنة مرة واحدة في السنة.. يرمز هنا إلى دوام بتولية العذراء مريم، وأنه لم يدخل أحشاءها إلا رئيس الكهنة الحقيقي ربنا يسوع المسيح مرة واحدة. دخل وخرج والباب مغلق، كمثل باب حزقيال الذي رآه في المشرق.



وتشرح هذه القطعة لماذا تكون العذراء هي قدس الأقداس!!!

ففي قدس الأقداس يوجد لوحا العهد اللذان هما كلام الله المنقوش على حجارة، أما في بطن العذراء فوجد ربنا يسوع المسيح كلمة الله الأزلي.

ولاحظ الآباء أن عدد الوصايا كان عشرة ووصايا، وهذا الرقم يُكتب بالقبطية واليونانية على شكل حرف (يوطا)، الذي هو أول حرف في اسم الرب يسوع (يسوس).

لذلك قيل في الثيوطوكية عن الوصايا العشر:

"سبقت أن دلنا على (اليوطة) اسم الخلاص الذي لربنا يسوع المسيح." هذا الذي تجسد منك بغير تغيير، وصار وسيطاً لعهد جديد.

وفي قدس الأقداس يدخل رئيس الكهنة، ويرش من دم الذبيحة على تابوت العهد من أجل غفران خطايا الشعب، ولذلك ترتبط الثيوطوكية بين هذا الدم ودم السيد المسيح فنقول:

"من قبل رش دمه المقدس طهر المؤمنين شعباً مُبرراً".

## القطعة الثانية :

ترتبط هذه القطعة بين التابوت المصنوع بالذهب، والعذراء المتسربلة بمجد اللاهوت. فالذهب لم يتحد بالخشب.. بل كان الخشب مغلفاً فقط بالذهب، وكذلك لم يتحد اللاهوت بشخص العذراء مريم، ولكنه مسحها بمسحة من القداسة والموهبة الإلهية لتصير أم الله.

أما خشب التابوت فكان من النوع الذي لا يتسوس، وهذا إشارة إلى المعدن الطاهر النقي لأم النور القديسة مريم.

أما الذهب النقي المختار فهو ربنا يسوع الذي صار إنساناً بغير افتراق.

وتشرح هذه القطعة اتحاد الطبيعتين في شخص ربنا يسوع المسيح قائلة:

"واحد من اثنين لاهوت قدوس بغير فساد مساو للاب".

"وناسوت طاهر بغير زواج مساو لنا كاللتدبير".

"هذا الذي أخذته منك أينما الغير الدنسة واتحد به كأقنوم".

أما من جهة العذراء القديسة مريم فتشرح الثيوطوكية قائلة:

"وأنت أيضاً يا مريم العذراء مُتسربلة بمجد اللاهوت من داخل ومن خارج".

"لأنك قمتِ شعباً كثيراً لله ابنك من قبل طهارتك".

وسنتكلم عن باقي قطع الثيوطوكية في العدد القادم إن شاء

## مؤتمر للطفولة في بني سويف

عقدت لجنة الطفولة المنبثقة عن اللجنة المجتمعية للرعاية والخدمة ومقرها نيافة الأنبا باخوميوس مطران البحيرة وتوابعا، مؤتمرها الثاني في الفترة من ٩ - ١١ أكتوبر ٢٠٠٥ بدير العذراء بياض في بني سويف. وقد اشترك في المؤتمر ٣٦ إيبارشية بإجمالي حضور ١٢٣ شخصاً (٤١ كاهناً، ٣٧ خادماً، ٤٥ مكرسة وخادمة).

وقد اشترك في إلقاء المحاضرات كل من نيافة الأنبا تولضروس، ونيافة الأنبا اسطفانوس أسقف ببا والغشن، وعند كبير من الآباء الكهنة والخدام..

وقد تم الاتفاق على أن يعقد المؤتمر الثالث في فبراير ٢٠٠٦ بدمهور حول موضوع "الطفولة والتعليم النشط".

هذا وقد تم عرض أنشطة الإيبارشيات الخاصة بالطفولة (كورال البحيرة - مسرح عرائس المنوفية - مسرح عرائس بني سويف).

# تكنولوجيا المعلومات

لنيافة الأئمة إمامياً

## الإنترنت

### Internet

تحدثنا في العدد الماضي عن ما هو الإنترنت، ثم تحدثنا عن تاريخ الإنترنت.

ونتابع حديثنا اليوم عن كيف يمكن ضمان استمرارية الاتصالات بين السلطات الأمريكية في حالة نشوب حرب نووية؟ وكانت الإجابة عن هذا السؤال هي وجوب بناء شبكة لامركزية قادرة على تأمين مسارات عدة لنقل المعلومات، فإذا تم تدمير جزء من هذه الشبكة، فإنها تبقى قادرة على توصيل المعلومات باستخدام الأجزاء الأخرى.

كانت أول إشارة بدء من الحكومة الأمريكية لوكالة مشروعات البحث المتقدمة Advanced Research Projects Agency (ARPA) للإسراع في أبحاث الدفاع وقد استعملت ARPA خبرات معظم جامعات أمريكا، وقد ربطت أربعة من الجامعات خلال شبكة حاسب تجريبي وشبكة ARPANET عام ١٩٦٨ وذلك لإمكانية تناول البحوث وتبادلها بصورة أسرع وأنشط. وباستخدام التكنولوجيا المتقدمة للاتصالات التي اختارها الحكومة لـ ARPANET تسمى القالب PACKET SWITCHING والنتيجة هي نمو شبكة ARPANET وكانت التجربة ناجحة.

وكانت البداية القوية في بداية عام ١٩٧٢ حيث أن ARPANET وصلت معظم الجامعات في الولايات المتحدة الأمريكية.

أي أنه كانت الإنطلاقة الحقيقية للإنترنت عام ١٩٦٩ بتوصيل أجهزة كمبيوتر ببعضها في أربع جامعات مختلفة بعيدة عن بعضها، وفي عام ١٩٧٢ تم استخدام المشروع للأغراض العامة حيث أنه ارتبطت ٥٠ جامعة ببعضها عن طريق نظام ARPANET .

والآن يوجد أكثر من ٢٥٠ ألف شبكة كمبيوتر في العالم مرتبطة بالإنترنت.

وبعد ذلك ظهرت في السبعينات خدمة البريد الإلكتروني (EMAIL) التي ابتكرتها شركة (BBN)، ثم تلا ذلك دخولها مرحله العالمية أثر ربطها ببعض الجامعات ومراكز الأبحاث في أوروبا. وفي أواخر السبعينات كان بإمكان الناس حول العالم الدخول عبر الشبكة في نقاشات حول مواضيع متفرقة عبر ما يعرف باسم (المجموعات الإخبارية) News Group مثل (USENET).



وفي نهاية السبعينات بدأت شبكة تسمى UNIX في الظهور وقامت بالربط بين أجهزة يونكس العملاقة.

وفي بداية الثمانينات ظهرت شبكة تسمى BITNET ولكن كانت شبكة إنترنت تنافسها بشدة .

ثم بعد ذلك ظهرت شبكة ( Computer science Network (CSDNT ثم بعد ذلك بدأت شبكات أخرى في الظهور ...

ومع بداية التسعينات كانت الثورة الحقيقية في عالم الإنترنت وهي ظهور شبكة الويب العالمية World Wide Web وهي خدمه سهلة الاستخدام تعتمد في عرض المعلومات على النصوص والصور والصوت والفيديو وقد ساعدها في الانتشار مضاعفة سرعة خطوط الاتصال وظهرت في هذه الفترة الشركات الموفرة لخدمة الإنترنت وذلك لتزويد الناس باشتراك في خدمة الإنترنت عبر شبكة الاتصال الهاتفي وبعد ذلك ظهرت مجموعه أخرى من الشركات المتخصصة بالإنترنت منها من يقدم مستعرضات ( BROWSERS ) ومنها من يقدم محركات بحث للمواضيع المختلفة ومنها من يقدم لغات لبرمجة وتطوير المواقع.

### وهنا يظهر سؤال ما هي الويب ؟

#### What is the Web?

بالرغم من أن المصطلحين Internet and Web يستخدم على أنهما معنيان مترادفان، إلا أنهما في الحقيقة كلمتان مختلفتان تماماً في المعنى والمضمون:

#### ○ فالإنترنت Internet

هي جمعية عالمية من الحاسبات الآلية المرتبطة والمتصلة بشبكات داخلية تحمل البيانات وتسمح بتبادل المعلومات.

#### ○ أما الويب

#### : World Wide Web (WWW)

فهو تطبيق جزئي من الإنترنت Subset of the net وهي عبارة عن مجموعة من المستندات المتصلة والتي تعمل معاً مستخدمة بروتوكول معين Internet protocol يسمى HTTP (وسوف نعرف هذا البروتوكول في حينه) إذ يمكن القول بأن وجود الشبكة The Net لا يعتمد على وجود الويب The Web، ولكن لا وجود للويب بدون الشبكة.

# تعالوا إلى يا جميع المتعبين والثقيل الأحمال، وأنا أريحكم

(مت ١١: ٢٨)

نص محاضرة قداسة البابا يوم الأربعاء ٢٦/١٠/٢٠٠٥

لها الأخوة :



## البابا ثلاثون الثالث

في ذهني كلام كثير لأقوله .  
وفي قلبي كلام أكثر من هذا .  
ولكن أفضل أن أصمت .  
وأنا أريد أن أصمت لكي يتكلم الله .  
وثقوا أن صمتنا قد يكون أكثر تعبيراً ،  
والله يسمع هذا الصمت ،  
الله يسمع هذا الصمت  
ويدرك كل معانيه  
وكل ما نعانيه .

مع التجربة المنفذ .

الله دائماً يريح وهذا عمله يريح من الخارج ومن الداخل .  
يريح من الخارج من جهة الأمور الخارجية التي تتعب الإنسان .  
ويريح من الداخل من جهة حزن الإنسان ومتاعبه .  
لقد امتدت يد الله القوية وأراحت يوانا وأنفذته وهو في بطن  
الحوت، كما امتدت يد الرحمة القوية وأراحت دانيال وأنفذته حتى  
وهو في جب الأسود، وأيضاً امتدت يد الرحمة القوية إلى يوسف  
الصديق وهو في السجن..!

الله يريد ويقدر . يريد أن يفعل الخير لنا، ويقدر على فعل هذا  
الخير .

إن أمثلة يد الله العاملة لأجلنا واضحة في الكتاب المقدس وفي  
التاريخ . يقول تعالوا إلى يا جميع المتعبين والثقيل الأحمال وأنا  
أريحكم .

ولكن كيف تأتون إلى؟

تأتون إلى بالصلاة وبالمزامير بالصوم بالقداسات بالنذور بعمل  
الرحمة بتمسككم بقرون المذبح .

في وقت من الأوقات إشدت الضيقة وإذا بأسير تأتى إلى الله  
بصوم للشعب كله وتكلم الرب في قلب أحشوروش الملك وكان  
للخير كله . وفي وقت من الأوقات تقدم نحياً إلى الله بالصلاة  
والدموع عندما رأى أورشلين محطمة وأبوابها محروقة بالنار وتكلم  
الله في قلب الملك الفارسي وعمل الرب عملاً .

تأتون إلى بشفاعة الملائكة والقديسين .

في أيام الآباء الرسل، كان الرسل في ضيقة، وكانت الكنيسة  
ترفع صلاة من أجلهم .

داود كان يسمع هذه الآية تعالوا إلى يا جميع المتعبين.. قبل  
أن يقال في الإنجيل، ولذلك قال يارب لماذا كثر الذين يحزنوننى  
كثيرون قاموا على كثيرين يقولون لنفسى ليس له خلاص بالله  
ولكنه كان يسمع في أعماقه تعزية الرب فكان يقول بعد ذلك "الرب  
هو ناصرى مجدى ورافع رأسى.."

الآية التي تعزينا في هذه الليلة هي قول السيد الرب:

تعالوا إلى يا جميع المتعبين والثقيل الأحمال وأنا أريحكم .  
أى تعالوا إلى يا من اشدت بكم الصيقة وأصبحت أحياناً فوق  
احتمالكم . العالم به متاعب كثيرة سواء كانت متاعب للأفراد أو  
متاعب لتجماعات أو متاعب للمدن أو العالم كله ولكن بندر أن يلجأ  
الناس إلى الله .

لقد علمنا الإنجيل المقدس في الصلاة الربانية أن نقول في كل  
وقت وفي كل يوم "ولا تدخلنا في تجربة لكن نجنا من الشرير" .

الله هو الذى ينجي ولكن للأسف كثيراً ما تقال هذه الطلبة ليس  
من القلب ولا بالإيمان، وليس بالافتتاح الكافى الداخلى .

نحن في كل ما يحيط بنا من متاعب إنما نطرح المشكلة أمام  
الله ونتركها في يديه ونقول له لتكن مشيئتك إن أردت أن تحل  
المشكلة لتكن مشيئتك وإن أردت أن نأخذ بركة الصليب نحمله .

إننا نطرح مشاكلنا أمام الله، ولكن السؤال لماذا أمام الله؟

لأن الله ضابط الكل يرى كل شئ، ويسمع ويعرف ويكتب أمامه  
سفر تذكرة . لأن الله يعرف الظاهرات والخفيات أيضاً، يعرف ما  
يحدث وما ربما يحدث بعد حين، وفي معرفته هو عادل ورحيم  
وهو راعى صالح حيث قال سفر حزقيال النبى:

"أنا أرى غمى" وأيضاً يقول السيد الرب وأطلب الضال واسترد  
المعطود وأجبر الكسير وأعصب الجريح وأبند السمين والقوى  
وأرعاها بعدل" (حز ٣٤: ١٥) .

هو أيضاً يقول في سفر اشعيا النبى:

"الرب مسحنى لأبشر المساكين أرسلنى لأعصب منكسرى  
القلب . لأنادى للمسيبين بالعنق، وللمأسورين بالإطلاق" (إش ٦١: ١)  
خبراتنا السابقة معه ترينا كيف يتدخل الله وكيف يعمل وحينما  
تتعقد الأمور يد الله تعمل وبقوة وبوضوح ولهذا يقول لنا الكتاب:

"ملقن كل همكم عليه لأنه هو يعتنى بكم" .

ويقول أيضاً "إن الله لا يجزيكم فوق ما تستطيعون وإنما يجعل

ومتاعبهم ونضعها أمام الله، وهكذا كان عمل:

الملائكة في سلم يعقوب يصعدون بالطلب ويهبطون بالاستجابة وتدخل الله.

عمل الأربعة والعشرين كاهناً الوافقين أمام العرش الإلهي يأخذون احتياجات الناس ويضعونها في مجامرهم الذهبية ويصعدونها إلى الله. عمل موسى النبي كوسيط بين الشعب والله وكذلك صموئيل النبي.

نحن لا ندعى إبتنا نحل المشاكل ولكننا نقدمها إلى الله ونتركها في يد الله.

عندما يقول الرب "تعالوا إليّ يا جميع المتعبين.." يعلمنا أيضاً خطورة وفشل اللجوء إلى غير الله. ممكن أن يلجأ إنسان في أتعابه إلى ذاته أو نكاهه أو مهارته ولكنها لا تنفع. ومن الجائز أن يلجأ إلى الناس ليجد حلاً بشرياً ولا ينفع أيضاً.

أذكر أنني في سنة ١٩٥٠ تقريباً قبل رهبنتي كتبت قصيدة:  
أغلق الباب وحاجج قلت فيها:

أيها الحائر يا من تهت في فكر عسيف  
هل أزال الناس ما عندك من هم وضيق  
نوس عند الناس رأى ثابت شاف يلبق  
فحاول لفريق ضد أخسرى لفريق  
إنما عندي علاج قد خيرناه جميعاً  
أغلق الباب وحاجج في دجى الليل يسوعا  
ولملاً الليل صلاة وصراعاً ودموعا  
لذلك نحن نتجأ إلى الله وليس إلى الناس.

الناس على أنواع منهم من لا يبالي، ومنهم من يقدم حلولاً

ويتدخل حتى دون أن نطلب.

الله يعمل ويتدخل دون أن نطلب.

في وقت من الأوقات كان شعب إسرائيل في ضيقة ولم يطلب، ولكن الله قال لموسى "إني نظرت إلى مثلة شعبي" ونزل نكي ينجيهم.

لقد تدخل الله عند تقديم اسحق ذبيحة دون أن يطلب.

لقد تكلم الله في قلب قسطنطين الملك دون أن يطلب الناس هذا وكانت النتيجة مرسوم ميلان سنة ٣١٣ الخاص بالحرية الدينية.

لقد تدخل الله حينما كان بطرس سجناً دون أن يطلب بطرس أن ينقذه. الله لم يهمل دم هابيل بل قال لقائه "دم أخيك صارخ إليّ من الأرض". الله لم يترك دم نابوت اليزري على.

الله حنون جداً، وأيضاً مخيف الوقوع في يد الله الحي.

ويبقى السؤال: متى يتدخل الله؟ وكيف؟

كل ما نقوله إن لدينا إيمان بأنه لابد أن يتدخل ولا بد أن يعمل، وكما كان هكذا يكون وخبرتنا مع الله تملأ ذاكرتنا جيداً، ونقول في المزمور "لولا أن الرب كان معنا ليقبل إسرائيل لولا أن الرب كان معنا عندما قام الناس علينا لابتلعونا ونحن أحياء"  
إيماننا يتدخل الله يعطينا اطمئناناً وسلام في القلب وشعور بالأمن.

يكفى أن يستم الله المشكلة أما إسئوب الحل وموعده، فنتركه لمشيئته الصالحة وإلى حكمته ونحن مطمئنون.

نطمئن ونسمع قول الكتاب "إلى على الرب همك وهو يعوثك".  
وقول السيد المسيح "أبى يعمل حتى الآن وأنا أيضاً".  
مبارك الرب في كل ما يعمل لنا وما عمله لأجلنا.

## هَآ أَنَا مَعَكُمْ كُلَّ الْأَيَّامِ وَإِلَىٰ انْقِضَاءِ الدَّهْرِ

(مت ٢٨: ٢٠)

نصّ محاضرة قداسة البابا يوم الأربعاء ٢٠٠٥/١١/٢

الله صادق في مواعيد وأمين في رعايته.

والسيد المسيح فعلاً كان مع تلاميذه ولم يتركهم بل إله حينما صعد إلى السماء قبل في إنجيل معلمنا مرقس ١٦: ٢٠ "إله صعد وهم خرجوا وكرزوا في كل مكان، والرب معهم يشب الكلام بالآيات النابعة".

فكان معهم كل الأيام فعلاً. ليس فقط بعد قيامته، ووجوده مع الأحد عشر أو دخوله عليهم في العلية والأبواب مغلقة وإعطائهم السلام وسر الكهنوت، وليس فقط أنه قضى معهم أربعين يوماً يحدثهم عن الأمور المختصة بملكوت الله، وليس فقط في لقاءات أخرى. إنما أيضاً بقول:

"حينما إجتمع إثنان أو ثلاثة باسمي فهناك أكون في وسطهم" (مت ١٨: ٢٠).

هذا وعد إلهي أن يكون مع المؤمنين باستمرار حينما اجتمع إثنان أو ثلاثة باسمه يكون هو في وسطهم.

ربنا يكون معهم بروحه القدس الذي يسكن فيهم وربنا يكون مع الناس بتعمته العاملة معهم كما قال يولس الرسول "ولكن بتعمته أنا ما أنا" ويتكلم عن نعمة الله العاملة معه (١كو ١٥: ٢٠).

\*\*\*

أيضاً في نفس الوقت كان موجوداً مع القديس يوحنا الحبيب في المنفى في جزيرة بطمس. فالرسول منفي وتعبان، لكن الله كان موجوداً معه وقابله وسألته رسائل للكنايس السبع، بل أصعده ليرى العرش والملائكة المحيطين به (رؤ ٤).

وفي الحقيقة سفر الرؤيا يعطينا فكرة عجيبة عن ربنا في وسط شعبه، وكيف يكون معهم، كما رآه القديس يوحنا الرائي إله

في وسط الكنائس السبع وفي يمينه سبعة كواكب هم رعاة هذه الكنائس.

ربنا موجود في وسط الكنائس وبمسك هؤلاء الرعاة بيمينه. وهنا تحقق قوله في (يو ١٠) عن نفسه باعتباره الراعي، قال: "خرافي لا يخطئها أحد من بدى.. ولا يقدر أحد أن يخطف من يد أبى". فهو راعي وموجود وسط الكنائس ووسط شعبه باستمرار. وسيظل وسط شعبه حتى في النهاية في اورشليم السماوية يكون موجوداً معهم، الله في وسط شعبه، ويقول "حيث أكون أنا تكونون أنتم أيضاً" (يو ١٤: ٣) كلها عبارات معزية عن وجود ربنا مع أولاده المؤمنين به.

بولس الرسول على الرغم من أنه عاش في أخطار كثيرة، يتكلم ويقول "بأخطار في البرية وأخطار في البحر وأخطار من أخوة كذبة..." (١كو٢: ١١) على الرغم من كل هذا كان يشعر أن الرب موجود معه، موجود في كلماته، وموجود في محاكماته.

موجود في كلماته إذ كان يقول "صلوا لأجلي، لكي أعطى كلاماً عند افتتاح فمى" (أف ٦: ١٩). حتى الكلام الذي كان يقوله كان يُعطى له من الله. وفي المحاكمات كان يعطيه الله نعمة كبيرة جداً، لدرجة أنه حينما كان يتحدث أمام فيلكس الوالي ارتعد الوالي من بولس وهو أسير أمامه (أع ٢٤: ٢٥)، وأغريباس الملك قال له "بقليل تقنعني أن أكون مسيحياً" (أع ٢٦: ٢٨).

إذن ربنا كان موجوداً معه على الرغم من الأخطار الكثيرة.

\*\*\*

من المناظر العجيبة جداً: وجود ربنا مع الثلاثة فتية في أتون النار. يعني ممكن ربنا يسمح بنار، ولكنه لا يسمح للنار أن تكون لها أذية على أولاده.

فكان موجوداً مع الثلاثة في أتون النار والذين رأوهم، قالوا أنهم كانوا محلولين وليس مربوطين، ومعهم رابع شبيه بابن الآلهة (دا ٣: ٢٥). هذا الرابع هو الذي حلّهم من وثاقهم، وهو الذي لم يسمح للنار أن يكون لها تأثير عليهم. فخرجوا من أتون النار سالمين.

صورة جميلة جداً تعطينا فكرة عن ربنا الذي يقول "ها أنا معكم كل الأيام وإلى إنقضاء الدهر".

\*\*\*

بل هذه القصة تتكرر في فلك نوح.

تصوروا في فلك نوح يوجد ٨ أنفس خلصت بالماء، نوح وزوجته وأولاده الثلاثة وزوجاتهم، والفلك صاعد إلى فوق، فوق جبال عالية، وفوق الماء، وهم محفوظون داخله.

واحد من الآباء الروحيين قال كلمة لطيفة: قال في الحقيقة للفلك لم يوجد فيه فقط ٨ أنفس، لا.. كان فيه التاسع الذي لم يكن يُرى. وهذا التاسع الذي لم يُرَ هو الذي كان يمسك دفة الفلك وقيادته، حتى أرساه بسلام على جبل آرات.

\*\*\*

ربنا دائماً موجود مع الناس، كل الأيام وإلى انقضاء الدهر.

كان موجوداً مع داود في حربه مع جليات.

من يتصور أن الفتى الصغير هذا "الأشقر مع حلاوة في العينين" يقف أمام ذلك الجبار الذي رمحه مثل نول النساجين. وداود كان يشعر بهذا. وقال لجليات "اليوم بحبسك الرب في بدى" (اصم ١٧: ٤٦).. وقال "الحرب للرب". والرب قادر أن يعلب بالكثير وبالقليل. حصاة داود وضعت في المقلاع. ولكن الذي وجّه الحصاة إلى رأس جليات كان نعمة من ربنا. لأنه كان يمكن أن تذهب في أي مكان.

\*\*\*

لما نقول أن الله معنا وهي عبارة لطيفة، تعنى أن الله معنا بقوته بمعنى معنا القوة والمعونة والحفظ.

عبارة ربنا معنا ليست مجرد كلام، لا.. ربنا معنا في الحفظ. فهكذا قال المزمور: "الرب يحفظك. الرب يحفظ نفسك. الرب يحفظك من كل سوء. الرب يحفظ دخولك وخروجك" (مز ١٢١: ١).

هذا هو معنى أن الرب معنا.

\*\*\*

أبشع النبي لما كان الأعداء يحيطون بالمدينة، وكان تلميذه جيحزى خانقاً، قال "يارب افتح عيني الغلام ليرى" ليرى ماذا؟ ليرى أن الذين معنا أكثر من الذين علينا. وفعلاً لما ربنا فتح عيني الغلام وجد المدينة كلها محاطة بالملائكة الروحانيين، لم يكونوا ظاهرين ولكنهم من القوات التي لا تُرى ولكن يُرى عملها جيداً (مل٢: ٦: ١٤-١٨).

ملائكة كثيرة حالة حول الناس وهم لا يدرون، ولا تركهم حواس البشر. ولذلك قيل عن الكنيسة أنها بيت الملائكة. نقول في التسبحة "السلام لك أيها الكنيسة بيت الملائكة".

ويقول الكتاب ملاك الرب حال حول خانقيه وينجيهم. ويقول يوصي ملائكته بك لكي يحفظوك في سائر طرقك لنلا تعثر بحجر رجلك (مز ٩١).

تأكدوا أن هناك ملائكة حالة حول البشر. ولما أقول ربنا معنا، إنما تعنى معنا بقوته وحفظه. معنا أيضاً بملائكته القديسين الحافظين وإن كانوا لا يرون بالعين المجردة.

\*\*\*

كلمة جميلة قالها ربنا لملاك أو راعي كنيسة فيلادلفيا في سفر الرؤيا. قال "هذا يقوله الذي يفتح ولا أحد يغلق، ويغلق ولا أحد يفتح... هأنذا قد جعلت أمامك باباً مفتوحاً ولا يستطيع أحد أن يغلقه" (رؤ ٣: ٧، ٨)..

هذه قوة الإيمان: أن تشعر في حياتك بيد ربنا.

ربنا هو الذي يفتح ولا أحد يغلق، ويغلق ولا أحد يفتح. لكن من مراحمه يجعل أمامك باباً مفتوحاً ولا يقدر أحد أن يغلقه.

ولذلك قال لأرميا النبي "هأنذا قد جعلتك مدينة حصينة وعود حديد وأسوار نحاس. فيحاربونك ولا يقدرون عليك لأنى أنا معك يقول الرب لأنفك" (أر ١: ١٨، ١٩).

وهكذا قال لبولس الرسول تكلم ولا تسكت لأنى أنا معك ولا



يقع بك أحد ليونيك (ع: ١٨٤: ٩، ١٠).

هذا هو الحفظ الإلهي، الحفظ الإلهي للأفراد وللكنيسة.

✽ ✽ ✽

أنتكر لى سنة ١٩٤٦ ما يقرب من ٦٠ سنة، كنت قد كتبت قصيدة: "كم قسا الظلم عليك!! كما سعى الموت إليك" كانت عن الكنيسة. وبعد ما تكلمت فيها عن متاعب الكنيسة قلت:

هو صوت ظل يدوى دائماً فى أذنك

يشعل القوة فيك حين قال الله عنك

إن أبواب الجحيم سوف لا تقوى عليك.

و فعلاً فى تاريخ الكنيسة كثيراً ما ارتفعت عليها أبواب الجحيم ولم تقدر لأن الكنيسة كانت ترفع وجهها إلى الله باستمرار.

وفى المزمور يقول "رفعت الأنهار يارب، رفعت الأنهار صوتها، ترفع الأنهار صوتها من صوت مياه كثيرة... عجيبة هى أهوال البحر ولكن الساكن فى الأعلى هو أقدر" (مز: ٩٣: ٤، ٣).

حقاً الساكن فى الأعلى هو أقدر. لذلك يقول فى المزمور يسقط عن يسارك الوب، وعن يمينك ربوات أما أنت فلا يقتربون إليك" (مز ٩١). يقول "لا أهلك ولا أتركك بقول الرب" ويقول "إن نسيت الأم رضيعها أنا لا أنساكم". قد نقستكم على كفى" (أش: ٤٩: ١٦). "من يمسك يمس حنقة على" (زك: ٢: ٩). وقال ليعقوب أب الآباء وهو هارب من وجه عيسو أخيه "ها أنا معك وأحفظك حيثما تذهب وأردك إلى هذه الأرض" (تك: ٢٨: ١٥).

✽ ✽ ✽

ويقول فى المزمور يستجيب لك الرب فى يوم شدتك ينصرك إسم إله يعقوب" (مز: ٢٠: ١).

أنتكر أن هذا المزمور كان موضوع تأملتى سنة ١٩٦٩. وكان ذلك فى فبراير أثناء سفرى إلى لندن وأنا قلت : سافرت إلى لندن وسافر معى هذا المزمور. كان معى فى القاهرة، وكان معى فى الطائرة، وكان معى فى إنجلترا، ثم كان معى فيما بعد فى المحاضرة، وبعد ذلك أصبح كتاباً.

عبارة يستجيب لك الرب عبارة مشجعة وقوية وتملاً القلب بالإطمئنان.

يوسف الصديق مرت عليه تجارب كثيرة جداً.

أخوته ألقوه فى البئر، وباعوه كعبد، وأنتقل لبلاد غريبة. والكتاب يقول عن يوسف "إنه كان ناجحاً وكان الرب معه وكل ما يعمله كان الرب ينجحه فى يديه" (تك: ٣٩: ٣).

صحيح ألقى فى البئر، وصحيح بيع كعبد ولكن الله ظل معه. ظل معه فى البئر وفى العبودية وفى السجن، وظل معه حتى نقله إلى المجد.

✽ ✽ ✽

صحيح ربنا قوى والذين يعتمدون على قوة الله لا يخزون.

ولحن نقول له هذا فى الثلاث تقديسات نقول قدوس الله قدوس القوى. لكى نطمئن إلى قوته، وقوته إذا أمنت بها، يقول الإنجيل "كل من مستطاع للمؤمن" (مر: ٩: ٢٣).

يقول المزمور "يمين الرب صنعت قوة يمين الرب رفعتنى" (مز: ١١٧).

✽ ✽ ✽

والتاريخ يقدم لنا قصصاً كثيرة: كيف كان ربنا موجوداً مع الكنيسة، وكيف حفظ الله القديس أنطاسيوس الرسول. حفظه من مؤامرات الهرطقة، وحفظه أيضاً فى المنفى. نفى أربع مرات. وفى كل مرة كان ربنا معه، وكان ينشر الإيمان، فى منفاه حتى أعاده سالماً مرة أخرى.

وحفظ الله الكنيسة أيام دقلديانوس، وأيام أريانوس والى أنصنا. وحفظ الله حتى الآباء المتوحدين وهم فى البرية الجوانية، وحفظهم من الوحوش، وحفظهم من دبيب الأرض، وحفظهم من محاربات الشياطين.

الله فى حفظه عجيب، الله فى حفظه عجيب.

✽ ✽ ✽

صدقونى يا إخوتى وأخواتى: أنا ربنا بالنسبة لى ليس فقط مجرد الإله الموجود فى كتب اللاهوت، لكنه الإله الذى نلمسه فى حياتنا يوماً بيوم، وتذكره وتذركه صفاته عملياً. ما أكثر عبارة أنا معك الموجودة فى الكتاب المقدس حيث يقولها الرب. وما أكثر عبارة سلام لكم. فليكن الرب معكم وسلامه أيضاً.

## محافظة الفيوم فى جبل القلمون

استقبل نيافة الأنبا إبرام أسقف الفيوم الدكتور محمد رأفت محمود محافظ الفيوم يوم الاثنين ١٠/٣١ فى دير الملاك بجبل القلمون بالفيوم، حيث كان بصحبته المهندس محمد أحمد عبد اللطيف أمين عام الحزب الوطنى ورئيس المجلس المحلى الشعبى بالمحافظة ومجموعة من القيادات الشعبية والتنفيذية. حضر المقابلة وفد من الآباء الكهنة وأعضاء المجلس الملى بالفيوم وراهبان الدير. بدأت الزيارة بجلسة سادها روح الود والمحبة أسرد خلالها نيافة الأنبا إبرام نبذة تاريخية عن الدير، ومكانته فى جبل القلمون، ونشأته التى ترجع إلى منتصف القرن الرابع الميلادى، وعصور ازدهاره رهبانياً، والأحداث التاريخية التى تعرض لها مر العصور.

كما بين نيافته بداية حركة الإعمار فى الدير واعتراف المجمع المقدس للكنيسة القبطية فى عهد قداسة البابا شنودة الثالث بإعادة الحياة الرهبانية له، حيث أنه أحد الأديرة التى لها تاريخ رهبانى وقيمة أثرية عالمية ويعتبر واحد من المعالم السياحية الهامة فى محافظة الفيوم.

اصطحب نيافته السيد المحافظ والوفد المرافق له فى جولة داخل الدير شاهد خلالها المعالم الأثرية والأنشطة المتعددة فى الدير. وفى نهاية الجولة أشاد الدكتور المحافظ بالدير، وقيّمته التاريخية التى يفخر بها كل مصرى ولاسيما أهل الفيوم.

والجدير بالذكر أنها المرة الأولى فى تاريخ دير الملاك بجبل القلمون بالفيوم أن يقوم محافظ الأقاليم بزيارة.

# عزاء

## القمص بيثوى ميشيل والأسرة

يشاركون الأب المحبوب:

### القس فيلوباتير عزمى

مشاعره لانتقال والد زوجته طالبين  
للراحل نباحاً وعزاء للأسرة بصلوات  
قداسة البابا شنودة الثالث

ذكرى الصديق تدوم إلى الأبد

ذكرى الأربعين للحبيب الغالى

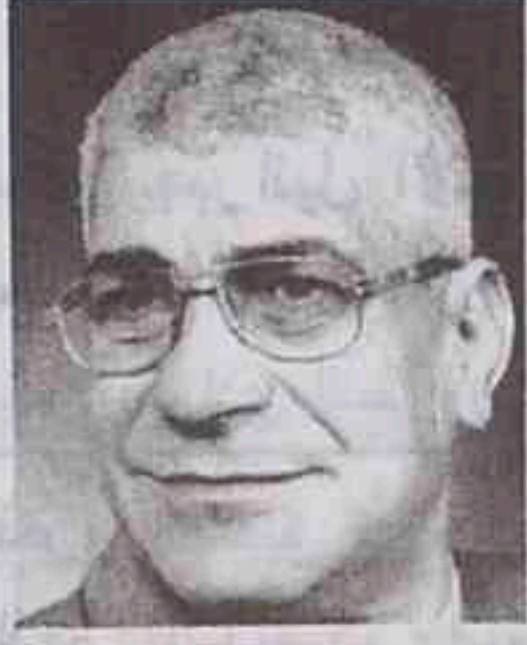

الأب الحنون زغلول فيليب بطرس  
سيقام القداس الإلهى بكنيسة مارجرس  
الحرفيين وذلك يوم الجمعة الموافق  
١١/١٨ الساعة الثامنة صباحاً.

يضئ الأبرار كالشمس فى ملكوت أبيهم  
الذكرى السنوية الأولى للحبيب الغالى:



### أنور إسكندر سلامة

تقيم الأسرة القداس الإلهى على روحه  
الطاهرة يوم الأحد ١١/٢٠ صباحاً  
بكنيسة مارجرس والأنبا شنوده  
بجيرسى سيتى بأمريكا.

حبيبنا الغالى مر عام على فراقك لكن لم  
تفارق قلوبنا لن ننسك حتى نلتفك  
عزاوناً أنك فى أحضان القديسين.

زوجتك وأولادك وأحفادك

### الذكرى السنوية الخامسة

للحبيب الغالى



### الدكتور سامى مكرم عوض

احتفلت به الأسرة بإقامة القداس الإلهى  
يوم السبت ٢٧/٨/٢٠٠٥ بكنيسة مار  
يوحنا الحبيب حلمية الزيتون، وكنيسة  
مار جرجس بروكلين.

حبيبنا سامى الأيام والسنون تزيدنا حباً  
ووفاءً نجنى ثماراً زرعها فينا حنانك  
والدك مكرم عوض ووالدتك مريم

أخوتك: سامية وألبير - أشرف ومارى  
سمير ورانيا - أسامة وزوجته هبه

نبيل ورنين وأم ناجى  
وجميع أولادهم

## ذكرى الصديق تدوم إلى الأبد الذكرى السنوية الأولى



### للأستاذ جرجس بقطر الجوهري

تدعو الأسرة الأهل والأحباء لحضور  
القداس الإلهى بهذه المناسبة يوم الجمعة  
١١/١٨ بكنيسة الأمير تادرس بالمنيا.

شكر وذكرى الأربعين للشماس



### مجلع تادرس القس يواقيم

تتقدم الأسرة بالشكر لكل من تفضل  
بمواسماتها سواء بالحضور أو البرق  
وتخص بالشكر الأحبار الأجلء:

### نيافة الأنبا هدرا

### نيافة الأنبا فام

### نيافة الأنبا شاروبيم

### نيافة الأنبا بيمن

وجميع الآباء الكهنة الأحباء وكل الشعب  
الذين شاركوا فى العزاء وقلوب مملوءة  
بالإيمان نشكر الله الذى استرد وديعته  
الغالية ويقام القداس الإلهى على روحه  
الطاهرة الثامنة صباحاً يوم ١١/٦  
بكنيسة رئيس الملائكة ميخائيل بأسوان.  
تلغرافياً: المهندس نيروز مجلع بأسوان

حبيبنا الغالى عشت ملاكاً وديعاً وخادماً  
للناس ورحلت سريعاً تاركاً لنا سيرتك  
ميراث. زوجتك - وأولادك

م. نيروز - ومينا - وهديرا مجلع

وحيد نصحي وهديرا القمص يعقوب  
وملاك فكرى

### شماسة الكنيسة القبطية بأسوان

يودعون على رجاء القيامة أخيهم:

### الشماس مجلع تادرس

نياحاً للمنتقل والعزاء السمانى للأسرة

### TOEFL & IELTS

### مركز مرمقس للغات

### والكومبيوتر بمدينة نصر

يعلن عن بدء التسجيل لهذه الدورات إلى  
جانبا اللغات الفرنسية والألمانية  
والإنجليزية بكل مستوياتها وأيضاً يقدم  
دورات الكومبيوتر العادية والمتخصصة  
للاستعلام: ٢٦٠٥٩٩٩ - ٢٦٠٣٤٩٥  
٢٦٢٣٣٧٥

"ليس موت لعبيدك بل هو انتقال"  
مجلس وخدام وشعب كنيسة مرمقس  
بشارلوت نورث كارولينا - أمريكا  
يشاركون أبيهم الحبيب:

القمص أرسانيوس باسيلى راغب  
مشاعره لانتقال شقيقه بمصر:

### الدكتور ميشيل باسيلى راغب

سانلين الله أن يعطى العزاء القلبى لجميع  
أفراد الأسرة والأحباء بمصر وأمريكا  
واستراليا وكندا.

شكر وذكرى الأربعين



### للراحلة تهانى يوسف

زوجة المهندس صالح جرجس والأسرة  
تشكر كل الموسمين وتخص بالشكر  
قداسة البابا المعظم:

### الأنبا شنوده الثالث

وشريكه فى الخدمة الحبر الجليل:

### نيافة الأنبا تادرس

أسقف بورسعيد والآباء الكهنة وسيقام  
قداس الأربعين الجمعة ١١/١١ بكنيسة  
كفر إبراهيم يوسف.

تلغرافياً: م. صالح - أوليلة - ميت غمر

القمص دانيال ولجنة وشعب كنيسة كفر  
إبراهيم يوسف يودعون لفرديوس النعيم  
السيدة الفاضلة تهانى يوسف.

شريكة حياتى العزيزة وأمنا الغالية  
بالمحبة عشت فأحبينك وانتقلت للسماء  
فلن ننسك اذكرينا أمام عرش النعمة  
لكى يخفف الرب آلام الفراق واللقاء  
بالسماء. زوجك وبناتك وأزواجهم  
وأحفادك وأسرهم بالدقهلية والقاهرة.

أمى الحبيبة ستظل صورتك بعيوننا  
أنعمى بالفرديوس. ابنك شاكر وأسرته

خالنتا المحبوبة منبع الحب والحنان  
نرجو لك الراحة بالفرديوس.

يناس - أيفى - إيرينى وأسرهم

تيئة الغالية لن أنسك.

حفيدك روماتى رزق وزوجته

### الذكرى السنوية الأولى للحبيب الغالى

### جميل حنا مسيحه

مهما طالت الأيام ومهما مضت السنون  
صورتك لم تفارقنا لأنها محفورة فى  
قلوبنا. وسيقام القداس الإلهى على روحه  
الطاهرة يوم الجمعة ١١/٢٥ بكنيسة  
الشهيد الأنبا صرابامون بحصة مليج  
منوفية. زوجتك الحزينة وأولادك

ذكرى الصديق تدوم إلى الأبد  
ذكرى الأربعين للمربية الفاضلة



### الأم الحنون حكيمة سعيد

تقيم الأسرة القداس الإلهى على روحها  
الطاهرة يوم الجمعة ١١/١١ الساعة ٨  
صباحاً بكنيسة مرمقس بكلوت بك.

### الأنبا ديسقورس الأسقف العام

وجميع العاملين بمطبعة الأنبا رويس  
الأوفست يتقدمون بالعزاء لزميلهم:

### الأخ نبيل خليل لوفاة والدته

يضئ الأبرار كالشمس فى ملكوت أبيهم  
الذكرى السنوية الأولى للحبيب الغالى



### إدوار جريس حنا الله

حبيبنا الغالى مر عام على فراقك كنت  
مثال المحبة والتضحية والتواضع  
والعطاء وسيقام القداس الإلهى على  
روحه الطاهرة يوم الأحد ١١/٢٠  
بكنيسة العذراء بمطروح.

زوجتك وأولادك

### ذكرى الأربعين للأخت الفاضلة



### فريال فهمى عبد الملك

تدعو الأسرة الأهل والأحباب لحضور  
القداس الإلهى لروحها الطاهرة ٨ ص  
الجمعة ١١/١١ بكنيسة العذراء بالمحلة  
الكبرى ومساء الخميس بقاعة الكنيسة.

مع المسح ذاك أفضل جداً

الذكرى السنوية الأولى لعريس السماء



### المهندس سامح فهميم

تدعو الأسرة لحضور القداس الإلهى  
لروحها الطاهرة الجمعة ١١/٤ بكنيسة  
العذراء بمغاغة الساعة ٨،٣٠ ص.

## تهنئة وشكر

"وأعطيكم رعاة حسب قلبى فيرعونكم  
بالمعرفة والفهم" (إر ٣: ١٥)  
كنيسة العذراء بمسرة بشيرا  
يشكرون قداسة البابا المعظم :  
الأبنا شنوده الثالث  
على عودة أبيهم المحبوب:

القس أنطونيوس توفيق  
بعد انتهاء فترة خدمته بالمهجر إلى  
كنيسته وشعبه الذى استقبله بكل الحب.  
كما يشكرون قداسه أيضاً على انتداب  
القس أرسانيوس حليم  
للخدمة بالكنيسة قبل استلامه للخدمة  
باستراليا ذاكرين لقدسه محبته وتفانيه فى  
الخدمة وغيرته المقدسة راجين أن يذكر  
الكنيسة فى صلواته دائماً.

كنيسة مارجرس بالمطرية  
التربية الكنسية بالكنيسة  
الخدام والخدامات يهنئون أبيهم  
المحبوب:

القس جورجوس بطرس  
بعيد رسامته الثلاثين ذاكرين محبته  
واتضاعه المذهل وأنه أسس فصول  
إعداد الخدام بالكنيسة طوال ثلاثين عاماً  
تخرجت على يديكم كل دفعات الخدام  
ونهلتم من النعمة المفاضة على شفيتكم  
خبرات روحية عميقة فى العمل الرعوى  
ومفاهيم لاهوتية أصيلة من كنوز كنيستنا  
ودراسات إنجيلية قوية تعبر عن رجل  
الله المحب لكلمته نراك محاطاً بسحابة  
من البخور إلى جوار المذبح الذى تحبه  
بشدة ومحاطاً بحبنا كخدام حينما نلتفت  
حولك ونأخذ منك المنهج الملائكى  
والحكيم فى الرعاية أدام الرب كهنوتك  
سنين عديدة وأزمنة سالمة مديدة.

الابن المبارك :



صيدلى بيشوى القمص كيرلس  
تهنئة قلبية بمناسبة حصولك على  
بكالوريوس الصيدلة.  
بابا وماما وأخواتك فيبى وأغابى  
وكرستين وزوجها ملاك ماهر جددك  
وجدتك وأمامك طلعت وحاكم وراضى  
وأولادهم وعمك فكرى وخلف شوقى  
وأولادهم وعائلة ال باهوق.  
الرب يبارك حياتك ومستقبلك بصلوات  
قداسة البابا المعظم :

الأبنا شنوده الثالث  
وشريكه فى الخدمة أسقفنا المحب:  
نيافة الأبنا ساويرس  
أسقف ورئيس دير المحرق

## كنيسة مارجرس بالمطرية الأبنا تيموثاوس

والقس بيشوى بولس والمجلس والشعب  
والشمامسة والخدمة الاجتماعية يهنئون  
أباهم المحبوب:



### القس جورجوس بطرس

بعيد سيامته الـ ٣٠ ذاكرين جهادكم  
طوال هذه السنين فى الخدمة والرعاية  
بكل الحب والبذل والعطاء بلا حدود  
تزرع وتروى كل يوم بحبك ودمك  
خادماً الكل بمحبة وغيره على العقيدة  
كرست حياتك لحساب الملك المسيح  
فأعطاك كهنوتاً مباركاً. منهج حياتك  
أثار الطريق لكثيرين عزيت النفوس  
بأقوى الكلمات شجعت صغار النفوس  
والضعفاء بكلمات النعمة وبقوة الكتاب  
المقدس الذى عرفته منذ الطفولة فصرت  
علماً خفياً ومعلماً صالحاً ومنازلاً وزخراً  
لأرثوذكسيتنا علامة واضحة وثابتة لن  
تمحى من قلب كنيستنا التى شيدت على  
أيديكم الطاهرة فصارت علامة من  
علامات المحبة التى تبني الرب يحفظ لنا  
حياتك ويديم كهنوتك ببركة وصلوات  
راعى الرعاة الذى تتلمذت على يديه فى  
الستينات وكنت تلميذاً محبوباً لقداسة:

### البابا شنوده الثالث

أدام لنا الرب حياة قداسه سنين كثيرة  
وأزمنة سلامية هادئة مديدة.

## كنيسة الملاك والرومانى بالمطرية الأبنا تيموثاوس

الآباء الكهنة والمجلس والشعب والخدام  
والخدامات يهنئون من أعماق قلوبهم  
أباهم المحب :

### القس جورجوس بطرس

ثلاثون عاماً فى رعاية حكيمة وعطاء  
مثمر وخدمة باذلة وتعاليم مباركة.

القس بيشوى بولس والأسرة يهنئون  
أباهم المحبوب:

### القس جورجوس بطرس

ذاكرين قلبك النقى الناصح وفكرك  
الثاقب الرائع وتعليمك القوى الساطع.

القس أبانوب منير وزوجته وأخوته  
وأولاده يهنئون:

### أ.د. سميرة سعد رزق

زوجة القس ميخائيل عياد بالإسكندرية  
لحصولها على درجة الأستاذة بتقدير  
امتياز.

## عزاء

### الذكرى السنوية العاشرة للمتنيح



القمص جبرائيل الأبنا بيشوى  
يقام القداس الإلهى الاثني عشر ١١/١٤ بدير  
الأبنا بشوى بوادى النظرون.

ذكرى الصديق تدوم إلى الأبد  
أجسادهم دفنت بسلام وأسمانهم تحيى  
مدى الأجيال  
الذكرى السنوية الثالثة للراحل الغالى:



### طلعت مكسيموس رزق

سيقام القداس الإلهى على روحه الطاهرة  
الجمعة ١١/٢٥ الساعة الثامنة صباحاً  
بكنيسة مارمرقس بجيرسى ستي  
وكنيسة العذراء بمهمشة.  
مرت ثلاث سنوات على فراقك أفتقدنا  
فيها حبك وحنانك وتعاليمك وأرشادك.  
حبيبنا من بعدك تمر الأيام ثقيلة مريرة  
اختطافك المبكر أدمى قلوبنا إن كنت قد  
فارقنا بالعين فلم تغيب عنا لحظة.  
صورتك الحلوة وطلعتك البهية دائماً فى  
فكرنا كنت لنا مثلاً رائعاً للمحبة والقلب  
الطيب والحكمة جعلت دستور حياتك الله  
محبة أحببت الرب فقواك أحببت العذراء  
والقديسين أحببت الناس أجمعين بالحب  
عشت وبالحب انتقلت فى عيد حبيبك  
القديس مارمينا العجائى.  
لا يمكن الأيام تنسينا محبتك ولا السنين  
تعوضنا خسارتك النفس حزينة والقلب  
جريح. صلى لأجلنا أمام عرش السماء.  
أسرتك الحزينة

الأبرار يضيئون كالشمس فى ملكوت أبيهم  
شكر وذكرى الأربعين للأب الغالى



### الأستاذ سمير ونيس سيفين

تتقدم الأسرة بالشكر لكل من اساهم  
بالحضور أو البرق وتقيم الأسرة القداس  
الإلهى على روحه الطاهرة صباح  
الجمعة ١١/٢٥ بكنيسة الأبنا أنطونيوس  
بالأقصر

## كنيسة السيدة العذراء بروض الفرغ وأسرة الأب الطوباوى المتنيح

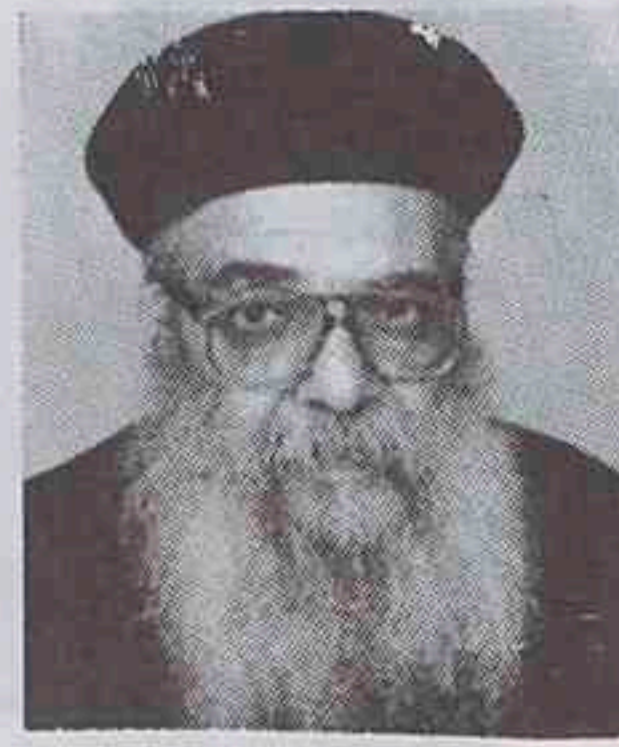

### القمص داود تادرس

تشارك الكنيسة المنتصرة صلواتها  
وتسايحها فى تذكارات العام الخامس  
لنياحته بالقداس الإلهى ٨ صباح الجمعة  
١١/١٨ طالبين لروحه البارة سلاماً  
ونعياً بصلوات أب الآباء قداسة:  
البابا المعظم الأبنا شنوده الثالث  
ذاكرين أبوة قداسه الحانية ومحبته  
الفياضة ورعايته للأسرة والأحفاد.  
ميلييا - جينا - مينا - جورج - أمير

### شكر وذكرى الأربعين لطيب الذكر



الوالد الغالى موريس ميلاد خله  
يتقدم القس أبانوب موريس والأسرة  
بالشكر لكل من اساهم سواء بالحضور  
أو البرق وتخص بالشكر الحبر الجليل:  
نيافة الأبنا كيرلس

أسقف نجع حمادى وتوايعها والآباء  
الكهنة والرهبان وسائر أفراد الشعب  
المحب وندعوكم لمشاركتنا لحضور  
قداس الأربعين على روحه الطاهرة  
الجمعة ١٢/٢ الساعة السابعة صباحاً  
بكنيسة مارجرس الكبرى ببهجورة  
والرب يعوضكم أجراً سمائياً بصلوات :  
قداسة البابا شنوده الثالث

الأب الغالى عشت بقلب يحب الكل فكنت  
محبوباً من الكل علمت حياة الصلاة  
والتسبيح والشكر والرضا والقناعة  
ورحلت عنا بهدوء الملائكة وإذا كان  
انفصالك بالموت عنا فى منتهى القسوة  
ولكن اتصالك بالسماء وبما لا يرى فى  
قمة الروعة وهذا هو الذى يعزينا فهنئاً  
لك بالفردوس مع الأبرار.  
زوجتك وأولادك سامح وجيمى ومايكل  
وحنان وأمل.

التهانى الخاصة بعيد جلوس قداسة  
البابا المعظم الأبنا شنوده الثالث  
بمناسبة العيد الـ ٣٤ لجلوس قداسه  
سوف تنشر فى العدد المقبل إن شاء الله.

## العصا العجيبة "١"

أنا عصا.. قطعة من فرع شجرة.. كنت في يد رجل اسمه موسى.. كان يستند على وهو يمشى في الصحراء... وسط الرمال الناعمة أو الصخور الصلبة.

وكان موسى يرعى الأغنام وكان يقودهم عندما يرفعني بيده ويسير أمامهم. وذات مرة كان موسى يمشى ويمسكني في يده، وفجأة وقف ونظرت وجدت شجرة خضراء ووسطها ناراً مشتعلة.. لكن النار لم تحرق الشجرة.. فأخذني في يده وبدأ يمشى ويمشى.. ويقترب من الشجرة.. مشتاقاً أن يعرف سرها.

وفجأة سمعت صوتاً ينادى موسى، ونظرت في كل ناحية لكنني لم أجد أحداً يتكلم، وفجأة سمعت الصوت يخرج من الشجرة.. نعم إنه من الشجرة.. يقول لموسى.. إخلع حذاءك من قدميك.. لأن المكان مقدس.. احذر لا تقترب.. فخلع موسى حذاه.. ثم وقف قريباً من الشجرة.. وهو ينظر.. وفتح أذنيه ليستمع فقال له الصوت: أنا إله أبوك.. إله إبراهيم واسحق ويعقوب.. فغطى موسى وجهه لأنه خاف أن ينظر إلى الله. فقال له الرب: إنني قد رأيت مذلة شعبي الذي في مصر، وسمعت صراخهم. وعلمت أوجاعهم

فسأقذهم وأصعدهم من تلك الأرض إلى أرض جيدة تفيض لبناً وعسلاً.  
وسمعت رب المجد يقول لموسى سأرسلك إلى فرعون لتخرج شعبي من مصر، وأمره أن يكلم الشعب ويعرفهم بخطة الله لإنقاذهم..  
فقال موسى أنهم لا يصدقونني ولا يسمعون كلامي..

فقال الرب لموسى ما هذه التي في يديك؟ فأجاب موسى إنها عصا.  
فقال الرب لموسى أرمها فوجدت نفسي وقد تحولت إلى حية..  
والمرّة القادمة ستعرفون ماذا حدث لي؟



## اختبر ذكاءك

### لمن يكون هذا النداء؟

مَنْ أَنَا.....؟

- ❖ رمولى في جب الأسود.. فجعل إلهي فيها مسنود.
- ❖ في الحقيقة مجرد إنسان... وفي حكمتي حكيم الزمان.
- ❖ دافعت عن أنسيموس... واقمت من الموت أفتيخوس.
- ❖ أخويا موسى وأبويا عمران.. وعشت فترة في أرض جاسان.

## تسليح العدد:

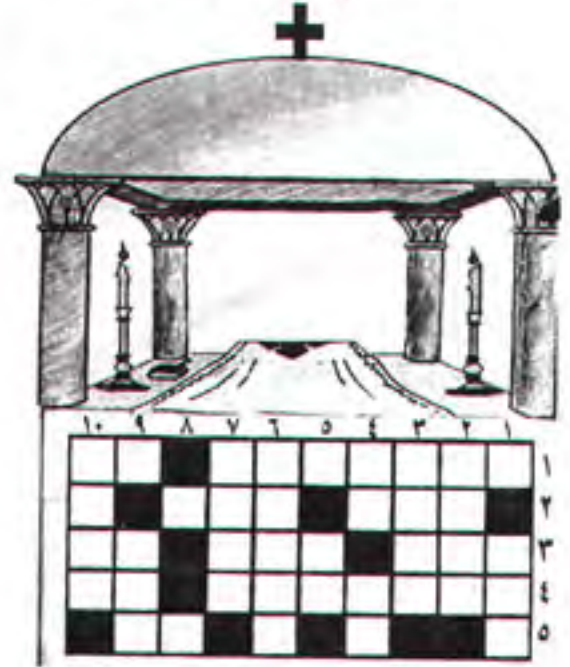

### الكلمات الأفقية :

- ١ - الملاك الذي بشر زكريا بولادة يوحنا المعمدان هو .....
- ٢ - من الوصايا العشر ..... تسرق
- ٣ - تحفظ الوصايا بلا دنس ولا ..... إلى ظهور يسوع المسيح (١ تيمو ٦) - لكل شيء تحت السماء .....
- ٤ - قديسة شهيدة ..... - بمعنى كب .....
- ٥ - لا بأعمال في ..... عملناها نحن بل بمقتضى نعمته خلصنا (تيطس ٣: ٥).

### الكلمات الرأسية :

- ١ - قرية مرت عليها العائلة المقدسة في رحلتها إلى مصر .....
- ٢ - من ألقاب السيدة العذراء "مبعثرة" .....
- ٣ - الاسم الحقيقي للأنبا ..... هو القديس فريج.
- ٤ - القديسة حنة هي ..... السيدة العذراء - مدينة زارتها العائلة المقدسة هي ..... بسطا.
- ٥ - خذ مرقس وأحضره معك لأنه نافع ..... للخدمة (١ تيمو ٤: ١١).
- ٦ - كتب ..... الحبيب سفر الرؤيا بالإرشاد الإلهي.
- ٧ - ..... يابسة ومعها سلامة خير من بيت ملآن ذبائح ومعه خصام (أم ١٧: ١).
- ٨ - من ..... دعوت ابني .
- ٩ - فقالت مريم تعظم نفسي ..... (لو ١: ٤٦).

# أخبار الإيبارشيات فني صور



## نيافة الأنبا مرقس ولقاء مع زوجات كهنته

دعا نيافته زوجات كهنة إيبارشيته للقاء معه، لبحث أمورهن، مع نصائح أبونا رعية. وأخذت لنيافته معهن هذه الصورة.

## أخبار إيبارشية بني مزار

في يوم ٢٠٠٥/٩/٩ تم افتتاح وتدشين كنيسة العذراء والقديس أبانوب بنزلة جلف بني مزار.

كما تمت ترقية القس إبراهيم أيوب كاهن كنيسة مارمرقس بعزبة بني صامت إلى رتبة القمصية، وسيامة الشماس رشدي ولسن أبصلتس. وكان يوماً مفرحاً لشعب بني صامت. تهنئتنا للجميع.



## مؤتمر الأسرة في بيا

أقامت مطرانية بيا والقسن وسمسطا المؤتمر السنوي للأسرة يومي ٢٢، ٢٣ سبتمبر.

وقد حضره صاحبنا النيافة الأنبا إسطفانوس أسقف بيا، والأنبا دانيال الأسقف العام للمعادي. كما تحدث فيه أيضاً القمص أنطونيوس كمال عن التوافق الزوجي، والدكتورة كلير فهميم عن دور الآباء في تنشئة الأبناء، والدكتور زكريا الفاخوري عن لغة المحبة بين الزوجين.



# أخبار الإيبارشيات فى صور



**سيامة آباء كهنة جدد بالبحيرة**  
 فى صباح الجمعة ٧ أكتوبر قام نيافة الأنبا باخوميوس مطران البحيرة وتوابعها بسيامة أربعة كهنة جدد للخدمة فى القطاعات القروية والصحراوية بالإيبارشية وهم:  
 القس سدراك معوض (قرى جنوب البحيرة)، القس باسيلوس متى (مركز العامرية وما حولها)، القس باقلى فوزى (قرى جنوب البحيرة)، القس أبناكير إبراهيم (قرى النجر بصحراء مريوط). وأنترك فى السيامة نيافة الأنبا تواضروس الأسقف العام. ويقضى الكهنة الجدد الأربعين يوماً بدير القديس الأنبا بيشوى.

## دفعة محو أمية بشبرا الخيمة

تم الاحتفال بتخريج أول دفعة من محو الأمية بكنيسة القديسة دميانة والأنبا توماس السائح بشبرا الخيمة يوم الثلاثاء ٢٨/١٠/٢٠٠٥ وهم ٤٤ دارساً من فصول محو الأمية بحضور ورعاية نيافة الأنبا مرقس أسقف شبرا الخيمة وتوابعها. وقد أفاد السيد المستشار عدلى حسين محافظ القليوبية عقب حفل إفتتاح رمضان أن الكنيسة حققت أكثر من المستهدف بـ ٢٠% متفوقة بذلك على سائر مراكز محو الأمية. كما قام نيافة الأنبا مرقس بتدشين معمودية الكنيسة صباح الاثنين ٩/١٩.



## إيبارشية أبنوب والفتح

فى يوم الاثنين ٨/٢٢ قام نيافة الأنبا لوكاس بسيامة الشماس كرم لويس كاهناً باسم القس اسحق، وذلك لكنيسة القديسة العذراء مريم بمدينة أبنوب. واشترك فى السيامة نيافة الأنبا جورجوس أسقف مطاى وتوابعها. والكاهن الجديد قضى فترة الأربعين يوماً بدير مارمينا بجبل أبنوب.



# أخبار الكنيسة فى صور



## مع رئيس أساقفة كانتربرى

استقبل قداسة البابا مساء الخميس ١٠/٢٧ غبطة الدكتور روان ويليامز رئيس أساقفة كانتربرى. حضر اللقاء نيافة المطران منير حنا وصاحبيا النيابة الأنبا يوانس والأنبا ارميا والقس جونانان جينينغ مساعد رئيس الأساقفة.

## مع المطران منير حنا وبعض الأساقفة الإنجليكان

استقبل قداسة البابا صباح الاثنين ١٠/٢٤ نيافة المطران منير حنا مطران الكنيسة الإنجليكانية بمصر، ومعه بعض من الأساقفة الإنجليكان بجنوب الكرة الأرضية، وقد حضروا إلى القاهرة فى مؤتمر دبنى، انتدب قداسة البابا لحضوره نيافة الأنبا موسى.



## العرض الخاص لفيلم رحلة الخلاص

هو فيلم عن طقوس وألحان الكنيسة الأرثوذكسية من البشارة حتى العنصرة على ٤ أجزاء من خلال حياة السيد المسيح له المجد .

شاهد الفيلم قداسة البابا، وأبدى ملاحظاته كما قام أيضاً قداسته بتقديم الفيلم، الفيلم راجعه ٨ من الآباء الأساقفة وأيضاً الدكتور يوسف منصور.

قام بأداء الألحان الكنسية مجموعة من أبرز شمامسة الكرازة (أ. أنطون إبراهيم عياد، أ. ضياء صبرى، أ. ساند ميخائيل). تم تصوير الفيلم بعدد كبير من كنائس وأديرة مصر واستغرق تصويره ٣ أعوام.



يوم الاثنين الموافق ٧ نوفمبر الساعة ٦,٣٠ بمسرح الكاتدرائية المرقسية بالعباسية. الدعوة عامة.

كتب السيناريو دياكون إكليريكي مرقس عطاس بشارة، فكرة وإخراج أ. جورج رشاد العرض الخاص للجزء الأول من الفيلم

## ٣٤ عاماً على كرسى مارمرقس

البر في الإسكندرية، واحتياجات بعض الكنائس.

اهتم أيضاً بالعلاقات العسكونية. فكان أول بابا يصير أحد رؤساء مجلس الكنائس العالمي لمدة سبع سنوات، وأيضاً أحد رؤساء مجلس كنائس الشرق الأوسط لثلاث دورات متتالية. كما اهتم بالحوار اللاهوتي مع الكنائس الأخرى، والتعاون الدائم مع الكنائس الأرثوذكسية الشرقية القديمة كالتسريان والأرمن.

وكان له نشاطه الاجتماعي في المحاضرات التي يلقيها في بعض الجمعيات العامة مثل الروتاري، والتليونز، والصياد، والزهور، وفي بعض النقابات والكلبات الجامعية. وما يكتبه في الجرائد والمجلات، وفي بعض وسائل الإعلام، وزياراته للمرضى في المستشفيات.

واهتم قداسه بالعمل الوطني، وبالعلاقة بالدولة والمسؤولين، ومعروف عنه مقولته المشهورة "مصر ليست وطناً نعيش فيه، بل هي وطن نعيش فيها".

وما أعقق العلاقة التي أقامها مع الأئمة المسلمين مثل أصحاب الفضيلة شيخ الأزهر، ووزير الأوقاف، والمفتي. مع ما أقامه من حفلات رمضانية، وزياراته لمسافات مصر وقصلياتها في الخارج.

والمزامير، وفي ندوس الكتاب والقوانين الكنسية. وكتب مقالات في مجلة الكرامة، وجريدة وطني، وفي الجمهورية، وأخبار اليوم..

أما عن الرعاية: فقد قام بتوسيع عدد الإبارشيات، وسيامة ١٠٦ من الآباء الأساقفة. كما أسس كنيسة أرثوذكسية وسام لها سبعة أساقفة وبطريركين على التوالي.

ووصل عدد قسوس الكنيسة القبطية في أمريكا إلى أكثر من ١٢٠ كاهناً، بالإضافة إلى الآباء الكهنة في استراليا، وفي العديد من بلاد أوروبا.

ووصل عدد الآباء الكهنة الذين ساهموا البابا بيديه أكثر من ٨٥٠ كاهناً، يُضاف إليها عدد كبير من الكهنة الرهبان، بالإضافة إلى من تمت سيامتهم في الإبارشيات.

كذلك في عهده ازدادت حركة التعمير في القاهرة والإسكندرية وفي الأديرة وفي الإبارشيات.

بل أزداد عدد الأديرة أيضاً في مصر، وفي السودان، وفي أورشلين، وفي أوروبا وأمريكا وأستراليا. كما ازدادت الرقعة الزراعية في الأديرة، ومحاولة وصولها إلى الاكتفاء الذاتي.

واهتم البابا بالفقراء والمحتاجين، وصار يحضر بنفسه لجنة البر في القاهرة، ولجنة

إنها سنوات طويلة من العمل الدائم في مصر وفي قارات العالم الست. وهكذا كان البابا شنودة الثالث هو أول بابا قبطي يسافر إلى استراليا، وإلى أمريكا وكندا، ويؤسس فيها كنائس.

كما أسس كنائس أخرى في كثير من بلاد أوروبا التي لم يزرها بابا قبطي من قبل، كاسقبيتين في إيطاليا، وأسقفية في النمسا، وأسقفية في ألمانيا، وسيامة أربعة أساقفة في المملكة المتحدة، مع تأسيس كنائس في سويسرا، وفي اليونان، وفي هولندا، والدنمارك، وبلجيكا.. وهكذا كان بهمه رعاية كل قبطي يعيش في بلاد غريبة محاطاً بأفكار وتقاليد غريبة.

وأسس أيضاً كنائس في بعض البلاد العربية. وكان أول بابا قبطي يزور أبو ظبي، وقطر، ويلقي محاضرات هناك.

واهتم قداسه كثيراً بالتعليم. وقام بنفسه بالتوسط في القاهرة والإسكندرية وفي الإبارشيات. كما قام بالتعليم في الكلية الإنكليزية وفروعها، وفي معهد الدراسات القبطية. وكثرت فروع الإنكليزية التي أنشأها في مصر وفي بلاد الغرب.

ومن اهتمامه بالتعليم والمعرفة أنه أصدر أكثر من مائة كتاب في شتى الموضوعات: في العقيدة واللاهوت، والتاريخ، والروحانيات،



# سيامة ٢٦ كاهناً لكنائس القاهرة والمهجر

فى يوم ١١/١٤ تمت - فى كاتدرائية الدير - سيامة هؤلاء الآباء:



❖ لمنطقة مدينة السلام والحرفيين:

القس يوحنا فاهم عبد المسيح

القس أنطونيوس نجيب شحاته رزق

القس موسى عزت بسخيرون

القس جرجس نبيه راغب

القس ببشوى نجيب حبيب

❖ لكنيسة ماربولس بالعجور:

القس بولس عدلى إبراهيم

القس يوسف سيدهم عطية

❖ لكنيسة مارجرس بعين شمس:

القس صموئيل وليم سيف

القس شنوده يونس رافائيل

❖ لكنيسة مارمرقس بالمعادى :

القس يونان سمير ونجت

القس بطرس سامى جرجس

❖ لكنيسة العذراء ومارميما بمدينة نصر:

القس ميخائيل مترى ميخائيل

القس دانيال ميلاد إبراهيم

❖ لكنائس مصر القديمة :

القس أباكير منير مسعود

القس دميان إبراهيم عوض

❖ لكنيسة السيدة العذراء بمسرع:

القس يوسف القمص اسحق.

❖ لكنيسة مارميما بمنطقة الملاه بدار

السلام:

القس ايليا كمال الدين جرجس

القس مارتيروس فوزى حنا

❖ لكنيسة العذراء بلأرض الشركة :

القس فيلوباتير فوزى ميخائيل

القس ديمتريوس فؤاد شنوده

القس مرقس فوزى حنين

❖ لكنيسة مارجرس والأنبا شنوده

فى برجن بجرسى سنى:

القس أنطونى باسيلي

❖ لكنيسة العذراء بايست برنزويك:

القس مارك إسكندر حنا

❖ لكنيسة العذراء والقديس أنثاسيوس

بمسوجا:

القس مكارى يوسف

❖ لكنيسة مارجرس ببروكلن:

القس لوقا مكرم عوض

❖ لكنيسة العذراء والأنبا أنطونيوس

بكوينز:

القس مايكل يوسف سوريال.

خالص النهائى للجميع.

## سيامة كاهن جديد فى برمنجهام بإنجلترا

فى يوم ٢٠٠٥/١١/٦ قام نيافة  
الأنبا ميصائيل أسقف برمنجهام  
بسيامة كاهن جديد هو:

القس بيتر فتحي

تهانينا لبرمنجهام والكاهن  
الجديد وفى الصورة نيافة الأنبا  
ميصائيل يصلى القديس الإلهي  
وبجواره الأب الكاهن الذى تمت  
سيامته.



# أخبار الكنيسة فى صور

## سِيَامَة ٤ رَهْبَان جَدَّد بدير البراموس العامر

فى صباح السبت ١١/١٢ توجه قداسة البابا إلى دير البراموس بيرية شبيبت حيث قام بسيامة ٤ رهبان هم:

الراهب كيرلس، والراهب بولا،

والراهب أغاثون، والراهب أوغريس

واشترك مع قداسته فى صلوات السيامة أصحاب النياقة: الأنبا صرابامون، و الأنبا متاوس، والأنبا أيسودورس رؤساء الأديرة. والأنبا بولس، والأنبا رافائيل، والأنبا أبوللو. وكان يوماً مفرحاً.

## فى زيارَة معصرة الزيتون

بعد رسامة الرهبان، قام قداسة البابا بجولة فى حدائق دير البراموس مع نياقة الأنبا أيسودورس رئيس الدير، يتفقد أنشطة الدير العديدة ومشروعاته ومبانيه.



الزيتون وتنتقل به فى مراحل متعددة لاستخراج الزيت وتلقيته وتعبئته، بطريقة رائعة مذهلة على أيدى عمال متدربين وإشراف أب راهب. خالص التهنية للدير.

ومنها بوجه خاص معصرة الزيتون لاستخراج نوع من أرقى أنواع زيت الزيتون النقى. ومبنى هذه المعصرة على مساحة ٢٥٠٠٠ م٢ وبها أحدث الأجهزة التى تستلم

## نياقة الأنبا أثناسيوس أسقف بنى مزار

نياقته تحت العلاج فى مستشفى السلام بالقاهرة. وعلى الرغم من مرضه، ترك فراشه وذهب إلى الدير ليحضر حفل البابا، الذى شكره وأمره بالعودة إلى المستشفى فوراً. وفى عودة قداسة البابا من الدير إلى القاهرة، مرّ على مستشفى السلام لكى يطمئن على صحة نياقة الأنبا أثناسيوس.



## مع رئيسة دير الأمير تادرس

❖ فى يوم الأحد ١١/١٣ استقبل الراهبة الفاضلة الأم أندوسيس رئيسة دير الأمير تادرس ومعها الراهبة بولانا.

## وقف كاهن من الجيزة

فى يوم الاثنين ١١/١٤ أوقف قداسة البابا عن خدمة الكهنوت: القس فيلوباتير جميل عزيز، وسيقدم لمجلس إكليزيكى لمحاكمته على أخطائه.



# أخبار الكنيسة فني صور



## مع رئيس ديوان رئيس الجمهورية

في ظهر يوم الأربعاء ١١/١٦ استقبل  
قداسة البابا الدكتور زكريا عزمي رئيس  
ديوان رئيس الجمهورية. وكانت جلسة  
خاصة.

## مع أمين الحزب الوطني بمصر الجديدة

في ظهر يوم السبت ١١/١٢ استقبل  
قداسة البابا في مقره بالدير الدكتور محمود  
سليمان أمين الحزب الوطني بمصر الجديدة.  
حضر اللقاء الأبا ارميا، والأساذ  
مكرم وليم لبيب عضو المجلس الشعبي  
لمحافظة القاهرة.



## مع رئيس جامعة الإسكندرية

استقبل قداسة البابا في صباح الاثنين  
١١/٧ الأستاذ الدكتور محمد عبد اللاه رئيس  
جامعة الإسكندرية. وحضر اللقاء صاحبنا  
النيافة الأبا يوانس والأبا ارميا، والأساذ  
منير شبور رجل الأعمال المعروف.



# آباء أساقفة وكهنة حضروا من المهجر

## الآباء الأساقفة الذين حضروا من المهجر

- من القدس : نيافة الأنبا ابراهيم.
- من فرنسا : نيافة الأنبا مرقس نيافة الأنبا أنثاسيوس
- من إنجلترا : نيافة الأنبا سارافيم (للبريطانيين الأرثوذكس)
- نيافة الأنبا ميصائيل
- نيافة الأنبا أنطوني
- نيافة الأنبا أنجيلوس
- من أمريكا : نيافة الأنبا سراييون
- نيافة الأنبا مكاربوس الأريزى
- نيافة الأنبا يوسف.
- نيافة الأنبا سوربال.
- نيافة الأنبا ديفيد.
- من السودان : نيافة الأنبا صرابامون.
- نيافة الأنبا إيليا.
- من إيطاليا : نيافة الأنبا برنابا.
- نيافة الأنبا كيرلس.
- من ألمانيا : نيافة الأنبا نميان.
- من النمسا : نيافة الأنبا جبرييل.
- من سبديني: نيافة الأنبا دانييل.
- من أريتريا : نيافة الأنبا مرقس.
- من أفريقيا : نيافة الأنبا بلسر.

## الآباء الكهنة الذين حضروا من المهجر

- حضر من أوروبا وكندا وأمريكا الآباء:
- القمص أنطونيوس ثابت (من لندن).
- القمص بيشوى بشرى (من لندن).
- القس ميخائيل إبراهيم (من لندن).
- القمص بيشوى ميشيل (من مانشستر).
- القس فيلوباتير ووجه (من ويلز).
- القس أنثاسيوس فهمى (من أيرلنده).
- القمص جرجس لوقا (من باريس).
- القمص موسى الأنبا بيشوى (من باريس)
- القس ألكيمينضس أقامينا (من ليون).
- القس ميخائيل صبرى (من جنيف).
- القس أنثاسيوس اسحق (من اليونان).
- القمص أنجيلوس سعد (من مسوجا).
- القمص رويس عوض الله (من تورنتو).
- القس أمونيوس سمعان الشيخ (من كندا).
- القس ميخائيل عزيز (من مونتريال).
- القمص يوحنا تادرس (من كوينز).
- القمص داود بباوى (من نيوجرسى).
- القمص بيشوى ديمترى (من نيوجرسى)
- القس أنطونيوس طانيوس (من نيوجرسى)
- القس شنوده ماهر (من روتشستر).
- القمص أنطونيوس صبحى (من الأردن).

## إيبارتييه ميلانو

- حضر إلى مصر نيافة الأنبا كيرلس أسقف ميلانو، وقدم لقداسة البابا كشافاً بأسماء كنائسه. ويشمل:
- ١- مطرانية باسم العذراء والأنبا أنطونيوس.
- ٢- كنيسة مارجرجن بميلانو.
- ٣- كنيسة مارمينا بميلانو.
- ٤- كنيسة القديسة هيلانة بميلانو.
- ٥- كنيسة رئيس الملائكة ميخائيل (براشيا).
- ٦- كنيسة الأنبا بيشوى (فينيسيا).
- ٧- دير أنبا شنوده رئيس المتوحدين بميلانو.
- ٨- أرض ٢٥٠٠٠ باسم أنبا بيجون.
- يقام عليها مكان للصلاة، وملاعب.
- ٩- مبنى ضخم لمارمينا بيرجمو، ومساحة الأرض ٢٦٦٠٠٠ يعمل بالصيف فقط.
- ١٠- قطعة أرض (٢٥٠٠٠) بالقرب من الميعة، وقطعة أرض أخرى (٢٣٥٠٠) أخذنا تصريحاً لنبنى عليها بيتاً للخلوة.
- ١١- كنيسة القديس يوسف الرامى وسمعان الشيخ: تم العقد الابتدائى، ويتم التسجيل فى إبريل المقبل. ولا تحتاج إلا إلى فرش الذكك والصلاة فوراً.
- ١٢- كما توجد قاعات مؤجرة تم تجهيزها ككنايس يصلى فيها، وهى:
- كنيسة مارمينا (سارونو).
- كنيسة ماريوحنا (سيستو/ سان جوفان)
- خالص تهاتينا لنيافته وشكرنا على تعبه.



لقاء روحى لمركز تدريب وإعداد الخدام بالقرنق وقد ظهر فى الصورة صاحبها نيافة الأنبا يلكوبوس والأنبا موسى بنوسطان الآباء الكهنة والخدام والخدامات



## البابا يدلي بصوته في الانتخابات بشبرا

توجه قداسة البابا إلى شبرا في صباح الأربعاء ١١/٩ حيث أدلى بصوته في دائرة محمد فريد لانتخابات مجلس الشعب.

## البابا في الدير

سافر قداسة البابا إلى مقره في دير الأنبا بشوى صباح الجمعة ٢٠٠٥/١١/١١ وعاد إلى القاهرة ظهر الثلاثاء ١١/١٥.

## مع كهنة الإسكندرية

استقبل قداسة البابا في صباح السبت ١١/٥ في مقره البابوي بالدير حوالي ٤٠ من الآباء كهنة الإسكندرية ومعهم القمص شاروهم الباخومي وكيل البطريركية بالإسكندرية.

كما استقبل في الدير أيضاً في صباح السبت ١١/١٢ حوالي ٣٦ من الآباء كهنة الإسكندرية: من العصافرة والمندرة وسيدى بشر والطابية وأبو قير ومعهم وكيل البطريركية.

## تدشين كنيسة العذراء بروض الفرج - شبرا

في صباح السبت ١١/٧ قام قداسة البابا بتدشين مذبح كنيسة العذراء بالدور الأرضي للكنيسة بعد أن تم تجديدها تجديداً شاملاً. وقد تم تدشين المذبح الأوسط باسم السيدة العذراء، والبحرى باسم مارجرس، والقبلى على اسمي مارينا والشهيدة دميانة. كذلك تم تدشين المعمودية بعد إعادة بنائها.

اشترك في صلوات التدشين مع البابا، أصحاب النيابة الأنبا رويس، والأنبا بطرس، والأنبا يونس، والأنبا مارتيروس، والأنبا ارميا، والأنبا أبابكر.

ويجدر بالذكر أن قداسة البابا - قبل رهبنته - كان يدرس فصل مدارس أحد بهذه

## عودة نيافة الأنبا باخوميوس من رحلته إلى أستراليا

نيافة الأنبا باخوميوس مطران البحيرة وبنهاوليس، بعد أن قضى في سيدنى بأستراليا حوالي ثلاثة أسابيع، عاد إلى مصر يوم الثلاثاء ١١/٨ وقد استقبله قداسة البابا، ثم سافر إلى دمهور.

## مع نيافة الأنبا ديفيد

استقبله قداسة البابا في الدير مساء الأحد ١١/١٣ وكان الحديث عن كنيسة سيائل، وسيامة شماس بكنيسة برجن.

## الكنيسة في سيائل

انتدب قداسة البابا نيافة الأنبا أبابكر الأسقف العام للسفر إلى أمريكا حتى نهاية عيد الميلاد والغطاس.

وذلك لتدبير الخدمة في كنائس سيائل (العذراء - مارجرس - ومارمقس).

## سفر نيافة الأنبا رويس

سافر نيافته إلى لندن يوم الخميس ١١/١٧. وزار كنائسنا في برمنجهام، وفي استيفينج، ومارمقس بلندن.

ومن يوم الاثنين ١١/٢١ إلى الأحد ١١/٢٧ حضر المؤتمر مع نيافة الأنبا يوسف، كما زار بعض كنائس فلوريدا.

على أن يرجع نيافته إلى القاهرة يوم الثلاثاء ١١/٢٩ بمشيئة الله.

## إجماع لمناهج التربية الكنسية

في مساء الثلاثاء ١١/١٥ اجتمع قداسة البابا مع أصحاب النيابة: الأنبا موسى والأنبا سرابيون والأنبا يوسف والأنبا ارميا والأنبا سوربال. ومعهم القمص رويس عوض من كنيسة مارجرس بتورنتو. ثم انضم إليهم في الآخر نيافة الأنبا أنجيلوس من لندن.

وبحثوا منهج الـ High School من Grade G (ثانوى - وآخر إعدادى) ووصلوا إلى اتفاق على موضوعات المنهج.

## عيد القديس مارجرس بديره في الرزيقات

دائماً نحفل بهذا العيد في منتصف نوفمبر، ويحضر مئات عديدة من الآلاف. وقد انتدب قداسة البابا للاحتفال بهذا العيد - حسب العادة كل عام - أصحاب النيابة: الأنبا هنرا، والأنبا مرقس (أسقف شبرا الخيمة)، والأنبا بيمن، والأنبا يونس.

وقد عاد نيافة الأنبا يونس في فجر الاثنين ١١/١٤ ليحضر عيد جلوس البابا، ويشترك في السيمناز وسيامة الآباء الكهنة.

## الأستاذ ماجد رياض الديرى

المستشار القانوني لقداسة البابا في أمريكا. قد تألم كثيراً من انزلاق عضروفى في الرقبة، شفاه الله ومنحه الصحة والعافية.



الذكر القمص داود المقارى الذى قام بتأسيس هذه الكنيسة في بداية الخمسينات.

الكنيسة يوم الأحد قبل الذهاب إلى كنيسة الأنبا أنطونيوس. وذلك أيام المتتج طيب

# المقابلات واكتشاف المواهب والوزنات

## لثيافة الذنبا باخوميوس



هذه كلها أمور هامة نحب أن نتحدث عنها في اختصار.

### كيف نكتشف مواهبنا ومواهب الآخرين؟

ولكى نكتشف المواهب والوزنات التي يمنحها الرب للخدام علينا أن نراعى..

١ - روح الصلاة: فالمدير يجب أن يطلب أن يعرفه الرب ووزنات من يعملون معه لكي يكون أميناً في استثمارها، فطلب اكتشاف الموهبة أو الرسالة هو طلب يحب الله أن يسمعه منا، فالخدام لا يحتاج أن يسأل فقط من أجل اختيار الطريق سواء خدمة أم رهينة أم تكريس، بل أيضاً يحتاج أن يطلب من أجل أن يكشف له الرب الوزنات التي أعطاها له ولكل ابن من أبناءه.

وكذلك الخادم يجب أن يطلب دائماً "ماذا تريد يا رب مني؟" أو من يا سيدي أن لك قصد فيّ فما هو؟ كما كان معلمنا بولس الرسول يسأل "ماذا تريد يا رب أن أفعل؟ هل أعود لأخدم الأمة اليهودية؟ أم لأذهب للبرية؟ أم أنزل للكراسة بين الأمم؟... إلخ. ولكن يجب أن يكون ذلك بروح الاتضاع، ويكون الأساس هو الشعور بأن فضل القوة لله لا منا.

٢ - الاتكال على نعمة الروح القدس: لم يكن معلمنا بطرس الرسول قبل حلول الروح القدس يتصور أن تصل ثمار خدمته إلى هذا الحد ليكسب بعظته يوم الخمسين ثلاثة آلاف نفس، ولا أن يكتب رسائل تحمل كل هذه القوة الروحية، ولكن هي نعمة الروح القدس التي تعمل في كل إنسان لتمنحه مواهب ووزنات قد لا يتصورها أو يتوقعها، وهي أيضاً التي جعلت معلمنا بطرس كارزاً للإنجيل يمكنه أن يكسب نفوس كثيرة للرب.

٣ - طاعة الإيمان وقبول العمل: فالله يستخدم كل من يُسلم فكره وحياته بروح طاعة الإيمان. فالكتاب يحدثنا عن كثيرين طلب منهم الرب رسالة محددة.. والبعض اعتذر بسبب الإحساس بصغر النفس أو الدونية أو عدم الاستحقاق وهرب كما فعل موسى النبي قاتلاً: "لمت أنا بصاحب كلام منذ أمس ولا أول من أمس" (خر ٤: ١٠) وذلك رغم أن الرب كان يُعد موسى النبي لهذه المهمة لمدة ٨٠ سنة.. وعندما أسر الرب أن يذهب موسى.. وعندما أطاع موسى صار قائداً ناجحاً.

٤ - جدية السلوك: لكي نكتشف مواهبنا نحتاج أيضاً أن نسلك بجدية في الخدمة.. فيونان عندما أطاع ودخل إلى مدينة نينوى ونادى عليها "أمن أهل نينوى بالله ونادوا بصوم ولبسوا مسوحاً من كبيرهم إلى صغيرهم" (يون ٣: ٥)

لذلك يجب أن نلاحظ أن الهروب والاعتذار والشعور بالنقص والخوف من الفشل كلها أشياء تعطل الإنسان من اكتشاف المواهب التي يمنحها الرب لأولاده. فالمدير يصلّي ويدعو للخدمة، والخدام يعتمد على نعمة وعطية الروح القدس ويطيع ويسلك بجدية.. وهكذا يستخدم الرب مواهب ووزنات الجميع. (للموضوع بقية)

من الأمور التي تعطى للمقابلات أهمية خاصة (سواء المقابلات الفردية أو مقابلات الافتقاد أو المقابلات الخاصة بمناقشة أمور الخمسة) أن المدير من خلالها يمكنه أن يكتشف مواهب الخدام ومواهب الرعية بكافة قطاعاتها، ولاشك أن من أهم الأمور التي تواجه المدير في خدمته مع صفوف الخدام المتعددة هو كيفية اكتشاف مواهبهم وكيفية استثمارها.. لذلك نحب أن نتحدث اليوم عن "المدير واكتشاف الوزنات".

ونحن في الكنيسة نؤمن أن لكل واحد منا موهبة قد أعطيت له من الله وذلك لكي تكون الكنيسة التي هي جسد المسيح كاملة وقوية، ففي الكنيسة ليس هناك إنسان غير نافع للفرديوس. فكل إنسان يسمح له الرب أن يكون ضمن خرافه لأبد أن تكون له رسالة محددة، ولكننا ينبغي أن نكتشف هذه الرسالة.. إذاً فكل إنسان له موهبة أو وزن، وهذه الموهبة هي معطاة له من الرب، وهي لا غنى عنها، وهي تكمل رسالة باقي الأعضاء في الجسد الواحد.

وعن ذلك يكتب معلمنا بولس الرسول في رسالته الأولى لأهل كورنثوس قاتلاً "ولكن هذه كلها يعملها الروح الواحد بعينه فاسماً لكل واحد بمفرده كما يشاء. لأنه كما أن الجسد هو واحد وله أعضاء كثيرة وكل أعضاء الجسد الواحد إذا كانت كثيرة هي جسد واحد، كذلك المسيح أيضاً لأننا جميعنا بروح واحد أيضاً اعتمدنا إلى جسد واحد يهوداً كنا أم يونانيين عبيداً أم أحرار وجميعنا سقينا روحاً واحداً، فإن الجسد أيضاً ليس عضواً واحداً بل أعضاء كثيرة" (١كو ١٢: ١١-١٣).

والكتاب المقدس يقدم لنا أمثلة كثيرة لشخصيات متعددة استخدم الرب ووزناتهم جميعاً برغم اختلاف شخصياتهم، وتفاوت مستوياتهم الاجتماعية وقدراتهم المعرفية. كما يتحدث الكتاب المقدس عن العديد من أنواع المواهب.. فانه استخدم وزنات البسطاء كعاموس النبي الذي كان جانبياً للجميز، كما استخدم الصيادين البسطاء وصيرهم تلاميذ له.. وهو أيضاً استخدم مواهب معلمنا بولس الرسول الذي كان من أعظم فلاسفة عصره، كذلك يوصي معلمنا بولس الرسول تلميذه "لهذا السبب أنكرت أن تضرم الموهبة التي فيك بوضع يدي لأن الله لم يعطنا روح الفشل بل بروح القوة والمحبة والنصح" (٢تي ١: ٦-٧). فكيف يكتشف المدير هذه المواهب فيمن يخدمون معه؟ وكيف ينميها؟ وكيف يتجنب السلبيات التي تظهر أثناء التعامل مع مواهب الآخرين؟

## حياة وخدمة السيد المسيح ثيافة الأنبا بيشوى



من الله الأب كرامة ومجداً إذ أقبل عليه صوت كهذا من المجد  
الأسنى: هذا هو ابني الحبيب الذى أنا سررت به، ونحن سمعنا هذا  
الصوت مقبلاً من السماء إذ كنا معه فى الجبل المقدس" (بط ١: ١٦-١٨).

### ملء بمجد المسيح :

حدثت واقعة على جبل سيناء طلب فيها موسى النبى من السيد  
المسيح أن يريه ملء مجده فقال له إن الإنسان لا يستطيع أن يراه  
ويعيش، وقال له يمكنك أن ترى ورائى فقط أما وجهى فلا يرى.  
بعضى أنه يمكنه أن يرى مستوى من مجده لا يصل إلى مجده  
الكامل. وفى كل الأحوال لا يعنى تجزئة المجد الإلهى بل إعلانه  
للشئ بالمستوى الذى يحتملونه.

وقد روى موسى النبى فى التوراه فى سفر الخروج هذه الواقعة  
فى حوار بينه وبين الابن الوحيد إذ قال موسى للرب "قابه بماذا أعلم  
إبنى وجدت نعمة فى عينيك أنا وشعبك أليس بمسيرك معنا. فتمتاز أنا  
وشعبك عن جميع الشعوب الذين عن وجه الأرض. فقال الرب لموسى  
هذا الأمر أيضاً الذى تكلمت عنه أفعله لأنك وجدت نعمة فى عيني  
وعرفتك باسمك. فقال أرنى مجدك. فقال: أجزى كل جودتى قدامك  
وأنادى باسم الرب قدامك وأترافى على من أترافى وأرحم من  
أرحم. وقال لا تقدر أن ترى وجهى لأن الإنسان لا يراى ويعيش.  
وقال الرب هوذا عندى مكان فتقف على الصخرة. ويكون متى أجتاز  
مجدى أنى أضعتك فى نقرة من الصخرة وأسترك ببدي حتى أجتاز،  
ثم أرفع بدي فتتظر ورائى أما وجهى فلا يرى" (خر ٣٣: ١٦-٢٣).  
وحيثما قال الرب لموسى أن الإنسان لا يراى ويعيش كان بكل  
وضوح يتكلم عن مجده الكامل لأن موسى طلب من الرب كما ورد  
فى النص "أرنى مجدك" (خر ٣٣: ١٨). ولهذا قال له الرب "متى  
أجتاز مجدى... تتظر ورائى أما وجهى فلا يرى" (خر ٣٣: ٢٢، ٢٣).

إن الإنسان لا يستطيع أن يرى مجد الرب الكامل، أى ملء مجده  
ويعيش. لأن الملائكة نفسها تستر وجوها من بهاء عظمة مجده، كما  
أن الإنسان الذى لا يزال تحت الألام فى جسد الموت لا يمكن أن  
يرى مجد الله الفائق ويعيش؛ لأنه لم يأخذ جسد القيامة الروحانى  
الممجد. أما فى الأبدية فهناك أمجاد لا يُعبر عنها ولا يسوغ لإنسان  
أن يتكلم عنها ولا نستطيع أن نحدد أبعادها لأن أسرارها لم تُعلن بعد.  
ليت الرب يعطينا فهماً لمعنى إخلاء السيد المسيح لنفسه حينما  
تجسد أخفى مجده المنظور "الذى إذ كان فى صورة الله لم يحسب  
مساواته لله اختلاصاً ولكنه أخفى نفسه آخذاً صورة عبد صائراً فى  
شبه الناس. وإذ وجد فى الهيئة كإنسان وضع نفسه وأطاع حتى  
الموت موت الصليب" (فى ٢: ٥-٨).

### هل أخفى السيد المسيح مجده الإلهى؟

أخفى السيد المسيح مجده الإلهى المنظور عن غالبية الناس حتى  
بتم الفداء. ولذلك فحينما تجلى على الجبل، أوصى تلاميذه بطرس  
ويعقوب ويوحنا، الذين شاهدوا منظر التجلى، أن لا يخبروا أحداً بما  
راوه إلى أن يقوم من الأموات بعد إتمام فداء الصليب، وذلك لئلا  
يتعطل خلاص البشرية. وقد روى القديس متى الرسول الإنجيلى هذه  
الواقعة كما يلي:

"أخذ يسوع بطرس ويعقوب ويوحنا أخاه وصعد بهم إلى جبل  
عالي منفردين وتغيرت هيئته فدامهم، وأضاء وجهه كالشمس،  
وصارت ثيابه بيضاء كالثور. وإذا موسى وإيليا قد ظهرا له يتكلمان  
معه فجعل بطرس يقول ليسوع: يارب جيد أن نكون ههنا، فإن شئت  
نصنع هنا ثلاث مظال، لك واحدة ولموسى واحدة ولإيليا واحدة.  
وفيما هو يتكلم إذا سحابة نيرة ظللتهم وصوت من السماء قائلاً: هذا  
هو ابني الحبيب الذى به سررت له إسمعوا. ولما سمع التلاميذ  
سقطوا على وجوههم وخافوا جداً. فجاء يسوع ولمسهم وقال قوموا  
ولا تخافوا. فرفعوا أعينهم فلم يروا أحداً إلا يسوع وحده. وفيما هم  
نازلون من الجبل، أوصاهم يسوع قائلاً. لا تعلموا أحداً بما رأيتم  
حتى يقوم ابن الإنسان من الأموات" (مت ١٧: ١-٩).

كان من الضرورة لإتمام الفداء، أن يخفى حقيقة لاهوته عن  
الشيطان.. وأن يخفى مجده الإلهى عن عظماء هذا الدهر. لهذا قال  
معلمنا بولس الرسول عن الحكمة المكتومة منذ الدهور "التي لم  
يعلمها أحد من عظماء هذا الدهر. لأن لو عرفوا لما صلبوا رب  
المجد" (١كو ٢: ٨).

ربما يعتقد البعض أن عدم إعلان السيد المسيح لمجده الإلهى  
الكامل (ملء مجده)، هو تجزئة لهذا المجد. ولكن الحقيقة أن السيد  
المسيح يعلن مجده بحسب مقتضيات الحال فى إتمام رسالته  
الخلاصية وبدرجات متفاوتة. فمثلاً حادثة التجلى سمح لثلاثة فقط من  
تلاميذه الرسل القديسين أن يعاينوها كما ذكرنا وهم بطرس ويعقوب  
ويوحنا. وأمرهم أن لا يعلموا أحداً بما راوه حتى يقوم من الأموات.  
وأشار القديس بطرس إلى هذه الرؤية التى كشفت فيها السيد  
المسيح عن شعاع من مجده بحيث يحتمل هؤلاء التلاميذ "إذ عرفناكم  
بقوة ربنا يسوع المسيح ومجيبه، بل قد كنا معانين عظمته، لأنه أخذ

# الكتاب المقدس .. والإنسان المعاصر ٤- الحاجة إلى الخلود نياحة الأنبا موسى



في أعماق الإنسان - كما يقول الفلاسفة والمفكرون - "العطش والجوع إلى المطلق" أي إلى اللانهائي. لذلك ففي أعماق الإنسان عطش إلى الخلود واللانهاية. ويستحيل أن يشبع هذا العطش غير المحدود إلا بكتان غير محدود هو الله متجسداً في رب المجد يسوع، الذي يسكن في قلوبنا ويروي ظمأ نفوسنا وأرواحنا وعقولنا!

إن كل ما في هذا العالم محدود، ولهذا قال الرب للسامرية: "كل من يشرب من هذا الماء (الأمور المحدودة) يعطش أيضاً، ولكن من يشرب من الماء الذي أعطيه أنا (ماء الحياة الأبدية)، فلن يعطش إلى الأبد. بل الماء الذي أعطيه يصير ينبوع ماء، ينبع إلى حياة أبدية" (يو: ٤: ١٣، ١٤).

من هنا كانت محاولات الأرتواء والشبع الإنساني، من الأمور المحدودة، فاشلة وغير كافية فمثلاً:

أ - يجتهد إنسان في جمع المال، ولكنه حتى بعد أن يصير مليارديراً لا يشبع، ويطلب المزيد، ولا يحسن بالكفاية!

ب - وآخر قد يجتهد في تحصيل العلم، فيحصل على شهادات دكتوراه كثيرة، ولكنه يظل يطلب المزيد، كما قال "أينشتاين": "كلما زددت علماً، ازدادت إحساساً بالجهالة" وكما قال نيوتن "كنت كطفل صغير، يلهو على شاطئ محيط ضخم".

ج - وقد يجتهد آخر في الفكر والفلسفة، ويحاول أن يسير أغوار الحياة، والخلقية، وما قبلها، وما بعدها، والموت، وماذا بعد الموت.. ولا يشبع.. بل يقف عاجزاً وحائرأ، فللعقل المحدود، كيف يتوسع الله غير المحدود!!

د - وقد بنغمس آخر في ممارسة الخطيئة، دون أن يشبع إطلاقاً، بل يتحول إلى "الإدمان الجنسي"، وهو نوع من

الأمراض، يجتاح العالم الآن ( Sex Addiction) وكلمة (Addiction) مستمدة من كلمة (Add) أي "زيادة"، فهو يزيد الجرعة باستمرار، ودون شبع أو اكتفاء..

وهنا يظهر رب المجد يسوع، ليُشبع نفوسنا وقلوبنا وأرواحنا، بشخصه اللانهائي غير المحدود، فلا نشعر بالحاجة إلى شيء، بل وحتى إلى شخص، أو موقع، فالمسيح يصير شعبنا اللانهائي، كما كان لأبائنا القديسين الذين تركوا العالم والمادة وكل المحدودات، وشبعوا بغير المحدود. أنحلوا عن الكل، ليُتحذوا بالواحد. وصار شعارهم - كما علمنا قداسة البابا شنودة الثالث:

❖ لست أريد شيئاً من العالم، فليس في العالم شيء أشتهيه.

❖ لست أريد شيئاً من العالم، لأن العالم أفقر من أن يعطيني.

❖ لست أريد شيئاً من العالم، فأنا لست من العالم.

❖ لست أريد شيئاً من العالم، لأني أبحث عن الباقيات الخالدات.

❖ لست أريد شيئاً من العالم، لأن هناك من أطلب منه.

إن الحاجة إلى الخلود هي من أهم احتياجات الإنسان منذ بدء الخليقة، لهذا بنى الأهرامات، ووضع التماثيل بجوار الجثمان المسجى في القبر، لتتعرف عليه الروح عند القيامة. لهذا قالوا: "لو وضعنا الكرة الأرضية في قلب الإنسان المثلث، تبقى زوايا المثلث فارغة، ولا يشبع قلب الإنسان المثلث، إلا الله المثلث الأثلاثيم".

من هنا جاءت حاجة الإنسان المعاصر إلى الكتاب المقدس، نوراً، ومعرفة، وحياة.

وصار الكتاب بالنسبة إلينا:

١- كلام الله: الذي يرسم لنا طريق الخلاص والحياة الأبدية.

٢ - وتاريخ معاملات الله مع البشر: في العهدين القديم والجديد.

٣- مكان لقاء وتفاعل الإنسان مع الله: في كافة مواقف الحياة من هزيمة إلى نصره إلى مواعيد..

٤- مدرسة اختبارات: لرى فيها كيف سار رجال الله مع الله فكانت حياتهم ناجحة ومثمرة، وكيف سار الأشرار في الدنيا والأخرة.

\*\*\*\*\*

## مقابلات قداسة البابا

❖ استقبال قداسته في الدبر القمص موسى واصف وكيل الإكليريكية بطنطا مع أسرته.

❖ في صباح الإثنين ١١/٧ استقبال الأستاذ أمين فخرى عبد النور

❖ في يوم السبت ١١/١٢ استقبال الأستاذ ماهر خلة (مرشح الحزب الوطني في محرم بك) بالإسكندرية.

❖ الأستاذ حنا صليب قبل سفره إلى كندا

❖ واستقبل القمص رويس عوض من كندا وتحدث معه عن المدرسة والمذبح المتنقل.

## مع نياحة الأنبا سوريال

استقبل قداسة البابا نياحة الأنبا سوريال.

ونياحته يقوم ببحث علمي في أمريكا عن الأرشيدياكون حبيب جرجس وعمله في الإكليريكية ومدارس الأحد.

## كنيسة مارجرجس بهليوبوليس

في صباح الاثنين ١١/٧ استقبال قداسة

البابا كهنة ومجلس كنيسة مارجرجس ومعهم الأستاذ مجدى حنا المحامى، حيث قام قداسة بالتوقيع على العقد النهائي لشراء الفيلا المواجهة للكنيسة. تهابنا للكنيسة وشعبها، طالبين أن يكمل الرب عمله وخدمة أبنائه.

## الدكتور ثروت باسيلي

في مساء الخميس ١١/١٠ سافر إلى

أمريكا الدكتور ثروت باسيلي وكيل المجلس الملي العام وعضو مجلس الشورى. وذلك لاستكمال العلاج.





## الباب ثنوده الثالث

# إِمْحَنًا أَنْ نَكْمَلَ هَذَا الْيَوْمَ الْقُدْسَ بِكُلِّ سَلَامٍ مَعَ مَخَافَتِكَ

ليس معنى ذلك أننا لا نجاهد! كلا، بل نطلب من الله أن يعمل روحه القدوس فينا. وفي نفس الوقت نشترك مع روح الله بالجهاد. وهكذا ندخل في شركة الروح القدس. إذن الحياة الروحية هي هبة من الله، مع استقبال منا وجهاد منا..

❖ وفي صلاة الساعة التاسعة نطلب أيضاً نفس المنحة فنقول:

"إمحننا أن نسلك كما يليق بالدعوة التي دعيتنا إليها".

حقاً، إنه واجب علينا أن نسلك بالروح. لكننا نقول للرب:

"إمحننا أن نسلك" أي إعطنا الإرادة، إعطنا القوة. إعطنا الرغبة في الخير، والقدر على عمل الخير.

❖ ❖ ❖

نقول في صلاة الساعة التاسعة: أبطل عنا كل قوة المعاند،

وجميع جنوده الشريرة". ونقول في صلاة الغروب:

❖ تجنا من حيل المضاد، واهطل سائر فخاخه المنصوبة لنا".

ونقول أيضاً: "هب لنا في هذه الليلة المقبلة سلامة بغير ألم ولا

قلق، ولا تعب ولا خيال".

فهل الذي يحلم بالليل أحلاماً خاطئة، أو أحلاماً مزعجة، كان

قبل نومه، قد صلى قائلاً "هب لنا في هذه الليلة المقبلة، سلامة بغير

ألم، ولا تعب ولا خيال...!"

❖ ❖ ❖

❖ وفي صلاة النوم نقول:

تفضل يارب أن تحفظنا في هذا اليوم بغير خطية..".

إنها أيضاً طلبية. وليس مجرد وعود، ولا تعهدات! إننا نطلب

من الله أن يحفظنا بغير خطية.

جائز أن كثيراً من الناس، يطلبون فقط أن يحفظهم الله من

التجارب ومن الناس الأشرار. ولكن يندر أن أحدهم يطلب من الله

أن يحفظه من الوقوع في أية خطية!

❖ ❖ ❖

❖ من جهة التوبة والدينونة، يقول المصلى في نصف الليل:

"اعطني يارب ينابيع دموع كثيرة، كما أعطيت في القديم للمرأة

الخاطئة". ويقول للرب عن يوم الدينونة: "سهل لنا أن نكون في تلك

الساعة بغير خوف ولا اضطراب ولا وقوع في دينونة..".

إذن كملخص: أنت تطلب من الله الحياة الروحية كمنحة.

وتطلب منه أن يحفظك كل يوم بغير خطية، ويحفظك من كل حيل

هذه العبارة نقولها كل يوم في صلوات الأجيبة في صلاة الشكر. ولود أن تكون موضع تأملنا الآن.

فيما نحن نطلب منحة جديدة من الله، علينا أن نعرف أن حياتنا كلها عبارة عن منحة من الله. فإله قد منحنا الوجود، ومنحنا الحياة، ومنحنا العقل، وأشياء كثيرة من الصعب أن نحصيها...

وعبارة [إمحننا] حيثما نتبعها وأمثالها في صلوات الأجيبة، نجد أن أموراً عديدة يطلبها الإنسان كمنحة من الله.

❖ ❖ ❖

❖ فمثلاً في صلاة باكر نقول:

"هب لنا في هذا اليوم الحاضر أن نرضيك فيه!

تصوروا أن كل إنسان يطلب من الله أن يمنحه كيف يرضيه!

إنها غلطة كثير من الناس أن يقدموا ذلك كوعد منهم أو نذر!!

ويقولون أعنيك يارب أن أفعل كذا وكذا! أو نذرت أن أفعل كذا!

بينما الوضع السليم أن يطلب من الرب أن يعطيه ما قد نوى أن

يفعله، قائلاً: إمحنني يارب أن أرضيك...". إنها طلبية توافق مشيئة

الله. وقد قال لنا الرب "اطلبوا تأخذوا، ليكون فرحكم كاملاً" (يو 16):

(٢٤).

❖ ❖ ❖

الطهارة أو التقاوة، نطلبها من الله أيضاً.

لمي ليست مجرد نتيجة لمجهود شخصي في حياتنا..

لذلك نقول للروح القدس في صلاة الساعة الثالثة: "طهرنا من

كل دنس أيها الصالح وخلص نفوسنا". ونقول أيضاً:

طهرنا من كل دنس الجسد والروح. انقلنا إلى سيرة روحانية،

لمي نسعى بالروح، ولا نكمل شهوة الجسد".

إنها أيضاً طلبية. وليست تعهدات...

لسنا نتعهد أمام الله أن نسلك بالروح. لسنا نتعهد أن نبعد عن

شهوات الجسد ولا تقع فيها. بل نطلب هذه النعمة من الله.

❖ وهكذا نقول في صلاة الساعة السادسة: "انقذ عقولنا من

طيشة الأعمال الهولائية والشهوات العالمية، إلى تذكارات أحكامك

السمائية". "إعطنا يا الله وقتاً بهياً، وسيرة بلا عيب، وحياة هادئة".

❖ ❖ ❖

الأجيبة تعلمنا أن كل حياتنا الروحية نطلبها كمنحة من الله.

الشياطين، وتطلب منه أن يطهرك من كل نفس الجسد والروح،  
ويجعل روحه القدس يعمل فيك.  
نكمل بالى المطلوبة فنقول:

✽ ✽ ✽

'امنحننا أن نكمل هذا اليوم..'

أى أن كل يوم تأخذه فى حياتك هو منحة، وتكميله هو عبارة  
عن منحة أيضاً. فليست استمرارية حياتك اليومية شيئاً عادياً. بل  
تزيك صلاة الأحيية أن كل يوم يمر عليك فى الحياة هو منحة.  
وأيضاً نقول:

'امنحننا أن نكمل هذا اليوم المقدس'. فما معنى كلمة مقدس؟

من المعروف أن هناك أياماً مقدسة، لا يجادل أحد فى قداسها،  
مثل أيام الأعياد، وأيام الأصوام، كلها أيام مقدسة، ويوم الرب يوم  
مقدس، وأيضاً يوم تناول.. فهل التقديس يشمل تلك المناسبات  
فقط؟!

كلا، بل هذا اليوم الذى تصلى فيه، هو يوم مقدس.  
والمفروض أن كل أيام حياتك تكون مقدسة أيضاً.

ذلك لأنها ملك لله، مخصصة له. كما قال إنه جعلنا شعباً مقدساً  
له' (تث ٢٨: ٩). إنها حياة مقدسة فى المعمودية وفى الميرون،  
وفى تناول إذ نثبت فيه وهو فينا (يو ٦: ٥٦)، كما يثبت الغصن  
فى الكرم (يو ١٥: ٤)، وتسرى عصارته فيه فتمنحه حياة..

قديمياً كان كل المؤمنين يدعون قديسين. كما يقول القديس  
بولس الرسول 'سلموا على كل قديس فى المسيح يسوع' (فى ٤:  
٢١). وكما قال فى شروط المعتبرة 'أرملة': تكون قد 'أضافت  
الغرباء، غسلت أرجل القديسين' (١تى ٥: ١٠). أما الآن فكلمة  
(قديس) تطلق على الذين لهم قامة روحية عالية..

✽ ✽ ✽

نتابع الصلاة 'امنحننا أن نكمل هذا اليوم المقدس..'

فهل سلوكك فى هذا اليوم تنطبق عليه عبارة (اليوم المقدس)؟  
واسأل نفسك: ما هى صفات اليوم المقدس؟ عندما كنا شباناً  
صغاراً، كانوا يعطوننا تدريب (اليوم المثالى). وهو بلاشك اليوم  
المقدس.

✽ نقول فى صلاتنا : هذا اليوم المقدس، وكل أيام حياتنا ..  
فهل كل أيام حياتك مقدسة؟ كم هى عند أيامك المقدسة؟ وكم غير  
ذلك؟

✽ ✽ ✽

نقول 'بكل سلام مع مخالفتك'.

إنه سلام مع الله، ومع الناس، وسلام داخل النفس.

✽ سلام مع الله. لأن الخطية تفقدنا هذا السلام. لأنها ليست فقط  
مخالفة لله، بل هى بالأكثر خصومة مع الله. وأحياناً دعيت الخطية  
فى الكتاب 'عداوة لله' (يع ٤: ٤). يحتاج الأمر إذن إلى مصالحة مع  
الله، لتكون فى سلام معه. ولا مصالحة إلا عن طريق التوبة.  
والرسول يقول 'تصالحو مع الله' (٢كو ٥: ٢٠).

ينزم إذن المصالحة مع الله. لأن الخطية تجعل الله يغضب منك،  
والأخطر هو غضبه عليك، ودينوته. والكتاب يقول عن هذه  
الدينونة 'مخيف هو الوقوع فى يدي الله الحى' (عب ١٠: ٣١).

✽ ✽ ✽

سلام مع الناس. وفى ذلك يقول الرسول:

'إن كان ممكناً، فحسب طاقتكم سالموا جميع الناس' (رو ١٢:  
١٨).

سلام من جهتنا لهم، وأيضاً من جهة معاملتهم لنا، فلا يصيبنا  
ضرر ولا تعب، عن الأمرين نطلب، حتى لا نفقد سلامنا.

✽ ونطلب من الله أيضاً أن يعطينا السلام الداخلى:

فلا نضطرب، ولا نقلق، ولا ننزعج. بل يكون لنا الإطمئنان  
الداخلى والهدوء والسلام. ويحتاج هذا الأمر أن نكون أولاً فى  
علاقة طيبة مع الله. لأنه 'لا سلام قال الرب للأشرار' (اش ٤٨:  
٢٢).

ولهذا نقول فى صلاتنا 'بكل سلام مع مخالفتك'.

✽ ✽ ✽

حقاً إن مخافة الله تحرسنا من كل خطية:

فالإنسان - إذا كانت فى قلبه مخافة الله - لا يمكن أن يخطئ،  
إذ يدرك أن الله يرى ويسمع ويحاسب. لهذا يقول مع يوسف  
الصديق: كيف أفعال هذا الشر العظيم وأخطئ: إلى الله؟ (تك ٣٩). أو  
يقول مع إيليا النبى: 'حى' هو رب الجنود الذى أنا واقف أمامه'  
(مل ١٨: ١٨).

بخاف أيضاً أن تفصله الخطية عن الله، ويفارقه روح الله،  
وفارقه الملائكة. كما يخاف عقوبة الله.

وبخاف يوم الدينونة الرهيب، الذى تفتح فيه الأسفار، وتكشف  
الأعمال، وتعلن فيه النيات والأفكار. ترى أى خجل يكون فيه فى  
ذلك اليوم، حيث يقول له بعض الناس 'كنا فاكريتك موسى، وجندك  
لمرعون!!'

✽ ✽ ✽

لهذا كله يقول الكتاب 'بدء الحكمة مخافة الله'.

وقبل فى الكتاب عن قاضى الظلم إنه كان 'لا يخاف الله، ولا  
يهاب إنساناً' (لو ١٨: ٢). لأن الذى لا يخاف الله، من الممكن أن  
يسئ إلى أى أحد. ومن لا يستحى بفعل ما يشاء.

وفى صلاة التحليل يقول الأب الكاهن مصلياً عن العترف:  
'حاله باركه. املاه من خوفك. قومه إلى إرادتك المقدسة'.

✽ ✽ ✽

هنا ولعل البعض يعترض على المخافة، ذاكراً قول الكتاب:

'لا خوف فى المحبة، بل المحبة الكاملة تطرح الخوف إلى  
خارج' (يو ٤: ١٨).

هنا وتساءل : من منا قد وصل إلى هذه المحبة الكاملة؟! التى بها  
يثبت فى الله، والله فيه' (يو ٤: ١٦).

نبدأ إذن بالمخافة، فإذا أكملناها نصل إلى المحبة.

## الثبوتوكيات ٣

### لثبوت لثبوت الأبارافايل

تكلّمنا في العدد السابق عن تأملات في القطعتين الأولى والثانية في ثبوتوكية يوم الأحد...

نتابع الآن تأملاتنا في باقي القطع.

### القطعة الثالثة

يشير غطاء الثبوت المصنوع من الذهب الخالص إلى الله الكلمة، حيث كان الله يتكلّم مع شعبه من فوق هذا الغطاء.

وكلمة غطاء هي بالإنجليزية (Cover)، وتشير إلى كفارة المسيح التي غطّى بها ديون خطايانا.

أما الكاروبيمان المظللان على الغطاء.. فهما بحسب تفسير الثبوتوكية بشيران إلى قوة العلي التي ظلت القديسة مريم "قوة العلي تظلك" (لو ١: ٣٥).

"الغطاء المظلل عليه بالكاروبين المصورين".

"أي الله الكلمة الذي تجسد منك أيتها التي بلا عيب بغير تغيير".

"وصار تطهيراً لخطايانا وغافراً لأنامنا" وأنت أيضاً يا مريم العذراء أوف أوف وربوات ربوات بظلون عليك".

"مسبحين خالقهم وهو في بطنك هذا الذي أخذ شبينا ما خلا الخطية والتغيير".

### القطعة الرابعة

يشير قسط الذهب النقي، والمن المخفى فيه.. إلى العذراء الطاهرة التي حملت داخلها المن الحقيقي ربنا يسوع المسيح الإله المتجسد، والذي أعطانا جسده الطاهر لناأكله كمثل المن الذي نزل من السماء.

وهذا ما شرحه السيد المسيح نفسه حينما قال:

"أنا هو خبز الحياة. آباؤكم أكلوا المن في البرية وماتوا. هذا هو الخبز النازل من السماء، لكي يأكل منه الإنسان ولا يموت. أنا هو الخبز الحي الذي نزل من السماء. إن أكل أحد من هذا الخبز يحيا إلى الأبد. والخبز الذي أنا أعطى هو جسدي الذي بذله



من أجل حياة العالم" (يو ٦: ٤٨-٥١).

وقد قال القديس أنثاسيوس الرسولي:

"القسط الذهب الذي يحوي المن الحقيقي فيه، الذي هو جسد الابن حيث اللاهوت مخفى فيه".

وقبل هذا الشرح بوضوح في الثبوتوكية:

"أنت هي قسط الذهب النقي المخفى المن في وسطه".

"خبز الحياة الذي نزل لنا من السماء وأعطى الحياة للعالم".

"يليق بك أن يدعى اسمك قسط الذهب المخفى فيه المن".

"فذلك (القسط القديم) وضع في القبة شهادة (تنكار) لبني إسرائيل".

"من أجل الخبرات التي صنعها معهم الرب الإله في برية سيناء".

"وأنت أيضاً يا مريم حملت في بطنك المن العلي الذي أتى من الأب".

"وولدته بغير دنس، وأعطانا جسده ودمه الكريمين فحبينا إلى الأبد".

### القطعة الخامسة

تشير هذه القطعة إلى المنارة الذهبية الحاملة المصباح كل حين.. كمثلما حملت القديسة العذراء مريم المسيح نور العالم الحقيقي.

"أنت هي المنارة الذهب النقي الحاملة المصباح المنقذ كل حين".

"الذي هو نور العالم غير المقرب إليه". "الذي من السور (الأب) غير المُدلي

منه". (المسيح مولود من الأب نور من نور).

"الإله الحق من الإله الحق، الذي تجسد منك بغير تغيير".

"بظهوره أضواء علينا نحن الجالوس في الظلمة وظلال الموت".

"والذي في بطنك يا مريم أضواء لكل إنسان أت إلى العالم".

"لأنه هو شمس البر. ولدته وشفاننا من خطايانا".

### القطعة السادسة

تشير إلى المجرمة الذهب حاملة جمر النار، وتفسيرها أنها العذراء التي حملت داخلها نار اللاهوت ولم تحترق.

"أنت هي المجرمة الذهب النقي حاملة جمر النار المباركة".

"الذي يؤخذ من على المذبح يطهر الخطايا ويمحو الأثام".

"أي الله للكلمة الذي تجسد منك ورفع ذاته بخوراً إلى الله أبه".

"وأنت أيضاً يا مريم حملت في بطنك غير المنظور كلمة الأب".

"هذا الذي أسعد ذاته ذبيحة مقبولة على الصليب عن خلاص جنسنا".

### عزاء

#### نياحة كاهن فاضل

رحل عن عالمنا الفاني في مساء الاثنين ١١/٧ الأب المحبوب:

#### القسّ توماس يوسف تادرس

كاهن كنيسة العذراء والقديس أنثاسيوس بمدينة نصر.

وتمت الصلاة في كنيسته يوم الثلاثاء بحضور أصحاب النياحة: الأنبا بطرس، والأنبا ثاوفيلس، والأنبا رافائيل، والأنبا يونس، والأنبا أرمنيا (مندوبين عن قنيسة البابا). وكذلك حضر حوالي ٧٠ من الآباء الكهنة وآلاف من الشعب.

نطلب نياحاً لنفسه الطاهرة، وعزاء لأسرته وشعبه وجميع محبيه.

# تكنولوجيا المعلومات

لزيادة الأرباح

## الإنترنت

Internet

كيف تعمل شبكة الإنترنت؟

### How does the Net work?

إن الإنسان والكمبيوتر لهما ميزتان متشابهتان، وهي أن كل منهما يستعمل لغة معقدة للتفاهم. فإذا أراد شخصان يتحدثان لغتين مختلفتين، ولتقل العربية واليابانية مثلاً أن يفهما، فإن عليهما أن يستخدموا مترجماً بينهما، أو أن يتحدث الاثنان معاً بلغة ثالثة ولنقل الإنجليزية مثلاً.



والإنترنت - كما ذكرنا سابقاً - كنظام مفتوح - من ناحية واقعية هي عبارة عن شبكة تتكون من آلاف الشبكات الصغيرة

المنتشرة في أنحاء العالم وهذه الشبكات بها أجهزة كمبيوتر غير موحدة في طريقة صنعها أو تشغيلها، فهي تعمل بلغات وبنظم تشغيل مختلفة، منها نظام دوس والنوافذ بمختلف أنواعها ونظام يونكس ونظام ماكنتوش وغيره.

ولكي نجعل هذه الأجهزة تتصل مع بعضها بواسطة شبكة واحدة (الإنترنت) وتتفاهم فيما بينها من خلال تلك الشبكة، فإن الإنترنت يستخدم بروتوكولات معينة، ودعنا هنا نسميها لغة من أجل التقريب، وهي:

Transmission Control Protocol / Internet Protocol

ويطلق عليها اختصاراً TCP/IP

وهذا البروتوكول تعتبر ملكيته عامة ويحظى بدعم من كل الشركات الصانعة للأجهزة المستخدمة في الإنترنت، ونتج عن هذا الدعم نمو هائل لهذه الشركات، ويسير هذا النمو متوازياً مع السرعة الكبيرة في نمو الإنترنت.

وهذا النوع من البروتوكولات عبارة عن نوع من أنظمة الصياغة أو التشفير التي تسمح للحاسبات الآلية إلكترونياً بتوصيل أو توصيف البيانات فيما بينها عبر شبكة الإنترنت.

### + كيف يعمل بروتوكول TCP/IP ؟

وهو عبارة عن بروتوكولين مختلفين ولكنهما يعملان معاً ودوماً في نظام الإنترنت، ولهذا السبب فإنهما أصبحا مقبولين لأن يوصفا بأنهما وكأنهما نظام واحد.



١ - بروتوكول تحكم التراسل TCP: Transmission Control Protocol

٢ - بروتوكول إنترنت IP: Internet Protocol

فالفكرة البسيطة لإرسال المعلومات و/أو البريد في كل أرجاء المعمورة بين الشبكات هي تجزئة هذه المعلومات وتحويلها إلى أجزاء صغيرة "حزم أو رزم" تسمى Packets، كلاً منها يكون مغلف بغلاف إلكتروني بعنوانين الويب لكل من المرسل والمستقبل. وكل كمبيوتر موصل بالإنترنت يفهم تماماً هذه البروتوكولات (TCP/IP) ويستخدمها لكي يستقبل ويرسل البيانات من كمبيوتر لآخر عبر شبكة الإنترنت.

- ويتم عملية نقل البيانات Data كما يلي :

أولاً : يبدأ بروتوكول TCP بجهاز المرسل بتكسير كل مقطع من البيانات ( كما هو الحال في رسالة البريد الإلكتروني) إلى مقادير صغيرة "حزم أو رزم" تسمى Packets، كلاً منها يكون مغلف بغلاف إلكتروني بعنوانين الويب لكل من المرسل والمستقبل.

ثانياً : يقوم بروتوكول IP باستنتاج مقترح كيفية وصول البيانات من نقطة مثل A إلى نقطة أخرى مثل B وذلك بالمرور خلال سلسلة من "المسيرات أو الموجهات" Routers. تماماً مثلما تمر الرسالة البريدية على مكاتب بريد كثيرة وهي في طريقها إلى الموقع المطلوب.



كل "مسير أو موجه" Router يحدد الأماكن أو العناوين المقصودة للحزم (القوالب) ثم يتسلمها ويمررها إلى

مسير آخر وهكذا حتى الطريق إلى المقصد النهائي، حيث يعيد بروتوكول ضبط الإرسال TCP للجهاز المستقبل جمعها في شكلها الأساسي الموحد.

مثلاً : إذا تم تكسير رسالتك الإلكترونية E-mail إلى ١٠

قوالب فربما كل قالب من القوالب العشرة تأخذ طريقها بمسار منفصل تماماً ولكن لا نعرفه، وذلك لأن هذه القوالب بمجرد وصولها يقوم TCP للجهاز المستقبل بأخذها مرة أخرى لكي يعرفها ويختبر سلامتها ويتأكد أنها سليمة، وبمجرد تسلم كل القوالب يقوم TCP للجهاز المستقبل باسترجاعها إلى أصلها.

## ١٦ الأصاغر

أجب مع ذكر الشواهد من الكتاب:

- ١ - عقوبة من أعتز أحد الأصاغر.
- ٢ - من أحسن إلى الأصاغر كأنه أحسن إلى السيد المسيح.
- ٣ - من سقى أحد الأصاغر كأس ماء بارد.
- ٤ - كيف تعامل صغار النفوس؟
- ٥ - ماذا قال الرب عن التقطيع الصغير.
- ٦ - ما هي أصغر جميع البذور؟ وما موهبة الله لها؟
- ٧ - من قال عن نفسه أنه أصغر الرسل؟ وأصغر جميع القديسين؟

## حل مسابقة العدد الماضي

- ١ - الأخ الذي أمر بقتل أخيه في حفل دعاه إليه، هو أبشالوم الذي أمر بقتل أخيه أمنون (٢صم ١٣: ٢٨).
- ٢ - الأخ الذي باعه أخوته كعبد هو يوسف الصديق (تك ٣٧).
- ٣ - الأخ الذي تصارع مع أخيه في بطن أمه هو يعقوب، وخرج ممسكاً بعقب أخيه عيسو (تك ٢٥: ٢٥، ٢٦).
- ٤ - اسماعيل صار أباً لشعب العرب، واسحق صار أباً لليهود، وهم شعبان يتصارعان.
- ٥ - ليئة وراحيل كانتا تتصارعان على كسب محبة زوجها يعقوب، وعلى ولادة البنين (تك ٣٠: ٨).
- ٦ - أبيمالك هو الذي قتل أخوته سبعين رجلاً على حجر واحد (قض ٩: ١٨).
- ٧ - كنعان هو الذي لعنه أبوه نوح، ليكون عبداً لأخوته (تك ٩: ٢٥).
- ٨ - سليمان هو الملك الذي أمر بقتل أخيه أدونيا، لأنه طلب أن يتزوج أليشع الشونمية التي كانت زوجة لأبيه (١مل ٢: ١٢-٢٥).

## الذين فازوا في المسابقة

١. ماري ومجدى وماجدة وموريس نجيب ونجيب يوسف وزوجته وكيرلس وهنرا وبيتر جرجس ومارينا مجدى نجيب
٢. وليد وعيد سنده عوض
٣. عاطف رشدي وأمال جورج ومينا عاطف
٤. عبد المسيح لوندى ورمزية فهم
٥. إدوارد مفيد جرجس بسطا
٦. مازيان إدوارد مفيد جرجس
٧. ماجدولين إدوارد مفيد جرجس
٨. مفيد إدوارد مفيد جرجس بسطا
٩. صمد منير وعائدة شكرى وسلفيا بطرس
١٠. اسمعيل شفيق
٣٣. أبو اليمين صليب إبراهيم
٣٤. بيتر أبو اليمين صليب
٣٥. بيشوي أبو اليمين صليب
٣٦. يوستينا وتولى فكرى حلمي
٣٧. جورج ويوستينا وحنان ويوحنا عياد
٣٨. إيزيس ميخائيل جرجس
٣٩. صبري فهمي برسوم
٤٠. برناديت أنور نسيم
٤١. فادي ونادر ومونيكا وهناء ووجيه أميل
٤٢. هبه لبيب عوض
٤٣. لوديت أفونس فهمي
٤٤. فهمي مسعد توماسوس
٤٥. عفيفة تاترين باسيلي

١١. عائدة شكرى بندري واصف
١٢. نادية فتحى عبد الملك
١٣. مجدى باقى وناهد محفوظ وشادى وفادى مجدى باقى
١٤. أولاد وأحفاد فهمي الطويل ومينا ومارينا وفيرنا وباقى سعد الطويل
١٥. رامي وأمير ومثير وميرنا عادل أنيس وزوجته
١٦. راحيل بسطا جرجس وأسرتها
١٧. راحيل بسطا وأولادها وأزواجهم
١٨. ساويرس عبد الهل وزوجته وكيرلس وبولس ساويرس
١٩. ننده محارب وحلمى وفاروق وعادل وسامح وأولادهم ونعيم عبد المسيح وأنجيل سامى وأولادهم وغالى فهمي وأولاده وأحفاده وعيد وأنيس وزوجته وجرجس طلبه وجينا وأباتوب عيد وسوزى عزت
٢٠. صموئيل عايد وأخوته وعائيد بسطا وزوجته وسوزى جرجس وأسرتهم وناصر فوزى وأسرتهم ومنى فوزى وأسرتها
٢١. فوزى رسل ونادية رمزي والأسرة
٢٢. لويزة جورجيوس
٢٣. بشرى يوسف ومريم غالى
٢٤. ماريانا يوسف وعائدة جورجى ويوسف ميخائيل
٢٥. جرجس وماريان وجوزيف وهانى وموريس وأم جوزيف
٢٦. فوزى حبيب ومكرم فهمي
٢٧. ريموندا وداليا ووحيد عريان
٢٨. رفعت عطوان عطية
٢٩. لبيب عوض ميخائيل
٣٠. عادل عوض وسوسن نجيب
٣١. دوس عبد الملك ونادية هنتسر ومارينا دوس
٣٢. سحر سمير لبيب

٤٦. منحت كمال يعقوب
٤٧. فواد أمين وكابر حبيب
٤٨. إيريني وشيرى ويوسف فهمي
٤٩. موريس يوسف ومسال صبحي وقليب موريس
٥٠. ملاك وسامى وناروز حنا وعائدة وعتاف ومقال حنا
٥١. مينا ومارينا وفيرنا وباقى سعد وجرجس وميرا وأيريني ودميالة أمجد وفيلوبتير ويوانا رسيس وجورجينا مجدى ومريم سمير وبيشوى ومنريشى ومريم وجوليا صداد لمعى
٥٢. سميرة لياى أنطون
٥٣. أندرو أشرف وتريزا خلف
٥٤. ماجد إدوارد وإيلين توفيق
٥٥. ساندرا وماريا وهالة وسامح العائلى
٥٦. إدوارد فكرى وماريان إدوارد
٥٧. ألفريد عيد وأيقون صبحي
٥٨. مينا ومارينا مجدى روفائيل بطرس
٥٩. مقال وأنتاسيوس وعلمى وجورج سمير
٦٠. أميل وشادى ومارينا وفيرنا حلمى شنوده وزوجته
٦١. سيمون وبيتر ومارينا ثروت وهويدا صموئيل
٦٢. مينا وفيلوا عفاف وفوقية فريز
٦٣. مارك ناهى ومريم أنطونيوس
٦٤. منى مكرم ومريم سمير ويوسف ويوساب أشرف وجون ريمون
٦٥. فهمي يوسف أنطونيوس
٦٦. ماجدة كوكب بولس
٦٧. فيولا صبحي رفاه
٦٨. إبراهيم وماريا لطفي زاهر حليم
٦٩. فواد غالى نخله صليب
٧٠. عيبر صبحي داود يوسف

## عزاء

وبعد أن يفنى جلدى هذا وبدون جسدى أرى الله  
الذكرى السنوية الرابعة للأخ الحنون



## معزوة جندى عبد الملك

حبيبنا الغالية منى أربعة أعوام وصورتك الحلوة لم تفارقنا وصوتك الحنون مازال يرنم فى أذناننا نعيش على أمل لقاءك فانهى بالمسيح فذاك أفضل جداً.

أبناءك: عادل وسامى وسميرة وأنجيل

وأيقون وتريزا وأحفادك

سيقام القداس الإلهي على روحها

الطاهرة بكنيسة الحزاء والملاك

ميخائيل بالخلقوى الثلاثاء ١١/٢٩.

صمت لا أفتح فمى لأذك أنت فعلت  
الذكرى السنوية الثالثة لتلاك الظاهر



## سمير وليم شنوده

أخيها الحبيب الغالى ثلاثة أعوام مضت على عرسك السماوى نسينا فيها الابتسامة والفرحة ولم تجف نموعنا نفوسنا حزينة وقلوبنا جريحة رحبتك المغاضى حطم فلوبنا لقد كنت شمعتنا ونور نيلينا فسوتك عرسك القليلة مرت سريعة فما أمر أيام غربتك ولكن أصواتك الطيبة وسيرتك العطرة سنينا فى الحياة.

أخوتك: عادل - سامى - سميرة

أنجيل - أيقون - تريزا

سيقام القداس الإلهي على روحه

الطاهرة بكنيسة السيدة العذراء والملاك

ميخائيل بالخلقوى الثلاثاء ١١/٢٩

## تهنئة لقراسة البابا المعظم الأنبا شنوده الثالث بمناسبة عيد جلوس قداسته الـ ٣٤

كاتدرائية القديس الأنبا  
أنطونيوس بأبو ظبي  
الأنبا ابراهام

والقس اسحق الأنبا بيشوى وشمامسة  
وخدام وخدامات وشعب الكنيسة يهنئون  
صاحب القداسة والغبطة البابا المعظم:

**الأنبا شنوده الثالث**

بعيد جلوس قداسته الـ ٣٤ أطال الله حياة  
قداسته سنيًا عديدة وأزمة سلمية هادئة  
مديدة. كما نتقدم بالتهنئة بالعيد الرابع  
عشر لرسامة أبينا المطران المكرم  
الحبر الجليل:

**نيافة الأنبا ابراهام**

ذاكرين بكل الحب أبوة ورعاية:

**نيافة الأنبا صرابامون**

أدام الله لنا حياتهم ومتعنا بصلواتهم

**إببارشية مغاغة والعدوة  
الأنبا أغاثون**

ووكيل المطرانية والآباء الكهنة واللجان  
الكنسية والخدام والخدامات والشعب  
يتقدمون بالتهنئة القلبية لصاحب القداسة  
والغبطة البابا المعظم :

**الأنبا شنوده الثالث**

بالعيد الـ ٣٤ لتتويج قداسته بابا  
وبطريك الكرازة المرقسية طالبين من  
الله لقداسته وافر الصحة والعمر الطويل  
والأزمة السالمة الهادئة المديدة.

**كنيسة السيدة العذراء والشهيد  
مارمينا برود أيلاند أمريكا**

القمص مرقس جرجس وشعب ولجنة  
وشمامسة الكنيسة والتربية الكنسية ولجنة  
السيدات وكافة الأنشطة يهنئون من عمق  
القلب أباهم الطوباوى قداسته:

**البابا شنوده الثالث**

بعيد جلوس قداسته الـ ٣٤ الرب يحفظ  
حياتكم الغالية سنين كثيرة وأزمة سالمة  
هادئة مديدة.

**"وأعطيك رعاة حسب قلبى فيرعونكم  
بالمعرفة والفهم" (إر ١٥: ١٥).**

**كنيسة السيدة العذراء مريم  
بمسرة بشبرا**

الآباء الكهنة ومجلس الكنيسة والشمامسة  
والتربية الكنسية وجميع العاملين بالكنيسة  
وكل الشعب يسجدون لله شكرًا على  
نعمة الجالس على كرسي مرقس  
راعى الكنيسة والساهر عنا حضرة  
صاحب القداسة:

**البابا شنوده الثالث**

ويهنئون قداسته بعيد جلوسه الـ ٣٤  
ويضرعون إلى الله أن يحفظ قداسته لنا  
سنين عديدة وأزمة سالمة. كما يرفعون  
أسمى معانى الشكر لقداسته على أبوته  
الحانية واهتمامه بالكنيسة التى تفخر أنها  
مسرة قلبه ويحمل فى داخله ذكريات  
مفرحة فى خدمته بها.

كنيسة الشهيد أبى سيفين  
بحدائق القبة  
الأنبا بيشوى

والكهنة وجميع الأنشطة بالكنيسة  
والشعب يهنئون قداسة البابا المعظم:

**الأنبا شنوده الثالث**

بعيد جلوس قداسته الـ ٣٤.

أسرة المتنيح نيافة الأنبا يوانس  
أسقف الغربية

يتقدمون بخالص التهنئة لأبيهم وحببيهم  
وراعيهم صاحب القداسة:

**البابا المعظم الأنبا شنوده الثالث**

بمناسبة عيد جلوس قداسته الـ ٣٤  
طالبين له ملء الصحة والعمر المديد



**دير الشهيد العظيم مارمينا  
العجايبى بصحراء مريوط  
الأنبا كيرلس آفامينا**

ومجمع رهبان الدير يتقدمون بخالص  
التهنئة لأبيهم وراعيهم أب الآباء وراعى  
الرعاة صاحب القداسة والغبطة:

**البابا المعظم الأنبا شنوده الثالث**

بمناسبة العيد الـ ٣٤ لإعتلاء قداسته  
لكرسي مرقس أدام الله لنا حياتكم  
سنين كثيرة وأزمة سلمية مديدة وإلى  
منتهى الأعوام.

**كنيسة القديسة العذراء بالأميرية  
الأنبا غبريال**

والكهنة والمجلس والخدام والشعب  
يهنئون قداسة البابا المعظم:

**الأنبا شنوده الثالث**

بعيد جلوس قداسته الـ ٣٤ الرب يديم لنا  
حياتكم أباً وراعياً.

**كنيسة مرقس بمونتريال كندا**

كهنة ومجلس شمامسة وشعب الكنيسة  
يهنئون قداسة البابا المعظم:

**الأنبا شنوده الثالث**

بعيد جلوس قداسته الـ ٣٤ أدام الله  
رناسته للكنيسة سنين عديدة وأزمة  
سالمة هادئة.

**كنيسة القديس مرقس  
تروى ميتشجان**

الكهنة والمجلس والشعب والخدام  
والخدامات والشمامسة يهنئون قداسته:  
**البابا المعظم الأنبا شنوده الثالث**  
بعيد جلوس قداسته الـ ٣٤ داعين  
لقداسته بدوام الصحة وأزمة سلمية  
هادئة مديدة.

**كنيسة مرقس بالكويت**

الآباء الكهنة ومجلس الكنيسة والشمامسة  
والخدام والخدامات وكل الشعب يهنئون  
من أعماقهم الجالس على عرش  
مارمقس معلم المسكونة والأجيال،  
لسان العطر:

**قداسة البابا شنوده الثالث**

بعيد جلوس قداسته طالبين أن يديم الله  
رناسته للكنيسة إلى مجئ المسيح كما  
يهنئون أباهم الطوباوى:

**نيافة الأنبا ابراهام**

بعيد رسامة نيافته شاكرين تعب محبته  
ورعايته ذاكرين بالفضل والفخر أبيهم  
الروحي: **نيافة الأنبا صرابامون**  
أدام الله محبته نحرًا للرهبة

**إلى راعينا وأبيننا الحبيب**

**قداسة البابا شنوده الثالث**

ثلث نعمة موسى والفهم المختار الذى  
لداود وحكمة سليمان إله السماء يثبتك  
على كرسيك سنين كثيرة وأزمة سالمة  
هادئة مديدة.

**أولادك بكنيسة مارجرجس والأنبا  
أنطونيوس بادتادا كندا**

**كنيسة السيدة العذراء مريم  
جرينفيل - تاوث كارولينا**

المجلس والخدام وكل شعب الكنيسة  
يشكرون من الأعماق أباهم صاحب  
القداسة:

**البابا المعظم الأنبا شنوده الثالث**  
لإيغاده أبينا الحبيب:

**القس شنوده مرقس مشرقى**  
كاهناً لشعب كنيستنا كما لا ننسى تعب  
ومحبة الآباء الأساقفة الأجلاء:

**نيافة الأنبا يوانس ونيافة الأنبا ديفيد**

**الأنبا بيشوى**

وكهنة ومجلس وخدام وخدامات وشعب  
كنيسة الأنبا أنطونيوس بشبرا  
يهنئون قداسة أبيهم البابا المعظم:

**الأنبا شنوده الثالث**

بعيد جلوس قداسته الميمون أدامه إلها

**الديوان البابوى**

رئيس الديوان ومديرو الإدارات ورؤساء  
الأقسام وجميع العاملين بهنئون قداسته:

**البابا المعظم الأنبا شنوده الثالث**

بعيد جلوس قداسته الـ ٣٤ لجلوسه على  
الكرسى المرقسى أدام الله حياة قداسته  
سنين عديدة وأزمة سلمية مديدة

**القمص ميخائيل إدوارد ميخائيل  
والقس مرقس غالى**

ومجلس وشمامسة وخدام وخدامات  
وشعب كنيسة مرقس بكليفلاند  
ومارجرجس بتوليدو - أوهايو  
يقدمون أجمل التهانى القلبية لحضرة  
صاحب القداسة والغبطة البابا المعظم:

**الأنبا شنوده الثالث**

بعيد جلوس قداسته الـ ٣٤ راجين  
لقداسته موفور الصحة والسعادة وأن  
يديهم لنا سنين عديدة وأزمة سلمية  
مجيدة حافظاً مصر كلها بصلوات  
قداسته.

**البابا المعظم الأنبا شنوده الثالث**

كنيسة العذراء والأنبا أنطونيوس  
بمواكى تهنئ قداستكم بعيد سيامتكم  
المبارك فإلى منتهى الأعوام يا لسان  
العطر.

**الأب الحبيب الغالى قداسته:**

**البابا المعظم الأنبا شنوده الثالث**

نهئى أنفسنا والكنيسة فى العالم بعيد  
جلوسكم على العرش المرقسى الرب  
يعطيكم سنين مجيدة هادئة سالمة وإلى  
منتهى الأعوام فى ملء القوة والصحة.

**أبناؤك شعب كنيسة العذراء بسكرامنتو  
عنهم ابنكم القس بيشوى وليم**

**القمص بيشوى ديمترى**

والقس ميخائيل طوبيا والقس أنطونيوس  
طانيوس ومجلس الشمامسة والشمامسة  
والخدام والخدامات وكافة الأنشطة وكل  
الشعب بكنيسة العذراء بايست برونزويك  
بأمريكا يهنئون الجالس على كرسي  
مارمقس قداسة البابا المعظم:

**الأنبا شنوده الثالث**

بعيد جلوس قداسته الـ ٣٤ طالبين من  
الله أن يحفظ حياقة قداسته وينعم عليه  
بالصحة وأن يديم لنا وعلينا حياة وأبوة  
ورناسته قداسته لسنين عديدة وأزمة  
سلمية هادئة مديدة وإلى منتهى الأعوام

## تهنئة وشكر

### كنيسة العذراء بروض الفرج

الآباء الكهنة والمجلس والشمامسة والتربية الكنسية وكافة الأنشطة يهنئون أب الآباء وراعي الرعاة البابا المعظم: **الأنبا شنودة الثالث**

بعيد جلوس قداسته الـ ٣٤ فالى منتهى الأعوام ويذكرون بكل عرفان وامتنان البنين حضوره الغالى الكريم وتداشينه لمعمودية الكنيسة ومذابحها بعد تجديدها الشامل صباح الاثنين ١١/٧ فى زيارة رائعة وتاريخية استقبلها الشعب بسعف النخيل وأغصان الزيتون وفرحت بها روح الأب الطوباوى مؤسس الكنيسة القس داود المقارى عظيم أنت يا سيدنا حين تطوى الأمك وبدموعك تسقى شجرة أفراح شعبك. أئى اقتدار ونبل هذا!

كنيسة مارمرقس الرسول القبطية الأرثوذكسية جرسى سبتى - نيوجرسى القمص إبرام داود سليمان والقس مرقس سليمان أيوب ومجلس الكنيسة والشمامسة والخدام والخدامات وكل الشعب يتقدمون بوافر التهنئة لأبيهم:

### صاحب القداسة والغبطة

### البابا المعظم الأنبا شنودة الثالث

بمناسبة العيد الـ ٣٤ لجلوس قداسته لمجد اسم الله القدوس فى الكنيسة المقدسة الرب يديم حياة قداسته ذخراً للكنيسة ويحفظ حياته سنيناً كثيرة وأزمة سلامة هادئة مديدة.

### كنيسة مقر دير الأنبا بولا

### بحدائق القبة

القس ميصائيل الأنبا بولا وشعب وخدام وشمامسة الكنيسة يهنئون قداسة: **البابا المعظم الأنبا شنودة الثالث** بعيد جلوس قداسته الـ ٣٤ الرب يديم رئاسة قداسته للكنيسة سنين عديدة وأزمة سلامة مديدة.

### كنيسة العذراء بمنيسوتا أمريكا

القس يوانس فهيم توفيق والمجلس والخدام والشعب يهنئون أباهم الطوباوى قداسة البابا المعظم:

### الأنبا شنودة الثالث

بعيد جلوس قداسته الـ ٣٤ على كرسى مارمرقس طالبين أن يطيل الله فى عمر قداسته ويمتعه بوافر الصحة والسلام وإلى منتهى الأعوام.

### كنيسة العذراء بالنزهة الجديدة

الكهنة واللجنة والخدام والشعب وكافة الأنشطة يتقدمون بخالص التهنئة لأبيهم: **صاحب القداسة والغبطة**

### البابا المعظم الأنبا شنودة الثالث

بعيد جلوسه الـ ٣٤ أدام الله رئاسته على الكنيسة سنين عديدة وأزمة سلامة هادئة مديدة

### جمعية الأنبا غريغوريوس

مجلس الإدارة والأعضاء والعاملين يهنئون صاحب القداسة البابا المعظم:

### الأنبا شنودة الثالث

بعيد سيامته داعين له بدوام رئاسته متمتعاً بكامل الصحة والسلامة.

### شعب ومجلس كنيسة العذراء بمدينة الرحاب

يتقدمون بالتتهانى إلى صاحب القداسة:

### البابا المعظم الأنبا شنودة الثالث

بعيد جلوس قداسته على كرسى مارمرقس الرسول ناظرين إليه مستودعاً للروح القدس ومعلماً للمسكونة

شعب وشمامسة وشباب وخدام وخدامات التربية الكنسية وكورال تسبيح داود للأطفال بكنيسة العذراء والبابا أثناسيوس الرسولى بليماسول قبرص يرفعون أسى وأرق التتهانى لأبيهم وراعيهم الحبيب: قداسة البابا المعظم:

### الأنبا شنودة الثالث

بمناسبة العيد الـ ٣٤ لجلوس قداسته على السدة المرقسية الرب يديم لنا حياته سنيناً كثيرة وأزمة سلامة هادئة مديدة وبصلواته يديم لنا كهنوت أبينا الحبيب:

### الراهب القس بنيامين الأنبا بولا

ويعوض تعب محبته من أجل بذل نفسه من أجل الآخرين والخدمة والذى هو مثال الحب والعتاء.

### القمص بيشوى فهيم ميخائيل

ومجلس وشمامسة وخدام وشعب: **كنيسة العذراء بببستبرج بنسلفانيا** يرفعون أرق التتهانى لقداسة البابا: **الأنبا شنودة الثالث** بمناسبة عيد جلوس قداسته الـ ٣٤ على عرش مارمرقس.

### القس يوانس كمال بالجيزة والأسرة

يرفعون أسى آيات التتهانى لراعى نفوسهم البابا الطوباوى:

### الأنبا شنودة الثالث

بعيد جلوس قداسته الـ ٣٤.

### قداسة البابا شنودة الثالث

نهنتكم بعيد سيامتكم أدام الله حياتكم ورئاستكم لأزمة سلامة مديدة.

### الإكليريكى منير عطية شحاته

### قداسة البابا شنودة الثالث

نهنتكم بعيد سيامتكم أدام الله حياتكم ورئاستكم لأزمة سلامة مديدة

### سهير فهيم شنودة

### قداسة البابا المعظم

### الأنبا شنودة الثالث

دموع الحب والحنان لن ينساها شعبك الرب عن يمينك وتهننتى القلبية بعيد جلوس قداستكم.

م. استشارى الفونس حنا

### بطريركية الأقباط الأرثوذكس

دير رئيس الملائكة بجبل جرجا الشرقى الآباء الرهبان

القمص لوقا الجورجى

القمص متياس لمعى

القس بولا الجورجى ومجمع الدير يقتدمون لصاحب القداسة:

### البابا المعظم الأنبا شنودة الثالث

بخالص التتهانى بمناسبة عيد جلوس قداسته الـ ٣٤ الرب يديم حياة قداسته سنين عديدة وأزمة سلامة مديدة طالبين صلوات قداسته.

### جمعية أصدقاء الكتاب المقدس

الرئيس وأعضاء المجلس يهنئون قلبياً:

### قداسة البابا شنودة الثالث

بعيد جلوس قداسته الـ ٣٤ ذاكرين محبته ورعايته للجمعية دتمت يا عطر اللسان وذهبى الفم سنيناً عديدة وأزمة مديدة.

### مكتبة كيرلو بشبرا

أسرة المكتبة والعاملين بها يرفعون أسى آيات التتهانى لأبيهم:

### قداسة البابا شنودة الثالث

بعيد جلوس قداسته الـ ٣٤.



### القمص أغاثون سدراك

نهنتكم باليوبيل الفضى عقبال الذهبى بصلوات صاحب القداسة والغبطة:

### البابا شنودة الثالث

وشريكه فى الخدمة أبينا المكرم:

### نيافة الأنبا دوماديوس

### مطران الجيزة

زوجتك وأولادك د. جورج، ود. نرمن ود. جوزيف، ود. مريم، وميشيل وأمونيوس وأحفادك جيسىكا وديفيد ومايكل

أباء كهنة وشمامسة وخدام ولجنة وشعب كنيسة رئيس الملائكة ميخائيل بإمبابية يهنئون الأب المحبوب:



### القمص ميخائيل جرجس

باليوبيل الفضى لرسامته أدام الله كهنوته

### جميع الإجتماعيات المؤجلة

سوف تنشر فى الأعداد المقبلة

تباعاً إن شاء الله

## عزاء

كنيسة القديسة مريم بالقصيرين الأنبا مارتوريوس الأسقف العام لكنائس شرق السكة الحديد والآباء الكهنة ومجلس الكنيسة والتربية الكنسية وكل شعب الكنيسة يزفون للسماء الخادم الأمين حبيب المسيح رئيس مجلس الكنيسة:



### المنتقل المهندس سمير زكى

ويذكرون فيه دماثة الخلق ومحبته وبذله وعطاءه للكنيسة.

### مع المسيح ذاك أفضل جداً

الذكرى السنوية الثانية لانتقال المرحوم



### الدكتور كمال رزق سليمان

رغم مرور عامين لم تفارق صورتك أذهاننا لحظة واحدة وذكرناك خالدة فى قلوبنا حتى نلتاق كنت شمعة مضيئة بالمحبة والوداعة عزاءنا أنك مع القديسين وسيقام القداس الإلهى على روحه الطاهرة الثامنة صباح الجمعة ١١/٢٥ بكنيسة العذراء والأنبا بيشوى بالكاتدرائية بالعباسية.

### الذكرى السنوية الثانية عشر



### المقدس رزق دوس شنوده

مر إحدى عشر عاماً على انتقالك من بيننا ولم ننساك أبداً ولا ننسى حبك وحنانك المحفور فى قلوبنا أذكرنا أمام عرش المسيح سوف يقام القداس الإلهى على روحه الطاهرة الجمعة ١٢/١٦ بكنيسة مارجرس بأرمنت الوابورات زوجتك وابنتك د. إبراهيم وأخوته والعائلة الذكرى السنوية الخامسة للحبيبة الغالية



### الآنسة جيهان فايز يوسف

الجمعة ١١/٢٥ بكنيسة مارمرقس حدائق شبرا. والدك وأخوتك.

## عزاء

**كنيسة العذراء قصرية الريحان  
بمصر القديمة  
الأبنا رويس الأسقف العام**  
الكاهن والشمامسة والمرتل ومجلس  
الكنيسة يودعون للكنيسة المنتصرة نفس  
المرحوم اللواء أميل حكيم أبوسيف  
ويطلبون نياحاً لروحه وعزاء للأسرة  
ومحببيه.

هم غليون بدم الخروف وبكلمة  
شهادتهم ولم يحبوا حياتهم حتى الموت  
الذكرى السنوية الأولى لعريس السماء



### الشماس هاني صليب ثابت

تقيم الأسرة القديس الإلهي بكنيسة  
العذراء بصفتها اللبن - المنيا الثامنة  
صباح الجمعة ١٢/٢.

ابن الحبيب وضعت يدي على فمي لأن  
الرب فعل عزاوناً أنك في أحضان  
القديسين. الوالدة - الوالد

بالمحبة عشت بيننا وبهدوء الملائكة  
رحلت وفارقتنا ولكن صورتك في قلوبنا  
وصوتك مازال يرن في آذاننا.  
أخيك عبد السيد صليب.

نداء جميل فقدناه وحب وحنان خسرناه  
عزاوناً أنك في أحضان القديسين.

### أختك منال وزوجها صالح والأولاد

حبيبي وتوأم روحي بحبك يا أعلى حب  
فقدناه وأطيب قلب خسرناه عزاوناً أنك  
في حضن حبيبي. أختك ميرفت صليب

أجسادهم دفنت بسلام وأسمانهم تحيا  
مدى الأجيال

شكر وذكرى الأربعين للغالي



### المهندس فريد جرجس أسعد

تتقدم الأسرة بالشكر لكل من أساهم  
بالحضور أو البرق وتقيم القديس الإلهي  
على روحه الطاهرة صباح الجمعة  
١١/٢٥ بكنيسة مارجرجس بالمنيل.

حبيبنا الغالي بالمحبة عشت وللأم  
تحملت وبهدوء الملائكة رحلت ولكن  
الأيام والسنين لا تتسبنا محبتك وحنانك  
عزاوناً أنك بالفردوس مع الملائكة  
والقديسين. زوجتك وأولادك وأحفادك

دير القديس العظيم الأنبا شنوده  
رئيس المتوحدين بميلانو  
الأبنا كيرلس أسقف ميلانو  
ومجمع الرهبان يودعون إلى السماء  
لينضم إلى صفوف الأربعة والعشرون  
قسيساً الأب الحبيب الموقر:

**الراهب القس أبرامو آفانوتوي**  
ذاكرين سيرته الحسنة كمثال يقتدى به  
في حياة الرهبنة في الطاعة والعفة  
والفقر الاختياري والصبر.

ولما تمت أيام خدمته مضى إلى بيته  
(١٥: ٢٣)

### إيبارشية ميلانو وتوابعها الأبنا كيرلس أسقف الإيبارشية

ومجمع رهبان دير الأنبا شنوده رئيس  
المتوحدين ومجمع كهنة الإيبارشية  
والشمامسة والخدام والشعب يزفون إلى  
السماء الأب الحبيب الوقور المنتيح:

**الراهب القس أبرامو آفانوتوي**  
ذاكرين محبته وأمانته وجهاده وخدمته  
المثمرة تاركاً للكل مثلاً يحتذى به نياحاً  
لروحه الطاهرة وعزاء لأفراد أسرته  
وأبناء الكنيسة.

كهنة وشمامسة وخدام وشعب كنائس  
الإيبارشية:

كنيسة العذراء والأنبا أنطونيوس  
كنيسة الملاك ميخائيل Brescia

كنيسة ماريوحنا وأبو سيفين Sesto S.  
Giovanni

كنيسة مارمرقس Milano

كنيسة مارجرجس Milano

كنيسة مارمينا Saronno

كنيسة مارمينا Pavia

كنيسة أبو سيفين Bergamo

كنيسة الأنبا بيشوى Venezia

كنيسة الأنبا بيشوى Lugano

حينئذ يرضى الأبرار كالشمس في ملكوت  
أبيهم (مت ١٣: ٤٣)

ثروت أنور ألكسان وإخوته بميلانو  
يودعون أبيهم الحبيب الراهب:

**القس أبرامو آفانوتوي**  
طالبين نياحاً لروحه الطاهرة وعزاء  
لجميع أفراد أسرته ومجمع دير الأنبا  
شنوده بصلوات:

**نياحة الأبنا كيرلس أسقف ميلانو**  
حيث أكون أنا هناك يكون خادمي  
ذكرى الأربعين



### للخادمة ماجدة أمين صالح

سيقام القديس الإلهي يوم الأحد ١٢/٥  
الساعة الثامنة صباحاً بكنيسة الملاك  
ميخائيل القبلى بمصر القديمة.

### الأبنا يوسف

ومجمع الرهبان بدير السيدة العذراء  
والأنبا موسى بتكساس ومجمع كهنة  
إيبارشية جنوبي أمريكا يودعون على  
رجاء القيامة:

### المنتيح عياد حنا حبشي

والد الراهب القمص زكريا السرياني  
طالبين نياحاً لروحه وعزاء للأسرة.

### والفاهمون يضيئون كضياء الجلد

والذين ردوا كثيرين إلى البر كالكواكب  
إلى أبد الدهور (١٢١د: ٣).

الذكرى السنوية الأولى للمنتيح



### القمص أرسانيوس زكي

وبهذه المناسبة سيقام القديس الإلهي  
الجمعة ١٢/٩ الساعة العاشرة بكنيسة  
مارجرجس بالفيوم والجمعة ١٢/١٦  
الساعة الثامنة بكنيسة الأنبا أنطونيوس  
باطساً. طالبين صلواته عنا أمام عرش  
النعمة وليعطيه الرب سلاماً ونعيماً  
بصلوات أب الآباء:

### قداسة البابا شنوده الثالث

وشريكه في الخدمة الرسولية أسقفنا:

### المحبوب نياحة الأبنا أبرام

ذكرى الصديق تدوم إلى الأبد

الذكرى السنوية لعروس السماء



### الدكتورة مارسيل نجاح وديع

سيقام القديس الإلهي على روحها الطاهرة  
الجمعة ١٢/٩ بكنيسة الآباء الرسل  
بقولصنا بنقاء القلب عشت وبهدوء  
الملائكة انتقلت. فانكرينا أمام عرش  
النعمة. بابا - ماما - مايكل - مارتن

من يغلب فسأعطيه أن يجلس معي في

عرشي (رؤ ٣: ١٢).

الذكرى السنوية الخامسة

لعريس السماء المنتيح



### د. نبيل مهني اسطفانوس

تحببها الأسرة بصلوات القديس الإلهي  
يوم ٢٠٠٥/١٢/٧.

### كنيسة مارمرقس ببوسطن بأمريكا

تترف إلى السماء وفي أحضان القديسين  
الروح الطاهرة:

### للشماس المحبوب عزت يسي

القمص موسى الجوهري والقس  
أنطونيوس واصف والقس أنجيلوس  
بشارة والقس يوحنا جبران  
والأرشيدياكون عازر ودياكون كيرلس  
ومجلس شمامسة الكنيسة والخدام وكل  
الأحباء الذين تربطهم محبة بأسرة  
الراحل العزيز يشاركون مشاعر:

### الأم الفاضلة الغالية تماف إيريني

لانتقال شقيقها كما يتقدمون بالعزاء  
لباقى أفراد الأسرة المباركة وخاصة  
الدكتور مجدى بشاى وزوجته وأولاده  
ببوسطن ويطلبون نياحاً للراحل وعزاء  
لكل محبيه بصلوات صاحب القداسة:

### البابا المعظم الأنبا شنوده الثالث

### أسرة المنتيح بقطر الجوهري

### أولاده وزوجاتهم وعائلتهم

### وبناته وأزاجهن وعائلتهن

يودعون إلى فردوس الأبرار الأخ الوفي  
والابن البار والصديق المخلص والخدام  
الباذل والقلب الأمين والروح الوديع  
الهادئ: الشماس عزت يسي

ويشاركون بمشاعر الحب والوفاء  
تعزيات السماء للأم الفاضلة الغالية:

### تماف إيريني

سلاماً ونياحاً وبروده بصلوات قداسة:

### البابا المعظم الأنبا شنوده الثالث

الذكرى السنوية الأولى  
لانتقال الأب الغالي



المقدس بشرى عطالله أندراوس  
تدعو الأسرة جميع الأهل والأصدقاء  
لحضور القديس الإلهي لروحه الطاهرة  
وذلك الجمعة ١١/٢٥ بالكنيسة المرقسية  
الكبرى بكلوت بك الساعة ٨ صباحاً.

ذكرى الصديق تدوم إلى الأبد

الذكرى السنوية السابعة للحبيب الغالي



### الشماس رأفت متری مجارب

تقيم الأسرة القديس الإلهي على روحه  
الطاهرة في تمام الساعة السابعة صباح  
يوم الثلاثاء ١١/٢٩ بكنيسة العذراء  
والملاك أحمد عصمت عين شمس.



## تهنئة وشكر

وأعطيكم رعاة حسب قلبى فيرعونكم  
بالمعرفة والفهم (أر ٣: ١٥)

### الأببا مارتيروس

الأسقف العام لكنائس منطقة شرق السكة  
الحديد والآباء الكهنة والشمامسة والتربية  
الكنسية بجميع أنشطتها وشعب كنيسة  
الغذراء أرض الشركة يهنئون حضرة  
صاحب القداصة والغبطة:

### البابا المعظم الأببا شنوده الثالث

بعيد جلوس قداسته الـ٣٤ الرب يحفظ  
حياته ويثبته على كرسيه سنين عديدة  
وأزمنة سالمة مديدة كما يشكرون قداسته  
من أعماق قلوبهم لتفضله بسيامة آباء  
كهنة جدد للكنيسة وهم:

### القس ديمتريوس فؤاد

### القس فيلوباتير فوزى

### القس مرقس فوزى

كما يهنئون أيضاً الآباء الكهنة الجدد  
بهذه الرسامة المباركة راجين لهم خدمة  
مباركة ورعاية روحية.

### كنيسة السيدة العذراء والقديس مارمرقس بأثينا

الآباء الكهنة والمجلس والشمامسة  
والخدام والشعب القبطى باليونان يهنئون  
أبيهم صاحب القداصة:

### البابا المعظم الأببا شنوده الثالث

بعيد جلوس قداسته الـ٣٤ على كرسي  
القديس مرقس ويتقدمون لقداسته بالشكر  
ومشاعر الحب والتقدير لمحبه الفائقة  
وأبوته واهتمامه الشخصى برعايتهم  
وبناء كنيستهم ليس فقط على المستوى  
الروحى بل والدعم المالى كما يشكرون  
قداسته على تكليف الحبر الجليل:

### نيافة الأببا بيشوى

للاهتمام بشئون الكنيسة وتنظيم الخدمة  
والإشراف على مبانى الكنيسة أدام الله  
لنا حياتكم.

### كنيسة مارجرس ببروكلين

القصص مينا بنى والقس ارميا ثاوفيلس  
ولجنة الشمامسة والشمامسة والخدام  
والخدامات وجميع أنشطة الكنيسة يهنئون  
صاحب القداصة والغبطة:

### البابا المعظم الأببا شنوده الثالث

بالعيد الـ٣٤ لجلوس قداسته على عرش  
مارمرقس ويشكرون قداسته لسيامة:

### القس لوقا مكرم عوض

على مذبح الكنيسة راجين له خدمة  
مباركة مثمرة.

الدكتور ميلاد زخارى والأسرة

مدام منى فؤاد - ميريم - مارينا

### يهنئون القس لوقا عوض

برسامته بكنيسة مارجرس ببروكلين.

المهندس أمير فرج والأسرة باستراليا

مدام عفاف زخارى

جوزيف - ماري - كريستين

### يهنئون القس لوقا عوض

لرسامته بكنيسة مارجرس ببروكلين

كلية البابا شنوده الثالث  
اللاهوتية - بكريفلباخ بألمانيا  
الأساتذة والطلبة يهنئون أباهم الطوباوى:  
قداصة البابا شنوده الثالث  
بالعيد الـ٣٤ لاعتلائه الكرسي المرقسى  
خليفة للقديس مرقس الإنجيلي الرب  
يحفظ لنا حياتكم الغالية لسنين كثيرة  
وأزمنة سالمة هادئة مديدة ويفرح  
الكنيسة القبطية فى أنحاء المسكونة بأبوة  
قداستكم ورعايتكم حارساً أميناً ومدافعاً  
عن التعليم الأرثوذكسى المستقيم وإلى  
منتهى الأعوام.

دير القديس العظيم الأببا  
أنطونيوس بكريفلباخ بألمانيا  
الآباء الرهبان والشمامسة والخدام  
ومحبى الدير يهنئون صاحب القداصة:  
البابا شنوده الثالث

بعيد جلوس قداسته الـ٣٤ أطل الله حياة  
قداستكم سنين كثيرة وأزمنة سالمة هادئة  
مديدة وإلى منتهى الأعوام وقداستكم فى  
كامل الصحة ويمتع الكنيسة القبطية  
الأرثوذكسية برعاية وأبوة ورئاسة  
قداستكم.

تهنئة من أعماق القلب للأب:



### القس مايكل سوريال

على رسامته كاهناً لكنيسة العذراء  
والأببا أنطونيوس بكوينز - نيورك  
الرب يعطيه حكمة سليمان وقلب داود  
ووداعة موسى وتخص بالشكر صاحب  
القداصة البابا المعظم:

### الأببا شنوده الثالث

وشريكه فى الخدمة الحبر الجليل:

### نيافة الأببا ديفيد

والقصص يوحنا جرجس والقس  
أنطونيوس مكارى وكل الأحياء الذين  
شاركونا هذه الفرحة.

والدك يوسف ووالدتك عفاف

And your Brother Paul Sorial,  
Texas

تهنئة إلى القلب المحب :

### القس مايكل سوريال

ألف مبروك نعمة الكهنوت المقدس الله  
معك وبيبارك فى خدمتك.

تيتة أولجا مجلى - ميتشجان

### القس مايكل سوريال

تهانينا القلبية بنعمة الكهنوت

خالك رضا مجلى والعائلة - بمتشجان

الأستاذ صفوت زخارى سيدهم باستراليا

يقدم التهنئة: للقس لوقا عوض

لرسامته بكنيسة مارجرس ببروكلين

الأببا كيرلس آفامينا  
أسقف ورئيس دير الشهيد العظيم  
مارمينا بمريوط  
ومجمع رهبان الدير يهنئون:  
نيافة الأببا ديمتريوس  
أسقف ملوى وأنصنا والأشمونين  
بالرسامات المباركة ويهنئون الآباء  
القمامصة والقسوس بالرتب الكهنوتية  
بصلوات صاحب القداصة والغبطة:  
البابا المعظم الأببا شنوده الثالث  
أدام الله حياة قداسته لسنين عديدة.

## عزاء

ذكرى الصديق تدوم إلى الأبد  
الذكرى السنوية الأولى للحبيب الغالى



المرحوم م. سعد فهمى قرياقوص  
تدعو الأسرة الأهل والأصدقاء لحضور  
القداس الإلهى صباح الجمعة ١٢/١٦  
بكنيسة الأببا أنطونيوس بالأقصر.

لقد فقدنا حبك وحنانك خسارتنا فادحة  
نياحاً لروحه الطاهرة فقلوبنا تبتكى لفراقك  
صلى لنا أمام عرش المسيح. الأسرة

الأبرار يضيئون كالشمس فى ملكوت أبيهم  
شكر وذكرى الأربعين للوالد الغالى :



### المرحوم لبيب فايق جرجس

تتقدم الأسرة بالشكر لكل من تفضل  
بمواستنا بالحضور أو البرق وتدعوكم  
لحضور القداس الإلهى على روحه  
الطاهرة الخميس ١٢/١٥ بكنيسة العذراء  
كورنيش المعادى.

تلغرافياً: مكرم لبيب - مجدى لبيب

الذكرى السنوية الثانية



### للأم الغالية تمام سدره

سيقام القداس الإلهى يوم الثلاثاء ١٢/٢٠  
الساعة ٨,٣٠ صباحاً بكنيسة العذراء -  
ناصر الأميرية.

زوجك ويصا وأولادك وبناتك

## عزاء

وحيث أكون أنا هناك أيضاً يكون خادمى  
(يو ١٢: ٢٦)

### كنيسة العذراء والقديس

### أثناسيوس بمدينة نصر

الآباء الكهنة والمجلس والمرتلين  
والشمامسة والخدام والأسرة وكل الشعب  
يودعون على رجاء القيامة أيبيم الحبيب

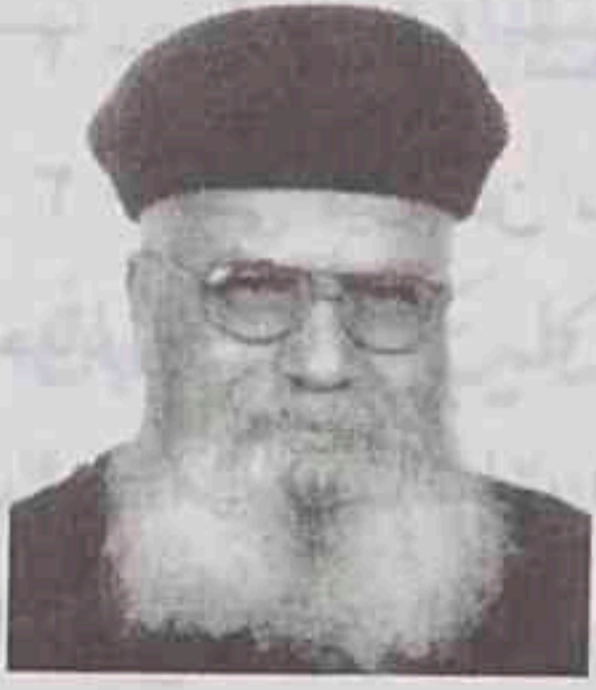

### القس توماس تادرس

ويتقدمون بالشكر لصاحب القداصة:  
البابا المعظم الأببا شنوده الثالث  
والآباء المطارنة والأساقفة والرهبان  
ويقام القداس الإلهى لذكرى الأربعين يوم  
الاثنين ١٢/١٩ الثامنة صباحاً بالكنيسة.

### كنيسة العذراء والقديس

### أثناسيوس بمدينة نصر

الكهنة والمجلس والمرتلين والخدام  
والشعب يشاركون:

### القص فليمون محروس

مشاعره فى انتقال شقيقه:

### الأستاذ سمير محروس

راجين نياحاً للمنتقل وتعزيات السماء  
لأبيهم وللأسرة بصلوات قداصة :

### البابا المعظم الأببا شنوده الثالث

الأبرار يضيئون كالشمس فى ملكوت أبيهم  
شكر وذكرى الأربعين للوالد الغالى:



### المرحوم منير فهمى إبراهيم

تتقدم الأسرة بالشكر لكل من تفضل  
بمواستاتها سواء بالحضور أو بالبرق  
وتخص بالشكر الآباء كهنة كنيسة القديسين  
مارمرقس والبابا بطرس بالإسكندرية  
والغذراء بشارع سيف وتدعوكم لحضور  
القداس الإلهى على روحه الطاهرة  
الساعة الثامنة صباح الجمعة ١٢/٢٣  
بكنيسة القديسين بسيدي بشر.

الأب الغالى عشت بقلب بحب الكل فكنت  
محبوباً من الكل وعلمتنا حياة الصلاة  
والتسبيح والشكر والرضا والعتاء  
ورحلت عنا يهدوء الملائكة وإذا كان  
انفصالك بالموت عنا فى منتهى القسوة  
لكن اتصالك بالسماء هو الذى يعزينا  
فهنيئاً لك بالفردوس مع الأبرار.

زوجتك وأولادك عماد وفيبى

# عزاء



## القس رويس الأتبا بولا

تقيم الأسرة القديس الإلهي على روحه الطاهرة الأحد ١٢/١٨ في الساعة التاسعة صباحاً بكنيسة العذراء بالعمرائية الغربية الجيزة.

ابني الحبيب بالإيمان نتقبل حزن الفراق وعلى رجاء القيامة ننتظر اللقاء أذكرني أمام عرش النعمة. والدتك.

أخانا وأبينا الحبيب طوباك يا أبينا الحبيب ومبارك فمك الذي نطق بلألى تزين إكليل كل عامل بالوصية إذ هي كلمات سماوية ووصايا مباركة إلهية. وسعداء نحن يا أبانا إذ بين أيدينا كلماتك بل شهد خبرات حياتك بل ثمر تجارة وزناك فاذكرنا لنسلك كصفاتك لنحيا مع إلهنا في السماء شهوة حياتك. أخوتك فريد - عبد الشهيد - عياد

أبى وأخى بطيبة القلب عشت وبمحة الجميع تمتعت وبإكليل السماء توجت أعيش على أمل لقائك.

أختك نادية - متى

خالى الحبيب احتملت صليبك واخترت المسيح نصيبك فهنياً لك مع الأربعة وعشرين قسيساً وكن شفيحاً لنا. أولادك: كريستينا ويوستينا ومونيكا ومارينا.

أجسادهم دفنت بسلام وأسماؤهم تحيا مدى الأجيال [سيراخ ٤٤].

الذكرى السنوية الثامنة للراحل

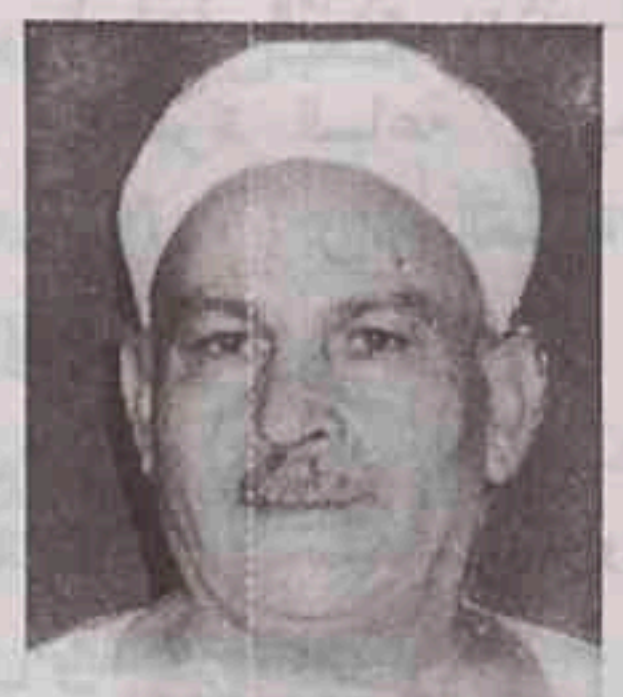

## المقدس صدقى سام عطية

يا أغلى حب خسرتاه وأحن قلب فقدناه فارقنا بالجسد ولكن روحك أبداً لم تفارقنا تدعو الأسرة جميع الأهل والأحباء لحضور القديس الإلهي على روحه الطاهرة يوم الجمعة ١٢/٣٠ بكنيسة العذراء بأسوان وكنيسة العذراء بنزلة القاضى بطهطا.

أولادك - أحفادك القمص بطرس هارون صفوت صدقى وأخواته

## "حينئذ يضى الأبرار كالشمس فى ملكوت أبيهم"

"ما لم تره عين وما لم تسمع به أذن وما لم يخطر على قلب بشر ما أعده الله لمحبي اسمه القدوس" تذكارة السنة الأولى لانتقال الأب الحنون



## جورجى مسيحه عبد الله

إلى مسكن الأبرار بفرديوس النعيم وبهذه المناسبة تدعو الأسرة الأهل والأصدقاء لحضور القديس الإلهي يوم الجمعة ١٢/٩ بكنيسة الشهيد أبى سيفين ببغديمين - الفيوم.

مع المسيح ذاك أفضل جداً الذكرى السنوية الثانية للوادة الغالية



## وهيبة ميخائيل عبد الملاك

مر عامان على فراقك ودموعنا لا تجف لن ننسك إلى أن نلقاك تقيم الأسرة القديس الإلهي على روحها الطاهرة يوم الجمعة ١٢/١٦ بكنيسة مارجرس بأرمنت الحيط. أولادك رومانى وأخوته

الذكرى السنوية الأولى



## للمرحومة عفاف تادرس سيفين

تدعو الأسرة الأهل والأصدقاء لحضور القديس الإلهي صباح الجمعة ١٢/٢٣ بكنيسة الأتبا أنطونيوس بالأقصر.

الذكرى السنوية الثالثة للحبيب الغالى



## الدكتور إدوارد بختناصر

تقيم الأسرة القديس الإلهي لروحه الطاهرة يوم الجمعة ١٢/٣٠ صباحاً بكاتدرائية السيدة العذراء بالأقصر.

## الأتبا رويس الأسقف العام

يودع للكنيسة المنتصرة نفس المرحوم:

## المهندس عزت يسى

ويشارك مشاعر الراهبة الفاضلة:

## تماف إيرينى

رئيسة دير الشهيد أبى سيفين للراهبات طالباً العزاء لأفراد الأسرة ولجميع محبيه

مع المسيح ذاك أفضل جداً (فى ٢: ٢٣)

نودع للكنيسة المنتصرة نفس المرحوم:

## المهندس عزت يسى

وتشارك مشاعر الراهبة الفاضلة:

## تماف إيرينى

ونطلب عزاءً سماوياً للأسرة ولجميع محبيه. الشمس أنطون عبده والأسرة

## المهندس الاستشارى الفونس حنا

يزف إلى السماء الأخ والصديق:

## المهندس عزت يسى خله

شقيق الراهبة الفاضلة تماف إيرينى طالباً له نياحاً فى الفردوس وللأسرة العزاء

## مع المسيح ذاك أفضل جداً

الذكرى السنوية الأولى للمتنيحة



## تاسونى مارسيل القس إبراهيم

سيقام القديس الإلهي على روحها الطاهرة يوم الجمعة ١٢/١٦ وذلك بكنيسة ماريوحنا المعمدان بالمنيا.

عشت كشمعة بيننا والآن كمكلام تشفى فينا. زوجك والأسرة

لما كملت أيام خدمته مضى إلى بيته

نشارك مشاعر أبينا المحبوب:

## نياحة الأتبا كيرلس

أسقف ميلانو وتوابعها

ومجمع رهبان دير أفاشينوتى ولآباء كهنة الإيبارشية فى انتقال الأب الحبيب:

## القس ابرامو أفاشينوتى

الخدام الأمين الذى غمرنا بحبه وحنانه وأبوته الصادقة عاش كصلاة راهب فى حب لكل ما هو لله. سيظل صوتك الحنون يرتل فى آذاننا وستظل صورتك فى قلوبنا مثال للبذل والاحتمال بصبر وفرح. فعشت كشمعة تدوب لتضىي

للآخرين كإنجيل معاش. مثال للطاعة دائماً ترد بحاضر وكمعلم دائماً حاضر فى الإجابة لكل سؤال وستظل حاضر فى كل ركن من أركان خدمة الإيبارشية عزأونا أنك تذكرنا دائماً أمام عرش النعمة.

إبراهيم جرجس ومارجريت منير ماريا وبيشوى

## شكر وذكرى الأربعين

ولما تمت أيام خدمته مضى إلى بيته

(لوا: ٢٣)

بقلوب يملؤها الإيمان والرجاء بالقيامة

تدعو أسرة الراحل حبيب المسيح :



## الراهب القس ابرامو أفاشينوتى بميلانو

جميع من عرفوه وأحبوه لحضور القديس الإلهي صباح يوم السبت الموافق ١٢/١٧ الساعة ٨,٣٠ بكنيسة العذراء مريم بعزبة منقريوس القطوشة - سمالوط.

وتتقدم أسرة المتنيح بالشكر لقداسة :

## البابا المعظم الأتبا شنوده الثالث

وجميع الآباء المطارنة والأساقفة ورؤساء الأديرة والآباء الكهنة وشكر خاص إلى حضرة صاحب النيافة:

## الأتبا كيرلس أسقف ميلانو

ومجمع الرهبان لتعب محبتهم ورعايتهم التى شملته أثناء رحلة مرضه وبعد نياحته.

تلغرافياً: الأسرة عنهم غالى - أسطال

## الأتبا ارسانيوس

أسقف المنيا وأبوقرقاص

## والأتبا مكاريوس الأسقف العام

وكهنة وشماسة وخدام وخدامات وشعب جميع كنائس الإيبارشية يودعون على رجاء القيامة المتنيح:

## القس ابرامو أفاشينوتى

ذاكرين تعب محبته وخدمته بالإيبارشية لسنين طويلة ويطلبون تعزيات الروح القدس لأخوته الرهبان وأبنائه ومحبيه بصلوات قداسة البابا المعظم:

## الأتبا شنوده الثالث

وشريكه فى الخدمة صاحب النيافة:

## الأتبا كيرلس أسقف ميلانو

الأب الحبيب :

## القس ابرامو أفاشينوتى

لا ننسى محبتكم وتعبيكم وخدمتكم واحتمالكم للجميع لسنين طويلة اذكرونا أمام عرش النعمة.

أبناءكم بالتمنية بالمنيا :

القس ابرام زكى والأسرة

رائف عدلى حناوى والأسرة

ميشيل وديع غبور والأسرة

رافت فخرى عياد والأسرة

عادل وهبه كيرلس والأسرة

عزيز كامل عزيز والأسرة

عوى مهنى ميخائيل والأسرة

## الراهب ابرامو أفاشينوتى

عزأونا أنك فى أحضان الرب يسوع.

القس ميساك إسراييل وجرجس وملاك

## عزاء

يضئ الأبرار كالشمس فى ملكوت أبيهم  
الذكري السنوية الرابعة لعروس السماء



الدكتورة فيفيان سنيوت ولسن

سيقام القداس الإلهي لذكراها العطرة  
الجمعة ١٢/٢٣ الساعة الواحدة ظهراً  
بكنيسة العذراء والقدوس أثاناسيوس بمدينة  
نصر. ابتسامتك الغالية لن ننساها  
وصورتك العطرة لن تفارقنا حتى نلتقائك.  
اذكرينا فى صلواتك.

والدك - والدتك - أختك ليليان

أجسادهم دفنت بسلام وأسماؤهم تحيا

مدى الأجيال

شكر وذكرى الأربعين للمرحومة الغالية



إنجى سدراك أبسخرون

تعلمين يا حبيبتنا أنك تركتينا وحدنا فى  
غريبتنا المريرة وألم الفراق لقد كنت لنا  
الأم والصديقة سوف نبكى عليك العمر  
كله وسوف تنزف عيوننا دماً لا دموعاً  
بقلوب خاضعة لإرادة الرب تقيم الأسرة  
القداس الإلهي على روحها الطاهرة  
الأحد ١٢/١١ بكنيسة الأنبا أنطونيوس  
بأبوشوشة راجين من الله تعزيات  
السماء. زوجك لميع سليمان وأولاده  
نشأت وريمون وسليمان وأسامة ومريم  
ورانيا - نسرين وماريز واستيفين هانى  
لمعى ووصا

يضئ الأبرار كالشمس فى ملكوت أبيهم  
قداس ذكري الأربعين



القمص هارون القمص بطرس

كاهن كنيسة الأمير تادرس الشطبي  
بصندفا بنى مزار  
الكنهنة ولجنة وخدام واجتماع السيدات  
وكل الشعب وأسرة المتنيح يدعون  
الجميع لنوال بركة القداس تحت رعاية:

نياافة الأنبا أثاناسيوس

والذى يُقام يوم الاثنين ١٢/١٩ الثامنة  
صباحاً بكنيسة الأمير تادرس بصندفا.

تلفرافيا: القمص بشارة صندفا

يضئ الأبرار كالشمس فى ملكوت أبيهم

شكر وذكرى الأربعين

تقيم أسرة طيب الذكر المتنيح:

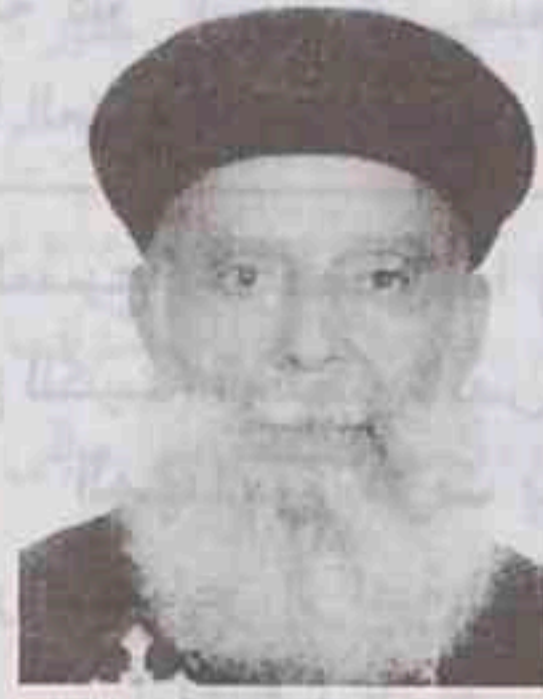

القمص يوسف أنيس

قداس الأربعين على روحه الطاهرة  
صباح الثلاثاء ١٢/٢٠ بكنيسة الملاك  
ميخائيل بنزلة عمارة - طهطا  
كما تشكر الأسرة كل المتفضلين  
بمواساتهم بالحضور أو البرق وتخص  
بالشكر قداسة البابا المعظم :

الأنبا شنوده الثالث

وأصحاب النياافة الأبرار الأجلاء:

الأنبا اشعيا أسقف طهطا

والأنبا مكسيموس أسقف بنها

والآباء الكهنة فى إيبارشية سوهاج  
والرب يعوض تعب محبتهم جميعاً.

أسماؤهم تحيا مدى الأجيال

الذكري السنوية الأولى

لزوجتى الفاضلة الأم الحنونة المعطاءة



أيفون عدلى بيلاطس

ولإبنى الشماس والأخ الحبيب



مينا القمص استفانوس

يقيم القمص اسطفانوس صبحى وآل  
دميان القداس الإلهي لروحيهما  
الطاهرتين صباح الجمعة ١٢/٢٣  
بكنيسة مارجرس بدشنا.

زوجتى الفاضلة والأم الغالية وابنى  
والأخ الحبيب بالألم تمر الأيام لفراقكما  
بالجسد لكنكما لم تفارقا قلوبنا ووجداننا  
وصورتكما أمام عيوننا وصوتكما فى  
آذاننا المحبة والحكمة والعتاء عطر  
سيرتكما ورائحة ذكراكما إنعما  
بالفردوس واذكرنا أمام عرش النعمة  
لنكمل جهادنا وننعم باللقاء.

القمص استفانوس وآل دميان بدشنا  
وفيبى ورانيا ولوقا وحنان وعاصم

يضئ الأبرار كالشمس فى ملكوت أبيهم

الذكري الرابعة للحبيب الغالى



ماهر ونيس سوريال

تقيم الأسرة القداس الإلهي على روحه  
الطاهرة يوم ١٢/٢٣ بكنيسة القدوس  
أبانوب بدلاس.

زوجى وحبيب عمرى أحقاً مر على  
غيابك أربعة أعوام وكأنهم الدهر كله  
سأسير على خطاك يا أعز الرجال  
وأحبهم اذكرنى أمام الرب.

زوجتك الحزينة ميمى

بابا كنت شمعة تضى لنا الطريق أحببتنا  
وأحبك الجميع ذكراك فى قلوبنا مهما  
طالت الأيام اذكركنا أمام عرش النعمة.  
مريم وجرجس واسحق وأميرة ومرثا  
وعادل  
حبيبى بابا تركت دنيا الأنين ورحلت  
للغادى الأمين فانعم بالقدوسين.

ابنك مايكل

جدو اذكركنا أمام حبيبنا يسوع.

سارة وفيرينا وسمنتا

الحبيب ماهر صورتك فى قلوبنا وحبك  
فى أعماقتنا للأبد.

أخوتك أمير ونادية والأسرة

فرحاً أفرح بالرب تبتهج نفسى بإلهى  
لأنه قد ألبسنى ثياب الخلاص (إش ٦١:  
١٠).

شكر وذكرى الأربعين للمرحوم:



الأستاذ سمير إسرائيل رزق الله

سيقام القداس الإلهي بكنيسة العذراء  
مطرائية بنى سويف يوم الجمعة ١٢/٢٣  
الساعة الثامنة صباحاً والأسرة تشكر كل  
من واساهم بالحضور أو البرق. شكر  
خاص :

لنياافة الأنبا غبريال

والآباء الكهنة والآباء الرهبان

وتمايف إيرينى رئيس دير أبى

سيفين للرهبان ودير بنات مريم

الرب يعوض تعب محبتكم.

حبيبنا الغالى: هنيئاً لك بأحضان الغادى

وأفراح الفردوس صلى لأجلنا ليعيننا

الرب كما أعانك. زوجتك وأبنائك

دير الشهيد العظيم مامرينا

العجايبى بمريوط

يحتفل بذكرى نياحة مثلث الزحمات:



نياافة الأنبا مينا آفامينا

أول أسقف ورئيس للدير وذلك بإقامة  
القداسات يوم الأحد الموافق ١٢/١١  
صباحاً بالدير والجميع مدعوون لنوال  
البركة طالبين بركة صلواته للجميع  
ونياحاً لنفسه الطاهرة بصلوات صاحب  
القداسة والغبطة:

البابا المعظم الأنبا شنوده الثالث

أجسادهم دفنت بسلام وأسماؤهم تحيا

مدى الدهر

شكر وذكرى الأربعين



الأستاذ عزيز جورجى إبراهيم



والأستاذ جوجرى عزيز

بقلوب متعزية سيقام القداس الإلهي يوم  
الجمعة ١٢/٢٣ بكنيسة العذراء بالمحلة  
الكبرى الساعة الثامنة وكنيسة الأنبا  
رويس بالقاهرة الساعة السابعة يوم  
الأربعاء ١٢/٢١ ويرأس الصلاة:

نياافة الأنبا يوانس

والأسرة تتقدم بالشكر لكل من تفضل  
بمواساتهم سواء بالحضور أو البرق  
وتخص بالشكر صاحب القداسة:

البابا المعظم الأنبا شنوده الثالث

لمحبته الفياضة وأبوتته الحانية كما تشكر  
جميع الآباء الأجلاء المطارنة والأساقفة

ومجمع كهنة إيبارشية المحلة والقاهرة  
كل باسمه. وشكر خاص للقمص داود

رمزى على محبته ووفاء عشرته

والقمص يواقيم والقمص اسطفانوس

ومجمع رهبان دير مارمينا وشعب

وخدام وشمامسة المحلة وشكر خاص

لأسقفية الخدمات العامة بالقاهرة

والإسكندرية وأسرة التعليم وأسرة دار

الكتاب. عن الأسرة د. مجدى عزيز

## تسليح العدد :

❖ اقرأ الإصحاح الأول والثاني من سفر راعوث، وضع إجابات الأسئلة في المربعات حسب رقم كل سؤال:

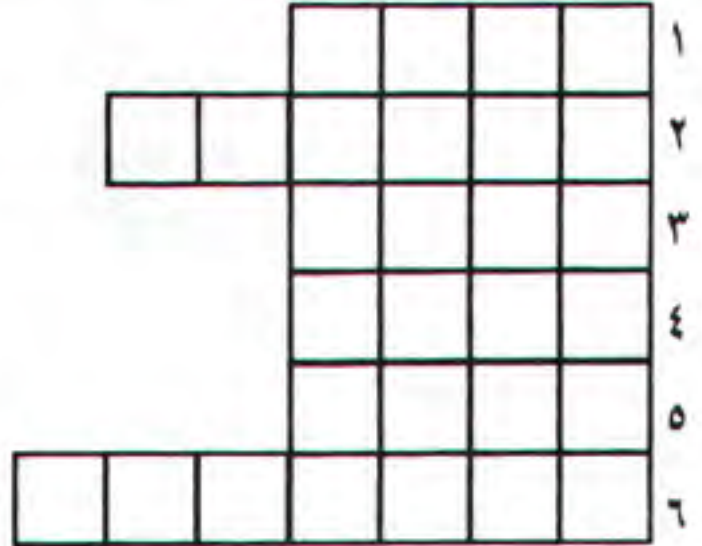

١ - حماة راعوث ؟

٢ - من أي مدينة أتت حماة راعوث؟

٣ - إلى أي بلد ذهبوا؟

٤ - إلى حقل من ذهب راعوث؟

٥ - ماذا التقطت من الحقل؟

٦ - من هو والد مخلون وكليون؟

## غرائب لك حقائق

### أشكال الطيران



كل الطيور لها أجنحة

تمكنتها من الطيران لكن

هناك طيور لا تحب الطيران

مع أنها قادرة أن تطير،

وهناك طيور لا تستطيع الطيران أبداً.

وتختلف أجنحة الطيور تبعاً لاختلاف الطيور وأسلوب حياتها.

معظم أجنحة الطيور تبدو غليظة وثقيلة إلا أنها في الواقع رقيقة

وخفيفة للغاية، فهي عبارة عن عظام دقيقة مغطاة بجلد رفيع

وريش.

يقفز الطير عادة أو يسقط ليحلق في الهواء، وكلما رفع أجنحته فرد

ريشها ليمر الهواء عبرها، وكلما أخفضها ضم الريش ليضغط

الهواء.

عندما يرفرف فإنه يندفع بنفسه إلى الأمام وإلى أعلى، وعندما

يقف على أي شيء فإنه يفرد أجنحته وذيله فتصير مثل الفراجل.

## العصا العجيبة (٢)

أنا عصا مرسى وقد تكلمت معكم المرة الماضية، وعرفتكم بنفسى وأخبرتكم عندما قال الرب لموسى أن يطرحنى فى الأرض، وعندما رماني تحولت إلى حية.. فخاف موسى ذلك الرجل للشجاع وابتعد عنى.

ثم قال له ربنا مَد يدك وأمسك بذيلها.. فمد يده وأمسكنى فوجدت نفسى رجعت عصا مرة ثانية. فقال الله لموسى إن هذه الأعجوبة تكون دليلاً للناس به يعرفون ويصدقون إنى ظهرت لك، ودعوتك لكى تخرج بالشعب من أرض العبودية.

وأمر الله موسى أن يأخذنى دائماً فى يده ويمسكنى فى كل المواقف، لأن الله سوف يصنع بواسطتى معجزات كثيرة حتى يخرج شعبه من أرض مصر.

وأخذ موسى امرأته وأولاده وأركبهم على الحمير ورجع إلى أرض مصر، وأخذنى فى يده، وقد صار لى شرف إسم جنيد "عصا الله". وفى أول مقابلة لموسى النبى مع فرعون كانت وصية ربنا لموسى أن يطرحنى على الأرض، أمام فرعون، فأمسكنى

هارون أخو موسى بيده

ورماني على الأرض فتحولت

فى الحال إلى حية "تعبان"،

ونادى فرعون على السحرة

المصريين، ففعلوا هم أيضاً

كذلك روموا عصيهم فتحولت

إلى ثعابين كثيرة.

إلا أن الله أعطانى قوة

فأبتلعت كل هذه الثعابين، وبعد أن أمسكنى هارون بيده رجعت مرة

أخرى عصا عادية، يستند على.

وبعد هذه المعجزة رجع فرعون عن وعده وأصر على عدم

خروج الشعب من أرض مصر.



## طيور من الكتاب المقدس

### القوف

نوع من البجع له منقار طويل ينتهى بكيس يخترن فيه السمك

ويكثر وجوده فى مستنقعات وادى الأردن وبحيرة طبرية ويشار به

إلى الوحشية والدمار (اش: ٣٤ : ١١).

### النسر والعقاب

يصف سفر المزامير النسر والعقاب بالقوة والشدة (مز: ١٠٣ : ٥)

وكان النسر رمزاً لروما.

# أخبار الإبيارشيات فى صور

## سيامة كاهن بدير البرشا

فى يوم الأحد ١٠/٢٣ تمت سيامة الشماس الإكليريكى مجدى إبراهيم كاهناً لكنيسة مار يوحنا المعمدان ومارمينا بدير البرشا باسم القس أبانير .  
كما تمت ترقية ٣ قسوس إلى قمامصة هم: القمص ويصا فهمى، والقمص داود شحاته، والقمص دانيال فتحى.  
خالص تهانينا للجميع ولنيافة الأسقف.



## نيافة الأنبا بولس وخدمة مرضى الإيدز

استقبل نيافته فى مركز الرجاء القبطى Coptic Hope Center فى كينيا دكتور Mark Dubul نائب وزير مشروع مكافحة الـAIDS فى واشنطن عند زيارته للمركز، حيث يظهر مع نيافته فى الصورة رئيس هيئة المعونة الأمريكية، ومدير مشروع مكافحة الإيدز فى أفريقيا، والدكتورة عائدة مديرة مركزنا القبطى، والأنسة نادية منسفة المركز.  
يعتبر المركز القبطى أهم مؤسسة لعلاج الإيدز فى أفريقيا.



## إبارشية ملوى

❖ استقبل قداسة البابا يوم السبت ١١/١١ نيافة الأنبا ديمتريوس أسقف ملوى، ومعه ١٦ من طالبات الرهبنة، أجاب على أسئلتهن.  
❖ أخذ نيافته تصريحاً ببناء مدرسة للتعليم الأساسى بدير الملاك، وتم بناء خمسة طوابق، وجرى العمل فى السادس (وسيتم شقفه بالحشب لتتلافى زيادة الأحمال).  
❖ اشترك فى الأنشطة الصيفية بالإبرشية فى هذا العام أكثر من خمسة وعشرين ألف مشترك وقد ازداد عدد المشتركين من العزب التى لا توجد بها



كنائس، بخلاف الرحلات والخلوات والمعسكرات. بخلاف مدينة الطفل التى اشترك فيها أكثر من ألفى طفل من ملوى.  
❖ جرى العمل فى ترميم الكنائس

# حفل عيد جلوس قداسة البابا



القمص لوقا جرجس (من فرنسا).  
 القمص أنطونيوس ثابت (من لندن).  
 القمص بيشوى بشرى (من لندن).  
 القمص أنجيلوس سعد (من مسوجا).  
 القمص جبرائيل (من الكنيسة الأسقفية).  
 القمص بيشوى ميشيل (من مانسستر).  
 القس أنثاسيوس أسحق (من أثينا).  
 القس مينا جابر (المدرس بالإكليريكية).

## ❖ المتكلمون من المجلس الملى :

المستشار فؤاد جرجس.  
 المستشار إنوار غالب.  
 الدكتور عيسى جرجس.

## ❖ باقى الكلمات :

خطاب من الأستاذ ماجد رياض.  
 تاسونى سلوى القمص يوحنا.  
 الشاعر وجيه ناصر (من الإسكندرية).  
 الزجال مينا منير فرج.  
 الشاب أمير عزيز (من كندا).  
 الطفل مايكل روماني (من الإسكندرية).  
 الطالبة ماريانا (بالفرنسية).

واختتم الاجتماع بالصلاة، كما كان قد بدأ  
 بصلاة الشكر من البابا.

احتفل به فى دير القديس الأنبا بيشوى  
 كالمعتاد. وبدأ فى الصباح بسيامة ٢٦ من  
 الآباء الكهنة الجدد، حيث ازدهمت  
 الكاتدرائية الضخمة فى الدير بالآلاف من  
 الحاضرين. تلا ذلك سيمنار للآباء أعضاء  
 المجمع المقدس (فى ظهر نفس اليوم ثم:

## الحفل فى المساء

حضره مئات من الآباء الكهنة والرهبان  
 ومن أفراد الشعب المحب. بدأ بصلاة الشكر.  
 ثم تناول الطعام، مع ألحان من كورال  
 الكنيسة المرقسية بالإسكندرية. تلت ذلك  
 كلمات المتكلمين:

## ❖ المتكلمون من الآباء الأساقفة :

أصحاب النيابة: الأنبا بيشوى  
 والأنبا صرابامون رئيس الدير.  
 والأنبا مرقس (مطران فرنسا).  
 والأنبا موسى (أسقف الشباب).  
 والأنبا بولس أسقف الكرازة.  
 والأنبا دانييل أسقف سيدنى.

## ❖ المتكلمون من الآباء الكهنة :

القمص شاروبيم الباخومى وكيل  
 البطريكية بالإسكندرية.

## أعضاء المجمع المقدس

❖ حضر الحفل ٥٧ من أعيان الكنيسة  
 المطارنة والأساقفة وكان السيمنار عامراً بهم  
 جميعاً.  
 ❖ الأعيان الذين أتوا من خارج مصر  
 ٢١ من الآباء (أنظر ص ٤).  
 ❖ بعض الآباء المطارنة والأساقفة  
 تخلفوا عن الحضور للانشغال بانتخابات  
 الإعادة فى ١١/١٣.

## سيمنار الآباء الأساقفة





# اجتماع الآباء البطارقة الثلاثة للكنائس القبطية والسريانية والأرمنية



قداسة الكاثوليكوس مار ارام الأول



قداسة البطريرك مار زكا الأول عيواص



قداسة البابا شنودة الثالث

في أنتلياس بلبان. وهذه الاجتماعات أوجدت جواً من الترابط والتعاون في كافة الأمور الكنسية، ومنها أيضاً العلاقات المسكونية بين هذه الكنائس الثلاثة وباقي الكنائس الأخرى، وأيضاً التنسيق في مجال مجلس الكنائس العالمي، ومجلس كنائس الشرق الأوسط. وأصبح لهذه الكنائس الثلاث اتجاه واحد وفكر واحد في كل علاقاتهم الكنسية. كما كان لهم من قبل تشابه في تاريخهم المسيحي الطويل.

ونلاحظ أن الكنيستين القبطية والسريانية تذكران اسم بطريرك كل منهما في قدساتهما.

تحتضرون الجلسة Standing Committee وتتكون من ٦ من الأعيان أعضاء المجمع هم: صاحبها النيابة الأنبا نيشوى والأنبا موسى عن الكنيسة القبطية. وصاحبها النيابة مار جورج صليبا، ومار أنثاسيوس إيليا عن الكنيسة السريانية، وصاحبها النيابة الأنبا سيوه والأنبا ناريح عن الكنيسة الأرمنية. وهذه اللجنة تجتمع قبل اجتماع أصحاب القداسة الآباء البطارقة لترتيب الاجتماع وتحضير المواد التي تناقش فيه، حسب توجيه الآباء البطارقة.

والآباء يجتمعون مرة في القاهرة بمصر، ومرة أخرى في دمشق بسوريا، ومرة ثالثة

نشأ هذا الاتحاد بين الكنائس الشرقية الأرثوذكسية على مستوى الشرق الأوسط. **Oriental Orthodox Churches of Middle East** وهى الكنائس القبطية والسريانية والأرمنية (بيت كيليكيا).

وهذا الاتحاد يشمل اجتماع رؤساء هذه الكنائس الثلاثة: البابا شنودة الثالث عن الكنيسة القبطية (كرسى الإسكندرية)، و قداسة البطريرك مارزكا عيواص الأول عن الكنيسة السريانية (كرسى انطاكية)، و قداسة مار ارام الأول كاثوليكوس الكنيسة الأرمنية (كرسى أنتلياس).

ومع رؤساء الكنائس الثلاثة توجد لجنة

# أخبار الكنيسة فني صور

## عيد القديس مارمينا

احتفلت الكنيسة بعيد القديس مارمينا العذائتي يوم ١١/٢٤. واحتفل ديره بالعيد احتفالاً كبيراً. وقد حضر نيافة الأنبا كيرلس أفامينا إلى المقر السابوي بدير الأنبا بيشوي، ومعه أنبوية تحمل رفات القديس. وقام قداسة البابا بإعداد الحنوط والأطياب التي مسح بها الأنبوية، وسط ألحان الرهبان وفرحهم. وكل عام والجميع بخير.



## مع بعض أساتذة وطلبة الكلية الإكليريكية

صورة قداسة البابا معهم بمناسبة عيد تأسيس الإكليريكية الذي يوافق في كل عام يوم ٢٩ نوفمبر. هنيئاً للإكليريكية في يوم عيدها. وتحية لأستاذها الأول الأرشيدياكون حبيب جرجس نبح الله نفسه.



## إستراحة فني آثار دير مارمينا

أعد نيافة الأنبا كيرلس أفامينا هذه الاستراحة في الدير الأثري. وقد صلى فيها عدة قدسات.





# أخبار الكنيسة في صور



## مع هيئة الأوقاف القبطية

استقبل قداسة البابا صباح الخميس ١١/٢٤ من أعضاء هيئة الأوقاف القبطية صاحبي النياقة النها ببشوى، والأنبا يونس، والمستشار ملك مينا والمستشار منصف نجيب سليمان واللواء م. عبده اسحق، ود. وجدى لويش. كذلك حضر اللقاء الأستاذ فكرى حبيب المحامى. حيث قدموا التهنئة لقداسة البابا بمناسبة عيد تجليس قداسته الرابع والثلاثين.

## مع رئيس الحزب الديمقراطي المسيحي بالعراق

استقبل قداسة البابا صباح الثلاثاء ١١/٢٢ الأستاذ ميناى إبراهيم اليوسى رئيس الحزب الديمقراطي المسيحي بالعراق. حضر اللقاء صاحبا النياقة الأنبا يونس والأنبا ارميا.



## كنيستنا الجديدة في مدينة بدر

صدر القرار البابوي رقم ٣٥/٣ بتشكيل مجلس لكنيسة السيدة العذراء والأنبا أنطونيوس بمدينة بدر من:

- ١ - القس يسطس أسكندر
- ٢ - المهندس عادل شوقي سعد
- ٣ - المهندس عزيز شكرى عزيز
- ٤ - المهندس منير عبده قام.

هذا، وقد استقبل قداسة البابا أعضاء

مجلس الكنيسة الجديد صباح يوم الاثنين ١١/٢١. حضر اللقاء صاحبا النياقة الأنبا يونس والأنبا ارميا.



# أخبار الكنيسة فى صور



## توزيع الشهادات على خريجي معهد الدراسات القبطية

قام قداسة البابا بتوزيع الشهادات على الخريجين فى الساعة السادسة من مساء الثلاثاء ٢٩/١١/٢٠٠٥ قبل محاضرته اللاهوتية التى تبدأ فى الساعة والرابع.

## قداسة البابا يزور دير أبى سيفين بمصر القديمة

قام قداسة البابا بزيارة دير أبى سيفين، فى صباح الأربعاء ٣٠/١١ لتعزية رئيس الدير الراهبة الفاضلة الأم إيرينى فى وفاة شقيقها عزت. وكانت له جلسة مع مجمع راهبات الدير، وكلمة روحية لقاها. وفى الصورة يتوسط البابا الأم الرئيسة وشقيقتها الراهبة.



## نيافة الأنبا رافائيل فى مؤتمر للشباب فى ديرنا بفرنسا



نيافة الأنبا رافائيل يتوسط الآباء كهنة فرنسا (وكان قد تغيب عن الحضور الآباء كهنة مارسيليا، ونيس).

المؤتمر عُقد فى ديرنا بفرنسا فى يومي ٢٥، ٢٦ أكتوبر ٢٠٠٥.



## مع وكيل البطركية والمجلس الملي بالإسكندرية

استقبل قداسة البابا يوم الجمعة ١١/٢٥ بالمقر البابوي بالدير القمص شاروبيم الباخومي والمستشار فؤاد جرجس والأستاذ سمير منصور. حضر اللقاء نيافة الأنبا رمنيا.

## مع التليفزيون المجرى

استقبل قداسة البابا في صباح يوم الاثنين ١١/٢١ Ms Hosna Argawy التي أجرت مع قداسته حديثاً للتلفزيون المجرى عن الكنيسة القبطية وانتشارها في بلاد الغرب وفي أفريقيا وعن تأسيس الكنيسة القبطية في المجر.

## كنيسة الملك بياريس

انتدب قداسة البابا نيافة الأنبا بوانس للسفر إلى فرنسا لتدبير أمور خاصة بكنيسة الملك بياريس حيث اجتمع مع الآباء الكهنة، ومجلس الكنيسة، واللجنة الهندسية، وبعض أراخنة الشعب.

سافر نيافته إلى هناك فجر الجمعة ١٢/٢ وعاد الأحد ١٢/٤ ليقدّم تقريراً لقداسة البابا عن لقاءاته.

## المجلس الإكليريكي العام

اجتمع المجلس الإكليريكي العام مرات خلال الأسبوعين الماضيين برئاسة نيافة الأنبا ببشوى نيابة عن قداسة البابا، وقرر الآتي:

- ١- شلح القس داود حشاعبيده من كنيّة إيبارشية بني مزار، وعودته إلى اسمه العلماني مجدى حنا عبيده.
- ٢- وقف القس فيلويبا تيرجميل عزيز عن كل أعمال الكهوت لمدة عامين، مع إذاره بالشلح إذا رجع إلى أخطائه.

## عيد إستشهاد الأُمير تادرس

احتفلت الكنيسة يوم الثلاثاء ١١/٢٩ بعيد إستشهاد الأُمير تادرس. وقد أقيم احتفال روحاني يديره بحارة الروم تحت إشراف الراهبة الفاضلة الأم أندونيس رئيسة الدير. وقد انتدب قداسة البابا نيافة الأنبا رمنيا لصلاة قداس العيد.

## عيد نقل الجبل المقطم

احتفلت الكنيسة يوم الأحد ١١/٢٧ بعيد نقل الجبل المقطم.. وقد أقيم احتفال مهيب حضره الأئوف بكنيسة القديس سمعان الدباغ بجبل المقطم .

وقد انتدب قداسة البابا نيافة الأنبا بوانس لصلاة قداس العيد.

## ألحان مسجلة للمعلم ميخائيل البتانوني

سلمت السيدة لورانس راغب مفتاح لقداسة البابا عدد ٢١ C.D. بصوت المعلم ميخائيل البتانوني.

مع كتابتها على النوتة الموسيقية.

وقد سلمها قداسة البابا لقسم الألحان والموسيقى بمعهد الدراسات القبطية، في يد الدكتور ميشيل بديع عبد الملك رئيس القسم.

## مع نيافة الأنبا أنطوني

استقبل قداسة البابا نيافة الأنبا أنطوني مساء الخميس ١١/١٧ وقد طلب من قداسته الاعتراف بدير القديس البابا أنناسيوس الرسولي. وذلك في اجتماع المجمع المقدس في يونيو المقبل إن شاء الله. وقد عرض أسماء الرهبان الذين يخدمون معه.

## كنيسة جديدة في فرجينيا

جامنا من جناب القمص شنوده البراموسى بأمريكا، أن مجلس وشعب كنيسة الملك ميخائيل والأنبا أنطونيوس برتشموند قد استراحوا لشراء كنيسة كاملة بكل ما تشمله من ملحقات ومرافق وفصول لمدارس الأحد، وأنها مناسبة لظروف وإمكانيات الشعب، مع توسط موقعها. نهنتهم. والرب يبارك ويتم.

## نيافة المطران الأنبا مرقس

ومساعده الأُسقف الأنبا أنناسيوس استقبالهما قداسة البابا قبل عودتهما إلى فرنسا. وقد قدما تقريراً عن خدمتهما وعن الكنائس التي زارها في مصر وفي الخارج. إنهما بصدران نشرة باسم INFOS وهي نشرة أخبارية جميلة شهرية عن الكنيسة الأرثوذكسية القبطية الفرنسية.

وقد قاما خلال هذا العام بزيارة كنائسنا في هولندا: في أيندهوفن، وفي دن هاخ. ويخدم معهما ١٥ من الآباء الكهنة الفرنسيين في مناطق متعددة بفرنسا.

وفي أثناء إقامتهما في مصر في الفترة من ١١/٢ إلى ١١/١٦ قاما بصلاة القداس الإلهي في كنائس المليحة، والقمامية، وشارع الجيش، وفي القنطرة شرق، وفي الظاهر، وشبرا، وفي دير الأنبا ببشوى، وفي المطرية.

## نيافة الأنبا سَرابيون

### ورحلته إلى سويسرا

كان قداسة البابا قد انتدب نيافة الأنبا سرابيون لتدبير الخدمة في زيورخ بسويسرا. وقد سافر نيافته إلى هناك من السبت ١١/٥ إلى ١١/١٢/٢٠٠٥.

ثم قدّم تقريراً لقداسة البابا عن هذه الرحلة: من جهة الكنيسة التي سيتم شراؤها، ومن جهة الوضع المالي هناك، وأيضاً ظروف الخدمة الكهنوتية.

كذلك قدّم نيافته تقريراً آخر عن باقي الخدمة في سويسرا.

## نيافة الأنبا كيرلس آفامينا

✦ استقبله قداسة البابا في القاهرة وفي المقر البابوي بالدير، وعهد إليه بأن ينوب عنه في رئاسة لجنة البر بالإسكندرية أثناء تغيب قداسته.

✦ كما كلفه بسيامة شمامسة في منطقة خدمة القس أكليميندس أفامينا في جنوبي فرنسا. ✦ ودعا أيضاً إلى مرافقة قداسته في الرحلة إلى البرازيل لتدشين كنيستها بعد أكثر من شهرين.

## مع بعض الآباء الكهنة

✦ استقبل قداسة البابا بعض الآباء الكهنة من أوروبا قبل عودتهم إلى خمنهم وهم: القمص بيشوى بشرى، والقمص موسى الأنبا بيشوى، والقس ميخائيل إبراهيم.

✦ كما استقبل القمص بيشوى المحرقى بخصوص بناء الكنيستين الحديدتين فى الواحة الداخلة وواحة الفراقة.

## مع الآباء كهنة المهجر

استقبل قداسة البابا فى الأسبوعين الماضيين:

✦ القس ألكيمينحس أقامينا كاهن ليون ونس، فى فرنسا، وتسلم تقريراً عن خدمته.

✦ القس ميخائيل عزيز كاهن كنيسة مارمرقس بمونتريال، وسأله عن أخبار المدرسة القبطية.

✦ القمص أنطونيوس صبحى كاهننا فى عمان بالأردن بخصوص مكان عماد السيد المسيح، وبعض أخبار كنيستنا هناك.

## كنيستنا فى إسبانيا

استقبل قداسة البابا صباح الخميس ١١/٢٤ القس اشعياى البراموسى كاهننا فى إسبانيا، الذى يزور الكنيسة الأم لبضعة أيام، حيث عرض على قداسه الرسومات الهندسية لكنيستنا الجديدة فى منطقة "Cervera" التى تبعد عن برشلونة حوالى مائة كيلومتراً.

## دير الزجاج

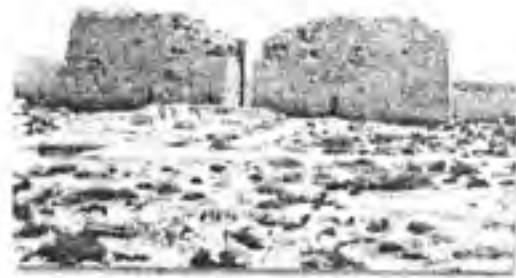

استقبل قداسة البابا القس لوكاس الأنبا بيشوى المشرف على تعمير منطقة دير الزجاج بالساحل الشمالى بالإسكندرية والمعروفة باسم (مارمرقس).

وقد أصدر القس لوكاس نبذة عن هذا الدير ترجمت إلى اللغة الإنجليزية.

## الفنائة تاسوفى سوسن

بعد أن قامت برسمه أيقونات كنيسة مار جرجس بتورنتو، وكنيسة الأنبا إيرآم بلونج أيلاند، وكذلك كنيستنا فى البرازيل، وكنيسة العذراء فى Golders Green فى لندن.

سافرت يوم الخميس ١٢/١ إلى برمنجهام بدعوة من نيافة الأنبا ميصائيل لترسم أيقونات كنيسته. كما دعاها القمص بيشوى نيمترى لرسم أيقونات فى كنيسة العذراء بإيست برنزويك، ودعاها القمص ميخائيل إدوارد لرسم أيقونات كنيستنا فى بوليفيا.

وهكذا دخل فن تاسوفى سوسن فى كندا وأمريكا وأوروبا وأمريكا اللاتينية.

## لقاء حول الليتورجيات والألحان

فى يوم الاثنين ١١/٢٨ أقيم بالكنيسة المرقسية بكلوت بك لقاء تعارف للليتورجيات بالكنائس الأرثوذكسية. اشترك فى هذا اللقاء خوارج من كنائس السريان والأرمن والأقباط الأرثوذكس، وكذلك من كنائس الروم والروم الأرثوذكس، بالإضافة إلى خورس الكنيسة القبطية.

قدم كل خورس ٢٠ دقيقة من الألحان المميزة.

حضر اللقاء نيافة الأنبا رافائيل ونيافة الأسقف إيمانويل من كنيسة الروم الأرثوذكس، وآباء كهنة ممثلين لكل كنيسة.

## حلقات لتسليم ألحان القداش

عقدت الحلقة الخاصة لتسليم ألحان القداش الغريغورى والقداش الياسينى للآباء كهنة القاهرة والإسكندرية والإبارشيات.

نظم هذه الحلقة مجموعة الألحان بأسقفية الشباب وبحضور نيافة الأنبا رافائيل.

أقيمت الحلقة فى دير البراموس العامز فى ضيافة نيافة الأنبا يسودورس رئيس الدير.

## ترجمة الأجيبة

### إلى اللغة السويدية

قدم نيافة الأنبا أنطونى نسختين من الأجيبة التى تُرجمت إلى اللغة السويدية. وقد قام بالترجمة الأستاذ صبحى بولس، ومدام كريستين. نشكركما على ذلك.

## عزاء

### نياحة راهب فاضل

رقد فى الرب يوم ١١/٨/٢٠٠٥ عن عمر ٦١ سنة الأب الفاضل:

### الراهب القس ابرآم افاشينوتى

خدم شماساً فى المتيا، ومترساً فى كليتها الإنكليزيكية. ثم سيم راهباً فى دير الأنبا شنوده بميلانو. وكان محبوباً من الجميع.

صلى على جنازه الطاهر نيافة الأنبا كيرلس ومجمع رهبان الدير، وآباء كهنة من تورنتو، نياحاً لنفسه الطاهرة وعزاءً للجميع.

### نياحة أرخن فاضل

### الأستاذ عزت يسى

شقيق الراحه الفاضلة الأم إيرينى رئيسة دير أبى سيفين للراهبات.

رحل عن عالمنا الغالى يوم الأربعاء ١١/١٦ فى إحدى مستشفيات لندن. وشيعت الجنازة من كنيسة مارمرقس بمصر الجديدة يوم السبت ١١/١٩ بحضور أصحاب النياحة الأنبا أرسانيوس، والأنبا بطرس، والأنبا يسطس، والأنبا برنابا، والأنبا سلوانس، والأنبا قرمان، والأنبا كيرلس أقامينا، والأنبا يولانس، والأنبا لرميا (مندوبين عن قداسة البابا)، ولغيف من الآباء الكهنة، وكذلك الأم أندروسيين رئيسة دير الأمير تادرس للراهبات، والأم يوانا، وعدد كبير من أفراد الشعب. نطلب له من الرب نياحاً فى فردوس النعيم، وعزاءً لأسرته المباركة.

### نياحة أرخن فاضل

### الأستاذ مجدع أمين

صاحب مدارس الكونيك

رحل عن عالمنا الغالى يوم الخميس ١١/٢٤ بأمرىكا. وشيعت الجنازة من الكاتدرائية المرقسية بالعباسية يوم الاثنين ١١/٢٨ بحضور أصحاب النياحة الأنبا موسى، والأنبا يسودورس، والأنبا يولانس، والأنبا لرميا (مندوبين عن قداسة البابا).

وكذلك عدد كبير من الآباء الكهنة وأفراد الشعب. نطلب له من الرب نياحاً فى فردوس النعيم وعزاءً لأسرته الكريمة.

# المقابلات واكتشاف المواهب والوزنات

## لنيافة الزنبابا حوميوس



### أمور تساعد على اكتشاف المواهب وتنميتها :

#### ١ - القراءة والدراسة :

من خلال القراءة والدراسة يستطيع الإنسان أن يكتشف موهبته وأن ينميها، والقراءة قد تكون في الكتاب المقدس، كما أيضاً في كل فروع المعرفة الأخرى التي قد تصقل المواهب وتظهرها.

#### ٢ - تسليم الآخرين :

إن عدم الاستئثار بالعمل المشترك وإشراك الآخرين فيه ينمي موهبة الإنسان وبعد أجيال جديدة لخدمة المستقبل، فالخادم عندما يعطي لأخوته من خبراته وبشركهم معه في العمل فهو بهذا ينمي قدراتهم، وكذلك مواهبه الشخصية لأن العطاء مرتبط بالأخذ فالمرؤى هو أيضاً يروى لذلك يحرص الخادم ألا يمنع ما يتعلمه أو يحتبره عن الآخرين.

الكنيسة القبطية كنيسة تسليم وهي تؤمن بالتلمذة، فالمعلم كلما يعطي كلما يأخذ من الله الذي له يعطي ويزداد أما الذي ليس له فالذي عنده يؤخذ منه " فكل من أعطى كثيراً يظلم منه كثير ومن يودعونه كثيراً يطالبون بأكثر " (لو ١٢ : ٤٨).

#### ٣ - الممارسة العملية للخدمة :

فكثير من الخدام لم يكونوا يعرفون أنهم يصلحون لخدمة معينة (كالتعليم مثلاً) إلا بعد أن قبلوها واختبروا أن الرب يمكن أن يستخدمهم فيها.

#### وفي التعامل مع المواهب ينبغي على المدير أن يحرص من:

#### ١ - الغيرة والحسد وصغر النفس: قد يُصاب البعض بالغيرة

عندما يرى مواهب غيره، لذلك على المدير أن يؤكد للخدام على حقيقة أن المواهب لا تعطى لنا بسبب قدراتنا أو استحقاقنا الشخصي بل هي عطية مجانية يمنحها الرب لنا لأجل بنيان الكنيسة، وعندما يترك الجميع تلك يمكنهم أن يتجنبوا خطية الغيرة والحسد، ويمكنهم أن يطلبوا من أجل ازدياد الآخرين، وعندها فقط يمكن للإنسان أن يبال نعم أكثر ينبغي أن هذا يزيد وأنى أنا أنقص" وأنا قد رأيت وشهدت أن هذا هو ابن الله" (يو ١ : ٣٤).

#### ٢ - الحرص من الكرازة بالذات: يحتاج المدير أيضاً أن يؤكد

على أن ما نفاه من مواهب وقدرات ينبغي ألا نستخدمه لمجد ذواتنا لكي نفال شعبية أو ناعبات، أو يكون لنا مآخذين أو معجبين

بل نستثمر كل وزنة لأجل مجد الرب "لأننا لسنا نركز بأنفسنا بل بالمسيح يسوع ربنا وبأنفسنا عبداً لكم من أجل يسوع" (٢كو ٤ : ٥).  
فالرب يسوع جاع واحتاج أن يأكل ولكنه لم يحول الحجارة إلى خبز من أجل نفسه بل بارك الخمس خبزات من أجل أن يتسع الجموع فقراء ونحن نغلى كثيرين" (٢كو ٦ : ٩) لذلك على المدير أن يؤكد على الفكر الكتابي لنا هذا الكنز في أرائي خزفية ليكون فضل القوة لله لا منا" (٢كو ٤ : ٧).

### عشرة نصائح للتعامل مع المواهب :

وهنا نحب أن نقدم عشر نصائح للخدام حتى يستطيع كل إنسان أن يستثمر وزناته.

١ - التخلص من سلبية السلوك التي حدثت في حياة الإنسان فنحن نقول لكل إنسان لا تهرب من استخدام مواهبك بسبب تجارب الفشل السابقة، ولكن بمحاولة التخلص من سلبية الماضي يمكنك أن تنجح في استثمار مواهبك.

٢ - كن خادماً عمالاً: فالخادم الغمالم تظهر له مواهب كثيرة، لذلك فمن أخطر الأمور التي تواجه الخدام هي محبة الراحة، فهي تضرنا روحياً، وتضر وزناتنا، وتضر كيان الخدمة.

٣ - ضرورة الإحساس بالأمان وتجنب التوقعات الخاطئة: فبعض الخدام يتخوف من استثمار مواهبه في الكنيسة بسبب الخوف من تغيرات المستقبل، ولكن على الخادم أن يحيا بالإيمان ويشعر بأن الله لن يتخلى عنه حتى وإن تخلى عنه البشر.

٤ - الحذر من الخجل المفرط: فمادمت كخدام تقدم عمل مقبول تفره الكنيسة، وتكلف به من شخص مسؤل، فلا تخجل ولا تخف، لأن ذلك يجعلك تتقدم في خدمتك.

٥ - الارتفاع بمستوى الأداء إلى مستوى التوقعات المطلوبة منك: فلا تدع رغباتك وأفكارك في الخدمة هي التي تقودك، بل حاول أن تقدم الخدمة بالمستوى الذي يطلبه منك المدير المسؤل عن الخدمة.

٦- تجنب الإحساس بالرفض: لأن هذا الفكر يؤدي إلى الشعور بالإحباط ويجعل الخادم لا يقدم أقصى جهد، فالشخص صاحب المواهب قد يتعرض للاعتداء من الآخرين (مثل يوسف الصديق)، أو قد يشعر بعدم تقديرهم له، أو يشعر بأنه غير مقبول من الجماعة، وهنا لا بد أن يتذكر الخادم أن هذه الأمور حتى وإن كانت حقيقية، فينبغي له أن يكون فوثها. راحة، عندما يتذكر محبة المسيح له، وتكون قناعته الكاملة أنه في حصن أمين لا يمكن أن يتخلى عنه.

٧ - المراجعة الدائمة للذات وتصحيح الأخطاء: فالجميع معرض للخطأ، ولكن المحاسبة اليومية للذات والمراجعة قبل التناول تجعل صاحب المواهب يتأكد دوماً هل هو في الطريق السليم أم لا؟

٨ - تجنب العثرة: لأن العثرة تفسد الثمر الذي يمنحه الرب لنا بعد جهاد سنوات طويلة.

٩ - تجنب القرارات الغير مدروسة: التي قد تتخذ في فترات الغضب، فالتقرارات الخاطئة أو القاسية قد تفقدنا الكثير من الثمر الذي تعبنا فيه لسنين طويلة.

١٠ - الاهتمام بالوقت والسعى للتعليم الدائم: فعلى الخادم أن يحذر من إضاعة الوقت، وعدم استثماره في القراءة والنمو في المعرفة، لأن المعرفة تصقل المواهب والوزنات.

لاشك أن المواهب والوزنات التي يعطيها الرب لنا نحتاج دائماً كمديرين وخدام أن نهتم بها وننميها، ولعلنا قد تعرضنا لذلك في موضوع إعداد الخدام، كما عرضنا لوسائل التدريب الهامة وجوانبه

المتعددة وتشمل:

١ - التدريب المعرفي: ومن خلاله يتدرب الخادم على القراءة والدراسة في العبادين التي يتحمل مسئوليتها.

٢ - التدريب السلوكي: وفيه يتم تدريب الخادم على السلوك الروحي وكيفية استخدام مواهبه بعيداً عن الكبرياء والغضب، وتقديم كل خدمة بروح الإنجيل، والاهتمام بخدمة غسل الأرجل وهي الإيمان بأن الاتضاع هو رأس كل فضيلة وإزدياد كل موهبة إذ هو عطية من الرب.

٣ - التدريب الانفعالي: ومن خلاله يتم تنمية إحساس الخادم بالمسئولية، والتركيز على أهمية الاستجابة لاحتياجات الكنيسة في ميدان تخصصه. وسرعة التحرك لإتمام العمل المكلف به.

## كلمة نيافة الأنبا دانييل أسقف سيدني وتوابعها في العيد ٣٤ لجلوس قداسة البابا

١ - إن الكنيسة القبطية الأرثوذكسية في عهد قداسة البابا شنودة الثالث أصبحت معروفة في العالم كله، بل والأكثر من ذلك فلقد أصبح العالم يفخر بوجود الكنيسة القبطية الأرثوذكسية إلى الآن رغم ما مر عليها من أوقات صعبة، وكل هذا بعمونة الرب الذي اختار لنا بابا من نوع متميز وسأده في مهمته الصعبة فسي نشر الأرثوذكسية في العالم.

إن البابا شنودة بابا متميز، لأن ومنذ رسامته كانت له مدرسة بها الصفات التي تضمن نجاح الخدمة بكل فروعها.

٢ - إن مدرسة البابا المعظم الأنبا شنودة الثالث في الحقيقة هي مدرسة كان منهجها منهج سلفه العظيم القديس مارمرقس الرسول الطاهر والذي احتفلنا بعيده في الأيام القليلة الماضية.

إنها المدرسة التي القائد فيها له شخصية متكاملة الصفات (البابا الطيب، والبابا الحازم. البابا العلامة في اللاهوت، والبابا البسيط في كتاباته. البابا ذو الشخصية المنفتحة لكل أجناس العالم، والبابا الذي يحب مصر والذي قال: إن مصر وطننا يعيش قبتنا وليس وطن نعيش فيه".

البابا الراهب. والبابا الراعى. والبابا الإداري، والبابا الروحاني. البابا الأب والبابا الموضوعي. وأخيراً البابا ذو الشخصية المرحية والبابا ذو الشخصية الجادة.

إنها المدرسة التي أساسها النظر إلى المستقبل بروية مدروسة ووضع خطط لهذه الرؤيا واستراتيجيات لتنفيذها (رؤية البابا لمستقبل الكنيسة في مصر لهي رؤيا ذات أبعاد متعددة نذكر منها أهمية خدمة الشباب).

فلقد قال قداسته إن كنيسة بلا شباب هي كنيسة بلا مستقبل. وقام قداسته ولأول مرة في التاريخ برسامة أسقفًا للشباب وهو نيافة الأنبا موسى لأسقف المحبوب، فرأينا الشباب يشترك في

الخدمة والكراسة وحتى في مجالس الكنائس عندنا في المهجر. وكذلك بعد آخر من أبعاد رؤية قداسة البابا شنودة هو الاهتمام بالأطفال وخصوصاً في المهجر، وبفضله لنا الآن في استراليا سبعة مدارس قبطية، بها أكثر من ألفين وخمسمائة طفل قبطي أرثوذكسي يتعلمون اللغة القبطية ضمن المنهج الدراسي الاسترالي، فرأينا الأبحان القبطية تحفظ بواسطة الأطفال حتى الأبحان الكبيرة مثل نحن كي أيبيرتو.

إن مدرسة القديس مارمرقس بسيدني كان ترتيبها الأربعين من ألفين مدرسة في ولاية نيونوث ويلز، وهذا بفضل قداستكم الذي أسس هذه المدرسة وغيرها..).

إن مدرسة البابا شنودة هي المدرسة التي أرست مبدأ أن الخدمة تقوم على أساس فريق عمل الذي ذكر في سفر الخروج إصحاح ١٨، وليس العمل الفردي الخطر. (لجان المجمع المقدس والمجلس الاستشاري في إيبارشية سيدني).

إنها المدرسة التي جمعت بين تراث الأولين وقداستهم وحياتهم الفاضلة والحداثة المعاصرة (دستور سيدني).

إنها مدرسة ضمت في منهجها عنصرى الخدمة اليامين جداً، ألا وهما الاهتمام بالرعاية المخلصة، والكراسة الباذلة. (عظمة الأربعاء وانتشار الكرازة في آسيا).

٣ - في عيد قداستكم الرابع والثلاثين ونيابة عن ٧٠ ألف قبطي أرثوذكسي ونيابة عن أكثر من خمسين كاهناً، نقدم لكم باقة الحب والإخلاص من قارة استراليا التي نشرت بها قداستكم أكثر من خمسين كنيسة وأديرة للرهبان وكليتان إكليريكيان.

صلى من أجلنا يا قداسة البابا وتفضل بقبول هذه الهدية البسيطة من شعبكم المحب وهي عبارة عن بيضة نعام. صلى من أجلنا وإلى منتهى الأعوام،

## حياة وخدمة السيد المسيح لنيافة الأنبا بيشوى



ضمن خطته الإلهية في مباركة أرض مصر وشعبها وزراعة مملكة الشيطان هناك، ولم يفهم أن الهروب إلى مصر كان مرتبطاً بمذبحة أطفال بيت لحم وما قيل عنها من نبوات وما تحمله من رموز، وإن الهروب إلى مصر كان لسبب أن الصليب هو طريق المسيح المولود إلى إتمام الفداء بعد عياده في نهر الأردن، وعندما يختار تلاميذه ويعلمهم ويعلم الحموع، ويكرز بالإنجيل، ويصنع المعجزات، ويعمل كل ما عمله لتأسيس الكنيسة. فكيف يمكن لطفل مولود أن يفعل كل ذلك ويكون معلماً وقائداً روحياً، أو أن يحمل الصليب في الطريق إلى الجلجثة، ولماذا؟

إذن كان من الطبيعي أن يؤجل السيد المسيح مسألة ذبحه إلى أن يكبر في السن - بحسب إنسانيته - ويصنع كل ما صنع متمماً نبوات الأنبياء.

### إن كنت ابن الله؟

ولكن الشيطان كان في ارتباك في كل مراحل حياة وخدمة السيد المسيح. وظهر ذلك الارتباك حينما سمح له السيد أن يجربه بعد صومه الطويل على الجبل فقال له الشيطان "إن كنت ابن الله فقل أن تصير هذه الحجارة خبزاً" (مت ٤ : ٣). وقال أيضاً "إن كنت ابن الله فاطرح نفسك إلى أسفل" (مت ٤ : ٦).

وظل هذا السؤال "إن كنت ابن الله؟" يتردد في روع الشيطان ويردده هو، أو يدفع الآخرين لترديده؛ مثلما قال قداصة البها شنودة الثالث - أطل الرب حياة قداسته - عن هذا السؤال: [ويُرفع المسيح على الصليب والشيطان ما يزال معذباً في شكوكه، وإن أخفى الرب عنه قوته ما يزال يسأل سؤاله القديم: إن كنت ابن الله فانزل عن الصليب (مت ٢٧ : ٤٠)].

وبالرغم من أن الشيطان حينما رأى معجزات السيد المسيح قد صرخ قائلاً "أنا أعرفك من أنت: قدوس الله" (مر ٦ : ٢٤)، إلا أنه عاد فشك في ذلك حينما كان السيد المسيح يتصرف بطريقة إنسانية طبيعية مثل أنه يصلى إلى الأب، أو أن يحتمل قول اليهود عنه أنه بعزوبول رئيس الشياطين يخرج الشياطين، أو أن يتكلم عن آلامه وصلبه وموته بواسطة الأشرار. مثلما كتب قداصة البها عن شك الشيطان في لاهوت السيد المسيح بعد أن إذعى أنه قد عرفه من هو [ولكنه يسمع الرب بعد ذلك مباركة يظهر لتلاميذه أنه ينبغي أن يذهب إلى أورشليم ويتألم كثيراً من الشيوخ ورؤساء الكهنة والكتبة ويقتل وفي اليوم الثالث يقوم" (مت ١٦ : ٢١) فيتعجب كيف يكون هو ابن الله ويتألم ويُقتل؟!]

### كيف أخفى السيد المسيح لاهوته عن الشيطان؟

كان الشيطان في حيرة وارتباك عظيمين لسبب ميلاد السيد المسيح وما صاحب هذا الميلاد من مظاهر الاتضاع والعظمة في آن واحد. فميلاده من عذراء بسيطة متواضعة في حظيرة للخراف كطفل مقمط مضطجع في مزود؛ كان في تقديره لا يتناسب مع عظمة الإله الكلمة المتجسد. مجرد ميلاده كطفل محتاج للرعاية كان ضد فكر العظمة لدى الشيطان.

ولكن تسابيح جماهير الملائكة في السماء بعد ظهور الملاك للرعاة الساهرين، هذه التسابيح قد أربكت الشيطان وشعر أن المولود ليس إنساناً عادياً.

وعموماً فإن فكرة أن يُخلى الابن الوحيد نفسه من مجده الإلهي لكي يتجسد من عذراء، ويأخذ صورة عبد "الذي إذ كان في صورة الله لم يحسب مساواته له اختلاسا لكنه أخلى نفسه أخذاً صورة عبد صائراً في شبه الناس وإذ وجد في الهيئة كبشر وضع نفسه وأطاع حتى الموت موت الصليب" (في ٢ : ٦-٨). فكرة إخلاء الذات في حد ذاتها كانت بعيدة جداً عن حسابات الشيطان الممثل غروراً وكبرياء. وحقيقة أن السيد المسيح يخفى مجده المنظور عندما تجسد أخذاً صورة عبد؛ كانت فوق تصور الشيطان. لهذا أربكت الشيطان عند ميلاد السيد المسيح ولم يقدر أن يحدد طبيعة المولود الحقيقية.

### المجوس والنجم وهيرودس :

جاء المجوس للسجود للسيد المسيح بإرشاد النجم المعجزي الذي قادهم إلى البيت حيث كان الصبي فسجدوا له وقدموا هداياهم ذهباً ولباناً ومرزاً. كان لتلك الأحداث وقع سيئ على الشيطان الذي بدأ يشعر بخطر المولود "ملك اليهود" (مت ٢ : ٢).

ولكنه عندما وجد القديس يوسف يأخذ الصبي وأمه ويهرب إلى مصر من وجه هيرودس الملك شعر أن المولود لا يمكن أن يكون هو ملك الملوك ورب الأرباب. لأنه بحسب فكره: كيف يهرب العظيم من أحد عبده مثل هيرودس الملك؟ هل يمكن أن يهرب الرب الذي الكل خاضع بعنق العبودية تحت خضوع قضيب ملكه؟ هذا الأمر حير الشيطان جداً، إذ لم يفهم أن هروب السيد المسيح إلى مصر كان

أن ذلك لا يتم.

ثم استطرد قداسة البابا وعرض كثير من الأمثلة لهذا الشك الذي وقع فيه الشيطان نتيجة لإخفاء الرب قوته الإلهية عنه وأورد ذلك كله في كتاب "مجموعة تأملات في أسبوع الآلام" الذي ضم ٥ كتب لقداسته في الصفحات من ٦٧ إلى ٧٥ وهي نفسها التي أوردتها في الكتاب الثاني من هذه الكتب بعنوان "لك القوة والمجد" في الصفحات من ٣٧ إلى ٤٩. وسوف نجد في هذه الأمثلة الكثير والكثير مما نستفيد منه في فهم هذا الموضوع العقائدي المهم.

\*\*\*\*\*

## كنيستنا في النمسا



### كنيسة جراتس :

يخدم فيها ق. زكريا فهمي، والقس سراييون المحرقى. وقد ازدادت فيها الخدمة واتسعت. ويتم الآن توسيع مبنى صغير لسكنى الراهب وللضيافة وبعض فصول مدارس الأحد.

\*\*\*

### كنيسة لينز (مارجرس) :

وهي جاهزة حالياً للتدشين. وقد تم شراء المبنى الخاص بها في أبريل سنة ٢٠٠٥ (وكان مصنعا). واستلمناه في يوليو سنة ٢٠٠٥.

وبه الآن كنيسة جميلة جداً وحامل أيقونات.

وسيتم شحن الأيقونات وتركيبها قريباً إن شاء الله.

ويخدم لينز ق. سارافيم المحرقى الذي جمع الشعب بخدمته.

\*\*\*

### كنيسة جلاجن فورت :

على اسم العذراء والأنبا أبرام. خدمتها انتظمت جداً بحضور ق. بلامون

المحرقى. وهي جاهزة للتدشين

خلواتهم، وهم ق. بلامون المحرقى، ق. سارافيم المحرقى، ق. سراييون المحرقى. والدير يخدم حوالي ٢٠ أسرة تسكن حوله، وكذلك من يحب الصلاة في الأديرة، وله محبوبه.

ويزور الدير كثير من الأقباط والنمساويين (وبخاصة متحف الدير). وقد زار الدير كثير من الآباء الأساقفة الأقباط، وأساقفة من الكنائس السريانية والأرمنية والإنجليزية.

كما زاره الكاردينال شبورن رئيس كنيسة النمسا في ١٢/٨/٢٠٠٥، وزاره كثير من الشخصيات الهامة في النمسا.

### ❖ مبنى البابا شنودة للمؤتمرات :

وبه كنيسة، وغرف للضيافة والنوم، وقاعتان للفيديو ومكتبة، ومطعم كبير، وصالة للرياضة.

وهو عبارة عن ٣ طوابق. كل طابق مساحته ٢٠٧٠٠. وأمامه ملعب مرصوف كبير، وخلفه حديقة متسعة للدير.

ويستكمل حالياً تشطيب هذا المبنى، ليكون افتتاحه سنة ٢٠٠٦ بمشيئة الله. ومساحته الحالية ٢٥٠٠٠م٢.

### ❖ خدمة التربية الكنسية :

اتسعت جداً من جهة الاهتمام بالأطفال والشباب، مع خدمة التربية الدينية في المدارس.

وتم تزويد فصول مدارس الأحد بثلاثة فيديو بروجيكتور، وكميات من الـ C.D. عن دراسات في الإنجيل وسير القديسين.

\*\*\*

استقبل قداسة البابا نيافة الأنبا جبريل أسقفنا في النمسا. وذلك خلال احتفال الكنيسة بمرور ٣٤ عاماً على تنويع قداسة البابا خليفة لمار مرقس.

وقد قدم نيافة الأنبا جبريل تقريراً لقداسته عن خدمة الكنيسة القبطية في النمسا: الخدمة في النمسا تشمل مدينة فيينا العاصمة، وكنيسة جراتس، وكنيسة لنتر (على بعد ٢٠٠ كم من فيينا)، وكنيسة كلاجن فورت (على بعد ٣٥٠ كم من فيينا).

### ❖ في فيينا (العاصمة) :

يقام في فيينا والدير ٤ قدسات يوم الأحد على التوالي:

قداس في كنيسة مار مرقس حيث يجرى استخراج نصريح لبناء قاعة للخدمات في هذه الكنيسة.

وقداس في دير الأنبا أنطونيوس.

وقداسان في وقت واحد في كنيسة عذراء الزيتون (أحدهما للأطفال في قاعة أسفل الكنيسة، وبها أيضاً مسرح). والقداس الآخر في المبنى العلوي.

ويجرى البحث عن مكان لبناء كنيسة أخرى في وسط فيينا.

### ❖ دير الأنبا أنطونيوس :

على بعد ٤٨ كم من فيينا، ويعتبر كأنه كنيسة أخرى في فيينا. وكان في أصله قصراً للأمير أوبجين، وفيه مبنى قداسة البابا شنودة، ومبنى للمسرح، وقبلا كبيرة تم تشطيب الدور الثالث منها.

ويخدم هذا الدير القس توماس المحرقى. ويساعد فيه الكهنة الرهبان في فترات



## ٥- طرق دراسة كلمة الله

### ١- لياقة الأنبا موسى

توجد طرق كثيرة لدراسة الكتاب المقدس، فالكتاب محيط شاسع مهما غصنا فيه لن نوفيه حقه ولن نستوعب إلا القليل. ولاشك أن هناك طرقاً عالية ومتخصصة في دراسة الكتاب، ولكننا هنا نقصد الطرق البسيطة التي تناسبنا كخدام مبتدئين وهي:

### ١) الطريقة العملية :

وهذه أهم الطرق وتناسب الإنسان المتعلم والبسيط. نقرأ الإصحاح ببساطة، ونفهم الوصايا الإلهية التي وردت فيه، ونطلب من الرب نعمة لكي ننفذها فعلاً.

مثلاً: حين أقرأ الآية "إن أخطأ إليك أخوك فاذهب وعاتبه بينك وبينه وحدكما" (مت ١٨: ١٥)، أسرع إلى صديقي الذي كان قد أخطأ إليّ وأعاتبه في محبة وأكسبه من جديد. وحين أقرأ الآية: "اسهروا وصلوا لنلا تدخلوا في تجربة" (مت ٢٦: ٤١)، أنظر حياتي فعلاً وأبدأ أواظب على الصلاة بأمانة حتى لا أقع في تجربة. وحين أسمع قول الرب "من ينظر إلى امرأة ليشتبهها فقد زنى بها في قلبه" (مت ٥: ٢٨)، أطلب منه بنموذج أن يظهر نظراتي لتصير مقدسة.. وهكذا..

وهذه كانت طريقة أبائنا القديسين حين كان الإنجيل غير مطبوع والنسخ الموجودة منه قليلة جداً، ولكنهم بسبب طاعة الوصية صاروا قديسين بل صاروا أنجيل متحركة بين الناس وكسبوا نفوساً كثيرة للمسيح.

لقد سمع القديس أنطونيوس آية من شماس في الكنيسة فمضى، وباع كل ما كان له، وتبع المسيح، فصار سبب بركة لكل العالم ولكل الأجيال.

### ٢) الطريقة التأملية :

وهذه طريقة مهمة ومشبعة، فيها يقرأ الإنسان بعض الآيات، ويكررها في هدوء وعشق، ثم يبدأ يناجي بها الله معبراً عن شكره إذا كانت الآيات تتحدث عن عمل الله



معنا، أو عن انسحاقه إذا كانت تبيته على خطاياه، أو عن فرحه بالرب إن كانت تشرح له حب الله للنفس البشرية كما في سفر النشيد وهكذا.

مثلاً: حين يقرأ الآية "محبوب هو اسمك يارب فهو طول النهار تلاوتي" (مز ١١٩: ٩٧). يبدأ يناجي الرب قائلاً: مستحق يارب أن أحبك، لأنك فديتني وجهزت لي خلاصاً ثميناً وأبدية سعيدة، لكني مسكين لأن محبتي للعالم وللجسد وللبشر كثيراً ما تحرمني منك.. متى تكون محبوباً حتى الأعماق؟! متى يصير اسمك طول النهار تلاوتي؟! متى أردد صلاة يسوع باستمرار: يارب يسوع المسيح ارحمني، يارب يسوع المسيح أعني، أنا أسبحك يارب يسوع المسيح..

وهكذا تشبع النفس بكلمات الكتاب، وتتحول الكلمات إلى صلوات، والصلوات إلى شبع وقوة.

### ٣) الطريقة الدراسية :

وهذه طريقة مهمة أيضاً لأننا حين نقرأ كلام الله بدون فهم نقل استفادتنا منه، أما إذا فهمناه ودرسناه بنعمق يسهل أن نشبع به ونمتلئ منه. والمقصود بهذه الطريقة أن ندرس الجزء المقصود بعشق وتحليل.

مثلاً في رسالة رومية قد أقرأ ولا أفهم المقصود، ذلك لأنه يلزم أن أدرس مقدمة لهذه الرسالة تتحدث عن سبب وموضوع وأقسام الرسالة وأفكارها الرئيسية وهكذا أبدأ أن أفهم ثم أنعمق في الدراسة، فأقرأ كتاباً تفسيرياً للرسالة، ثم أقرأ كتباً متعددة عنها، وهكذا. إنها دراسة تفصيلية للسفر، أو لموضوع فيه، أو لشخصية من شخصياته..

وهكذا اتعمق في دراسة كلمة الله المشبعة.

لقد كتب الآباء والمفسرون ملايين الصفحات في تفسير الكتاب المقدس، ومازال الباب مفتوحاً للمجتهدين!

١ - هذه الطرق الثلاثة تتكامل وتشد بعضها بعضاً، لذلك يستحسن أن أطبقها في حياتي بالصورة التالية:

أ - أقرأ في الصباح إصحاحاً من العهد الجديد، وأتأمل فيه مناجياً الرب يسوع (الطريقة التأملية)، ثم أخذ وصية معينة وأحاول تطبيقها طول اليوم (الطريقة العملية).

ب - أقرأ في المساء بعض الإصحاحات أو التفسيرات لتتكون لدى فكرة متعمقة شيئاً فشيئاً عن الكتاب المقدس (الطريقة الدراسية).

## إقتراحات عملية :

٢ - يمكن أن نرسل إلى كل من لديه تلفون محمول آية يومية، ستكون لها فاعليتها في حياته، ويمكن أن يُضاف إليه نوع من التذكرة بالاجتماع المناسب له.. "اجتماعنا غداً الساعة كذا..".

٣ - ويمكن إرسال E-mail لمن لديه كومبيوتر أو عنوان E-mail، فيه آية وتأمل فيها، أو أحد أقوال الآباء القديسين.

٤ - يمكن عقد اجتماعات خاصة بدراسة الكتاب المقدس في الكنيسة، وهي فكرة ناجحة وهامة وتغني أولادنا عن حضور اجتماعات خارج الكنيسة.

٥ - ويمكن عقد اجتماعات التقاد منزلي، للأسرة، أو لمجموعة من الأسرات، فيها دراسة بسيطة لجزء من إصحاح.

٦ - كما يمكن عقد مسابقات منزلية للأسرة كلها، لتجتمع حول كلمة الله، وكذلك لكل مرحلة: الأطفال - الفتيان - الشباب - الخدام ... إلخ.

إن كلمة الله نافعة للتعليم، وتستطيع أن تصل بأولاد الله إلى طريق الكمال والعمل الصالح..

فلنشبع بالكلمة المقدسة، لكي تشملنا جميعاً نعمة الرب.



## الباب الثالث الثالث

# الفكر

أريد أن أكنتمكم اليوم عن الفكر والأفكار.

الفكر إما أن يكون فكراً مقدساً طاهراً، أو يكون فكراً شريراً خاطئاً. أو يكون فكراً طائشاً لا هو خير ولا شر، إنما هو ضياع وقت.

أما عن الفكر الطائش، فهو أن يفكر الشخص في التفاهات، أو يتحدث فيها. وقد لا تكون في هذا الفكر أية خطية سوى إضاعة الوقت في تفكير كهذا..! وما أجمل ما قاله أحد الآباء أحياناً نهجد أنفسنا في معرفة أمور، لا ندان في اليوم الأخير على جهلنا إياها!

✽ ✽ ✽

أما الفكر الطاهر المقدس، فهو كالتفكير في الله نفسه. وهذا أسمى أنواع التفكير. كما نقول في (مز ٤٢: ١) كما يشاق الأيل إلى جداول المياه، هكذا تشاق نفسي إليك يا الله وأيضاً عطشت نفسي إلى الله، إلى الإله الحي. متى أجن وأتراعى قدام الله (مز ٤٢: ٢).

التفكير المقدس هو التفكير في الله، وفي سمائه وملأئكته، وفي وصاياه. كلها أفكار خيرة طاهرة.. أو التفكير في عمل الخير. كإنسان يجلس ويفكر: ماذا يمكن أن يعمل من الخير في هذا اليوم؟ بحيث لا يمر اليوم دون أن يعمل فيه خيراً.. أو التفكير في الخدمة وفي مساعدة الآخرين.. أو التفكير في ملكوت الله وفي الكنيسة.. أو التفكير في إحسانات الله، وفي التوبة وكيف يرجع الشخص إلى الله ويصطلح معه..

✽ ✽ ✽

ومن ضمن التفكير المقدس: الهذيد، والتأمل، والصلاة الدائمة، كما كان الآباء في البرية يشغلون فكرهم.

أو هو تفكير في محبة الله، كما يقول الكتاب:

”تحب الرب إلهك من كل قلبك، ومن كل نفسك، ومن كل فكرك“ (مت ٢٢: ٣٧). لاحظوا أنه يقول: من كل فكرك، وليس مجرد فكرك.

يمكن للإنسان أن يحب الله. ولكن هل يستطيع أن يعطي كل فكره لله؟! هذه درجة عالية جداً بلا شك. ليت الله يساعد عليها..

ومن الآيات الجميلة عن الفكر الطاهر المقدس، قول الرسول:

”أما نحن، فلنا فكر المسيح“ (١كو ٢: ١٦).

تصوروا لما الإنسان يفكر بنفس فكر المسيح، ماذا يكون حينئذ؟

✽ ✽ ✽

✽ أما الفكر الخاطئ فهو على أنواع كثيرة: إما فكر شهوة جسدية، أو فكر غضب، أو إنتقام، أو تدبير سر. أو فكر كبرياء، أو عظمة، ومجد باطل..

✽ وفكر الكبرياء هو الذي وقع فيه الشيطان وكان سبب هلاكه. كما قيل عنه في سفر اشعيا النبي ”وأنت قلت في قلبك: أصعد إلى السموات، أرفع كرسيّ فوق كواكب الله.. أصعد فوق مرتفعات السحاب. أصير مثل العلي“ (اش ١٤: ١٣، ١٤). عجيب أن يفكر في أن يصير مثل الله!!

✽ أما أفكار المجد الباطل، فهي كإنسان يتخيل لنفسه أوضاعاً من العظمة، وقد يسمونها ”أحلام اليقظة“.. ويقول في نفسه ”أصير كذا وكذا..“ من خيالات من الصعب أن تتحقق.. ويصحو في فكره، فيجد أنه لا شيء!

✽ ومن أخطر أنواع الفكر الخاطئ، فكر التجديف..

أو فكر الهرطقة، وأفكار البدع في الإيمان والعقيدة.

✽ ✽ ✽

الفكر فيه طبقتان: إحداها عميقة والأخرى سطحية..

ويمكن للعقل أن يشتغل في الإثنين معاً.. كإنسان يصلي، وتكون صلواته في الطبقة العميقة من ذهنه. ومع ذلك يسرح في أمور، تطفو في الطبقة السطحية. أما إذا زاد السرحان جداً، فإنه يدخل في الطبقة العميقة من الذهن، وتبقى الصلاة في الطبقة السطحية! حتى لا يعرف هذا الشخص هل هو صلي أم لا؟!

هذه يسمونها طياشة الفكر، أو سرحان الفكر.

والسرحان الذي يدخل في الطبقة العميقة من الذهن، قد يستمر أياماً، ينام به الشخص ويصحو، ويمشي معه في الطريق. وما أن يبدأ لنفسه حيناً، حتى يعود إليه الفكر مرة أخرى، لأنه دخل في الطبقة العميقة من ذهنه واستمر. وربما عنه يقول المزمور ”إلى متى أردد هذه المشورات في نفسي، وهذه الأوجاع في قلبي، النهار كله؟! إلى متى يرتفع عنوي على؟!“ (مز ١٣: ٢).. مثل هذا قد ملك الفكر عليه..

✽ ✽ ✽

هذا الفكر العميق الذي يستمر أياماً، قد يدخل في العقل الباطن، ويستقر فيه، في الـ Back Head. يستقر في داخله. ثم يخرج أحياناً كأحلام، أو ظنون، أو أفكار أخرى، أو يبرز كشبهات..

وأحياناً يسأل شخص عن أحلامه الخاطئة: هل تُحسب خطية عليه، وهو يعتقد بأن لا إرادة له فيها!!

نقول إنها تُحسب خطية، إن كان سبب هذه الأحلام شيئاً كان في وعيه قبل ذلك: سواء في رغبة، أو في فكر، أو في قراءة، أو في أحد المناظر.. وتعتبر هذه الأحلام من الأمور شبه الإرادية..

ذلك لأنه توجد أمور إرادية، وأخرى غير إرادية، وثالثة شبه إرادية. أي أنها في صورتها غير إرادية، ولكن سببها هو عمل إرادي سابق، اختفى في العقل الباطن، ثم ظهر هنا كحلم.

❖ ❖ ❖

وفي الحديث عن الأفكار الخاطئة، يجب التفريق بين أمرين: حرب الفكر، والسقوط بالفكر..

أما عن حرب الفكر، فهو أن تطرأ أفكار على الذهن، والمرء لا يقبلها، بل يحاول طردها، وهي تلج عليه.. إلى أن ينتصر عليها.. هذه هي حرب من الخارج، غالباً من الشيطان، ومقاومة الإنسان لها تُحسب له برأ. ولا يُعتبر أنه قد سقط بعد في الخطية.

ولكن يعتبر الفكر خطية، إذا ما قبله الشخص، ورضى به، أو ألتذ به، وتساهل معه بإرادته، وتركه يستمر دون مقاومة. وتحول الفكر إلى حكايات وقصص.. هنا يكون قد وقع في خطية..

❖ ❖ ❖

إذن حرب الفكر غير إرادية، أما السقوط بالفكر فعمل إرادي. حرب الفكر هي ما يقاومه الشخص. أما السقوط فهو ما يرضى به.

حرب الفكر: إذا ما استمر الشخص في مقاومتها، حينئذ تفتقده النعمة وتعيده، ويفارقه الفكر من أجل نزاهته.

أما السقوط بالفكر، فيستمر ويطول، ويتطور إلى أسوأ. الفكر الخاطئ يجس نبضك، يختبرك: هل أنت تقبله أم لا؟ إن قبلته يستمر. وإن لم تقبله يهرب منك..

وغالباً يقبل الشخص الفكر، حينما يكون في قلبه ما يشبهه، أو ما يحزن إليه! إنه يقبل فكر الخطية، حينما تكون في قلبه شهوة للخطية..

❖ ❖ ❖

وهنا نبحث معاً ما هي علاقة الفكر بالقلب؟ أو علاقة القلب بالفكر؟ ما أثر ذلك على تطور الفكر.

في الواقع إن الفكر والقلب يتبادلان العمل معاً..

ما يأتي من الفكر يصل إلى القلب. وما يأتي من القلب يصل إلى الفكر. والفكر إذا نزل من العقل إلى القلب، يتحول فيه إلى شهوة أو رغبة. أما إذا صدرت الرغبة من القلب، فإنها تتحول إلى فكر.. إذن كما قلت: هما يتبادلان العمل معاً..

والسيد المسيح قد شرح هذا الأمر فقال: "الإنسان الصالح: من الكنز الصالح الذي في القلب، يخرج الصالحات. والإنسان الشرير: من الكنز الشرير يخرج الشرور" (مت ١٢: ٤٣، ٣٥).

فإذا كانت في القلب شهوة معينة، تخرج منه أفكار شهوة. أما إن أنته أفكار الشهوة من الخارج، فإن القلب يرحب بها، لأن في

داخله ما يشبهها..

❖ ❖ ❖

نتحدث الآن عن تطور الفكر..

من الجائز أن يكون للإنسان مجرد فكر في ذهنه. فيتطور الفكر إلى انفعال ينفعل به. ثم يتطور الانفعال، فيتحول إلى رغبة أو شهوة.

أو يتطور الفكر فيؤثر على نفسه أو على أعصابه. أو يستمر الفكر في تطوره حتى يصبح عملاً قد تم تنفيذه..

وإذا نُفذ، من الجائز أن يرسب في العقل الباطن، ويخرج منه بصورة متعددة، أو بلد أفكاراً أخرى..

❖ ❖ ❖

هنا ونناقش علاقة الفكر بالإرادة،

الفكر قد يأتيك من الخارج. ويتوقف تطوره على إرادتك..

إذا أنت تساهلت مع الفكر، فإنه يأخذ سلطاناً عليك.

أما إذا قاومت الفكر، فإنه يأخذ سلطاناً عليه..

فهل أنت تسيطر على أفكار، أم تتسلط الأفكار عليك؟

إن القلب الأمين، لا يتساهل مع الفكر، ولا يجعله يتجراً عليه، ويمد جذوره في داخله.

فإن دخل الفكر إليك قاومه، ولا تتركه ليتعمق فيك. وهناك

نصيحة جميلة يقولها لنا القديس بولس الرسول وهي:

"..مستأسرين كل فكر إلى طاعة المسيح" (١كو ١٠: ٥).

أي أنه إذا أتاك الفكر، تأسره، وتجعله في طاعة المسيح.

ولكى تأسر الفكر وتتصرف عليه، ينبغي أن تعرف مصادر الفكر.

❖ ❖ ❖

فما هي مصادر الفكر؟

هناك مصدر داخلي يأتي من القلب، كمحبة الخطية مثلاً.

ومصدر خارجي يأتي من أسباب كثيرة، منها الحواس مثلاً.

والآباء يقولون إن الحواس هي أبواب للفكر.

فما تراه، وما تسمعه، وما تقرأه، تفكر فيه. وما تلمسه أو تشمه،

تفكر فيه. لذلك فالذي يريد أن يحفظ فكره، عليه أن يحفظ حواسه.

ولا يترك حواسه شاردة، ترى وتسمع وتلمس كما تشاء! عليه إذن

أن يضبط حواسه، فلا تدخل إلى فكره ما يتعبه.

❖ ❖ ❖

هناك مصدر خارجي آخر للفكر، هو عدوى الأفكار..

فقد يوجد عند شخص فكر خاطئ، يصبه في أذن الآخرين

ومنهما إلى أذهانهم، فيعديهم. وينتقل الفكر منه إلى غيره.. وهذه هي

عدوى الفكر. ولذلك يقول القديس بولس الرسول:

"لا تضلوا. فإن المعاشرات الرديئة تفسد الأخلاق الجيدة"

(١كو ١٥: ٣٣).

وهكذا نرى كثيراً من الذين وقعوا في الإدمان مثلاً، أو التدخين

وما أشبهه، من الجائز أن ذلك وصل إليهم عن طريق عدوى

الأفكار. فهناك - من معاشريهم - من قد نقل إليهم هذه العدوى.

## تعليمات خاصة بالأحوال الشخصية

[أرسلها قداسة البابا إلى أبنائه كهنة المهجر بتاريخ ١٢/٥/١٩٨٩]

١ - كل من يتقدم للزواج، ينبغي معرفة: هل هو بكر؟ أم أرمل؟ أم مطلق؟

أ - فالبكر يكتب شهادة بأنه لم يسبق له الزواج، مع شهود.

ب - والأرمل يقدم عقد زواجه السابق، مع شهادة وفاة الطرف الآخر، وإقرار بعدم الزواج بعد ترمله.

ج - والمطلق يعرض موضوعه على المجلس الإكليريكي.

٢ - ينبغي التأكد من أرثوذكسية طرفي الزواج.

٣ - وكذلك التأكد من أن الزواج يتم بالرضا المتبادل، وعدم وقوع أحد الطرفين تحت أي ضغط أو إرغام.

٤ - يكتب عقد الزواج من أربعة نسخ: أحدها للزوج، والأخرى للزوجة، والثالثة تحفظ في الكنيسة، والرابعة ترسل للبطيريكية لعمل كومبيوتر عام للأحوال الشخصية.

٥ - لا يجوز أن يكون الأب الكاهن طرفاً في نزاع أسري، بل يكون أياً للجميع.

٦ - الزواج المدني لا تعمد به الكنيسة، وكذلك الطلاق المدني.

٧ - تصرح الكنيسة بالطلاق لعدة الرنا حسب تعليم الكتاب (مت: ٥: ٣٢، مت: ١٩: ٩)، (مر: ١٠: ١١)، (لو: ١٦: ١٨)، ولتغيير الدين (كو: ٧: ١٥).

٨ - بطلان الزواج يكون بسبب الزيجة الباطنة، بسبب القرابة للدم، أو عدم القدرة الجنسية (العنة - العجز وما أشبه)، أو لإرتباط أحد الزوجين بزيجة قائمة كنسياً. وينبطل الزواج بسبب الغش في موضوع أساسي (كالبكارة مثلاً).

٩ - يُراعى موضوع السن في الزواج بقدر الإمكان، وعدم زواج قاصر.

١٠ - لا يصرح بزواج شخص من أخت زوجته، أو امرأة أخيه.

١١ - لا زواج أثناء الصوم، وفي حالات الضرورة المحتمة تؤخذ موافقة البطيريكية.

١٢ - لو أمكن، يوجد مكتب للإرشاد الأسري، ولحل المشاكل الزوجية.

١٣ - المتزوج بزيجة خاطئة لا يُسمح له بالتناول، بل يُقاد إلى التوبة.

١٤ - تعرض أسماء المخطوبين في لوحة الإعلانات بالكنيسة. ومن له اعتراض يقدمه.

١٥ - يُراعى إتمام كل الإجراءات الرسمية الخاصة بالزواج.

١٦ - يُراعى التأكد من كل البيانات الواردة في عقد الزواج.

أو قد تأتي عدوى الأفكار عن طريق القراءة، فيجب أن يحسن الإنسان اختيار ما يقرأ، لئلا تجلب له بعض القراءات أفكاراً.

ونفس الأمر يُقال عن وسائل الأعلام، وعن الأحاديث الصادرة، ويكون كل شخص حريصاً في اختيار أصدقائه..

أما إن أتاه الفكر من الشيطان، فلينكر قول الكتاب:

قاوموا إبليس فيهرب منك (يع: ٤: ٧).

ولينكر قول القسيس بولس في توبيخ العبرانيين ثم تقاوموا بعد حتى الدم، مجاهدين ضد الخطيئة (عب: ١٢: ٤).

\* \* \*

ننتقل الآن إلى علاج الفكر، وكيف يكون؟

المسألة نحتاج إلى وقاية، أو حصانة، أو علاج..

❖ فالوقاية تعني البعد عن الأسباب التي تجلب الأفكار الخاطئة.

❖ والحصانة هي أن تحصن فكرك بمحبة الله ومحبة للفضيلة.. وأن تشغل ذهنك بحيث لا تتركه إلى فراغ يتعبك، وكما يقول المثل "عقل الكسلان معمل للشيطان".

اجعل فكرك مشغولاً باستمرار بما يفيد، فإن أتى الشيطان، وطرق على أبواب ذهنك، يجدها مغلقة أمامه، فلا يعرف كيف يدخل إليك. وكما قيل عن عزاء الشهيد إنها "جنة مغلقة، عين مغلقة، بيوع مخنوم" (نش: ٤: ١٢). فالبر قد أغلق أبوابها أمام عدو الخير..

\* \* \*

## ما هو إذن علاج الأفكار؟

إذا هاجمك فكر شرير، حاول أن تغير مجرى تفكيرك:

سواء كان ذلك بالقراءة أو الدراسة، أو بالاشتغال بحديث مع أحد الناس، أو بالصلاة.. المهم الهروب من الفكرة بأية الطرق..

أو بأن تشغل بفكر آخر، على شرط أن يكون أكثر عمقاً. لأن الأفكار السطحية لا تتفكك.

هنا وأحب أن أقول إن الخلوة والوحدة قد لا تنفع في محاربة الأفكار.

إنها تنفع للشخص الذي يحسن استغلال الخلوة والوحدة في فكر مقدس وفي محبة الله. لكنها تضر الشخص الذي لا يجد شيئاً يشغل به في خلوته. فيأتيه الشيطان ليقول له: أنا على استعداد لأن أسفك، وأسلى وحدتك..!

\* \* \*

نصيحة أخرى: إن ذهبت للتنام، ثم في وقت تكون فيه متعباً ومثقل الرأس، لكي تنام مباشرة، دون فترة تتعبك فيها الأفكار.

لا تتم ذلك أفكار تسرح هنا وهناك، لئلا تقف عند محطة شريرة فتزعج عقلك بالأفكار. كذلك يفيدك أن تقرأ قراءة روحية قبل الذهاب إلى النوم، لكي تكون مجالاً لتفكيرك..

كذلك يحسن أن تقس فرائك بالصلاة قبل النوم.

وبهذا كله تتبعد عن الأفكار الطائشة وعن الأفكار الخاطئة.

وننكس ملائكة الرب معك تحرس أفكارك حتى لا تضل..

## الذكرى الخامسة عشر للزيارة الأولى

### لقداسة البابا شنودة الثالث

### إلى ألمانيا وترشين أول كنيسة قبطية في كريفلباخ

بقلم د. ميشيل بديع عبد الملك  
رئيس قسم الموسيقى والألحان بمعهد الدراسات

في الخامس عشر من نوفمبر ١٩٩٠ قام قداسة البابا شنودة الثالث برحلة رعوية تفقدية إلى كنائسنا القبطية في ألمانيا تأسست في عهد قداسته، والبالغ عددها حتى ذلك الحين سبعة كنائس ودير قبطي.

وأثناء هذه الزيارة حصل قداسته على الدكتوراه الفخرية من جامعة بون - العاصمة الألمانية السابقة - على اعتبار أنه أشهر واعظ كنسي ومعلم لاهوتي فدير.

وصل موكب قداسة البابا شنودة الثالث تحوطه عربات الحراسة والأمن الخاص التابعة للبوليس الألماني والتي كانت ترافقه في جميع تحركاته في ألمانيا على اعتبار أنه أحد كبار الشخصيات الرسمية التي تستضيفها الحكومة الألمانية، وكان ذلك في مساء السبت الموافق ١٧ نوفمبر ١٩٩٠، وكان يرافق قداسته وفد مكون من سبعة عشر أسقفاً، مع لفيف من الرهبان وجمع كبير من كهنة أوروبا، كما كان يرافق قداسته في هذه الرحلة المفتوح القمص صليب سوريال الذي كانت له خدمة مياركة في ألمانيا بتكليف من قداسة البابا منذ عام ١٩٧٤.

كانت جموع المستقبلين لقداسة البابا من أبناء الكنيسة القبطية في ألمانيا وكل أنحاء أوروبا بالإضافة إلى الهيئات السياسية والدبلوماسية ورؤساء ومدوبي الكنائس المختلفة، كانت كل هذه الجموع المكتظة تملأ مساحة الدير الواسعة حتى ذلك الوقت والتي كانت عبارة عن ١٥٥٣٦ متراً مربعاً. وقد استقبل قداسة البابا بموكب كبير من الشماسة الذين كانوا يرددون الأبحان الكنسية، وكانت الجموع تهتف حاملة أغصان الزيتون - تلك التي أتت بها الجموع القادمة من روما - والأعلام والصليبان.

وبصعوبة بالغة استطاع قداسة البابا أن يشق طريقه حتى وصل إلى الهيكل، وبدأت صلوات عشية، ثم ألقى العظة وكانت تدور حول "وكيل النظم"، وفي نهاية الصلاة تم إيداع جسد الشهيد موريس في المقصورة المعدة له داخل كنيسة الدير، ثم أقيمت كلمات متبادلة من قداسة البابا وعمدة المنطقة، مع تبادل الهدايا التذكارية.

في صباح الأحد ١٨ نوفمبر ١٩٩٠ حضر قداسة البابا إلى الكنيسة، ومعه لفيف من المطارنة والأساقفة والرهبان والكهنة، وبدأت صلوات تدين المذبح والأيقونات، والتي استمرت ثلاث ساعات. وكانت القراءات باللغات: القبطية والعربية والألمانية. ثم بدأت صلوات القداة الإلهي واستمرت حتى الساعة الثانية بعد الظهر.

وبعد هذا المجهود المصنفي الذي قام به قداسة البابا شنودة، وقف قداسته في محبة بالغة وهدوء تام وببشاشته المعهودة التي تبعث الهدوء والسلام لمن يتطلع لوجهه المغمم بالحب، وقف على باب الكنيسة في الخارج ليعطى البركة لكل من كان داخل الكنيسة. ثم بدلت قداسته بعد ذلك في برنامج لقاءاته المتعددة مع أبناءه الأساقفة والكهنة ولجان الكنائس بالإضافة إلى لقاءاته مع رجال السياسة ورجال الكنائس الأخرى.

وبعد مرور خمسة عشر عاماً على هذه الزيارة الأولى والمباركة من قداسة البابا شنودة الثالث لألمانيا، نستعرض بعض ثمار هذه الزيارة على المستويات التالية:

### أولاً: المستوى الروحي:

١ - تمت سيامة نيافة الحبر الجليل الأنبا دميان أسقفًا عاماً على ألمانيا، وبذلك تأسست أول إيبارشية في ألمانيا.

٢ - تم التوسع في خدمة الأقباط في جميع أنحاء ألمانيا ووصل عدد الكنائس حتى الآن ما يقرب من ١٤ كنيسة، بالإضافة إلى القداسات التي تقام في أماكن متباعدة على حدود ألمانيا.

٣ - تم عقد لقاءات للشباب في أوروبا، بدأت لأول مرة في شوتجارت حيث يتجمع كل شباب أوروبا حول أحد الموضوعات الروحية، ويحاضر فيها لفيف من أساقفة أوروبا بالإضافة إلى نيافة الأنبا موسى أسقف الشباب الذي يرسله قداسة البابا خصيصاً لهذه المؤتمرات الشبابية.

٤ - قيام دير القديس الأنبا أنطونيوس بعقد ندوات روحية خلال أجازات المدارس والجامعات للإستفادة الروحية بالنسبة للعائلات والشباب والأطفال.

٥ - التوسع في خدمة مدارس الأحد في جميع أنحاء ألمانيا مع ترجمات كتب قداسة البابا إلى الألمانية.

### ثانياً، على المستوى المعماري:

١ - تم بناء كنيسة السيدة العذراء بديسندروف وحضر قداسة البابا في زيارته الثانية لألمانيا لتدشين هذه الكنيسة في أغسطس من عام ١٩٩٢.

٢ - قام نيافة الأنبا دميان بشراء كاتدرائية ضخمة في مدينة برلين العاصمة وجاري ترميمها وإعدادها للخدمة والصلاة فيها.

٣ - كما قام نيافته بشراء معسكر كان يتبع الجيش البلجيكي في ألمانيا، وأصبح هذا المكان الكبير مقراً لعقد المؤتمرات الشبابية، وكذلك يمكن للعائلات أن تحضر فيه للاستجمام الروحي، حيث يوجد بداخله كنيسة قبطية. وكان قداسة البابا شنودة في زيارته الثالثة لألمانيا قد عقد في هذا المكان سميناراً لكهنة أوروبا.

٤ - تم شراء كنيسة في مدينة ترير، وقد كانت المكان الذي نفي فيه القديس أنثاسيوس الرسول لأول مرة، وهي الآن تحمل اسم هذا القديس العظيم.

٥ - بالنسبة لدير القديس الأنبا أنطونيوس بكريفلباخ تم شراء

أراضي جديدة أضيفت للدير وبلغت حوالي ١٢١١ك٢. وبذلك تكون المساحة الكلية للدير حوالي ٢٦٧٤٧ متراً مربعاً أى ٦ أفدنة و٩ فرايط. وتم إنشاء مباني عديدة على هذه المساحة تخدم زوار الدير، وتستوعب أماكن لعقد مؤتمرات لاهوتية ومسكونية، كما تم تأسيس "مدفن" خاص بالأقباط في مكان بجانب الدير.

### ثالثاً ، على المستوى الرهباني :

عن طريق دير الأنبا أنطونيوس بكريفلباخ قام القمص ميخائيل البراموسى بشراء دير أنثرى قديم من القرن الثالث عشر في شمال ألمانيا في منطقة هوكستر وكان ذلك في عام ١٩٩١م. والدير يحمل الآن اسم السيدة العذراء مريم. وكان قداسة البابا قد أرسل الراهب المبارك دميان الأنبا بيشوى لمتابعة الخدمة في هذا الدير وتعميره رهبانياً ومعمارياً وذلك عام ١٩٩٤م، وانتظمت الخمة في الدير، وبدأ في تعمير الدير إلى أن تمت سيامة القس دميان الأنبا بيشوى أسقفاً عاماً على كنائس ألمانيا في عيد العنصرة عام ١٩٩٥. وأصبح الدير هو المقر الرئيسي لنيافة الأنبا دميان.

وكان يخدم في الدير القس غريال الأنبا بيشوى والسذى سيم أسقفاً بيد قداسة البابا عام ٢٠٠٠ على النمسا والسلاوا الناطقة بالألمانية.

### رابعاً ، على المستوى المسكوني :

نظراً للدفعة القوية التي يقودها قداسة البابا شنوده الثالث على مستوى العلاقات المسكونية، ونظراً لمكانته الكبيرة بين كنائس العالم، تم الاهتمام بعقد لقاءات مسكونية في دير الأنبا أنطونيوس بكريفلباخ. وكان قداسة البابا يرسل نيافة الحبر الجليل الأنبا بيشوى مطران دمياط (ومهندس الحوارات المسكونية) لقيادة هذه الحوارات. وأهم الحوارات اللاهوتية التي عقدت هي:

## مهرجان الكرازة المرقسية ٢٠٠٥

انتهت أعمال مهرجان الكرازة المرقسية لصيف ٢٠٠٥، والذي شارك فيه الكثير من الأطفال والفتيان والشباب والخدام، من الإيبارشيات.. بإشراف أصحاب النيافة بالإيبارشيات والآباء الكهنة.

### أعداد المشاركين بحسب المسابقات :

المسابقة الدراسية ١٠٣٥٩٨	مسابقة الأبحان : ٤٦٩٨٥
الأنشطة الكنسية ٥٩٩٥	اللغة القبطية : ٣٤٤٢٥
المسابقة الرياضية: ٢٧٨٣٨	مسابقة الكشافة : ١١٢٩٧
المسابقة الإلكترونية: ٤٨٥٥	المسابقة الفنية : ٧٦٩٠

### أعداد المشاركين بحسب الأعمار من الجنسين :

حضانة وإبتدائي ١١٨١٠٢ - إعدادى ٥٩٦٩٣ - ثانوى ٨٩٦٣ - جامعة ٣١٥٩٠ - خريجون ١٢٨٧١ - خدام ٨٩٦٣ ليكون العدد الإجمالى للمشاركين أكثر من ٢٧٧ ألفاً.

### كؤوس وجوائز للمهرجان :

يتفصل قداسة البابا في اجتماع الأربعاء بتوزيع الكؤوس على

١- لقاءين في أعوام ١٩٨٣، ١٩٨٨ بين الكنائس مجسر الخلقيدونية والكنيسة الإنجيلية في ألمانيا EKD.

٢ - لقاء بين الكنائس الشرقية والكنيسة الكاثوليكية تنظمه هيئة الـ Pro Orient بفيينا، وكان ذلك في أغسطس عام ١٩٩٧م.

كما أن نيافة الأنبا دميان يقوم بعقد لقاءات مسكونية على المستوى المحلى بين مختلف الطوائف في ألمانيا، وذلك فى دير السيدة العذراء والقديس موريس بهوكستر.

**خامساً ، كلية البابا شنوده الثالث الإكليريكية بكريفلباخ :**  
في يوم الاثنين الموافق ٣٠ سبتمبر ٢٠٠٢م أصدر قداسة البابا قراراً بإفتتاح كلية إكليريكية بدير الأنبا أنطونيوس بكريفلباخ بألمانيا - وهي تحمل إسم قداسته - لخدمة أبناء الكنيسة القبطية فى ألمانيا وأوروبا. وعلى الفور انتظمت الدراسة وبلغ عدد المتقدمين حوالي خمسين طالباً وطالبة من الخريجين والجامعيين من ألمانيا وفرنسا وهولندا. وبمشيئة الله فى صيف ٢٠٠٦ سيتم تخريج أول دفعة من هذه الكلية. والدراسة تتم فى قاعات مجهزة داخل مبنى خاص بالدير، ويقوم بالتدريس فيها بعض الآباء المطارنة والأساقفة بالإضافة لأساتذة الكليات الإكليريكية فى مصر.

إن البذرة الروحية التى غرسها قداسة البابا شنوده الثالث فى أوروبا أصبحت الآن شجرة عظيمة حاملة الإثمار، وفى كل مكان تواجد قداسته فيه أصبح يشع بالأمل والخدمة ومصدر للبركة، وهكذا ينطبق على قداسة البابا قول المزمور "فى كل مكان خرج منطلقهم وإلى أقطار المسكونة بلغت أقوالهم".

تهنئة خاصة نرسلها لقداسة البابا فى تذكارات مسيأتمه الـ ٣٤ داعين إلى الله أن يطول لنا فى عمر قداسته سنين عديدة وأزمنة هادئة سالمة مديدة ويخضع أعداء الكنيسة تحت قدميه سريعاً.

المراكز الأولى على الفائزين إن شاء الله. وسوف يخطر الفائزون للحضور.

بأى الجوائز وشهادات التقدير والأناجيل يتم توزيعها على بقية الفائزين فى لقاءات أجازة نصف السنة التى تقيمها أسقفية الشباب بالإيبارشيات بواسطة الآباء الأساقفة.

للاستعلام حول الجوائز يرجع إلى موقع المهرجان على الإنترنت ([www.mahraganalkraza.com](http://www.mahraganalkraza.com)) أو بالاتصال بسكرتارية أسقفية الشباب ت: ٤٨٥٥٠٩٣ - ٠١٢٥٩٠٠٣٨١.

## مهرجان ٢٠٠٦

عقدت اللجنة المركزية للمهرجان عدة لقاءات بحضور الآباء الأساقفة والكهنة والخدام من أنحاء الكرازة للتحضير لمهرجان ٢٠٠٦ إن شاء الله. واتفق أن يكون محور الدراسات والأنشطة حول "كل الكتاب موحى به من الله".

وسوف يضاف إليه مسابقات لسدوى الاحتياجات الخاصة وفصول محو الأمية.

## ١٧ - الجبابة

أجب مع ذكر الشاهد من الكتاب:

- ١ - من هم أول قوم وصفهم الكتاب بأنهم جبابة؟
- ٢ - من هو أول شخص قيل إنه كان جبارة في الأرض؟
- ٣ - متى قيل عن سليمان الملك أن عرشه كان محاطاً بجبابة؟
- ٤ - من هو الشاب الجميل الذي قيل إنه جبار بأس؟
- ٥ - من هو الشخص الذي وصفه ملاك الرب بأنه جبار بأس؟
- ٦ - ما هو اسم أحد رجال الإيمان الذي وصف بأنه جبار بأس؟
- ٧ - اذكر مثلاً لأشرار وصفوا بأنهم جبابة؟

### حل مسابقة العدد الماضي

- ١ - قال السيد الرب "من أعثر أحد هؤلاء الصغار المؤمنين بي، فخير له أن يعلق في عنقه حجر الرحى، ويُغرق في البحر" (مت ١٨: ٦).
- ٢ - وقال الرب عن الإحسان إلى الأصغر "الحق أقول لكم بما أنكم فعلتموه بأحد أختي هؤلاء الأصغر، فسي قد فعلتم" (مت ٢٥: ٤٠).
- ٣ - (مت ١٠: ٤٢) قال الرب "ومن سقى أحد هؤلاء الصغار كأس ماء بارداً... فالحق أقول لكم إنه لا يضع أجره".
- ٤ - يقول الكتاب "شجعوا صغار النفوس" (١ تر ٥: ١٤).
- ٥ - قال الرب "لا تخف أيها القطيع الصغير، لأن أباكم قد سُرَّ أن يعطيكم الملكوت" (لو ١٢: ٣٢).
- ٦ - حبة الخردل هي أصغر جميع البذور، ولكنها متى نمت، تصير شجرة حتى أن طيور السماء تأتي وتقاوى في أغصانها (مت ١٣: ٣١، ٣٢).
- ٧ - القديس بولس الرسول قال: إنه أصغر الرسل وأصغر القديسين (١ كو ١٥: ١٩)، (١ كو ٣: ٨).

### الذين فازوا في المسابقة

١. رفعت عثمان عطية أفنديوس
٢. ماجدة كوكب بولس
٣. عادل عوض وسوسن نجيب
٤. لبيب عوض ميخائيل
٥. ماري وماجدة وموريس ومجدي نجيب وبشير وكيرلس وهنرا جرجس ونجيب يوسف وزوجته ماريينا مجدي نجيب
٦. شلوه عذلي عازر ديمتري
٧. ماجد كمال فهم وكريم وكمال وشيرويت فايز
٨. فهد لبيب عوض
٢٩. مارك ناجي ومريم أنطونيوس
٣٠. أيريني وشيري ويوسف فهم
٣١. منحت كمال يعقوب
٣٢. عفيفة تادرس باسيلي
٣٣. صبري فهم برسوم
٣٤. أوديت ألفونس فهمي
٣٥. أيزيس ميخائيل جرجس
٣٦. فادي وندر وهناء ووجيه أميل
٣٧. برناديت أنور نسيم
٣٨. جورج ويوستينا وحنا ويوحنا عباد
٣٩. سانديا وماريا وهالة وسامح

٩. إدوارد مفيد جرجس بسطا العادلي
١٠. أندرو وأشرف وهبه وتريزا خلف
١١. عاطف رشدي وأمال جورج ومينا عاطف
١٢. روز ماري وجويناوت أشرف
١٣. سميرة لياس أنطون
١٤. منى عبد الله ومينا منير
١٥. مينا ومارينا وفيرينا وباتلي سعد الطويل وجرجس وميرا وإيريني ودميانة أمجد وفيلوستاير ويوانسا رمسيس وجوجينا مجدي وسريم سمير الطويل وببشوي ومتريتي ومريم وجوليا عماد لمعي رياض
١٦. بيتر وأندرو فاروق مرقس حنا
١٧. مينا ومارينا مجدي روفائيل
١٨. ماريانا شاكر جرجس نخيله
١٩. رانا ويوستينا يسرى وزوجته
٢٠. فهم مسعد تراشروس
٢١. نبيل أنور حنين وزوجته
٢٢. ماهر فهمي الطويل وجميلة شاكر
٢٣. ماري وباتلي هاني شاكر
٢٤. ماريانا يوسف وعائدة جورجي ويوسف ميخائيل وسعد نجيب وأسرنه وعزت رجائي وأسرنه وهاني زكريا وزوجته
٢٥. منى مكرم ومريم سمير ويوسف ويوساب أشرف وجون ريمون
٢٦. موريس يوسف ومسال صبحي وفليب موريس
٢٧. ألفريد عباد وألفون صبحي
٢٨. يوستينا وتولي فكري حلي
٤٠. فؤاد أمين وكثير حبيب
٤١. فهم يوسف أنطونيوس
٤٢. وحيد وداليا وريوندا عريان
٤٣. ماجدولين إدوارد مفيد جرجس
٤٤. صعوبل عايد بسطا وأخوته ووالديه
٤٥. صابر نقولا جيد عبد الشهيد وزوجته وأولاده وأحفاده
٤٦. فوزي رسل ونادية رمزي ميلاد وأولادهم وأحفادهم
٤٧. عماد منير وعائدة شكري وسلفيا بطرس
٤٨. رامز وأمير ومنير وميرنا عادل أنيس وزوجته.
٤٩. مازيان إدوارد مفيد جرجس بسطا
٥٠. ساويرس عبد الله وزوجته وكيرلس وبولس ساويرس
٥١. نعم عبد المسيح وأنجيل ماسي وأولادهم وغسالي فهمي وأولاده وأحفاده وعيد ونيس وزوجته وجرجس طلبه وجينا وأليوتوب عيد ونيس وسوزي عزت نجيب ووالدتها وابنتها
٥٢. نادي حبيب وجوليانا فادي وكازن مجدي ومرزوق يوسف
٥٣. سيمون ثروت مغار
٥٤. عبير صبحي داود يوسف
٥٥. كريستين عماد شكري
٥٦. فؤاد غالي نخله صليب
٥٧. فؤاد مسعد رفته



القس سرجيوس سرجيوس والعائلة يتقدمون بخاتم الشكر والامتنان لغداسة البابا المعظم الأبا شنودة الثالث لتفضل قداسه في مباركة خطوبة: م. ماركو القس سرجيوس وم. ماري ناجي أسكندر



تمت صلاة إكثليل د. جورج عبد الله رياض وم. فيرجينا يحيى السبتي شقيقة ق. ارميا بكندا وذلك بكنيسة الملاك شيرتون وبمباركة أسحباب النياقة الأبحار الأجلاء: الأبا تادرس والأبا بيسنتي والأبا مرقس والأبا بولا والآباء الأجلاء من الغربية والقاهرة والبحيرة والزقازيق والقس قرمان السرياني والأسرتان تشكر كل من شاركهما فرحتهما بالحضور أو البرق.

## تهنئة وشكر

البابا المعظم الأنبا شنوده الثالث  
كنيسة العذراء والأنبا أنطونيوس  
بملاكي تهنئ قداستكم بعيد الميلاد  
المجيد طالبين بركة صلواتكم المقبولة  
عنا.

### العيد الثلاثون لرسامة



### القمص صليب إلياس الديك

كاهن كنيسة السيدة العذراء بإدفو  
ووكيل المطرانية بإدفو  
متمنين لقدسه دوام الكهنوت ذاكرين  
خدمته الباذلة وسهره الدائم وعطاؤه  
المستمر من أجل خلاص كل نفس  
راجين من السيد المسيح إلهنا أن ينميكم  
أكثر فأكثر لسنين عديدة ونحتفل باليوبيل  
الذهبي والماسي بصلوات حضرة  
صاحب القداسة والغبطة:

### البابا المعظم الأنبا شنوده الثالث

وشريكه في الخدمة الرسولية أئبنا  
المحبيب:

### نيافة الأنبا هدرأ

شعب وشماسة وخدام وخدامات الكنيسة  
مجمع رهبان دير الأنبا باخوميوس  
بحاجر أدفو

القمص صرابامون الباخومي وكيل  
مطرانية إسنا وأرمنت والآباء الكهنة  
القمص جورجيس عبد الملاك والعائلة  
القس أرسانيوس حنا والعائلة

القس جرجس عبود والعائلة  
القمص صموئيل موسى والعائلة  
القمص اسحق بشارة والعائلة  
القمص متأوس بولس والعائلة

القمص كيرلس بسخرون والعائلة  
القمص دانيال اسحق والعائلة  
القمص يوحنا القمص جرجس والعائلة  
القمص أنجيلوس عزيز والعائلة

القمص باخوميوس فكري والعائلة  
القمص هدرأ فهمي والعائلة  
القمص شاروبيم عبد ربه والعائلة  
القمص بيشوى سليمان والعائلة

القص أبرام كمال والعائلة  
القص شنوده زكي والعائلة  
القص مكاريوس بولس والعائلة  
القص مينا عبده والعائلة

الاجتماع العام بالكنيسة.  
خدام وخدامات التربية الكنسية  
خدمة أخوة الرب وأسرّة المستوصف  
إجتماع الشابات والسيدات وخدمة الرجاء  
أسرة حضانة مريم

الاجتماع العام بالكنيسة.  
خدام وخدامات التربية الكنسية  
خدمة أخوة الرب وأسرّة المستوصف  
إجتماع الشابات والسيدات وخدمة الرجاء  
أسرة حضانة مريم

في العدد المقبل إن شاء الله سوف  
ننشر التهنئة الخاصة  
بعيدى الميلاد والغطاس المجيد

كنيسة مارمرقس تروى ميتشجان  
الآباء الكهنة والمجلس والشعب والخدام  
والخدامات والشماسة يهنئون قداسة  
البابا المعظم:

### الأنبا شنوده الثالث

بعيد الميلاد المجيد داعين لقداسته بدوام  
الصحة وأزمنة سلامية هادئة مديدة.

"وأعطيكم رعاة حسب قلبي فيرعونكم  
بالمعرفة والفهم" (أر ٣: ١٥)  
كنيسة السيدة العذراء والقدّيس  
أثناسيوس مسيسوجا - كندا

الكهنة ومجلس الشماسة والشماسة  
والخدام والخدامات والشعب يهنئون  
قداسة البابا المعظم:

### الأنبا شنوده الثالث

بابا الإسكندرية وبطريك الكرازة  
المرقسية وسائر بلاد المهجر بعيد  
جلوس قداسته الـ٣٤ كما يشكرون  
قداسته لتفضله برسامة جناب الأب  
الموقر:

### القس مكاري يوسف

كاهناً على الكنيسة كما يهنئون القس  
مكاري يوسف على نعمة الكهنوت  
طالبين أن يديم الرب لنا كهنوته ويبارك  
الرب خدمته في كنيسته كل الأيام آمين.

### كنيسة السيدة العذراء والشهيد مارمينا برود أيلاند - أمريكا

القمص مرقس جرجس وشعب ولجنة  
وشماسة الكنيسة والتربية الكنسية ولجنة  
السيدات وكافة الأنشطة يهنئون من عمق  
القلب أباهم الطوباوي قداسة:

### البابا شنوده الثالث

بعيدى الميلاد والغطاس المجيد الرب  
يحفظ حياتكم الغالية سنين عديدة وأزمنة  
سالمة هادئة مديدة.

### القمص جرجس والقس بيشوى

والقس يوسف يهنئون:

### القمص كيرلس

لحصول ابنه:

### الدكتور بيشوى

على بكالوريوس الصيدلة متمنين له دوام  
التوفيق بصلوات حضرة صاحب القداسة  
والغبطة:

### البابا شنوده الثالث

وشريكه في الخدمة الرسولية أسقفنا  
المحبيب الحبر الجليل:

### نيافة الأنبا ساويرس

أسقف ورئيس دير العذراء المحرق  
العامر.

### المرتل يوسف عدلى وزوجته يشكرون

### نيافة الأنبا يسطس

على عماد ابنهما أنطونيوس

كما يشكرون:

### القمص باخوميوس الأنطوني

على تعب محبته.

مدرسة الأنبا أنطونيوس القبطية بملبورن  
القرية القبطية للمسنين بملبورن  
اللجنة المالية بالإبشارية

Coptic Orthodox Youth  
Association (COYA)

St. Paul's Yuoth

Pensotir Coptic Program

St. Athanasius Bookshop

Coptic Orthodox Christian  
Mission (COCM)

### كهنة وشماسة وشعوب

كنائس جنوب غرب أونتاريو بكندا  
يهنئون من أعماق قلوبهم أباهم قداسة:

البابا المعظم الأنبا شنوده الثالث  
بمناسبة العام الجديد وعيد الميلاد المجيد  
كنيسة مارمرقس - تورنتو

ك. العذراء مريم - كتشنر

ك. العذراء والأنبا أثناسيوس مسيسوجا

ك. مارجرس والأنبا رويس تورنتو

ك. تى أجيا ماريا والقديسة دميانة تورنتو

ك. مارمينا - هاميلتون

ك. الملاك والأنبا تكلا هيمنوت برامبتون

ك. مارجرس والقدّيس مرقوريوس

سانت كاترين

ك. العذراء والأنبا أبرام - أجاكس

ك. الأنبا بولا - لندن

ك. الأنبا بيشوى ستوفيل

ك. الأنبا بيشوى - يورك ريجون

ك. العذراء والأنبا موسى الأسود وندسور

ك. ماريوسف - أيلجن ميلز

### القمص بيشوى ديمتري

ومجلس الشماسة والشماسة والخدام  
والخدامات وكافة الأنشطة وكل الشعب  
بكنيسة السيدة العذراء بايست برنزويك  
بنيوجرسى يهنئون من أعماق قلوبهم  
قداسة البابا المعظم:

### الأنبا شنوده الثالث

بأعياد رأس السنة والميلاد والظهور  
الإلهي. كما يهنئون قدس الأب الموقر:

### القس ميخائيل طوبيا

باليوبيل الفضى لسيامته كاهناً. ويهنئون

### القس أنطونيوس طانيوس

بمرور عشرة سنوات على سيامته كاهناً  
ويهنئون: القس مرقس حنا

لسيامته كاهناً على كنيسة العذراء  
ويقدمون خالص الشكر لقداسة البابا  
لأبوته ومحبته ورعايته واهتمامه بخدمته  
الكنيسة الرب يحفظ لنا وعلينا حياة وأبوة  
ورعاية قداسته لسنين عديدة وأزمنة  
سلامية مديدة.

القمص باخوم والدكتور رفعت والأسرة  
بجرجا يرفعون أسمى التهنئة:

### لقداسة البابا شنوده الثالث

راعى نفوسهم فى عيد جلوس قداسته  
الـ٣٤.

"أقسم الرب ولم يندم أنت كاهن إلى الأبد  
على رتبة ملكى صادق الرب عن يمينك  
يحطم فى يوم رجزه ملوكاً"

(مز ١١٠: ٤، ٥).

إبشارية ملبورن وتوابعها يتقدمون  
بخالص التهنئة لحضرة صاحب القداسة  
والغبطة البابا المعظم:



### الأنبا شنوده الثالث

بمناسبة عيد جلوس قداسته الـ٣٤ على  
كرسى مارمرقس الرسول الرب يحفظ  
لنا حياة قداسته سنيناً عديدة وأزمنة هادئة  
مديدة. كما يقدمون خالص محبتهم  
وخضوعهم واحترامهم مع أدصق  
تهانئهم إلى الراعى الأمين والأسقف  
المحبيب الحبر الجليل:



### نيافة الأنبا سوريال

أسقف ملبورن وتوابعها

بمناسبة عيد جلوس نيافته السادس وإلى  
منتهى الأعوام يا سيدنا كما يهنئون  
قداسة البابا ونيافة الأنبا سوريال بالعام  
الجديد وعيد الميلاد المجيد.

أبناؤكم:

كهنة ومجلس وشماسة وخدام وخدامات  
وكافة الأنشطة وشعب كنيسة مارمرقس  
ملبورن

ك. الأنبا بيشوى والأنبا شنوده ملبورن

ك. الملاك ميخائيل والأنبا أنطونيوس ملبورن

ك. العذراء مريم ملبورن

ك. مارجرس ملبورن

ك. مارمينا والقديسة مارينا ملبورن

ك. البابا أثناسيوس الرسولى ملبورن

ك. الملاك والأنبا أنطونيوس ملبورن

ك. العذراء والأنبا بيشوى أديليد

ك. العذراء والملاك بيرث

ك. مارمرقس - كمبرا

ك. مارمرقس ومارجرس - بيرث

ك. القديسة دميانة والأنبا أبرام تزمانيا

ك. العذراء والأنبا أثناسيوس كريست تشرش

ك. الملاك ميخائيل - ضاندين

ك. مارمرقس - أوكلاند

ك. مارمرقس - فيجى

مجمع رهبان دير الأنبا أنطونيوس

المجلس الإكليريكي بالإبشارية

الكلية الإكليريكية بملبورن

مدرسة العذراء مريم القبطية بملبورن



## تهنئة وشكر

الأبنا ميصائيل

أسقف برمنجهام وكهنة وشمامسة وخدام وكافة الأنشطة وكل الشعب بإيبارشية برمنجهام يهنئون من قلوبهم:



Congratulations to Our Beloved Fr. Michael Sorial

And The Congregation St. Mary and st. Antonios, Queens - NY  
On his blessed ordination May God guide His Service  
Osama, Susan, Rebecca and Abigail

القس مايكل سوريال

تهانينا القلبية بنوال نعمة الكهنوت. يعطيك الرب خدمة ناجحة مثمرة عمك ميخائيل وطنظ أوزله والعائلة طنظ نرجس وطنظ ميمي سوريال أمجد ومنال - ابرام وكيرلس أشرف وإيمان وبيتر وميرنا بيشوى ونيفين وبيتر سوريال اسحق وأميرة وجرجس ومريم وعادل ومرثا ومايكل سوريال رفعت ومارى - رجائى وكليز روبيل وفيفى - ملك وراووث

أما هم فذهبوا فرحين لأنهم حسبوا متساهلين أن يهانوا من أجل اسمه (أع: ٥٤: ٤١)

تاسونى سارة

نشكر الله من قلوبنا على نجاتك وسلامتك الرب يكمل لك شفائك ويعطيك الصحة والمعونة لتفرحى بثمار خدمتك. أحباءك تاسونى إيرينى وتاسونى تريفينا وبناتك بجمعية الملاك ميخائيل بحرم بك بالإسكندرية.



القس بيتر أيوب السبكي

بنعمة الكهنوت ويتمنون له حياة مباركة سعيدة وخدمة مثمرة بصلوات قداسة: البابا المعظم الأنبا شنوده الثالث

القمص بيشوى ميشيل

ومجلس الشماسية والشماسية وكافة الأنشطة بمانشستر

يتقدمون بخالص التهنئة للأب المحبوب:

القس بيتر أيوب السبكي

بنعمة الكهنوت ويتمنون له خدمة مثمرة بصلوات صاحب القداسة والغبطة:

البابا المعظم الأنبا شنوده الثالث وشريكه فى الخدمة أسقفنا المحبوب:

نيافة الأنبا ميصائيل

أسقف برمنجهام

جمعية الملاك ميخائيل

بمحرم بك بالإسكندرية

بنات الجمعية وتاسونى سارة وتاسونى تريفينا يهنئون أهم الروحية:



تاسونى إيرينى

باليوبيل الفضى لتكريسها وخدمتها بالجمعية.

معك نعيش كلمات الآية "ما أجملك وما أحلاك أيتها الحبيبة (نش: ٧: ٦). فلقد عشناك مكرسة صالحة باذلة متشبهة بفاديك الذى كان يجول يصنع خيراً وما أنت تبحتى من أجل أن تمسحى دمة الحزينة وتسدنى المتألمة والضعيفة وتشارك المسرورة تمتعنا بقدوتك الحسنة الرب يحفظ حياتك من أجلنا ومن أجل خدمتك المثمرة وعقبال اليوبيل الماسى يا تاسونى إيرينى الحبيبة بصلوات قداسة:

البابا المعظم الأنبا شنوده الثالث وشريكه فى الخدمة الرسولية مطراننا الحبيب:

نيافة الأنبا بيشوى

## عزاء

أبانا الغالى والمحبوب لقلوبنا

القمص باخوم بمارجرجس بجرجا والأسرة يودعون:

المهندس عزت يسى

ويطلبون العزاء لزوجته وأنجاله وأشقاؤه وتاماف إيرينى والغاليين.



القس توماس تادرس

عرفناك أباً وديعاً وكسبتناك شفيحاً أميناً فاذكرنا أمام عرش النعمة.

م. عزمى دانيال وزوجته نوال حبيب وماريان وشيرى



المقدس راغب توفيق موسى

عميد ال موسى ملطى بقوس

تقيم الأسرة القداس الإلهى على روحه الطاهرة صباح الجمعة ٢٠٠٥/١٢/٣٠ بكاتدرائية الشهيد اسطفانوس بقوس.

والدنا الحبيب تركت الأرض بالأمها وربحت السماء بأمجادها.

أبناؤك آمال وأنور وعزت وأقبال وابتسام والعائلة

طوبى لمن اخترته يارب ليسكن فى

ديارك إلى الأبد

تترف كنيسة الملاك ميخائيل بهاول نيوجرسى إلى السماء:

الشماس الدكتور رجائى ميخائيل

الكنيسة والأسرة يشكرون كل من واساهم بالحضور والنشر أو البرق ويخصون بالشكر:

نيافة الأنبا بساده

ونيافة الأنبا ديفيد

الذى شمل الأسرة بأبوتته الحانية والآباء الكهنة الذين شاركوا فى العزاء والصلاة كما يشكرون:

المستشار ماجد رياض

المتحدث الرسمى باسم قداسة البابا بأمريكا الرب ينيح نفس المنقول بصلوات

حضرة صاحب القداسة والغبطة:

البابا المعظم الأنبا شنوده الثالث

الذكرى السنوية الخامسة عشر للشهيد

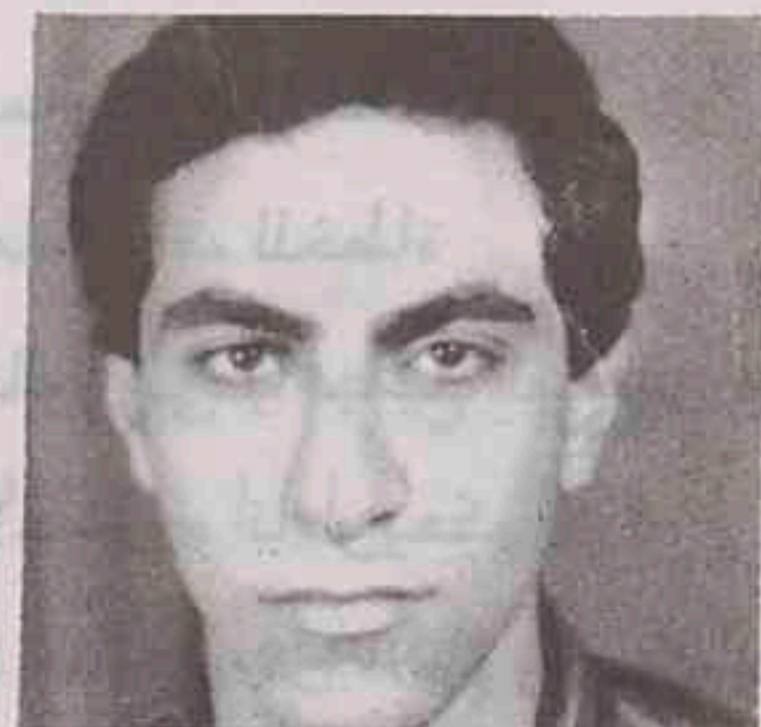

برسوم ميخائيل القس برسوم

الأحد ٢٠٠٦/١/١ بكنيسة الأنبا برسوم بالمراغة.

أبانا القس توماس يوسف

يا أعلى أب ويا أعز أب عشت وديعاً ومحباً لكل المي شديد لفراقك لكن أفرح لأن لى شفيحاً فى السماء صلى من أجلى ومن أجل زوجتى أمام عرش ربنا يسوع المسيح هنيئاً لك الفردوس.

سامى فيلبس وإيفلين فهيم

تعالوا إلى يا مباركى أبى رثوا الملك

المعد لكم منذ تأسيس العالم

الذكرى السنوية الثانية لعروس السماء:



إيزيس أسعد برسوم

تقيمها الأسرة بالقداس الإلهى الأحد ٢٠٠٥/١٢/١٨ الساعة ٨:٣٠ص

والجمعة ١٢/٢٣ الساعة ٨:٠٠ص بكنيسة السيدة العذراء مريم بمسرة.

من يقلب ساعطيه أن يجلس معى فى

عرشى (رؤ: ٣: ٢١)

أسرة شمامسة كنيسة السيدة العذراء مريم بجرينفيل - ساوث كارولينا

تترف إلى السماء الأخ الشماس:

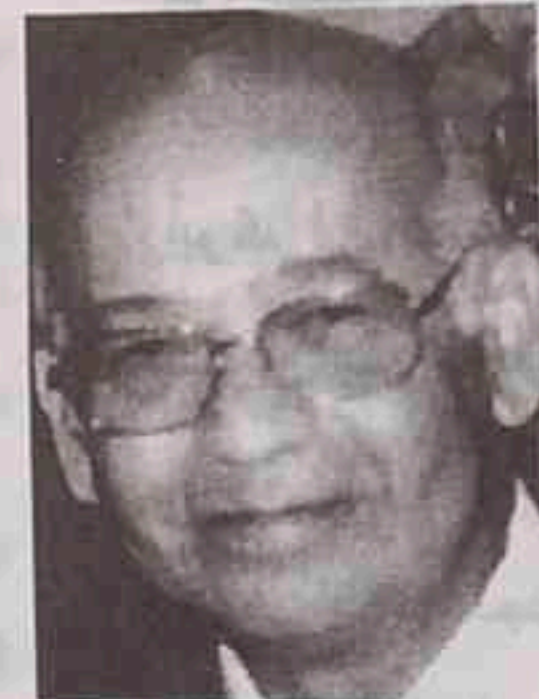

مجدى عبد المجيد عبده

ذاكرين تعب محبته وتقانيه فى خدمة الكنيسة راجين من رب المجد أن ينيح نفسه فى فردوس النعيم.



# أخبار الكنيسة فني صور



## الأسقفان الفرنسيان في هولندا

الأسقفان الفرنسيان (الأنبا مرقس والأنبا أنثاسيوس) في زيارتهما لهولندا مع القس يوسف منصور كاهننا في كنيسة الملاك ميخائيل والأنبا أنطونيوس في أيندهوفن Eindhoven.

كما زارا أيضاً كنيستنا في دن هاخ (ك. مارمرقس) واستقبلهما كاهننا القس أنجيلوس فخري.

## مؤتمّر العائلات السنوي في إيبارشية نيافة الأنبا يوسف

موضوع المؤتمر التوازن والسلام الأسري. عقد المؤتمر في الفترة ما بين ٢٣ - ٢٦ نوفمبر بمناسبة عيد الشكر في أمريكا في فندق هيلتون على خليج المكسيك بمدينة نيسن بفلوريدا.

المتكلمون: نيافة الأنبا رويس في ثلاثة موضوعات، ونيافة الأنبا يوسف، والقس بيثوي سلامة من كندا، مع لقاءات وندوات أخرى. حضر حوالي ٦٥٠ شخصاً من ١٢ ولاية بحضور ١٦ كاهننا من الإيبارشية.



## كنيستنا في ليون بجنوبي فرنسا

الصورة في كنيسة العذراء مريم والشهيد مرقوريوس أبي سيفين والأنبا أنطونيوس في ليون.

ويرى فيها القس أكليمينس اقامينا وبعض أفراد الجالية القبطية، والأب كريستيان دي نورم، والأب فيليب حبره من دير النومينكال للتهنئة بمناسبة صلاة أول قداس قبطي في هذه الكنيسة.



# أخبار الكنيسة فى صور



## مع الأستاذ مصطفى السلاب

وهو عضو الحزب الوطنى الذى نجح فى انتخابات مجلس الشعب عن دائرة مصر الجديدة ومدينة نصر. استقبله قداسة البابا صباح الثلاثاء ١١/٢٢. وحضر اللقاء صاحبها النيافة الأنبا يوانس والأنبا ارميا.

## البابا فى زيارة مرضى بعض مستشفيات القاهرة

❖ قام قداسة البابا فى صباح يوم الثلاثاء ١١/٢٢ بزيارة الأستاذ شارل مرقس الموظف بالمجلس الملى ومجلة الكرزة، وذلك فى مستشفى السلام فى المعادى.  
❖ كما زار فى مستشفى سان بيتر بمصر الجديدة المهندس ماجد مريد عضو لجنة الكشافة بمنطقة الأنبا رويس.  
وصلى قداسة البابا لكل منهما ودعا لهما بالعافية والشفاء.



## مع أسرة من كاليفورنيا

استقبل قداسة البابا مساء الاثنين ١١/٢١ المهندس جورج حنا وزوجته السيدة سهير من لوس أنجلوس. وكذلك بعض أفراد الأسرة.



# أخبار الكنيسة فى صور



## قداسة البابا بندكت ١٦ يستقبل نيافة الأنبا برنابا

وذلك فى الفاتيكان فى اجتماع قداسة بابا رومه مع مجمع أساقفة الكنيسة الكاثوليكية، فى الفترة من ١٠/٢ إلى ٢٣/١٠/٢٠٠٥. وقد ظهر فى الصورة إلى جوار نيافة الأنبا برنابا، الكاردينال كاسترو المسئول عن العلاقات مع الكنائس الأرثوذكسية الشرقية.

## قداسة البابا بندكت ١٦ مع مندوبى الكنائس غير الكاثوليكية

استقبل قداسة مندوبى الكنائس الأرثوذكسية: من جهة كنائس الأقباط والسريان والأرمن والأحياش. ومن جهة أخرى: مندوبى كنيسة القسطنطينية واللوثرية والإنجليكانية. وذلك خلال اجتماع المجمع المقدس للكنيسة الكاثوليكية من ١٠/٢ إلى ١٠/٢٣.

البابا الحالى أب محافظ ضد الشذوذ الجنسى وضد كهنوت المرأة وانحرافات أخرى.



## فى عيد مارجرىس بالرزقيات

الآباء الأساقفة المشرفون على الاحتفال: الأنا مرقس، والأنبا بيمن، والأنبا يوانس استقبلوا فى ظهر الثلاثاء ١١/١٥ السادة: اللواء عادل لبيب محافظ قنا، واللواء وحدى البيومى مساعد أول وزير الداخلية، واللواء هارون مدير أمن قنا، والسيد مفتش أمن الدولة بالأقصر. وحضر اللقاء الأستاذ ممدوح فيليب، والأستاذ هانى عزيز.



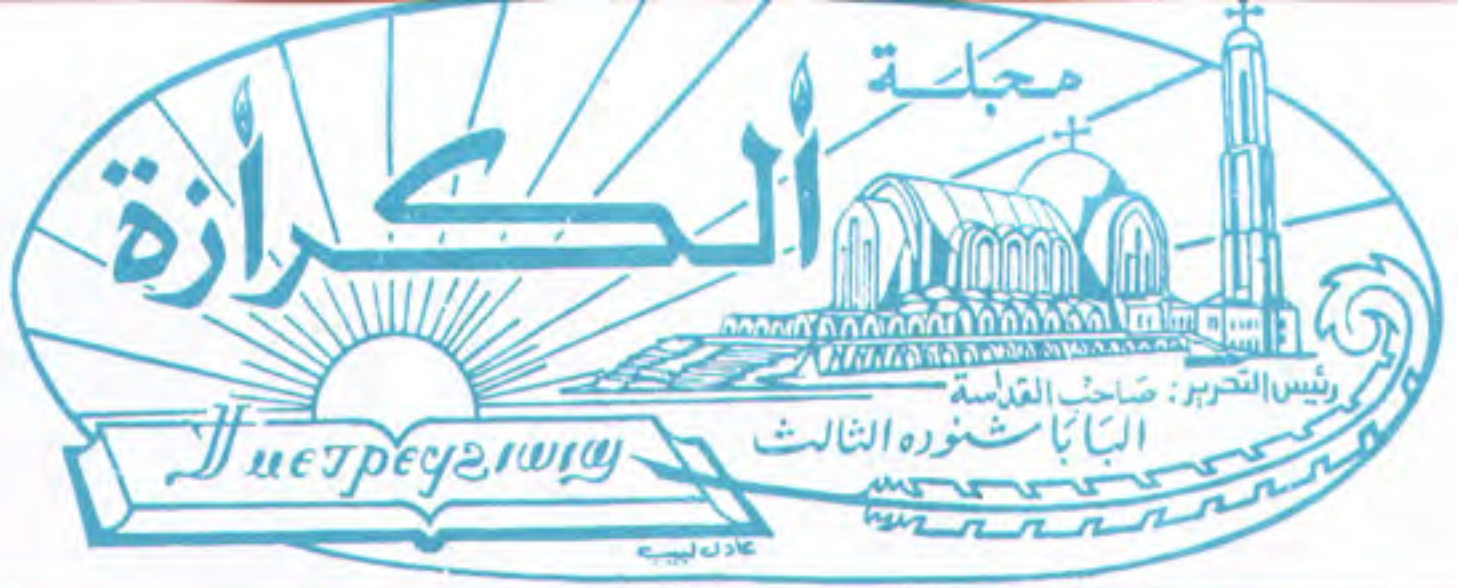

العددان ٣٩، ٤٠

التمن ٧٥ قرشاً

الجمعة ٢٢ ديسمبر ٢٠٠٥ - ١٤ كيهك ١٧٢٢ ش

السنة الثالثة والثلاثون

# رحلة البابا شنودة إلى سوريا في إجتماع الآباء البطاركة الثلاثة

ابراهيم، والأنبا سيوده، والأنبا ناريح، والأنبا إيليا باهي، وأيضاً القمص أنطونيوس صبحي، والقس فيلوباتير الأنبا بيشوي، ورجال السفارة المصرية،

وقد وصل قداسته بسلامة الله إلى أرض الوطن في الحادية عشرة من مساء يوم السبت وكان في استقبال قداسته عدد كبير من الآباء المطارنة والأساقفة وأعضاء المجلس الملي وأراخنة الشعب.

(البقية ص ٤)

الاجتماع الرسمي بحضور الآباء البطاركة الثلاثة وأعضاء اللجنة الدائمة.

استمر الاجتماع باقى يوم الجمعة، وكمل فى السبت ظهراً. واتفق على البيان الختامى، ووقع عليه الآباء الثلاثة رؤساء الكنائس.

## العودة إلى القاهرة :

توجه قداسة البابا والوفد المرافق لقداسته إلى مطار دمشق الدولي وكان فى توديع قداسته قداسة البطريرك مار زكا والسيد السفير المصرى وأصحاب النيابة الأنبا

## الوصول إلى دمشق :

سافر قداسة البابا شنودة الثالث مساء يوم الخميس ٢٠٠٥/١٢/٨ ومعه نيافة الأنبا موسى، والأستاذ جرجس صالح أمين عام مجلس كنائس الشرق الأوسط إلى دمشق لحضور اجتماع رؤساء الكنائس الأرثوذكسية الشرقية بالشرق الأوسط.

وكان فى استقبال قداسته بالمطار قداسة البطريرك مار أغناطيوس زكا الأول بطريرك أنطاكية وسائر المشرق للسريان الأرثوذكس، والسفير المصرى فى دمشق الأستاذ حازم عهدي خيرت، ومعهما أصحاب النيابة الأنبا ابراهيم مطران الكرسي الأورشليمي، والأنبا بيشوي، والمطران مارثاوفيلس جورج صليبا، والمطران سيويه سركيان، والأسقف ناريح ألبمازيان، ومار إيليا باهي المعاون البطريركي، وأيضاً القمص أنطونيوس صبحي كاهننا فى الأردن، والقس فيلوباتير الأنبا بيشوي كاهننا فى لبنان وسوريا، ورجال السفارة المصرية، ومجموعة من الشعب القبطى فى سوريا. وتوجه الجميع إلى دير مار افرام السريانى بمعرة صيدنايا.

وبعد حضور قداسة الكاثوليكوس آرام فى ظهر اليوم التالي، أقيم حفل غداء، ثم بدأ



الآباء البطاركة يوقعون البيان الختامى وحولهم الآباء الأساقفة السنة أعضاء اللجنة الدائمة

# الإجتماع السنوي الثامن

## لرؤساء الكنائس الارثوذكسية الشرقية بالشرق الاوسط

نيافة الأنبا بيشوي

### اللجنة الدائمة :

كانت اللجنة الدائمة قد قامت بإعداد ورقة العمل ومشروع البيان المشترك لاجتماع الآباء رؤساء الكنائس الثلاث الأرثوذكسية الشرقية بالشرق الأوسط القبطية والسريانية والأرمنية إذ بدأت أعمالها من صباح يوم الأربعاء ١٢/٧ واستمرت إلى صباح الجمعة ١٢/٩.

### لقاء الآباء الرؤساء :

وصل قداسة الكاثوليكوس آرام الأول كاثوليكوس الأرمن الأرثوذكس لبيروت كيليكا بالطريق البري قادماً من أنطلياس بلبنان، إلى دير مار افرام بمعرة صيدنايا ظهر يوم الجمعة ١٢/٩ ومعه المطران كيغام رئيس أساقفة بيروت للأرمن الأرثوذكس، والتقى بقداسة البابا شنودة الثالث وقداسة البطريرك مار اغناطيوس زكا الأول عيواص.

وبدأت الاجتماعات في حضور اللجنة الدائمة والأستاذ جرجس صالح لدراسة ورقة العمل والبيان المشترك.

واستكملت أعمال الاجتماع صباح السبت ١٢/١٠ حيث تمت دراسة باقي ورقة العمل وقراءة البيان المشترك، وتبادل الهدايا بين الآباء الرؤساء الثلاثة، وتوزيع الهدايا التذكارية على الحاضرين. والتقطت الصور التذكارية في الاجتماع، ثم عند مدخل دير مار افرام للسرياني مع الآباء للرهبان وبعض الكهنة ثم مع راهبات دير مار يعقوب وكذلك مع طلبة كلية مار افرام وبعض أساتذتهم.

ومن الجدير بالذكر أنه في هذا البيان تمت تهنئة قداسة البطريرك مار اغناطيوس زكا الأول عيواص في مناسبة العيد الخامس والعشرين للتويج قداسته بطريركاً ورئيساً أعلى للكنيسة السريانية الأرثوذكسية في كل العالم.



2005 12 09

صاحبها القداسة البطريرك مار زكا، والبابا شنودة، ومعهم السفير المصري

### في السفارة المصرية بدمشق :

بعد ذلك توجه قداسة البابا و قداسة البطريرك مار زكا ومرافقهما إلى السفارة المصرية بدعوة من السيد السفير المصري وأتت قداسته هناك بالسيد سفير النرويج، والسيد سفير المغرب، والسيد سفير الفاتيكان، وأيضاً المناضل الفلسطيني نايف حواتمه. كما التقى بالدكتور الشيخ صلاح كفتارو

ومعه بعض شيوخ المسلمين، وقد سادت اللقاء روح المحبة والمودة. ألقى سيادة سفير مصر كلمة ترحيب بقداسة البابا شنودة الثالث، و قداسة البطريرك مار زكا وجميع الضيوف الحاضرين. ثم ألقى قداسة البابا كلمة شكر فيها السيد السفير على روحه الطيبة، أعقبها بكلمة روحية عن السلام.



الآباء البطارقة الثلاثة مع أعضاء اللجنة الدائمة، ونيافة الأنبا ابراهيم وبعض كهنته وفي الخلف الأمهات الراهبات السريانيات

# اخبار الكنيسة فني صور

## مع الدكتور زكريا عزمي

في يوم الاثنين ١٢/٥ استقبل قداسة البابا الدكتور زكريا عزمي رئيس ديوان رئيس الجمهورية. وكان لقاءً خاصاً.



## توزيع الكؤوس على الفائزين

في مسابقات أسقفية الخدمات

قام قداسة البابا بتوزيع الكؤوس على ٢٠٠ من الفائزين في مهرجان أسقفية الشباب وذلك في اجتماع الأربعاء بانكائترائية الكبرى.

وقد ألقى نيافة الأنبا موسى كلمة مناسبة وحيناً قداسة البابا الفائزين وأخذت لهم صورة مع قداسته. كما حياهم الحاضرون في الاجتماع.



## سيامة كاهن جديد

في إيبارشية بنى مزار

في يوم ٢٠/١١/٢٠٠٥ قام نيافة الأنبا أناسيوس أسقف بنى مزار بسيامة الشماس الإكليريكى بشوى كامل نجيب كاهناً على كنيسة العذراء والقديس أبانوب بنزلة جلف باسم القس توماس كامل.

وهو أول كاهن لهذه الكنيسة التي تم بناؤها في أكتوبر ٢٠٠٥. تهانينا لنيافة الأسقف والكنيسة وللأب الكاهن الجديد.

✱ ✱ ✱

✱ هذا وقد تمت ترقية القس بنيامين ثابت كاهن كنيسة مارجرجس بصفت أبو جرج إلى رتبة القمصية يوم الجمعة



السريانى وكيلاً لإبشارية بنى مزار والبهنسا.. تهانينا للجميع.

٢٠٠٥/١٢/١٦.

✱ كما تم اختيار الراهب القمص بساده



# اجتماع لجنة العلاقات الرسمية بين الكنائس الارثوذكسية الشرقية في الشرق الاوسط والكنيسة الروسية الارثوذكسية

الهدف من هذه البحوث هو تسهيل قبول نتائج الحوار اللاهوتي بين العائلتين الارثوذكسيتين في باقي الكنائس التي لم ترسل موافقة مجامعها المقدمة حتى الآن، او التي ابدت بعض الاعتراضات او التساولات التي تحتاج إلى تفسير.

وقام الاعضاء من الكنيسة الروسية الارثوذكسية بالتعبير مكرراً عن رغبة قداسة البطريرك اليكسيس الثاني بطريرك موسكو وكل روسيا في استقبال قداسة البابا شنودة الثالث في روسيا في عام ٢٠٠٦م. وسيتم التفاهم بين الكنيستين بشأن هذه الزيارة التي تأجلت من سبتمبر سنة ٢٠٠١ لظروف طارئة.

وقد تم الاتفاق أن يكون اللقاء القادم للجنة العلاقات الرسمية في اوائل عام ٢٠٠٧ بمشينة الرب في دمشق أو في موسكو. وقد عاد نيافة الأنبا بيشوى والقس شنودة ماهر إلى القاهرة يوم الجمعة ١٢/١٦. وقدم استقبل قداسة البابا نيافة الأنبا بيشوى الذى قدم تقريراً لقداسته..

انعقد اللقاء الثالث لهذه اللجنة فى كاثوليكوسية الأرمن الأرثوذكس بأنطلياس فى لبنان فى الفترة من ١٢-١٦ ديسمبر ٢٠٠٥. وحضر عن كنيسةنا نيافة الأنبا بيشوى والقمص شنودة ماهر، وعن الكنيسة السريانية الأب دانيال كوريه نائباً عن نيافة المطران مار متى أوسطاسيوس روهام (الذى كان يحضر جلسة طارئة لمجمعهم المقدس)، وعن الكنيسة الأرمنية نيافة الأسقف ناريج أليمازيان ونيافة الأسقف شاهان سركيان.

وقد قُمت الطرفان أوراقاً بحثية عن المجمع الأربعة الأخيرة التي تلت المجمع المسكوني الثالث في أفسس ٤٣١م والتي لم تعترف بها كنائسنا الأرثوذكسية الشرقية، وعن قرارات هذه المجمع ونصوصها العقائدية، وما قدمته عائلة الكنائس الأرثوذكسية من تفسيرات حول هذه العقائد بما يتفق مع نصوص الاتفاقيات العقائدية التي صاغها ممثلو الكنائس من العائلتين في دير الأنبا بيشوى بمصر سنة ١٩٨٩، وفي المركز الأرثوذكسي بشامبيزي في سويسرا ١٩٩٠.

## رئيس إيران السابق في أنطلياس مع مجلس كنائس الشرق الأوسط



فى يوم ١٢/٢ التقى الرئيس محمد خاتمي الرئيس السابق لإيران مع مجلس كنائس الشرق الأوسط. وذلك فى مقر الحركة الثقافية بأنطلياس ببلدان. وقد ألقى كلمة تحية طيبة للكنيسة المسيحية دفاعاً عنها. والصورة له مع الأستاذ جرجس صالح الأمين العام للمجلس.



ومن الذين حضروا هذا اللقاء، كما فى الصورة:

أصحاب النيافة: مار جورج صليبا مطران جبل لبنان للسريان. والأنبا كيغام خاتشريان مطران بيروت للأرمن، ومار بولس صفر مطران زحلة للسريان. ومعهم القمص فيلوباتير الأنبا بيشوى (من الأقباط) والنائب عثمان مخير.



## البابا يحضر الجلسة الافتتاحية لمجلس الشعب الجديد

دعى قداسة البابا ليحضر كاستمع جلسة مجلس الشعب التي عقدت في ظهر يوم الاثنين ١٢/١٩.

## مع الآباء الأساقفة

❖ استقبل قداسة البابا نيافة الأنبا مرقس أسقف شبرا الخيمة مساء الاثنين ١٢/١٢.  
❖ واستقبل نيافة الأنبا مكسيموس الأسقف العام صباح الثلاثاء ١٢/١٣.  
❖ كما استقبل نيافة الأنبا كيرلس أفامينا في المقر البابوي بالدير.

## مقابلات متنوعة

❖ استقبل قداسة البابا في الدير الدكتور عيسى جرجس سكرتير المجلس العلى السكندري، والأستاذ سمير منصور عضو المجلس.  
❖ واستقبل في مقره بالقاهرة الدكتور أشرف عزيز فام أخصائى الكلى والمسالك.  
❖ في تسجيلات الشهر العقارى  
❖ استقبل قداسة البابا في صباح الثلاثاء ١٢/١٣ القس أنطونيوس داود كاهن كنيسة العذراء والقديس أنثاسيوس وبعض الأراخنة أعضاء مجلس الكنيسة.

❖ كما استقبل القس أنثاسيوس بطرس وبعض أراخنة منطقة سراى القبة.  
❖ وحضر اللقاءين الأستاذ فكرى حبيب المحامى عضو المجلس العلى العام.

## كنيسة الملاك بعياد بك بشبرا

صدر القرار البابوي رقم ٣٥/٤ بانتداب القس صموئيل سمير حبيب للخدمة بكنيسة الملاك ميخائيل والأنبا شنوده بشارع عياد بك بشبرا. وذلك حتى عيد الغطاس المجيد لسنة ٢٠٠٦.

## قرار جمهورى بخصوص إنشاء وترميم الكنائس

صدر القرار الجمهورى رقم ٢٩١ لسنة ٢٠٠٥ وينص على تفويض المحافظين فى الموافقة على بناء أو إقامة أو إجراء تعديلات أو توسعات فى كنيسة قائمة، ووجوب البت فى طلب الترخيص - بعد أخذ رأى الجهات المعنية - خلال ثلاثين يوماً من تاريخ تقديمه مشفوعاً بالأوراق اللازمة، ولا يجوز رفض الطلب إلا بقرار مسبب.

كما نص القرار على أن يكون ترميم أو تدعيم منشآت كنيسة قائمة بموجب إخطار كتابى من مسئولى الكنيسة إلى الجهة الإدارية المختصة بشئون التنظيم فى كل محافظة، وأن يعمل بهذا القرار من تاريخ نشره.

## كنيستنا فى إيرلندا

جاءنا من نيافة الأنبا أنطونى أن كنيسة الشهيد مارمينا فى منطقة Cahir تقوم بشراء أرض مساحتها ٣ أفدنة مقام عليها بعض المباني، والمتيقى من الأرض الفضاء يصلح لبناء كنيسة كبيرة.. والثمن المطلوب ٤١٥ ألف يورو. وقد تبرع أحد الأبناء المحبين بمبلغ ١٠٠ ألف يورو والرب يكمل خطواته.

## كنيستنا فى المكسيك

تمت الإجراءات اللازمة لسفر القس زكريا البراموسى الذى سيخدم كنيستنا فى المكسيك. نطلب له من الرب التوفيق.

## نياحة سيدة بارة

غادرت عالمتنا الفانى السيدة الفاضلة:  
أمولة الممنج القمص مرقس سيفين  
بالبينا

وهى والدة القس ارميا غالب بالبينا، والمستشار إدوارد غالب نائب رئيس مجلس الدولة وسكرتير عام المجلس العلى العام.

وذلك يوم الثلاثاء ١٢/٦. وشيعت الجفازة من كنيسة السيدة العذراء بالبينا يوم الأربعاء ١٢/٧ بحضور صاحبى النياحة الأنبا بساة والأنبا يوانس (مندوباً عن قداسة البابا)، ولقيف من الآباء الكهنة، وعدد كبير من الشعب. نطلب من الرب نياحاً لروحها الطاهرة وعزاء لأسرتها الكريمة.

## اجتماع رؤساء مجلس كنائس الشرق الأوسط

اجتمع فى المقر البابوي بالقاهرة:

قداسة البابا شنوده الثالث

ونياحة المطران بوحنا قلته

وجذاب القس صفوت البياضى

ومعهم الأستاذ جرجس صالح الأمين

العام لمجلس كنائس الشرق الأوسط.

وذلك يوم الثلاثاء ١٢/٢٠

لبحث بعض أمور خاصة بالاجتماعات

المقبلة للجنة المركزية للمجلس.

## معهد الدراسات القبطية مركز البابا شنوده للغات

يعلن المركز عن بدء دورة جديدة فى اللغات الآتية:

الإنجليزية، الفرنسية، الألمانية، الإيطالية، اللغة القبطية، اللغة اليونانية، اللغة الأسبانية، اللغة السريانية.

وكذلك دورات متخصصة فى:

الترجمة الإنجليزية.

المصطلحات اللاهوتية باللغة الإنجليزية.

المحادثة باللغة الإنجليزية.

الإعداد لاختبار IELTS.

الإعداد لاختبار TOEFL.

التقديم والحجز مفتوح من الآن.

وعلى الراغبين فى الالتحاق بالنورة

الجديدة التقدم بملء استمارة الالتحاق وتقديم

الأوراق بسكرتارية المركز بمعهد الدراسات

القبطية. للاستفسار: سكرتارية مركز البابا

شنوده للغات بالمعهد من ١٠ ص - ٨ طول

أيام الأسبوع ما عدا السبت والأحد.

ت: ٤٨٨٢٥٦٨ - ٤٨٨٢٥٢٦ -

٦٨٥١٥٩٤

## مع القمص أنطونيوس صبحى كاهن كنيستنا فى الأردن

استقبله قداسة البابا فى مقره بالدير يوم

الجمعة ١٢/٢. وسلّمه خطاباً من منطقة

المغسل بالأردن حيث تعمد السيد المسيح.

وعرف منه خبراً عن اعتماد الوزارة

للمحكمة القبطية المسيحية فى صان كما

نشرته جريدة الرأى.

# التوصيف الوظيفي

## لنيافة الأنبا باخوميوس

ومن أهم الأمور اللازمة للسلوك التنظيمي هو اختيار الخدام المناسبين لهذه المسؤوليات.

ويحتاج المدير أن يضع قواعد واضحة لمواصفات كل وظيفة وهو ما نسميه "بالتوصيف الوظيفي".

## التوصيف الوظيفي :

١ - يجب أن نحدد واجبات الخدمة التي سوف يقوم بها الخادم، فالأب الأسقف له مسؤوليات، وكذلك الأب الكاهن والشمامس وأمين التربية الكنسية والمكرسة، وكل منهم له واجبات محددة في المسؤولية التي يقام عليها.

٢ - وفيما نحن نحدد الواجبات التي سوف يقوم بها كل خادم، يجب أن يُحدد المدير خطوات ومراحل أداء كل عمل، فمن تعاليم قداسة البابا شنودة الثالث الهامة أن الكاهن يجب أن يُكرس العام الأول للافتقاد الذي من خلاله يمكن تكوين علاقة محبة بينه وبين الرعية، والتعرف على احتياجات الخدمة، والطاقات التي يمكن أن تتعاون معه.

٣ - يجب أن يوجه المدير الخدام إلى ما يجب أن يلتزموا به من شروط في أداء كل خدمة، فمثلاً على المدير أن يوجه كيف تكون زيارة الافتقاد، روحية الهدف، وكيف يقود الخادم الحديث في الزيارة، وما هي القواعد والتعاليم التي يجب أن يركز عليها لكي تكون زيارة الافتقاد ناجحة.

٤ - الاهتمام بضرورة أداء كل خدمة كما وكيفا، بما يحقق الهدف الذي سبق إقراره.

٥ - يجب أن يتعرف الخادم على القواعد الروحية والإدارية الواجب الالتزام بها في كل عمل يقوم به.

٦ - غنى عن الذكر أن إدراك حقيقة المسؤوليات التي يجب أن يتحملها الخادم في أدائه لخدمته أمر ضروري، لأن تعرض النفس البشرية - محور خدمتنا - لأي ظرف غير لائق يسبب عثرة لها.

٧ - لكي يقوم الخادم بكل هذه يجب أن يتعرف على الصلاحيات التي يتمتع بها في خدمته، حتى يستطيع أن يقوم بخدمته بما يمجده الرب، ولاشك أن التعرف على أوصاف الخدمة التي يقوم بها الخادم توجه سلوكه بالطريقة التي تتناسب ومطالب الخدمة والشروط التي تحددها القوانين الكنسية حتى يكون الأداء جيداً.

إن هذا المنهج السلوكي في الخدمات الكنسية يجنبنا تعدد مناهج الخدام واختلاف الآراء وغياب وحدانية القلب.

فتدريب الخدام على تفهم النظم السلوكية واستجاباتهم لها يؤكد وحدانية القلب والاستخدام السليم للمواهب، كما أنه يجنبنا عشوائية السلوك في الخدمة وما يترتب عليه من عثرة وضياح للهدف الذي نحتاج أن نصل إليه.



بعد أن عرضنا لموضوع المقابلات الكنسية واكتشاف المواهب، بهمنا أن ندرك أهمية وضع كل مواهب في الموقع المناسب لها، وهذا يقودنا إلى أمر أساسي في التدبير وهو ما يسمى "بالتوصيف الوظيفي في خدمة الكنيسة".

وللكنيسة العديد من المسؤوليات التي تزداد كل يوم، فنحن نشهد عسراً نشأ فيه إبيارشيات جديدة وكذلك أديرة، وأكثريكات ومشاريع جديدة، وكلها تحتاج إلى تدبير الخدام الذين يضطلعون بهذه المسؤوليات.

وهذا هو ما قامت به الكنيسة الأولى في سفر أعمال الرسل حيث تحددت خطط الكرازة في اورشليم واليهودية والسامرة وكل الأرض، وذهب الآباء الرسل بخطط وبرامج كرازية حتى تنتشر الكرازة، وعندما جاء القديس مار مرقس إلى البنطابوليس والإسكندرية حدد خطة العمل الكرازي في التعليم، وبدأ يُنشئ مدرسة الإسكندرية اللاهوتية، ويقدم القديس أنيانوس ومعه الكهنة والشمامسة، ونحن عندما نتأمل وتحلل هذا المنهج في الخدمة يمكننا أن نستنتج منها "سلوكاً تنظيمياً" يجنبنا العشوائية في خدمة الكنيسة.

ولعلنا نلاحظ أن السلوك التنظيمي يتميز بالآتي:

١ - تحديد الأهداف الواجب تحقيقها.. فكان في قلب مارمرقس الرسول الكرازة بالمسيحية.

٢ - تحديد الأنشطة والواجبات اللازمة لتحقيق الهدف.. وهي توصيل الكرازة إلى كل ربوع مصر.

٣ - تحديد المواعيد اللازمة لأداء كل عمل بقدر الإمكان مع الأخذ في الاعتبار أن هناك الكثير من الصعوبات العملية بسبب خضوع الكثير من الأنشطة لتداخلات كثيرة منها الأمنية أو الاجتماعية أو الاقتصادية.. إلخ.

٤ - توفير الإمكانيات اللازمة لتحقيق الخطة، وذلك من حيث المتخصصون والمؤسسات والمناهج وبرامج الخدمة، وما يتبعها من احتياجات ضرورة لامتداد العمل.

٥ - مراعاة التابع المنطقي في الخدمات المتعددة، فالكرازة والتعليم وبناء الكنائس والأديرة والمعاهد اللاهوتية والأنشطة التنموية.. إلخ. كلها تحتاج إلى تابع منطقي منظم.

٦ - الاهتمام بمتابعة مستوى الجودة والتزام الخدام بكل ما يوكل إليهم من مسؤوليات.

ولاشك أن توصيف الوظيفة في الأساس يهدف إلى توجيه الخادم للخدمة بالطريقة التي تناسب الكنيسة، واحتياجات الخدمة، كما تساعد على الالتزام الكامل بالمنهج الروحي الكنسي الذي يمشى مع قوانين الكنيسة.

ولاشك أنه بقدر ما نتعمق بهذه المعطيات، يمكننا أن نحقق أهدافنا في الخدمة في كسب النفوس للرب. وما يقتضى ذلك من أنشطة وخدمات لازمة.

وإن كنا ندرك أنه قد لا يمكننا دائماً الوصول إلى الهدف

المقصود، ولكن كخطوة أولى يجب أن يكون كل الخدام لديهم الاستعداد للالتزام بهذه السلوكيات، لحين يمكننا تحقيق الهدف من خلال هذه الاستجابة.

ولعلنا نحتاج أن نوصل هذه المبادئ التي تؤثر في سلوك الخدام، وتساهم في إحداث التأثير المطلوب على الخدمة، وذلك من خلال عمل القادة وباستخدام وسائل الاتصال الناجحة بكل قطاعات الكنيسة، والتي سوف نتحدث عنها "الاتصال الفعّال" في أعداد القادمة إن شاء الله.

الشباب .. ووسائل الإعلام (١)

## الشباب .. ووسائل الإعلام

### نبذة الأنبا موسى

أصبحت وسائل الإعلام في عصر الاتصالات والمعلومات، ذات أثر خطير في حياة أجيالنا الصاعدة، وبخاصة الأطفال والشباب، فهي الآن تدخل كل بيت، في كل أنحاء العالم، وتقدم مادتها بالصوت والصورة، كما أنها تعمل ٢٤ ساعة في اليوم، وكل أيام الأسبوع، بلا هوادة ولا توقف. ولهذا نتساءل:

١ - ما هي وسائل الإعلام؟

٢ - وما تأثيراتها الإيجابية؟

٣ - وتأثيراتها السلبية؟

٤ - وطريقة التفاعل السليم معها؟

### ما هي وسائل الإعلام؟

ازدادت وتنوعت، وبسرعة رهيبية، فقد كنا في القديم نطالع بعض الصحف، وبعض محطات الإذاعة المصرية، ثم جاء الراديو "الترانزستور"، ثم التلفزيون (أبيض وأسود)، ثم الملون، ثم تعددت قنواته، ثم الفيديو (الذي فيه تختار ما تريده بنفسك)، ثم القنوات الفضائية، ثم شبكة الإنترنت، وفي الطريق الآن إلى "التلفزيون التفاعلي" .. وهذه بعض وسائل الإعلام المتاحة حالياً:

١ - الصحافة: ازداد عدد الصحف جداً، القومية، والحزبية، والمستقلة .. وهذا جيد بالطبع .. وإن كان يحتاج إلى مزيد من الوقت لاستيعاب ما يكتب هنا وهناك. ولكن المشكلة الأصعب أن هناك صحفاً تدعى "الصفراء" التي تقوم على نشر السلبيات، أو على احتواء بعض مقالاتها على أكبر قدر من



المشائم، وهدفها من كل ذلك مجرد الربح المادي، فالناس - للأسف - ولأسباب نفسية، تحب أن تتسلى بهذه الكتابات. فلن ساء أحد ما نشر بخصوصه، وكتب رداً وأرسله للجريدة، تسرع الجريدة بنشره، عملاً بحرية النشر، أو -في الحقيقة- لمزيد من التوزيع، بل أن البعض يعلق على التعليق، لمزيد من الردود .. إلخ. هذه الحلقة المفرغة والفاغرة، لاشك أن لها تأثيراتها السلبية على الناس، وبخاصة الأجيال الصاعدة.

٢ - الإذاعة: هي الوسيلة الأخرى، ولأنها مسموعة وليست مقروءة، فهي لا تخاطب شريحة المتعلمين فقط -كالصحافة- بل أيضاً شرائح أوسع من الشعب، حتى الأميين والبسطاء.

وهناك الآن محطات كثيرة جداً تابعة لبلداننا، بين البرنامج العام، والموسيقى، وصوت العرب، والشباب والرياضة، والشرق الأوسط، وإذاعات الأقاليم .. إلخ. وهي - والحمد لله - خاضعة لرقابة الدولة إلى حد كبير.

كما أن الإذاعات القادمة من خارج مصر، مثل الإذاعة البريطانية أو الأمريكية أو مونت كارلو أو الدول العربية .. أصبح لها روادها في مصر، بسبب سرعتها في

إذاعة الأنباء، وتحليلاتها السريعة والمفيدة، وما تقدمه من آراء متباينة وحوارات جادة ..

٣ - التلفزيون: وهو أكبر عامل تربية الآن في حياة أطفالنا وفتياننا وشبابنا .. فالصوت والصورة معاً .. والحركة السريعة المثيرة .. والتأثير الدرامي أو الكوميدي المعروض عليه .. والكم الهائل من القنوات المصرية والفضائية .. يستغرق وقتاً طويلاً من حياة الناس، لدرجة أن الإحصائيات تقول، إن الشاب الذي يبلغ من العمر ١٨ سنة، يكون قد قضى ١٥٠٠٠ ساعة أمام التلفزيون، وهو تقدير معقول لو حسبنا أنه يقضى من ساعتين إلى ثلاثة كل يوم أمام التلفزيون، وبذلك فالشخص الذي يبلغ من العمر ٦٥ سنة، يكون قد قضى ٧-٩ سنوات كاملة من عمره أمام التلفزيون، حيث تزداد ساعات المشاهدة مع تقدم العمر.

٤ - الفيديو: وتتبع خطورته من غياب الرقابة، حيث يختار الشاب ما يريد من شرائط وأفلام، كما يختار الوقت الذي يشاهدها فيه، وأن يكون بمفرده دون رقابة أحد من الأسرة. ويمكنه لذلك مشاهدة أفلام مئنة بالإثارة، أو أفلام ال Pornography الإباحية. وتكمن خطورة الفيديو في عنصر "الإرادة الشخصية" .. والقدرة على الاختيار .. سواء كان اختياراً إيجابياً أم سلبياً! ويمكنه بالطبع أن يتبادل الأشرطة مع أصدقائه، بحسب نوعيتهم، إن كانوا أصدقاء سوء، أو أصدقاء نعمة وبناء.

٥ - القنوات الفضائية: وقد أصبح الهواء مزدهماً بها، وهي تبت برامجها من خلال الأقمار الصناعية، وخطورتها تنبع من الكثرة المذهلة، والدوام طول الليل والنهار، مع

غياب رقابة الدولة، وتقديم مواد سيئة ومثيرة بغية الإكثار من عدد المشاهدين، وبالتالي الحصول على إعلانات أكثر، ولربح أكثر. كما أن خطورتها تتبع - على المستوى الجماعي - من إستحالة تحجيمها أو تحديدها، فقد تماثلت كل الأسوار، وأصبحت في عصر "السموات المفتوحة". ونحن نشكر الله من أجل بداية البث التجريبي لقناة "أغابي" القبطية الأرثوذكسية ونرجو لها النمو والنجاح.

٦ - الإنترنت: وهي شبكة المعلومات الهائلة، التي تبلغ مواقعها بالمليارات، وهي مفتوحة على الدوام، وبحرية كاملة، وفي كل بقاع الدنيا..

**والإنترنت لها إيجابيات مثل :**  
سهولة الحصول على المعلومات في كل الميادين..

معرفة أخبار العالم كله دقيقة بدقيقة..  
التواصل الدردشة مع أصدقاء أو أقارب.. وبالصوت والصورة..  
المراسلات الإلكترونية بأعداد فائقة، وبسرعة مذهلة..

إمكانية إجراء بحوث متخصصة بعد الإطلاع على كل ما ورد فيها من معلومات خاصة بموضوع البحث.

التعليم عن بُعد (E- learning)  
والتجارة الإلكترونية (E-tread) وحجز دورات تدريبية لأجل المعوقين

## في نقادة :

تحت إشراف ناسوني راعوث إيليا. تم عقد دورة تدريبية لخدام الصعيد الأعلى بدير الملاك بنقادة في الفترة من ١١/٣ حتى ١٢/٣.

افتتح اللقاء نيافة الأنبا بيمن. وحضره ١٢ من الآباء الكهنة والفنين من أسوان، أرمنت، أدفو، الأقصر، قنا، نشنا، طهطا، اسنا، ومن نقاده. وحضر من الخدام والخدامات ما يقرب من ١٢٠ الخدام من ذوى القدرات الخاصة.

**تخلل اللقاء تدريبات عملية :**  
مثل كيفية قيادة الكيف، والأنشطة

الطائرات (E- booking).

كما أن للإنترنت سلبيات مثل ، قضاء وقت طويل على الكمبيوتر، يحرم الشباب من القراءة والنشاط الروحي. احتمالات إدمان الكمبيوتر، بما يحتويه من أعراض الإنسحاب، والعبودية للشاشة..

الدخول إلى مواقع منحرفة أخلاقياً..  
الدخول إلى حجرات الدردشة (Paltalk) ذات الطابع السلبى، التي تهاجم الدين أو العقيدة.

احتمالات التواصل والدردشة التي تقود إلى الخطيئة، أو اختبارات زواج قد تفشل. إنحاء الظهر وضعف الإبصار، من كثرة الجلوس أمام الكمبيوتر والتحديث في شاشته.

العزلة الاجتماعية عن الأسرة أو الأصدقاء بالكنيسة ومكان الدراسة، إذ يكفي الشباب بعالم الإنترنت ويبعثوا عن صنع علاقات بناءة في الأسرة والكنيسة والمجتمع.

٧- التلفزيون التفاعلي: وهو في سبيل الانتشار، حيث يتمتع الكمبيوتر والإنترنت مع التلفزيون في جهاز واحد. ولذلك يمكنك أن تشاهد مباراة مثلاً، لا من الزاوية التي اختارها المخرج، بل من أية كاميرا تختارها أنت من الكاميرات التي تقوم بالتصوير. كذلك إذا جاءت بعض الإعلانات في الاستراحة، يمكنك أن تتوقف عند إعلان ما،

الحركية لذوى الإعاقة، وكيفية تصنيع أدوات من خامات البيئة لتعظيم ذوى الاحتياجات الخاصة.

**أما عن المحاضرات والندوات :**  
ففي الصباح كانت تُلقي المحاضرات النظرية، مثل تعريف الإعاقة، والوقاية، والأنواع، والتعامل مع كل إعاقة. وفي المساء كانت للندوات عن الموضوعات التي تشكل جدلاً، مثل المشاكل التي يقابلها المعاق في الكنيسة أو في المجتمع، وزواج المعاقين، وتأثير التقاليد على مجال الإعاقة.

ثم كان التطريب، من خلال أفلام، ومحاضرات، وورق عمل، ومناقشات وندوات، ولقاءات مع أصحاب القضية،

وتسأل - من خلال الإنترنت - على أنواع عيادات، وأسعار.. ثم تختار.. ثم تسدد الثمن.. وتعطيهم عنوان توصيل السلعة.. ثم تعود لتجد ما فاتك من الشوط الثاني للمباراة، في المنظارك!

٨ - كومبيوتر المعصم: وهو ما يدعى Rupture، من Running Computer إذ يرتديه الإنسان مثل ساعة في معصمه، ويتحرك به في كل مكان، ومن خلاله يجرى كل العمليات التي يريدتها. وقد بدأوا في إنتاج هذا الكومبيوتر الصغير بألوان مختلفة، ليتناسب لون الكومبيوتر مع لون الثياب!!

نعم.. صرنا في عصر السرعة، حيث تجرى المعلومة بسرعة تصل إلى جزء من مائة من الثانية، بل بدأنا نسمع عن الفوتوثانية، وهي جزء من مليون بليون من الثانية، وتستخدم في قياسات أشعة الليزر.

كما أننا صرنا في عصر الإبتسار، فلم يعد العالم سوى قرية صغيرة، أو حجرة صغيرة، أو جهاز كومبيوتر في ركن من أركان الحجرة، أو حتى على معصم اليد. ومع السرعة والانتشار، هناك الإبداع والإبهار، وهناك التأثير الروحي والفكري والوجداني والبدني والاجتماعي لهذه الوسائل.. فما هي عوامل قوة تأثير وسائل الإعلام على الناس؟.. هذا حديثنا القادم إن شاء الله.

وعرض للأدوات منخفضة التكاليف.

**في جمعية السامري الصالح :**  
في نهاية اللقاء، زار فريق الأسقفية جمعية السامري الصالح. وقام بتقسيم أطفالها، واقتراح برامج لنزلاء السدار من ذوى الاحتياجات الخاصة.

كما أخذ الفريق بركة زيارة أديرة نقادة والأقصر. وبلاحظ أن فريق الأسقفية الذى يخدم مع ناسوني راعوث إيليا، كل أعضائه من المعاقين.

**في لندن :**  
سافرت ناسوني راعوث إيليا إلى إنجلترا، بدعوة من القمص بيشوى بشرى، لإقامة دورة في لندن للمعاقين

## حياة وخدمة السيد المسيح لنيافة الأنبا بيشوى



### المسيح في سفر اشعيا

البعض يلقبون سفر اشعيا "الإنجيل الخامس" وهي تسمية مجازية لأن الأناجيل أربعة فقط. ولكن استخدمت هذه التسمية المجازية للتعبير عن وضوح وكثرة النبوات التي وردت في هذا السفر عن السيد المسيح.

ونشكر الله فقد تم اكتشاف نسخة كاملة من سفر اشعيا باللغة العبرية تعود إلى القرن الثاني قبل الميلاد في وادي قمران بالأردن في منطقة البحر الميت، بواسطة بعض رعاة الغنم العرب الأردنيين، ومعه بعض أجزاء من أسفار أخرى للكتاب المقدس العهد القديم بداخل مغاير حيث تم إخفاؤها في قندور مغلقة من الفخار في هذه المغاير أثناء هجوم جيوش الإمبراطورية الرومانية على هذه البلاد.

وقد حصلنا على نسخة كاملة من سفر اشعيا من مخطوطات قمران. وحصلنا أيضاً على دراسة مقارنة بين نص هذا السفر المكتوب على لغائف من الجلد، وبين النص المازورى الذي حصلنا عليه ضمن نسخة مصورة كاملة من العهد القديم التي قام الكتبة المازوريين بكتابتها سنة ١٠٠٨م باللغة العبرية في مجلد من الجلد وحفظت في متحف سان بطرس بروج (ليننجراد) بروسيا. وهؤلاء الكتبة هم من تلاميذ "بن أشير" المشهور بين كتبة العهد القديم.

وبمقارنة نص سفر اشعيا في مخطوطات قمران وفي مخطوطة المازوريين، نجد تطابقاً واضحاً بين النصين. وهو نفس النص الموجود في الترجمة العربية المنتشرة في الوقت الحاضر لهذا السفر العظيم.

### ميلاد السيد المسيح

وردت في سفر اشعيا أكثر من من نبوة عن ميلاد السيد المسيح. وهذه النبوات لا تتكلم عن ميلاده فقط، بل تتكلم أيضاً عن أوهيته. ولابد قبل أن نعرض لهذه النبوات أن نوضح أن السيد المسيح باعتبار "الله الكلمة" له ميلادين (حسب تعليم القديس كيرلس الكبير):  
الميلاد الأول: من الأب قبل كل الدهور بحسب لاهوته.

الميلاد الثاني: من العذراء القديسة مريم في ملء الزمان بحسب ناسوته.

المولود من العذراء مريم هو هو نفسه المولود من الأب.

ولكنه في ميلاده من العذراء لم يستمد منها أوهيته. كما أنه في ميلاده من العذراء مريم لم يستمد ناسوته من مصدر إلهي خارجاً عن العذراء مريم بل من طبيعتها البشرية وبقدرة الروح القدس إتخذ طبيعة بشرية كاملة بلا خطية. وجعل الناسوت المأخوذ منها خاصاً به جداً. ونظراً لأن كل ما يُنسب إلى ناسوته الخاص يُنسب إليه هو شخصياً، باعتباره الله الكلمة الذي تجسد، لذلك ذُعبت العذراء مريم والدة الإله (ثيوتوكوس).

النبوة الأولى: "ها العذراء تحبل وتلد ابناً وتدعو اسمه عصائوليل" (أش ٧: ١٤). كلمة "عصائوليل" باللغة العبرية فسرّها إنجيل متى أنها تعنى "الله معنا" (مت ١: ٢٣).

وقد ورد في العهد القديم كثيراً أن الله كان يلتقى بشعبه في خيمة الاجتماع وكان يكلم موسى النبي من فوق غطاء تابوت العهد بين الكاروبين الذهبيين. ولكن تابوت العهد كان رمزاً للسيد المسيح.. وبداخل التابوت عصا هارون التي أفرخت بدون زرع ولا سقى. وهي ترمز إلى ميلاده من العذراء القديسة مريم بدون زرع بشر. كان الله مع شعبه في خيمة الاجتماع التي رمزت إلى السيد المسيح. ولكن لم تطلق عبارة "الله معنا" على شخص من البشر إلى أن تجسد الله الكلمة في ملء الزمان من العذراء مريم.

لهذا كان القديس اشعيا النبي عجباً في أقواله حينما كتب "ها العذراء تحبل" لأنه لم يُسمع منذ الدهر أن عذراء قد حبلت. وكان أعجب عندما أشار إلى أن الابن المولود منها هو "الله معنا". ولكن هكذا نطق الروح القدس بغم اشعيا النبي.

النبوة الثانية: "لأنه يولد لنا ولد ونُعطي ابناً وتكون الرياسة على كتفه ويُدعى اسمه عجبياً مشيراً إليها قديراً أباً أهدياً ريس السلام" (أش ٩: ٦).

إن المولود من العذراء هو ابن الله قبل ميلاده منها، وهو ابن الله وابن الإنسان في آن واحد بعد ميلاده منها. لأنه هو نفسه المولود من الأب قبل كل الدهور الذي أتى وتجسد من العذراء مريم في ملء الزمان بميلاده العذراوى العجيب.

قال السيد المسيح لمنوح أبو شمشون في ظهور من ظهوراته السابقة للتجسد في العهد القديم "لماذا تسأل عن اسمي وهو عجبياً" (لص ١٣: ١٨).

وها هو اشعيا النبي يكرر نفس الأمر ويقول يُدعى اسمه "عجبياً". لقد كان السيد المسيح عجبياً في تجسده وفي ميلاده، عجبياً في تواضعه، عجبياً في محبته، عجبياً في تعاليمه، عجبياً في إخفاء مجده، عجبياً في صلبه وموته وقبائته وصعوده إلى السماوات.. كان عجبياً في كل شيء.

# يا ابني.. لماذا تنساني أياماً بلا عدد



لسانة  
الأبنا كيريس  
أستف ميلازو

❖ يا آدم.. ويا ابن آدم.. منذ البدء أنا خالقتك وأبيك.. وعلى  
ممر العصور أنا مدبرك وراعيك.. وفي سقوطك أنا مخلصك  
وفاديك.. أنا خلقتك بيدي.. ونقشت اسمك على كفي.. وعرفتك أن  
كل لذتي فيك أنت يا ابن آدم..

❖ يا ابني.. أنا أريدك أن تعرفني كما أعرفك أنا..

❖ هلم نتحاجج.. أنت وأبنك.. وابن ابنك.. أنتم شعبي.. دعني  
أسألك.. لماذا شعبي نسيني أياماً بلا عدد؟!

❖ ماذا كان ينقصك بعدما جعلتك سيداً على الأرض كلها..  
وبعدما أجلسك على عرش الفردوس؟!

❖ أنا وضعتك أمامي.. وبالقرب مني.. وأوصيتك في أهلك..  
ولكنك خالفت وصيتي.. وتعربت.. واختبأت.. لماذا اخترت لنفسك  
قضية الموت؟!

❖ أنا الرب خالقتك.. ودعوتك باسمك.. وسألتك أين أنت؟! كان  
يجب عليك أن تسأل نفسك وتقول من أنت يا آدم؟! حتى تتال هذه  
المكانة.. وهذه النعم العظيمة؟!

❖ يا ابن آدم أنا لاحقتك قبل أن تتعدى وتخطي في قتل أخيك..  
لكنك صنعت ما كنت تريد.. لماذا يا ابني جلبت على نفسك أن  
تكون تائهاً ومرنولاً في كل بقاع الأرض..؟!

❖ أنت بنيت لنفسك برجاً عالياً.. بينما أنا هو البرج الحصين  
لك الذي كان يجب أن تأتي إليه وتحتتمي فيه؟! ألسنت أنا مصدر كل  
الخيرات..؟! هل كنت تريد أن تتفصل عني؟! وكيف كنت تقدر أن  
تحيا وتحرك وتوجد.. وأنت بعيد عني؟!

❖ آدم.. أنا بدأت معك في الفردوس.. وعندما خالفت  
وصيتي.. أنا جددت الأرض مرة ثانية مع ابنك نوح.. وأنا هو  
الرب الذي حفظه من الهلاك.. وأنت يا ابن آدم.. لم تسأل نفسك  
يوماً.. لماذا أنا دعوت إبراهيم أب الآباء لكي يترك بيته وأهل أهله  
وعشيرته وأرضه.. ويتبعني؟!

❖ أنت لم تسأل نفسك.. لماذا مددت يدي وأخرجت لوطاً وبيته  
من أرض سدوم وعمورة؟!

❖ أنت لم تسأل نفسك.. لماذا صنع الرب كل هذه العجائب  
والضربات وأخرج أبائك من عبودية فرعون؟!

❖ أنت لم تسأل.. لماذا أعطيتك الناموس.. ولماذا طلبت منك  
أن تحفظ الكلمات التي أوحيت بها موسى.. وأن تتكلم بها حين  
تجلس في بيتك.. وحين تمشي في الطريق.. وحين تنام وتقوم؟!

❖ ألسنت أنا هو الرب الذي يريدك أن تعرفه كما هو يعرفك  
جيداً؟!

❖ أنا الرب راعيك.. وعندما تعرفني ألا يفرح قلبك بسى؟! ألا  
يلتصق قلبك بي.. ألا تثبت أنت في.. وأنا فيك؟!

❖ يا ابني.. على مر الأزمان.. أحاول معك لكي أجعل  
ناموسي في ذهنك.. وأحاول أن أكتبه على قلبك.. وأريد أن أكون  
لك أباً وإلهاً.. ولكن لماذا لم تُرد أن تكون واحداً من شعبي؟!

❖ من أنا.. ألسنت أهلك وراعيك؟! لقد طلبت منك قاتلاً.. يا  
ابني اعطني قلبك؟! وأنت لم تعط قلبك واعتمدت على فكرك  
وسلمت قلبك لمن هو ليس أهلك ولا راعيك؟!

❖ هلم نتحاجج يا ابني.. أنا نقشت اسمك على كفي.. هل هذا  
الأمر يستهان به؟! وإن كنت أنت تقدره جيداً.. لماذا تجاهد وتسعى  
لكي تحفر لك اسماً على قشرة من تراب الأرض.. حيث تأتي  
الرياح وتطيرها.. ويطير اسمك معها؟!

❖ لماذا تنسى كلامي.. بأن السماء والأرض تزولان؟!

❖ هل تعلم ماذا يبقى بعدما تزول السماء والأرض؟! كل ما  
يبقى إلى الأبد هو علاقتي بك.. وعلاقتك بي..

❖ أنتم أبناء آدم.. أنتم أغصان كرمي.. ودعوني أسألكم؟!  
ماذا يصنع لكمي.. وأنا لم أصنعه؟! أنتم تعلمون أنني هو ينبوع  
الماء الحي.. ولكن لماذا أنت وأخيك ذهبتم بعيداً عني لتحفروا لكم  
آباراً..؟! والآباء التي حفرتموها مشققة.. لا تضبط ماء..

❖ يا ابني.. ماذا يصنع لك.. ومعك.. وأنا لم أصنع؟! ألم أبسط  
لك يدي طول الليل وطول النهار؟! وأنت مُصر أن تسلك في طريق  
غير صالح؟! ألم أصبح خالك قاتلاً.. تعال واقترِب مني لكي تتبرر  
من خطاياك؟!

❖ هل تتذكر عندما كنت عرباناً ومدوساً بدم الخطيئة.. وأنا  
مررت بك في زمن الحب.. هل تتذكر ما قلته لك؟! وما صنعت  
معك؟! من الذي غسلك بماء المعمودية؟! من الذي ألبسك المطرز؟!  
من الذي وضع تاج جمال على رأسك؟! ألسنت أنا الذي أعطيتك  
الحياة من الموت؟! أنا الذي حررتك من العبودية.. وأنا الذي  
أضأت على ظلمة الضلالة التي فيك عندما أتيت إليك؟!

❖ أنت أسرعت إليّ وسألتني.. ماذا أعمل لأرث الحياة  
الأبدية؟! وأنا أجبتك بأن تحب الرب إلهك.. وتحب قريبك.. كيف  
وأنت عرفتني أنك كنت حافظهما منذ حدثتك.. فقلت لك.. اذهب  
وبع كل مالك وأعطيه للفقراء.. لماذا مضيت حزيباً؟!

❖ أنا معلمك وراعيك.. لقد عرفتك بأنك غريب هنا على هذه  
الأرض وأنا موطنك وأبيدتك في السماء.. وعلمتك يجب أن تُعد  
على الأرض ما ينفعك للحياة معي في الأبدية قبل أن ترحل عن  
هذا العالم.. أجبني.. لماذا جعلت موطنك وأبيدتك هنا على  
الأرض.. وصيرت نفسك غريبة عن السماء والسماتيين..

❖ يا ابني أنا أنتظرتك أن تبني لي بيتاً في داخلك.. وأن تجعل  
لي مسكناً لراحتي.. منتظراً رذك بعودتك لي..

## الشيوطوكيات

### ثيوطوكية يوم الاثنين

#### ثيافة الأنبا رافائيل

في جمال رُوحى واتساق فكري رائع..  
تشرح الكنيسة قصة التجسد والخلص من  
خلال هذه الشيوطوكية.

ويوم الاثنين هو اليوم الذي خلق فيه الله  
الجسد في وسط المياه، وفصل بين المياه  
التي تحت الجسد والمياه التي فوق الجسد،  
ودعا الله الجسد "سما" (راجع تك ١: ٦-٨).  
ولعل هذا الفصل كان سبق إشارة إلى  
الانفصال الذي حدث فيما بعد بين السماء  
والأرض بسبب خطية آدم.

وتأتي الكنيسة لتشرح لنا كيف صالح  
الله الأرضيين مع السمائيين، وجعل الاثنين  
واحدا بالتجسد والغذاء.. لأنه هو سلامنا،  
الذي جعل الاثنين واحدا، ونقضى حائط  
السياج المتوسط أي العداوة (أف ٢: ١٤-١٥).

والمراد في الشيوطوكية هنا يُعبر عن  
فرحة الكنيسة بانسراق الله على الأرض  
ليبيد ظلمة الخطية والعزلة عن الله فنقول:  
"أشرق جسديا من العذراء بغير زرع  
بشر حتى خلصنا".  
لقد أشرق جسديا..

- لأنه من جهة اللاهوت.. كان كاتنا  
قبل كل الدهور ومنذ الأزل، ونوره يملأ  
السموات والأرض.  
- ولكن من حيث الجسد.. أشرق جديدا  
وبنوع خاص على أرضنا المعطلة عندما  
تجسد من العذراء مريم بغير زرع بشر.

#### القطعة الأولى

فيها نتحدث الكنيسة عن سقطة آدم،  
ونتائجها، وخطة الله لمعالجة.. "آدم بينما هو  
حزين سرُّ الرب أن يردّه إلى رئاسته".  
لقد كان آدم رئيسا على كل المخلوقات،  
وكان في يد الله كصولجان الملك، ولكنه  
سقط من يد الله فصار كالحية المملوءة  
سماً.. مثلما حدث للعصا التي ألغاهم موسى  
على الأرض فصارت حية.



وكان لابد أن يعود آدم إلى يد الله ليعود  
إلى وضعه الأول صولجانا للملك.. كمثلما  
عادت الحية إلى عصا مرة أخرى عندما  
أسكها موسى من ذنبها (راجع خر ٤: ٢-٤).

#### القطعة الثانية

نتكلم عن "حواء التي أغرتنا الحية"،  
وكيف كانت العقوبة التي تلقينا نتيجة هذه  
الخطية..

"لن بالكثرة أكثر أحزالك وتتهذاتك".  
وسريعا تستترك الكنيسة وتعلن محبة  
الرب في رفع هذه العقوبة..  
تحنن الرب من قبل محبته للبشر وسرُّ  
مرة أخرى بعثتها.

حقا.. إن الله قسوي وحازم وعادل،  
وقضائه مستقيم.. ولكن أيضا رحوم حنون،  
كثير الرحمة، وغافر الإثم لمن يرجع إليه.

#### القطعة الثالثة

بعد استعراض غلطة آدم، وخطأ  
حواء.. نُعلن لنا الكنيسة في القطعة الثالثة  
مجيء ابن الله الكلمة متجسدا..  
يسوع المسيح الكلمة الذي تجسد وحلُّ  
فينا ورأينا مجده مثل مجد ابن وحيد لأبيه.  
قد سرُّ أن يُخلصنا".

#### القطعة الرابعة

هذا التجسد الإلهي لم يتم مباشرة بعد  
سقطة آدم وحواء، ولكنه تم في ملء الزمان  
بعدما مهد الله البشرية لقبول هذا التجسد،  
وكان هناك دور عظيم للأنبياء للاعلان عن  
هذا المجيء الإلهي العظيم.  
وهنا في القطعة الرابعة.. تستعرض

الكنيسة نبوة إشعياء النبي العظيم..  
"كان إشعياء النبي العظيم ينظر ناعين  
النبوة إلى سرِّ عمانوئيل.. قل هذا صرح قاتلا:  
إنه ولد لنا ولد وأعطينا ابنا رئاسته على  
كفنه. الإله القوي المتسلط وملاك المشورة  
العظمى". وهي مأخوذة من نص النبوة  
القائلة: "لأنه يولد لنا ولد ونعطي ابنا،  
وتكون الرياسة على كفنه، ويدعى اسمه  
عجيبا، مشيرا، إلها قديرا، أبنا أبديا، رئيس  
السلام" (إش ٩: ٦).

وهنا..  
كلمة (ملك) تعني (رسول)، أي الذي  
أرسله الأب ليخلص العالم.  
أما (المشورة العظمى) فهي (تدبير  
الخلص العظيم).

#### القطعة الخامسة

يليق بنا أن نفرح بهذه النبوة، بل  
وبتحقيقها في شخص ربنا يسوع المسيح،  
لذلك تهتف الكنيسة..

"الفرحوا وتهللوا يا حنن البشر، لأنه  
هكذا أحب الله العالم. حتى بذل ابنه الحبيب  
عن المؤمنين به لكي يحبوا إلى الأبد".

وتفخر الكنيسة سبب اهتمام الله بنا  
وتجسد الابن الوحيد من أجلنا.. أنه يحينا.  
لقد غلب من تحتنا وأرسل لنا ذراعه  
العالية".

وكان الكنيسة تسمع كلامه يتردد في  
أذنيها.. "حوكي عني عينيك فإتھما قد  
غلبتني" (نش ٦: ٥).

أما الذراع العالية فهي ربنا يسوع  
المسيح الابن الكلمة المتجسد..

"لأنه هكذا أحب الله العالم حتى بذل  
ابنه الوحيد، لكي لا يهلك كل من يؤمن به،  
بل تكون له الحياة الأبدية" (يو ٣: ١٦).

مع القس شنودة مجدى  
الكاهن بلونج أيلاند بأمریکا  
استقبل قداسة البابا فى مقره بالدير صباح  
الأحد ١٢/٤ القس شنودة مجدى الكاهن  
بكنيسة الأنبا إبرام بلونج أيلاند ومعه السيدة  
زوجته. وتحدث معه عن أخبار خدمته  
بالكنيسة.





## الباب الثنونه الثالث

# أنواع من الشهوات

### الشهوة

إن اعتبار الشهوة الرديئة خطية، لم ترد فقط في العظة على الجبل في (مت: ٥: ٢٨). وإنما حرم الله ذلك في الوصية الرابعة من الوصايا العشر، حيث قال "لا تشته بيت قريبك، لا تشته امرأة قريبك.. ولا شيئاً مما لقريبك" (خر: ٢٠: ١٧) (ث: ٥: ٢١).

وفي العهد الجديد، يقول القديس يوحنا الرسول "لا تحبوا العالم ولا الأشياء التي في العالم.. لأن كل ما في العالم شهوة الجسد وشهوة العين وتعظم المعيشة" (١يو: ٢: ١٥، ١٦). ويقول أيضاً "إن أحب أحد العالم، فليست فيه محبة الأب".

✽ ✽ ✽

وموضوع الشهوة، يذكرنا بما ورد عن ذلك في تعليم الفيلسوف بوذا:

تقول الأساطير أن بوذا جلس تحت شجرة المعرفة، وعرف أن كل إنسان يسعى إلى السعادة، وأن السعادة تكون في البعد عن أسباب الشقاء. وأن للشقاء سبباً واحداً هو وجود شهوة لم تتحقق. لذلك دعا إلى التخلص من كل الشهوات. غير أن هذا الأمر يتعدى عملياً، لأنه لا يوجد إنسان يعيش بدون هدف في حياته يشتهي أن يتحقق. لهذا فالوضع السليم هو التخلص من الشهوات الرديئة فقط، ولا مانع من أن يشتهي الإنسان ما هو صالح.

### الشهوات الخاطئة

نتحدث الآن عن الشهوات وخطرها. فمشكلة الشهوة إنها لا تشبع.

فكما ورد في سفر الجامعة كل الأنهار تجري إلى البحر، والبحر ليس يمتلئ "العين لا تشبع من النظر، والأذن لا تمتلئ من السمع" (جا: ١١: ٦، ٨). وقد قال السيد المسيح عن أمور العالم "كل من يشرب من هذا الماء يعطش أيضاً" (يو: ٤: ١٣). وطبعاً إذا عطش، يشتهي أن يشرب مرة أخرى. وكلما يعطش يعود فيشتهي أن يشرب وهكذا دواليك، بلا نهاية..

✽ ✽ ✽

كذلك من مشاكل الشهوات، مشكلة الحصول على الشهوة، وطريقة تنفيذها، ونتائجها..

فمن الجائز أن شخصاً لا يستطيع أن يحصل على شهوته، فيظل متعباً ينتظر متى ينالها، وإن نالها، يخاف أن تضيق منه ولا تستمر معه.. كما أنه يخاف من نتائج الشهوة، إن كانت قد ولدت خطية (يع: ١: ١٥). وهكذا يعيش في جحيم الرغبات.

وقد قال القديس يعقوب الرسول عن الشهوات الخاطئة "كل واحد يُجرب إذا انجذب وخذع من شهوته" (يع: ١: ١٤).

✽ ✽ ✽

أما عن الشهوات الخاطئة، فأول شهوة خاطئة عرفها العالم، هي شهوة العظمة. وقد وقع فيها الشيطان.

وقد ورد عنه في سفر اشعيا النبي "وأنت قلت في قلبك: أصعد إلى السموات. أرفع كرسيّ فوق كواكب الله.. أصير مثل العلى" (إش: ١٤: ١٣، ١٤).

نلاحظ هنا أنها كانت شهوة في قلبه، وأنه لم يكتف بما كانت له من رفعة (حز: ٢٨: ١٢، ١٤)، بل أراد أن يرتفع أكثر ويصير مثل الله! كما أنه شهوة العظمة عمل على إغواء حواء، فقال لها "تصيران مثل الله" (تك: ٣: ٥).

بشهوة العظمة أيضاً، هلك هيرودس الملك. حينما قبل من الناس منحهم له بأن صوته هو صوت إله!! ففي الحال ضربه ملاك الرب فمات (أع: ١٢: ٢١-٢٣).

من شهوة العظمة أيضاً: أحلام البقطة:

كأن يجلس شخص ويسرح فكره في خيال أنه صار كذا وكذا، من شهوات العظمة التي يحلم بها خياله.. ثم يستيقظ من أحلامه الذهبية هذه، فيجد نفسه أنه لا شيء!!

أو شخص تكون له شهوة في المناصب، أو السلطة، أو حب الظهور، أو حب المدح، أو شهوة في البطولة والتباهي..

كلها شهوات عظيمة، تأخذ مظهراً عالمياً. على أنه قد توجد شهوة تأخذ مظهراً دينياً.. كأن يشتهي راهب أن يصير في درجة السواح. أو يشتهي كاهن أنه قد صار يعمل المعجزات، يشفي المرضى ويقم الموتى، ويتمتع بمواهب الروح القدس المتعددة، فيتكلم بأسنة، ويمنح الروح لأخرين..! إنها شهوة المجد الباطل. فيشتهي صاحبها أن يكون له اسم وشهرة ونفوذ..

✽ ✽ ✽

ومع شهوة العظمة، تأتي شهوة الرئاسة، أو الأولوية،

والتفوق على الآخرين.

وقد مارس الشيطان هذه الشهوة حينما قال في قلبه "أرفع كرسي فوق كواكب الله". ويقع في هذه الشهوة كل الذين يتفلسفون، وكل منهم يريد أن يكون هو الأول والأهم والأعلى..

وكذا وقع تلاميذ السيد المسيح في هذه الشهوة، أي من يكون فيهم الأول؟ فوبخهم الرب قائلاً "إن رؤساء الأمم يسودونهم، والعظماء يتسلطون عليهم. فلا يكون هكذا فيكم. بل من أراد أن يكون فيكم عظيماً، فليكن لكم خادماً. ومن أراد أن يكون فيكم أولاً، فليكن لكم عبداً. كما أن ابن الإنسان لم يات ليخدم، بل ليخدم، وليبذل نفسه فدية عن كثيرين" (مت: ٢٠: ٢٥-٢٨).

طبعاً شهوة الرياسة قد توجد أيضاً في محيط الأسرة. حينما تتنافس الزوجة والأم في من يكون لها السيادة على البيت والتأثير على الرجل الذي تصبح حياته في جحيم بسبب حيرته بين احترامه لأمه وحبه لزوجته..

\*\*\*

من الشهوات المشهورة أيضاً: شهوة المال والغنى. بينما الكتاب يقول "محببة المال أصل لكل الشرور، الذي إذا ابتغاه قوم ضلوا عن الإيمان وطعنوا أنفسهم بأوجاع كثيرة" (١تى: ٦: ١٠). واعتبره الرب سيداً يختمه محب المال (مت: ٦: ٢٠). ومعروفة قصة الشاب الغني الذي سأل الرب قائلاً "أي صلاح أفعل لتكون لي الحياة الأبدية" (مت: ١٩: ٢٢). فلما قال له "اذهب وبع كل مالك واعطه للفقراء" حينئذ مضى حزيناً لأنه كان ذا أموال كثيرة. ومعروفة أيضاً قصة الغني الغبي الذي قال له الرب "في هذه الليلة تطلب روحك منك. فهذا الذي أعدته لمن يكون؟" (لو: ١٢: ٢٠).

ومع شهوة المال تدخل محبة الغنية والامتلاك.

وما أكثر ما يحرص أشخاص على اقتناء تحف وأشياء عديدة، ربما لا تكون ذات فائدة لهم، ولكنهم يتعلقون بها عاطفياً. بينما يحتاج آخرون إلى الضروريات ولا يجدونها.

وشهوة المال، هي التي تجر كثيرين إلى البخل وإلى عدم دفع المشور، وعدم العطف على الفقراء. ونسمع عن الأخوة الذين يختلفون معاً حول ميراث أبيهم اختلافاً يصل إلى التقاضي والمحاكم، وكل ذلك بسبب حب المال!

ويشبع شهوة المال، الطمع ومحبة الازدياد، والجمع والتكوي، ومحبة النصيب الأكبر، والجشع. وكل هذه شهوات.

\*\*\*

هناك أيضاً شهوة الإيمان، سواء من جهة الضمير أو التدين أو المعطرات أو القمار.

وكلها شهوات يخضع الشخص تحت عبوديتها فتسيطر عليه، وتمتلك إرادته، وتجره إلى أخطاء كثيرة:

\*\*\*

نتحدث بعد هذا عن شهوة الجسد، وهي على لوهين: ملها شهوة الزنى، أي شهوة النجاسة، وأيضاً شهوة الطعام.

ومن جهة شهوة الأكل، معروف أن عيسو باع البكورية من جهة أكلة عدس، والشعب الذي في البرية اشتهى أن يأكل لحماً، "وبكوا وقالوا: من يطعمنا لحماً؟ قد تذكرنا السمك الذي كنا نأكله في مصر مجاناً، والقتاء والبطيخ والكراث والبصل والثوم" (عد: ١١: ٤-٦) لأنزل لهم الرب لحماً، وضربهم ضربة عظيمة. فمات منهم كثيرون. ودفنوا في مكان سُمي قبروت هتأوه أي قبور الشهوة..! وشهوة الأكل هي التي تجعل البعض يكسرون صومهم، أو يتحايون على الإفطار بطرق متعددة!!

والكتاب يقول "لا تكملوا شهوة الجسد. لأن الجسد يشتهى ضد الروح، والروح ضد الجسد. وهذان يقاوم أحدهما الآخر حتى تفعلون ما لا تريدون" (غل: ٥: ١٦، ١٧).

هناك شهوة ثالثة من شهوات الجسد هي شهوة الراحة والاسترخاء.

أو هي شهوة الكسل، حيث يشتهى الإنسان أن لا يعمل حين يكون ذلك في قدرته. وقد تعرض الكتاب لهذه الشهوة في سفر الأمثال (أم: ٢١). ويتبع ذلك أيضاً شهوة اللهو والهزل، وكثيراً ما يقع تلاميذ المدارس في هذه الشهوات.

\*\*\*

من شهوة الجسد أيضاً شهوة العين.

وهي شهوة أن يرى إنسان ما تحرم رؤيته، أو ينظر نظرة معها شهوة كأن ينظر إلى امرأة ويشتهيها (مت: ٥: ٢٨). وبالمثل المرأة بالنسبة إلى الرجل.

وعموماً كل نظرة شهوة إلى ما يملكه الغير هي شهوة محرمة. يضاف إلى ذلك النظرة التي تشتهى أن ترى ضرراً بحيق بالغير، كأن يقول أحدهم عن غيره "نفسى أشوف فيه يوم" أي يوماً رديناً، أيضاً شهوة الأذن وهي إشتهاء سماع ما لا ينبغي.

سواء سماع الفكاهات البذيئة، أو التصنع والأغاني الرديئة. أو شهوة سماع أسرار الغير (ما يسمونه زنا الأذان) أو سماع فضائح عن الغير. وعموماً شهوة سماع كل ما يعكر نقاوة الفكر، أو سماع سقطه العدو أو منلته. وفي هذا يقول الكتاب "لا تفرح بسقوط عدوك، ولا يبتهج قلبك إذا عثر" (أم: ٢٤: ١٧).

ومن الشهوات الخاطئة للأذن، شهوة سماع المديح من الناس، أو سماع كلمات النفاق أو الملق أو تبرير الأخطاء..

\*\*\*

## الشهوات الصالحة

ليست كل شهوة رديئة، فهناك شهوات صالحة. وعليها يقول الكتاب "شهوة الأبرار خير" (أم: ١١: ٢٣).

ومن الشهوات الصالحة، ما قاله السيد المسيح لتلاميذه "إن كثيرين اشتهوا أن يروا ما أنتم ترون ولم يروا، وأن يسمعوا ما أنتم تسمعون ولم يسمعوا" (مت: ١٣: ١٧) يقصد بركات وتكلمات العهد الجديد.

والقديس بطرس الرسول يتحدث عن أمور في العهد الجديد تشتهى الملائكة أن تطلع عليها" (١بط: ١٢: ١٢).

## إندابات عيدي الميلااد والغطاس المجيدين

صدر القرار البابوي رقم ٣٥/٦ بالانديابات الآتية :

### في أمريكا

- ١ - نيافة الأنبا ديمقورس للصلاة في لاس فيجاس.
- ٢ - نيافة الأنبا مكاربيوس للصلاة في أليزابث - نيوجرسي
- ٣ - نيافة الأنبا مكسيموس للصلاة في بورتلاند أوريجون (شمال كاليفورنيا).
- ٤ - نيافة الأنبا أنتاسيوس للصلاة في مونترية.
- ٥ - نيافة الأنبا ارميا للصلاة في توليدو
- ٦ - نيافة الأنبا أبابكر للصلاة في سيائل
- ٧ - القمص اشعيا ميخائيل للصلاة في سان فرانسيسكو.
- ٨ - القمص رويس مرقس للصلاة في فورت فيل South Carolina
- ٩ - القمص مرجيوس مرجيوس للصلاة في ألباني.
- ١٠ - القمص دنياي رزق للصلاة في فورت مايرز بفلوريدا.
- ١١ - القمص مرقس ونيس زكي للصلاة في نيوجرسي.
- ١٢ - القمص يوحنا لوقا للصلاة في سيراكوز.
- ١٣ - القمص بيشوي عبد الملاك للصلاة في رشموند.
- ١٤ - القمص ميخائيل عطية للصلاة في Roanoke.
- ١٥ - القمص شنوده أنيس للصلاة في برمودا.
- ١٦ - القمص أوغسطينوس فؤاد للصلاة في بافلو.
- ١٧ - القمص تادرس فؤاد للصلاة في هارسبرج بنسلفانيا.

### في كندا

- ١ - القمص بيشوي فابق للصلاة في وندسور.
- ٢ - القمص أغاثون شايب للصلاة في ك. مارينا بكالجرى.
- ٣ - القمص صرابامون نبيل عريان للصلاة في ك. فانكوفر الجديدة
- ٤ - القمص مينا عادل للصلاة في كنيسة كنجستون - أونتاريو.
- ٥ - القمص مرقس كمال للصلاة في كنيسة لافال.
- ٦ - القمص باسيليوس رمزي للصلاة في كنيسة جولف - أونتاريو.
- ٧ - القمص ميخائيل سدراك للصلاة في نيوفوند لاند

### في أوروبا

- ١ - القمص سوريال هنري للصلاة في كنيسة العذراء بباريس.
- ٢ - القمص سوريال حليم للصلاة في شمال شرق باريس.
- ٣ - القمص جرجس ميشيل للصلاة في كولومب شمال غربي باريس
- ٤ - القمص مقار الأنبا بيشوي للصلاة في Norwick.
- ٥ - القمص بيچول سعد للصلاة في هولندا.
- ٦ - القمص غبريال عبد النور للصلاة في استكهولم بالسويد.
- ٧ - القمص اسطفانوس سمير عازر للصلاة في كرويدون بإنجلترا.
- ٨ - القمص مرقس يسي للصلاة في رومانيا.
- ٩ - القمص ميخائيل إبراهيم للصلاة في أسبانيا.

### في أستراليا والهند

- ١ - القمص إبراهيم عزيز للصلاة في سيدني بأستراليا.
- ٢ - القمص يوثيل النفلوني للصلاة في بنجلاديش بالهند.

ومن الشهوات الصالحة قول القديس بولس الرسول في اشتهاه أن أتطلق وأكون مع المسيح. ذلك الفضل جداً (في ١: ٢٣).

ولكن ليست كل شهوة للموت هي شهوة صالحة. فمن الشهوات الصالحة شهوة استشهاد، وكانت منتشرة جداً في العصر الرسولي وما بعده من عصور الاضطهادات المرعبة. وما أكثر ما كتبه الآباء في تلك العصور من كتب ومقالات بعنوان "حث على الاستشهاد". وكان أولئك القديسون يشهدون بكل الشهادة وما يتبعه من مجد في الحياة الأخرى مع السيد المسيح. نقرأ في كتب التاريخ عن ثلاثين ألفاً خرجوا مرة من دمنهور ذاهبين إلى الإسكندرية وهم يرتلون، فرحين بأنهم سوف ينعمون بالاستشهاد.. ولكن شهوة الموت قد تكون طبيعية في حالة الأم المرض التي لا تحتمل. وقد سمعت مرة عن مريض بالسرطان في شدة ألمه قال "إنني اشتهي الموت ولا أجد.."

❖ ومع ذلك ففي بعض الأحيان تكون شهوة الموت غير صالحة ولا مقبولة. مثال ذلك حينما قال يوحنا النبي بعد قبول الرب لتوبة أهل نينوى "الآن يارب خذ نفسي. لأن موتى خير من حياتي" (يون ٤: ٣).

❖ من الشهوات الصالحة أيضاً ما قاله داود النبي واحدة طلبت من الرب وإياها ألتمس: أن أسكن في بيت الرب كل أيام حياتي، لكي أنظر إلى جمال الرب وأتفرس في هيكله" (مز ٢٧: ٤).

❖ من الشهوات الصالحة أيضاً شهوة خدمة الرب. شهوة أن يبذل الإنسان وقته وماله في خدمة الآخرين وقيادتهم إلى الملكوت، بل أيضاً شهوة التكريس في الخدمة.

وقد ورد في الكتاب "إن ابتغى أحد الأسقفية، فقد انتهى عملاً صالحاً" (١ تي ٣: ١). والمقصود بهذا أن يشتهي تعب الأسقفية في الخدمة، أو التعرض بها إلى الاستشهاد كما كان في العصر الرسولي. أما أن يشتهي أحد الأسقفية من أجل الكرامة والرئاسة، فليس هذا عملاً صالحاً. لأن شهوة الرئاسة هي شهوة خاطئة.

❖ أيضاً قال أحد الآباء إن التوبة هي استبدال شهوة بشهوة. أي أن شهوة الخطية والأمور العالمية تحل محلها شهوة البر التي هي شهوة صالحة...

❖ ومن الشهوات الصالحة: شهوة النجاح، وشهوة التفوق. وقد قال القديس يوحنا الحبيب في رسالته الثالثة (إلى غايس) "أيها الحبيب في كل شيء أروم أن تكون ناجحاً وصحيحاً كما أن نفسك ناجحة" (٢ يو ٣).



جاننا من القمص ميخائيل البراموسي بدير الأنبا أنطونيوس بكريفلباخ بألمانيا، أنهم قد قاموا بترجمة بعض كتب قداسة البابا إلى الألمانية. وهي:

- ١ - عشرة مفاهيم
- ٢ - تأملات في أسبوع الآلام.
- ٣ - الكهنوت
- ٤ - من هو الإنسان.

١ - أول من وصفهم الكتاب بأنهم جبابرة، هم نسل الذين قيل عنهم أن أبناء الله (نسل شيث وأنوش) تزوجوا بنات الناس (نسل قابيل). فلو أن لهم أولاداً. هؤلاء هم الجبابرة الذين منذ الدهر نُووا اسمُ (تك ٦: ٤).

٢ - أول شخص قيل عنه إنه كان جباراً في الأرض هو نمرود (تك ١٠: ٥).

٣ - في (نش ٣: ٧) قيل إن تخت سليمان كان محاطاً بجبابرة.

٤ - الشاب الجميل داود قيل إنه كان جبار بأس (١صم ١٦: ١٨).

٥ - جدعون وصفه ملاك الرب بأنه جبار بأس (قض ٦: ١١، ١٢).

٦ - يفتاح هو أحد رجال الإيمان (عب ١١: ٣٢). وقد وصف بأنه جبار بأس (قض ١١: ١).

٧ - وصف بعض الأشرار بأنهم جبابرة في (أر ٥: ١٦).

**الذين فازوا في المسابقة**

١. عادل عوض وسوس نجيب
٢. عبد المسيح لوندى ورمزية فهم
٣. مكرم مهني وفوزي حبيب
٤. لييب عوض ميخائيل
٥. رفعت عطوان عطية إيلاديوس
٦. توماس عبد الملاك وتنادية هلتر
٧. ماريانا توماس
٨. عاطف رشدي وأمال جورج ومينا عاطف
٩. ماري ومجدي وسوريس وماجدة نجيب ونجيب يوسف وزوجته وكيرلس وهدار وبتر جرجس ومارينا مجدي
١٠. روز ماري وجوبنيت اشرف
١١. ماجد كمال وكريم وكمال وشيرويت فايز
١٢. ماجدة كوكب بولس
١٣. عبير صبحي داود يوسف
١٤. وحدى عزيز وهبه فرج الله
١٥. فيولا صبحي رلفة
١٦. إيريني وشيري ويوسف فهم
١٧. مريم أنطونيوس ومارك ناجي
١٨. موريس يوسف وملسك صبحي وفيليب موريس
١٩. فهم يوسف أنطونيوس
٢٠. سميرة ألياس أنطون
٢١. ماريانا يوسف وعهدة جورجي ويوسف ميخائيل ورمسيس تانرس وصلب اسحق وأسرته ووجيه سعد وأسرته وسيد نجيب وأسرته وفكتور شاول وأسرته ويوسف موسى
٢٢. صموئيل أسعد وأسعد صموئيل وتنادية غيريال.
٢٣. عايدة شكرى بندري واصف
٢٤. مفيد إدوارد مفيد جرجس بسطا
٢٥. إيوارد مفيد جرجس بسطا
٢٦. إيرانييت لور نسيم
٢٧. لوديت ألكونس فهمي
٢٨. ماريان لورارد مفيد جرجس بسطا
٢٩. ماجدولين لورارد مفيد جرجس

٣٠. عماد نظير وعائدة شكرى وسلفي بطرس
٣١. صابر نقولا وزوجته وأسرته
٣٢. صموئيل عاهد وأسرته وزافييل بسطا وأسرته
٣٣. ماريانا عادل وعادل فتحى وزوجته
٣٤. لولاد وأحفاد فهمي الطويل ومينا ومارينا وفيرينا وبافلي سعد الطويل

**خواتم كاهن**

للمس شئونه مرقس

❖ قالت الرأس المقطوعة للسيف شاكراً: لقد أرسلتني لعالم النور: فانكمش السيف وقال باكياً: من اليوم وضاعداً سأسير رأساً مقطوعة لا سيفاً قاطعاً!!

❖ كلما ارتفع الإنسان بهزيمته للأعلى، التقطت موجات سماوية أقوى. فتشاهد على شاشته وجهه صورة يسوع واضحة الألوان ونقية.

❖ لا تحف فلجبل إيمان ينقله، وللبحر عصا تقسمه.

❖ سعيد كل من دخل من باب التاريخ، ينشدون له شعراً وأنشودة.. وأسعد منهم التاريخ الذي دخل من بابها شئونه.

❖ من أصدق الوثائق على هزيمة الشيطان تجدها في قاع البحر الأحمر.. فرعون ومركباته!!

التربية الكنسية بكنيسة مارجرس بخمارويه بشبرا

تقيم لقاء الأجيال لكل من خدم بها من آباء أساقفة، وكهنة، ورهبان وراهبات، ومكرسين، ومكرسات، وخدام، وخدامات تحت رعاية قداسة البابا المعظم الأنبا شئونه الثالث وبمشاركة وحضور نيافة الأنبا رافائيل. وذلك يوم الثلاثاء الموافق ١٠ يناير ٢٠٠٦ بالكنيسة. برجاء سرعة الاتصال على أرقام التليفونات الآتية:

٢٠٤٧٣٣٠ - ٢٠٧٤٩٢١ - ٦٣٤٠٢٩٩

٠١٠٢٦١٤٣١١ - ٠١٢٥٠١٨٣٨٣ - ٠١٢١٣٣٨٦٤٤

لتسجيل الأسماء وسيلة الاتصال لنتمكن من إعداد دعاوى اللقاء وإرسالها لحضراتكم.



**أسرة القس أنطونيوس فؤاد**

يتقدمون بخالص شكر لحضرة صاحب القداسة والنبطة:

**البابا المعظم الأنبا شئونه الثالث**

لتفضل قداسته بعمودية الابن المبارك: **جيرمي جون**

وذلك يوم الجمعة ١٦/١٢/٢٠٠٥ كما يتقدمون بخالص شكر للحبر الجليل:

**نيافة الأنبا ارميا الأسقف العام وسكرتير قداسة البابا**

على تعبه ومحبهه واشترائه في صلاة العمودية وصلاته القداوس الإلهي بالمقر

الباوي بدير القديس العظيم الأنبا بيشوي العاصر.

٣٤. فوزي رسل وتنادية رمزي وأولادهم وأحفادهم
٣٥. لئله محارب وحلمى وفاروق وعادل وسامح سامي وأولادهم ونعيم عبد المسيح وأنجيل سامي وأولادهم وغالي فهمي وأسرته وعيد ونيس وزوجته وجرجس طلبه وجينا وأهلويعيد ونادي ونيس وأسرته وسوزي عزت وأسرته
٣٦. رامز وأمير ومليز وميرنا عادل وزوجته وسابوريس عبد الله وأسرته ومجدي باقي وناهد محفوظ وشادي وفادي مجدي باقي
٣٧. فادي ونادر وهناء ووجيه أميل
٣٨. جورج ويوسينا وحنا ويوحنا عباد
٣٩. هبه لييب عوض
٤٠. ساندرا وماريا وهالة وسامح العدالي
٤١. صبري فهمي برسوم
٤٢. إيريس ميخائيل جرجس
٤٣. أندرو واثرف وهبي واتريزا خلف
٤٤. كلير حبيب وفؤاد أمين
٤٥. عفيفة تانرس باسيلي
٤٦. منحت كمال يعقوب
٤٧. يوسينا وتوني فكري حلمي
٤٨. مينا ومارينا مجدي ورفائيل
٤٩. إيريني وبيشوي يوسف نعيم
٥٠. مينا ومارينا وفيرينا وبافلي سعد وجرجس وميرا وإيزي ودميئة أسعد ويانا وفيلوبتير رمسيس وجورجينا مجدي ومريم سمير وبيشوي ومتريسى ومريم وجوليا عداد ولتمى ريان
٥١. ميلاد نظير وكاترين لييب
٥٢. كريكوس وتوماس نظير لييب
٥٣. شيري وأغابي ودميئة بيشير ورويس رفيق القمصين مزقس
٥٤. ألفريد عياد وأيقون صبحي
٥٥. سمير بنولمين وأوديت إيليا
٥٦. فؤاد غالي نخلة
٥٧. يوسينا نزيه فكري نقولا

## تهنئة وشكر

"أقسم الرب ولم يندم أنت كاهن إلى الأبد على رتبة ملكى صادق الرب عن يمينك يحطم في يوم رجزه ملوكاً"  
(مز ١١٠: ٤، ٥).  
إبشارية ملبورن وتوابعها يتقدمون بخالص التهنئة لحضرة صاحب القداسة والغبطة البابا المعظم:



الأببا شنوده الثالث

بمناسبة عيد جلوس قداسته الـ ٣٤ على كرسى مارمرقس الرسول الرب يحفظ لنا حياة قداسته سنيناً عديدة وأزمنة هادئة مديدة. كما يقدمون خالص محبتهم وخضوعهم واحترامهم مع أدصق تهنيتهم إلى الراعى الأمين والأسقف المحبوب الحبر الجليل:



نيافة الأببا سوريال

أسقف ملبورن وتوابعها بمناسبة عيد جلوس نيافته السادس وإلى منتهى الأعوام يا سيدنا كما يهنئون قداسة البابا ونيافة الأببا سوريال بالعام الجديد وعيد الميلاد المجيد.

أبناؤكم :  
كهنة ومجلس وشمامسة وخدام وخدامات وكافة الأنشطة وشعب كنيسة مارمرقس ملبورن

ك. الأببا بيشوى والأببا شنوده ملبورن  
ك. الملاك ميخائيل والأببا أنطونيوس ملبورن  
ك. العذراء مريم ملبورن  
ك. مارجرس ملبورن  
ك. مارمينا والقديسة مارينا ملبورن  
ك. البابا أنثاسيوس الرسولى ملبورن  
ك. الملاك والأببا أنطونيوس ملبورن  
ك. العذراء والأببا بيشوى أديليد  
ك. العذراء والملاك بيرث  
ك. مارمرقس - كمبرا  
ك. مارمرقس ومارجرس - بيرث  
ك. القديسة دميانة والأببا أبرام تزمانيا  
ك. العذراء والأببا أنثاسيوس كريست تشرش  
ك. الملاك ميخائيل - ضاندين  
ك. مارمرقس - أوكلاند  
ك. مارمرقس - فيجي

مجمع رهبان دير الأببا أنطونيوس المجلس الإكليريكي بالإبشارية الكلية الإكليريكية ملبورن مدرسة العذراء مريم القبطية ملبورن

مدرسة الأببا أنطونيوس القبطية ملبورن  
القرية القبطية للمسنين ملبورن  
اللجنة المالية بالإبشارية  
Coptic Orthodox Youth Association (COYA)  
St. Paul's Yuoth  
Pensotir Coptic Program  
St. Athanasius Bookshop  
Coptic Orthodox Christian Mission (COCM)

### كهنة وشمامسة وشعوب

كنائس جنوب غرب أونتاريو بكندا يهنئون من أعماق قلوبهم أباهم قداسة: **البابا المعظم الأببا شنوده الثالث** بمناسبة العام الجديد وعيد الميلاد المجيد كنيسة مارمرقس - تورنتو ك. العذراء مريم - كتنشر ك. العذراء والأببا أنثاسيوس مسيسوجا ك. مارجرس والأببا رويس تورنتو ك. تى أجيا ماريا والقديسة دميانة تورنتو ك. مارمينا - هاميلتون ك. الملاك والأببا تكللا هيماوت برامبتون ك. مارجرس والقديس مرقوريوس سانت كاترين ك. العذراء والأببا أبرام - أجاكس ك. الأببا بولا - لندن ك. الأببا بيشوى ستوفيل ك. الأببا بيشوى - يورك ريجون ك. العذراء والأببا موسى الأسود وندسور ك. ماريوسف - أيلجن ميلز

### القمص بيشوى ديمترى

ومجلس الشمامسة والشمامسة والخدام والخدامات وكافة الأنشطة وكل الشعب بكنيسة السيدة العذراء بايست برنزويك بنيجورسى يهنئون من أعماق قلوبهم قداسة البابا المعظم:

### الأببا شنوده الثالث

بأعياد رأس السنة والميلاد والظهور الإلهى. كما يهنئون قدس الأب الموقر :

### القس ميخائيل طوبيا

باليوبيل الفضى لسيامته كاهناً. ويهنئون

### القس أنطونيوس طانيوس

بمرور عشرة سنوات على سيامته كاهناً ويهنئون :

### القس مرقس حنا

لسيامته كاهناً على كنيسة العذراء ويقدمون خالص الشكر لقداسة البابا لأبوته ومحبتة ورعايته واهتمامه بخدمة الكنيسة الرب يحفظ لنا وعلينا حياة وأبوة ورعاية قداسته لسنين عديدة وأزمنة سلامية مديدة.

القمص باخوم والدكتور رفعت والأسرة بجرجا يرفعون أسمى التهنئة:

### لقداسة البابا شنوده الثالث

راعى نفوسهم فى عيد جلوس قداسته الـ ٣٤.

كنيسة مارمرقس تروى ميتشجان الآباء الكهنة والمجلس والشعب والخدام والخدامات والشمامسة يهنئون قداسة البابا المعظم:

### الأببا شنوده الثالث

بعيد الميلاد المجيد داعين لقداسته بدوام الصحة وأزمنة سلامية هادئة مديدة.

"وأعطيكم رعاة حسب قلبى فيرعونكم بالمعرفة والفهم" (أر ٣: ١٥)  
كنيسة السيدة العذراء والقديس أنثاسيوس مسيسوجا - كندا

الكهنة ومجلس الشمامسة والشمامسة والخدام والخدامات والشعب يهنئون قداسة البابا المعظم :

### الأببا شنوده الثالث

بابا الإسكندرية وبطريك الكرازة المرقسية وسائر بلاد المهجر بعيد جلوس قداسته الـ ٣٤ كما يشكرون قداسته لتفضله برسامة جناب الأب الموقر:

### القس مكارى يوسف

كاهناً على الكنيسة كما يهنئون القس مكارى يوسف على نعمة الكهنوت طالبين أن يديم الرب لنا كهنوته ويبارك الرب خدمته فى كنيسته كل الأيام آمين.

### كنيسة السيدة العذراء والشهيد

### مارمينا برود أيلاند - أمريكا

القمص مرقس جرجس وشعب ولجنة وشمامسة الكنيسة والتربية الكنسية ولجنة السيدات وكافة الأنشطة يهنئون من عمق القلب أباهم الطوباوى قداسة:

### البابا شنوده الثالث

بعيدى الميلاد والغطاس المجيدين الرب يحفظ حياتكم الغالية سنين عديدة وأزمنة سالمة هادئة مديدة.

### القمص جرجس والقس بيشوى

والقس يوسف يهنئون :

### القمص كيرلس

لحصول ابنه:

### الدكتور بيشوى

على بكالوريوس الصيدلة متمنين له دوام التوفيق بصلوات حضرة صاحب القداسة والغبطة:

### البابا شنوده الثالث

وشريكه فى الخدمة الرسولية أسقفنا المحبوب الحبر الجليل:

### نيافة الأببا ساويرس

أسقف ورئيس دير العذراء المحرق العامر.

المرتل يوسف عدلى وزوجته يشكرون

### نيافة الأببا يسطس

على عماد ابنهما أنطونيوس

كما يشكرون :

### القمص باخوميوس الأنطونى

على تعب محبته.

البابا المعظم الأببا شنوده الثالث  
كنيسة العذراء والأببا أنطونيوس  
بملاوى تهنئ قداستكم بعيد الميلاد  
المجيد طالبين بركة صلواتكم المقبولة  
عنا.

### العيد الثلاثون لرسامة



### القمص صليب إلياس الديك

كاهن كنيسة السيدة العذراء بإدفو ووكيل المطرانية بإدفو متمنين لقدسه دوام الكهنوت ذاكرين خدمته الباذلة وسهره الدائم وعطاؤه المستمر من أجل خلاص كل نفس راجين من السيد المسيح إلهنا أن ينميكم أكثر فأكثر لسنين عديدة ونحتفل باليوبيل الذهبى والماسى بصلوات حضرة صاحب القداسة والغبطة:

### البابا المعظم الأببا شنوده الثالث

وشريكه فى الخدمة الرسولية أبينا المحبوب:

### نيافة الأببا هدرا

شعب وشمامسة وخدام وخدامات الكنيسة مجمع رهبان دير الأببا باخوميوس بحاجر أدفو

القمص صرابامون الباخومى وكيل

مطرانية إسنا وأرمنت والآباء الكهنة

القمص جورجىوس عبد الملاك والعائلة

القس أرسانيوس حنا والعائلة

القس جرجس عبود والعائلة

القمص صموئيل موسى والعائلة

القمص اسحق بشارة والعائلة

القمص متاؤس بولس والعائلة

القمص كيرلس بسخرون والعائلة

القمص دانيال اسحق والعائلة

القمص يوحنا القمص جرجس والعائلة

القمص أنجيلوس عزيز والعائلة

القمص باخوميوس فكرى والعائلة

القمص هدرا فهمى والعائلة

القمص شاروبيم عبد ربه والعائلة

القس بيشوى سليمان والعائلة

القس أبرام كمال والعائلة

القس شنوده زكى والعائلة

القس مكاريوس بولس والعائلة

القس مينا عبده والعائلة

الاجتماع العام بالكنيسة.

خدام وخدامات التربية الكنسية

خدمة أخوة الرب وأسرة المستوصف

إجتماع الشابات والسيدات وخدمة الرجاء

أسرة حضنة مريم

فى العدد المقبل إن شاء الله سوف  
ننشر التهنئة الخاصة  
بعيدى الميلاد والغطاس المجيدين

## تهنئة وشكر

الأبنا ميصائيل

أسقف برمنجهام وكهنة وشمامسة وخدام وكافة الأنشطة وكل الشعب بإيبارشية برمنجهام يهنئون من قلوبهم:



Congratulations to Our Beloved  
**Fr. Michael Sorial**

And The Congregation  
**St. Mary and st. Antonios,  
Queens - NY**

On his blessed ordination May  
God guide His Service  
Osama, Susan, Rebecca and  
Abigail

**القس مايكل سوريال**

تهانينا القلبية بنوال نعمة الكهنوت.  
يعطيك الرب خدمة ناجحة مثمرة  
عمك ميخائيل وطنظ أوزله والعائلة  
طنظ نرجس وطنظ ميمي سوريال  
أمجد ومنال - أبرام وكيرلس  
أشرف وإيمان وبيتر وميرنا  
بيشوى ونيفين وبيتر سوريال  
اسحق وأميرة وجرجس ومريم  
وعادل ومرثا ومايكل سوريال  
رفعت ومارى - رجائى وكليز  
روبييل وفيفى - ملك وراووث

أما هم فذهبوا فرحين لأنهم حسبوا  
متساهلين أن يهانوا من أجل اسمه  
(أع: ٥٤: ٤١)

**تاسونى سارة**

نشكر الله من قلوبنا على نجاتك  
وسلامتك الرب يكمل لك شفائك ويعطيك  
الصحة والمعونة لتفرحى بثمار خدمتك.  
أحبائك تاسونى إيرينى وتاسونى تريفينا  
وبناتك بجمعية الملاك ميخائيل بحرم  
بك بالإسكندرية.

**كنيسة الشهيد العظيم مار جرجس  
بخمارويه**

**دار ضيافة القس موسى وهبه**  
بصلوات قداسة البابا المعظم:

**الأبنا شنوده الثالث**

وتحت رعاية وإشراف الحبر الجليل:

**نيافة الأبنا رافائيل**

بنعمة الرب تفضل نيافته بافتتاح:

**دار ضيافة للمسنات**

ملاصق للكنيسة بمستوى فاخر من  
التجهيزات والرعاية فى جو من الراحة  
والروحانية. المقابلات يومياً من الساعة  
٧-٩ مساءً للاستعلام: ٠١٢٧٣٩٢٢٦٠  
٠١٢٧٣٩٤٤١٣ - ٠١٤٦٩٨٢٥



**القس بيتر أيوب السبكي**

بنعمة الكهنوت ويتمنون له حياة مباركة  
سعيدة وخدمة مثمرة بصلوات قداسة:  
**البابا المعظم الأبنا شنوده الثالث**

**القمص بيشوى ميشيل**

ومجلس الشمامسة والشمامسة وكافة  
الأنشطة بمانشستر

يتقدمون بخالص التهنئة للأب المحبوب:

**القس بيتر أيوب السبكي**

بنعمة الكهنوت ويتمنون له خدمة مثمرة  
بصلوات صاحب القداسة والغبطة:

**البابا المعظم الأبنا شنوده الثالث**

وشريكه فى الخدمة أسقفنا المحبوب:

**نيافة الأبنا ميصائيل**

**أسقف برمنجهام**

**جمعية الملاك ميخائيل**

**بحرم بك بالإسكندرية**

بنات الجمعية وتاسونى سارة وتاسونى  
تريفينا يهنئون أهم الروحية:



**تاسونى إيرينى**

باليوبيل الفضى لتكريسها وخدمتها  
بالجمعية.

معك نعيش كلمات الآية "ما أجملك وما  
أحلاك أيتها الحبيبة (نش: ٧: ٦). فلقد  
عشناك مكرسة صالحة باذلة متشبهة  
بغاديك الذى كان يجول يصنع خيراً وما  
أنت تبحتى من أجل أن تمسحى دمة  
الحزينة وتسدنى المتألمة والضعيفة  
وتشارك المسرورة تمتعنا بقُدوتك الحسنة  
الرب يحفظ حياتك من أجلنا ومن أجل  
خدمتك المثمرة وعقبال اليوبيل الماسى يا  
تاسونى إيرينى الحبيبة بصلوات قداسة:  
**البابا المعظم الأبنا شنوده الثالث**  
وشريكه فى الخدمة الرسولية مطراننا  
الحبيب:

**نيافة الأبنا بيشوى**

## عزاء

أبانا الغالى والمحبوب لقلوبنا



**القس توماس تادرس**

عرفناك أباً وديعاً وكسبتناك شفيحاً أميناً  
فاذكرنا أمام عرش النعمة.  
م. عزمى دانيال وزوجته نوال حبيب  
وماريان وشيرى

**أبانا القس توماس يوسف**

يا أغلى أب ويا أعز أب عشت وديعاً  
ومحباً لكل المي شديد لفراقك لكن أفرح  
لأن لى شفيحاً فى السماء صلى من أجلى  
ومن أجل زوجتى أمام عرش ربنا يسوع  
المسيح هنيئاً لك الفردوس.

**سامى فيلبس وإيفلين فهيم**

**تعالوا إلى يا مباركى أبى رثوا الملك**

**المعد لكم منذ تأسيس العالم**

**الذكرى السنوية الثانية لعروس السماء:**



**إيزيس أسعد برسوم**

تقيمها الأسرة بالقداس الإلهي الأحد  
٢٠٠٥/١٢/١٨ الساعة ٨:٣٠ ص  
والجمعة ١٢/٢٣ الساعة ٨:٠٠ ص  
بكنيسة السيدة العذراء مريم بمسرة.

**من يقلب ساعطيه أن يجلس معى فى**

**عرشى (رؤ: ٣: ٢١)**

أسرة شمامسة كنيسة السيدة العذراء  
مريم بجرينفيل - ساوث كارولينا  
تتدف إلى السماء الأخ الشماس:

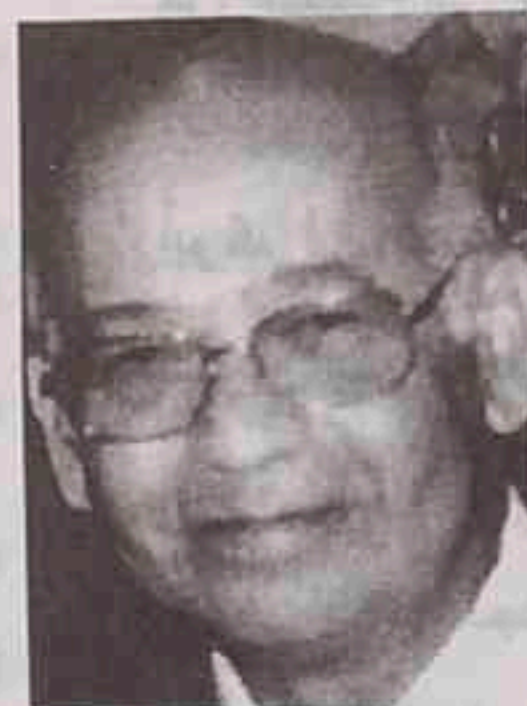

**مجدى عبد المجيد عبده**

ذاكرين تعب محبته وتقانيه فى خدمة  
الكنيسة راجين من رب المجد أن ينيح  
نفسه فى فردوس النعيم.

القمص باخوم بمارجرجس بجرجا  
والأسرة يودعون:

**المهندس عزت يسى**

ويطلبون العزاء لزوجته وأنجاله وأشقاؤه  
وتاماف إيرينى والغاليين.

**مع المسيح ذاك أفضل جداً**

**ذكرى الأربعين للحبيب الغالى المرحوم:**



**المقدس راغب توفيق موسى**

عميد ال موسى ملطى بقوس

تقيم الأسرة القداس الإلهي على روحه  
الطاهرة صباح الجمعة ٢٠٠٥/١٢/٣٠  
بكاتدرائية الشهيد اسطفانوس بقوس.

والدنا الحبيب تركت الأرض بالأمها  
وربحت السماء بأمجادها.

أبناؤك آمال وأنور وعزت وأقبال  
وابتسام والعائلة

**طوبى لمن اخترته يارب ليسكن فى**

**ديارك إلى الأبد**

تتدف كنيسة الملاك ميخائيل بهاول  
نيوجرسى إلى السماء:

**الشماس الدكتور رجائى ميخائيل**

الكنيسة والأسرة يشكرون كل من  
واساهم بالحضور والنشر أو البرق  
ويخصون بالشكر:

**نيافة الأبنا بساده**

**ونيافة الأبنا ديفيد**

الذى شمل الأسرة بأبوتة الحانية والآباء  
الكهنة الذين شاركوا فى العزاء والصلاة  
كما يشكرون:

**المستشار ماجد رياض**

المتحدث الرسمى باسم قداسة البابا  
بأمريكا الرب ينيح نفس المُنْتَقَل بصلوات  
حضرة صاحب القداسة والغبطة:

**البابا المعظم الأبنا شنوده الثالث**

**الذكرى السنوية الخامسة عشر للشهيد**



**برسوم ميخائيل القس برسوم**

الأحد ٢٠٠٦/١/١ بكنيسة الأبنا برسوم  
بالمراغة.

# فهرس السن الثالث والثلاثين

الإفتاحية (الصفحة الأولى) : العدد

١	المهنون بعد الميلاد المجيد
٣	الكنيسة تهني أختونا المسلمين بعد الأضحى
٥	إهتم بأهديتك
٧	شراء دير جديد للأقباط في جنوبى أمريكا
٩	سياسة أباء كهنة للإرشاد الروحي
١١	الكنيسة تحتفل بعمل الميرون للمرة السادسة
١٣	عزاء في نيابة البابا يوحنا بولس الثاني
١٥	الاحتفال بعمل الميرون للمرة السادسة
١٧	رحلة البابا إلى أمريكا والأردن
١٩	إجتماع المجمع المقدس
٢١	الشباب والكنيسة
٢٣	العهد الحادى والخمسون لهيئة قداسة البابا
٢٥	سيمنارات الآباء
٢٧	رحلة رعوية علاجية
٢٩	الأسقييات العامة
٣١	إعادة النظر في مناهج التربية الكنسية
٣٣	نصمت لكى يتكلم الله
٣٥	٣٤ عاماً على كرسى مارمرقس
٣٧	اجتماع الآباء البطارقة الثلاث
٣٩	رحلة البابا لسوريا في اجتماع الآباء البطارقة

## المقال الروحي لقداسة البابا ص

١	مثالية المسيح وشخصيته المتكاملة
٣	القديس يوحنا المعمدان
٥	رقعة جديدة على ثوب عتيق
٧	البركة
٩	من له أذنان للسمع فليسمع
١١	فضيلة ضبط النفس
١٣	معاملة الضعفاء
١٥	قوة القيامة
١٧	الله في صلواتك وفي روحياتك
١٩	الروح القدس مع التلاميذ
٢١	كل الأثماء تعمل معاً للخير للذين يحبون الرب
٢٣	القديسان بطرس وبولس
٢٥	الأساس والبناء
٢٧	الجسد
٢٩	نعمة الله العاملة
٣١	معاملة الله للخطاة
٣٣	تعالوا إلى يا جميع المعتمين والتقليى
٣٥	الأعمال وأنا أريحكم
٣٧	ها أنا معكم كل الأيام وإلى إنقضاء الدهر
٣٩	إمنحنا أن نكمل هذا اليوم المقدس
٤١	الفكر
٤٣	أنواع من الشهوات

## كتاب مقدس :

(انظر المقالات الروحية ص ١٢)

العدد/الصفحة

## في اللاهوت المقارن :

١٥/٣	البر والتبرير
١٥/٥	معجزتى إشباع الجموع
١٧/٧	هل كاننا سر إيقارستيا
١٥/٩	جسد المسيح والكنيسة
١٥/٩	مناقشة الخلاص المجانى
١٥/١١	خطورة استعمال كلمة كل في اللاهوتيات
١٥/١١	بغير حرص وتنقيح

## سؤال وجواب

١٢/٢١	هل نسأل السيد المسيح
١٢/٢١	ما هي عقيدتك أو مذهبك؟

## مقالات نيافة الأنبا باخوميوس

٥/٣ ، ٩/١	العمل الجماعى
٥/٩ ، ٧/٧ ، ٥/٥	أساسيات في التنبير
٧/٣١ ، ٨/١٥ ، ٦/١٣ ، ٧/١١	المقالات الكنسية
٥/٢١ ، ٧/١٩ ، ١١/١٧	المقالات الكنسية
٦/٢٥ ، ٨/٢٣ ، ١٦/٢٧	المقالات الكنسية

## مقالات نيافة الأنبا بيشوى :

١٠/١	لنقتد وصنع فداء لشعبه/أحشاء رحمة إلهنا
٩/٣	النعمة والحق/عطية الحق
٦/٥	مجداً من الناس لست أقبل
١٠/٧	أنا قد أتيت باسم أبى/ منهج السيد المسيح
٦/٩	الذى سامحه بالأكثر
٨/١١	وصيته هي حياة أبدية
٧/١٣	لماذا كنت ظلمة؟/ أبناء الظلمة وأبناء النور
٩/١٥	من الظلمة إلى النور/ أنوار القيامة
١٢/١٧	الأسبوع الجديدي/ما بين أرض الموعد والأبدية
٨/١٩	أبراهيم إبراهيم تشتمى أن يرى يومى
٦/٢١	قبل أن يكون إبراهيم أنا كائن/
٩/٢٣	ظهور السيد المسيح لمنوح
٥/٢٥	ظهور الرب لجدعون/ تحت شجرة البطمه
١٧/٢٧	ظهور الرب لموسى
٩/٢٩	ظهور المسيح لبلعام
٨/٣١	مجد المسيح/ مجد رئاسة الكهنوت

٦/٣٣	كهنوت السيد المسيح
٨/٣٥	هل أغفى السيد المسيح مجده الإلهى/
٩/٣٧	ملء مجد المسيح
٩/٣٧	كيف أغفى السيد المسيح لاهوته عن الشيطان/
٩/٣٩	المجوس والنجم وهيرودس/ إن كنت ابن الله
٩/٣٩	المسيح في سفر اشعيا/ ميلاد السيد المسيح

## مقالات نيافة الأنبا موسى :

٨/٣ ، ١٤/١	الشباب والإنترنت
٧/٥	كيف نتعامل مع الإنترنت
٨/٧	التفاعل فضيلة مسيحية
٧/٩	الشباب والطاقات الكامنة
٨/١٣ ، ٩/١١	أنواع الطاقات الإنسانية
١٤/١٥	كيف أكتشف طاقاتي؟
١٣/١٧	كيف نوظف طاقاتنا بأسلوب سليم؟
٩/١٩	تنسيق الطاقات
٨/٢١	متابعة الطاقات
١٠/٢٣	إتماء الطاقات
٧/٢٥	وسائل إتماء الطاقات

## الكتاب المقدس والإنسان المعاصر :

١٠/٢٩	١ - الحاجة إلى المعرفة
٩/٣١	٢ - الحاجة إلى المرجعية
٧/٣٣	٣ - الحاجة إلى الخلاص
٩/٣٥	٤ - الحاجة إلى الخلود
١١/٣٧	٥ - طرق دراسة كلمة الله
٧/٢٨	الشباب ووسائل الإعلام

## مقالات نيافة الأنبا مرفس :

٩/٣	كيفية استعمال وسائل الإعلام
١٤/٧	الإعلام أهميته وخطورته
٨/٩	كيف تنشئ إذاعة إلى الإنترنت
١٠/١١	التكنولوجيا والإعلام والاتصال
١٥/١٥	تكنولوجيا الإعلام والاتصال
١١/١٩	احتياجات القناة التلفزيونية
٧/٢١	كيف يكون للتلفزيون تأثير على الأسرة
١٥/٢٣	الاتصال والتواصل
٩/٢٥	تأثير الإعلام التلفزيونى على الأسرة
١٠/٢٩	للكتاب المقدس والإنسان المعاصر

## مقالات نيافة الأنبا كيرلس :

٨/٥	أخطبك لنفسى إلى الأبد
١١/٧	كيف ننجو من هذا الإكتلاف
٩/٩	يا وكيل الأسرار
١٢/١١	إلجأ بنفسك إلى الله فستريح
٩/١٣	كيف ترعى مع الراعى وتأكل مع الذئب؟
١٦/١٧	أيتها القيامة لبسنا ثياب جمالك
١٦/٢٣	عينا الرب على أمناء الأرض
١٣/٢٥	كيف ترث أمجاد أمك العروس؟
١٨/٢٧	رسالة من أم الشهداء
١٠/٣١	من الذى سكب الطيب؟
١٠/٣٩	يا ابنى لماذا تنسأني أياماً بلا عدد

## مقالات لنيافة الأنبا رافائيل

الهوس الأول	١٠/٣، ١٥/١
الهوس الثاني	٩/٥
الهوس الثالث	١٠/٩، ١٦/٧
مجمع التمسحة	١٠/١٥، ١٤/١١
شفاعه العذراء والقديسين	١٤/١٣
علاقة شفاعه القديسين بخرافه الخطايا	١٧/١٧
التكنولوجيا	٢٤/١٩
الهوس الرابع	١٧/٢٣
الإبصالية ومناداة اسم الرب يسوع	١٤/٢٥
الإبصالية ومناداة اسم الرب يسوع (٢)	١٩/٢٧
أبصاليات المناسبات	١١/٢٩
التبولوجيات	١٢/٣٥، ١٨/٣٣، ١١/٣١
تبولوجية يوم الاثنين	١١/٣٩

## مقالات لنيافة الأنبا إرميا

تكنولوجيا المعلومات	١٥/٧، ١٠/٥، ١١/٣، ١٦/١
الإنترنت	١٤/٢٩، ١١/٢٣، ١٣/٢١، ١٥/١٥، ١٩/١١، ١٣/٩
	١٣/٣٥، ٩/٢٣، ١٤/٢١

## مقالات للقس بيشوي ميشيل

مبادئ رعوية أسسها ويعيشها قداسة البابا	
كيفية مواجهة المشاكل وحلها	١٦/٣١

## مقالات الدكتور ميخائيل

الراهب بسطرس الأنطوني	١٧/١
القمص أسخيزيون الأنطوني	٢٠/٣
القمص أرمانيموس السرياني	١١/٥
القمص تيموثاوس السرياني	١٨/٩
القمص أنجيلوس السرياني	١٧/١٥
القس أوغريس السرياني	١٦/١٩
القمص أنطاسيوس السرياني	١٤/٢١
القمص صليب أفامينا	١٩/٢٣
القمص سمعان السرياني	١٨/٣١

## القرارات البابوية

٣٤/١٢ بإشراف نيافة الأنبا رافائيل	
على بعض الكنائس	٣/٥
٣٤/٧ مجلس ك. العذراء بونفريال	١٧/٥
٣٤/٨ مجلس ك. سانت لويس	١٧/٥
٣٤/٩ مجلس ك. يوحنا المعمدان أنتاريو	١٧/٥
٣٤/١٠ مجلس ك. العذراء	
وق. لتاسيوس بمسوحا	١٧/٥
٣٤/١١ مجلس ك. مارمرقس بتورتو	١٧/٥
٣٤/١٥ مجلس كنيسة العذراء بقبط القبط	٤/٧
٣٤/١٥ ك. العذراء ومارينا بمدينة نصر	٣/١١

٣٤/١٦ ابتدائيات عيد القديسة	٤/١٣
تشكيل مجلس ك. التجمع الخامس	٣/٢٥
ك. العذراء وماريونا بسان ريمون	٥/٢٧
ك. ق. لهاتوب وق. أنطونيوس ببايون	٥/٢٧
مجلس كنيسة الرحاب	٦/٢٩
مجلس ك. العذراء ومارمرقس باليونان	٦/٢٩
٣٥/٤ كنيسة الملاك بعبلا بك بشبرا	٥/٣٩
٣٥/٦ ابتدائيات عيد الميلاد والنفطس	١٤/٣٩

## رحلات قداسة البابا

رحلة البابا إلى أمريكا والأردن	٥، ٣٠، ١/١٧
رحلة البابا إلى أمريكا	٣/٢٥
رحلة رعوية علاجية	٢٤، ١٥، ٢، ١/٢٧
رحلة البابا إلى إنجلترا وأمريكا	٨/٢٧
الرحلة إلى سوريا لحضور الاحتفال باليوبيل	
الفضى لقداسة البطريرك مارزكا الأول	٣/٢٩
رحلة البابا إلى سوريا	١/٣٩

## موضوعات متنوعة

انتقال كبير مرثى الكنيسة م. توفيق يوسف	١٨/٥
خولطر كاهن للقس شونده مرقس مشرقى	
١٥/٣٧، ٤/٣٣، ١٠/٢٩، ٧/٢٧، ١٨/١٧، ٥/١٣	
الدراسات القبطية في عهد البابا شنودة	١٦/١٣
تعلبات عن زيارة قداسة البابا للأردن	٧/١٧
زيارة للتاريخ .. إلى الأردن	٨/١٧
كلمة الأنبا دانييل في عيد جلوس البابا	٨/٢٧
الذكرى ١٥ للزيارة الأولى لقداسة البابا	
لأفاميا وتشن كنيسة قبطية بكريفطاخ	١٥/٣٧

## مسابقات

١ - أخوة على خلاف	١٣/١
٢ - نساء	١٩/٣
٣ - أسماء جبال	١٤/٥
٤ - أسرار الكنيسة	٢٠/٧
٥ - أسرار الكنيسة (ب)	١٩/٩
٦ - المصودية	١٨/١١
٧ - كرسى مارمرقس	١٩/١٣
٨ - كرسى مارمرقس (ب)	١١/١٥
٩ - كرسى مارمرقس (ج)	١٩/١٧
١٠ - القديس مارمرقس	١٥/٢١
١١ - الأحلام	١٤/٢٣
١٢ - السحر والسحرة	١٥/٢٥
١٣ - العلوك	٢٠/٢٧
١٤ - العولفر	١٦/٢٩
١٥ - الغرباء	١٧/٣١
١٦ - صراع أخوة	١٤/٣٣
١٧ - الأصاغر	١٤/٣٥
١٨ - الجبارة	١٧/٣٧

## مسكونيات

مع محطة الكاردينال اسطفانوس	٢٤/١
مع محطة البطريرك غريغوريوس لحام	٢٤/١
مجلس كنائس الشرق الأوسط	٣/٣
الأنبا مكسيموس مع قداسة بطريرك رومانيا	١٠/٣
مجلس كنائس الشرق الأوسط	٢٤/٣
اجتماع أعضاء م. ك. العالمى الأرثوذكس	٢٤/٣
زيارة معلمي الكنائس الأرثوذكسية الشرقية	
قداسة بابا روما	٢/٥

اجتماعات اللجنة المركزية لمجلس ك. العالمى	٣/٥
الحوار الرسمى اللاهوتى مع الكاثوليك	٤/٥
مع مجلس كنائس أمريكا	٢٣/٥
مع مطرئين أرمن / مع أسقف من رومانيا	٢٤/٧
مع الأمين العام لمجلس ك. الشرق الأوسط	٣/٩
لقاء التعاون المسكونى بين الكنائس	٤/٩
مع راهبتين من سوريا	٤/٩
مع أساتذة من الجامعات الكاثوليكية	٢٣/٩
أول اجتماع للحوار الإسلامى المسيحى	

يقام بالقاهرة	٢/١١
مع ممثل مجلس الكنائس العالمى	٥/١٣
مع الراهبات الأيرتريات	٢/١٥
قداسة البابا فى المؤتمر الإسلامى	٢٤/١٥
فى جنازة بابا الفاتيكان الراحل	٢٤/١٥
اشترك الأرثوذكس فى	

مجلس الكنائس العالمى	٢٤/١٥
اجتماع اللجنة الدائمة واللجنة التنفيذية	
للكنائس الأرثوذكسية فى الشرق الأوسط	٩، ٥/١٧
مع قداسة بابا الفاتيكان	٢٣/١٩
فى حوارات لاهوتية	٢٠/٢١
مع بعض أساقفة أيرتريا	٢/٢٥
مع مطران هندى أرثوذكسى وبعض شعبه	٢٩/٢٥
اليوبيل القيسى لقداسة البطريرك مارزكا	٢/٢٧
الصلوة من أجل لبونا أنطونيوس بطريرك لبقريا	٢/٢٧
مع مندوبى الكنيسة الأيرترية	٢٦/٢٧
حوار مع الاتحاد العالمى لجمعيات كتاب القيس	٦/٢٩
مؤتمر العقيدة بدير العزب بالقبوم	٢٣/٢٩
قداسة بابا روما يستقبل الأنبا دميان	٢٤/٣١
مع رئيس أساقفة كاتدربرى	٢٠/٣٣

مع المطران منير حنا وبعض الأساقفة الإنجليكان	٢٠/٣٣
قداسة البابا بندقى استقبال الأنبا برنابا	٢٤/٣٧
قداسة البابا بندقى مع مندوبى الكنائس	
غير الكاثوليكية	٢٤/٣٧
اجتماع لجنة العلاقات الرسمية بين الكنائس	
الأرثوذكسية الشرقية والكنيسة الروسية	٢٤/٣٩
رئيس إيران السابق فى أنطلياس	٤/٣٩
اجتماع رؤساء مجلس ك. الشرق الأوسط	٥/٣٩

## شباب

مع بعض شباب نيويورك	٢٢/١
مهرجان شباب فى أبو ثلاث بالإسكندرية	٨/٣





١٩/٣٥	زيارة الأتيا بولس وختمة مرضى الإيدز	٢٢/٢٩	كنيستنا في اليونان	١٩/٣٥	الخمسة في نيجيريا/الاهتمام بالأيام بنيجيريا
٢١/٣٥	حفل عيد جلوس قداسة البابا	٢٢/٢٩	احتفال حكومة سنغافيا بالعيد النيروز القطري		تهنئة للرئيس مبارك كلك رئيس لمصر
٢١/٣٥	سيمنار الآباء الأساقفة	٢/٣١	ميامة راهبين في القدس / كنيستنا في برايتون	٢/٢٧	قد انتخابه الشعب
٢/٣٧	كنيستنا الجديدة في متينة بندر	٥/٣١	اللجنة المجمعية لثثون الإمبراشيات (المناهرة)	٢/٢٧	انتخابات رئاسة الجمهورية
٥/٣٧	المجلس الإكليريكي العام	٥/٣٥ ، ١١/٣١	كنيستنا في ميلانو	٤/٢٧	كنائسا في جزر الكناري
٥/٣٧	كنيسة حنيده في فرجينيا	٢٣/٣١	حفلات إبطار رمضان	٦/٢٧	قرارات جمهورية/ كتاب عن الرئيس مبارك
٥/٣٧	أحان مسجلة للمعلم ميخائيل البيتلونى	٢/٣٢	تهنئة لعوتنا المسلمين بعيد الفطر	٢٨ ، ١١/٢٧	سيمنار الآباء الكهنة في بوسطن
١٠/٣٧	كنيستنا في النمسا	٢/٣٢	أحداث الإسكلورية	١٥/٢٧	برقية تهنئة لآباء للرئيس مبارك
١٤/٣٧	تعليمات خاصة بالأحوال الشخصية	٤/٣٢	آباء يهنئ الرئيس مبارك بعيد الفطر	٢٥/٢٧	المستشفى القطري في كينيا
٢٢/٣٧	الأسقفان الفرنسيان في فرنسا	٢/٣٥	ميامة ٢٦ كاهناً لكنائس القاهرة والمهجر	٢٦/٢٧	تكريم لواتل الثانوية العامة
٢٢/٣٧	كنيستنا في ليون بجنوبي فرنسا	٢/٣٥	ميامة كاهن جديد في برمنجهام بإنجلترا	٤/٢٩	رسامة كاهنين جديدين لندير الآباء بيثوى
٥/٣٩	قرار جمهورى بخصوص إنشاء وترميم الكنائس	٢/٣٥	ميامة ٤ راهبان بندير البراموس	٤/٢٩	مع وكالة وزارة الخارجية لأمريكا
٥/٣٩	كنيستنا في أيرلندا	٢/٣٥	واقف كاهن من الجزيرة	٥/٢٩	اكتشاف كنيسة قريبتى في دير القديسة سمينة
	(أنظر أخبار الكنيسة وأخبار الإمبراشيات في صور، بصفحات الغلاف والأخبار بداخل المجلة)	٦/٣٥	البابا يدلى بصوته في الانتخابات بشيرا	٥/٢٩	كنيستنا في بلجيكا
		٦/٣٥	تتشين لك. العذراء برومى الفرج	٢١/٢٩	أول قداس لقطى في جوائزو بالصين وفي ملبوربا



## العصا العجيبة (٤)

قال ربنا لموسى: أدخل إلى فرعون وقل له أن يطلق شعبي ليعبدوني، وإن كنت ترفض ذلك فأنتى سوف اضرب جميع الأماكن بالصفادع، وتخرج صفادع كثيرة من نهر النيل وتدخل بيتك وكل بيت وكل مكان فى أرض مصر. ثم قال الرب لموسى أن يمد يده بالعصى على الأنهار والسواقي فأمسكنى هارون ورفعنى وضرب بى المياه فخرجت صفادع كثيرة جداً وغطت أرض مصر كلها.

فأسرع فرعون وطلب من موسى أن يصلى هو وهارون ليرفع الله الصفادع عنه وعن شعبه. وصليا أمام الله فرفع الله ضربته عن أرض مصر كلها، إلا أن الصفادع بقى منها جزء داخل النهر. ولكن فرعون رجع إلى قساوة قلبه ولم يسمح للشعب أن يخرج من أرض مصر.

ولما عاد فرعون إلى قساوة قلبه، قال الرب لموسى: قل لهارون أن يمد عصاه ويضرب تراب الأرض فيكثر "البعوض" (الناموس) ولما فعل هارون ذلك وجدت أن الأرض كلها امتلأت من البعوض وبدأ يلدغ الناس والبهائم حتى أن كل الكائنات الحية صارت تتألم من لدغاته. وفى اليوم التالى عندما لم يستجب فرعون لكلام موسى أرسل الرب الذبان فعلاً كل مكان ما عدا المنطقة التى كان يسكنها موسى وشعبه، ولما تضايق فرعون من كثرة "الذبان" طلب من موسى أن يصلى إلى الله ليرفع الذبان. ووعد الله أن يسمح للشعب بالخروج من مصر ليعبدوا الله فى البرية.. ولكن بعد أن منع الله "الذبان" عاد فرعون إلى قساوة قلبه ولم يطلق الشعب.

## غرائب لكن حقائق

### الأسماك

سمك الصورى له رأس مثل الضفدع وباقى جسمه يشبه السمك وهو يخرج كثيراً إلى البر ويستطيع أن يقفز عالياً ويلتقط الحشرات بجمه.

يستطيع سمك الشبهم أن ينتفخ عندما يتعرض للخطر إذ له جسم تغطين أشواك لا تبرز إلا عندما ينتفخ، وبهذا يحمى نفسه من أى عدو يحاول أكله.

سمك السهم يسبح قريباً من سطح الماء وإذا رأى حشرة تطير فوقه أطلق عليها الماء كالسهم من فمه فيصيب هذا السهم المائى الحشرة فيسقطها إلى الماء ويأكلها هذا السمك

## تسليح العدد :

صعد القديس يوسف النجار والقديسة مريم العذراء من مدينة الناصرة إلى ..... ليكتنبا كما أمر أو غطس في مصر. إتبع الطريق الصحيح لتعرف أين ذهبوا.

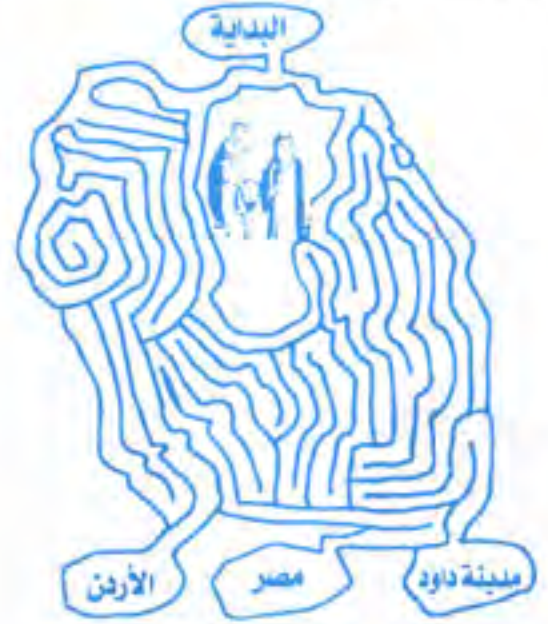

## آحاد شهر كيهك

كل يوم أحد قراءاته الخاصة التى تحكى قصة خبر مفرح.  
الأحد الأول: يحكى خبر ظهور الملاك جبرائيل لذكريا الكاهن وهو يرفع البخور ويشهه بولادة يوحنا المعمدان.  
الأحد الثانى : يحكى خبر ظهور الملاك جبرائيل للقديسة مريم العذراء ليبشرها بولادة ربنا يسوع.

## ٧ و ٤ سبعة وأربعة

اصطلاح قبطى ، يطلق على تسابيح ليالى شهر كيهك، وكلمة سبعة إشارة إلى السبع تذاكيات (أى العذائج) لكل يوم تذاكية، وكلمة أربعة إشارة إلى الأربعة هوسات (أى تسابيح) فى اليوم.

## اختبر ذكائك

اختر الإجابة الصحيحة :

- ١ - من الأصوام الكنسية صوم الميلاد ومدته .....  
(٥٥ - ٤٣ - ٢١) يوماً.
- ٢ - من الأعياد السيدية ..... (الرسل - التجلى - الفيروز).
- ٣ - يسمح الكاهن القربانة بالماء .....  
(لصرف المناولة - رمز العماد - لتطهيرها)
- ٤ - آخر صلاة من السبع صلوات فى الأحبية .....  
(الغروب - باكر - نصف الليل)

# أخبار الكنيسة في صور



## مع قسم الدراسات القبطية بالجامعة الأمريكية

استقبل قداسة البابا صباح الاثنين ١٢/٥  
دكتورة ميرى سلامة نائبة مدير الجامعة،  
والدكتورة نيللى رئيسة قسم **Coptology**  
(علم القبطيات). حضر اللقاء صاحبنا للنيافة  
الأبنا يونس، والأبنا ارميا، والدكتور ثروت  
باسيلى والأستاذ إيليا ثروت باسيلى.  
وحدثهم قداسة البابا - حسب طلبهم -  
عن الكنيسة القبطية، وعملها الكرازى،  
واهتمامها بأبنائها فى المهجر، وعلاقتها  
بالكنائس الأخرى.

## مع رحلة من ملبورن من الجامعة الكاثوليكية

فى يوم السبت ١٢/٢ استقبل قداسة البابا  
وقداً من الجامعة الكاثوليكية بملبورن ومعهم  
الأب لورنس رئيس الجامعة والأستاذ سيف  
(من أبناء الكنيسة القبطية).  
وبعد كلمة الترحيب، كلمهم البابا عن  
الكنيسة القبطية وتاريخها ونشرها للرهبنة.  
ثم ألقى كلمة روحية حسب طلبهم.



## في مزرعة أسقفية الخدمات بوادى النطرون

قام قداسة البابا بزيارة مركز مار مرقس  
بمزرعة الأسقفية وذلك صباح يوم الجمعة  
١٢/١ ومعه نيافة الأبنا صرابامون رئيس  
دير الأبنا بيشوى ونيافة الأبنا ارميا. وزار  
مركز التأهيل.  
والصورة لهم حول بئر الماء الجديد الذى  
تم حفره ونبع منه ماء عذب.



# أخبار الكنيسة فى صور

## إقامة مكرسات للمنيا

فى مساء الأربعاء ١٢/١٤ (بعد الاجتماع) تمت إقامة بعض المكرسات لإبارشية المنيا.

اشترك فى ذلك مع قداسة البابا أصحاب النيافة الأنبا أرسانيوس والأنبا موسى والأنبا مكاريوس ويظهر الجميع فى الصورة. ومعهم القمص بطرس بطرس جيد، والقس بيشوى فائق، وإحدى مكرسات الزيتون. وكذلك المكرسة فبى من أسقفية الشباب.



## عيد القديس صموئيل المعترف

يحتفل دير الأنبا صموئيل العامر بعيد قديسه. وقد قام قداسة البابا بإعداد الحنوط اللازم، ومعه نيافة الأنبا باسيلئوس رئيس الدير وبعض الآباء الرهبان. وذلك فى كنيسة المقر البابوى - صباح الخميس ١٢/١٥.



## مع بعض الآباء الكهنة من الإسكندرية

استقبل قداسة البابا فى مقره بالدير يوم الأحد ١٢/٤ جناب القمص شارويعم الباخومى وكيل البطريركية بالإسكندرية ومعهم مجموعة من الآباء الكهنة.

